

Јавно предузеће "Пошта Србије", Београд [www.posta.rs](http://www.posta.rs)



**ЈАВНО ПРЕДУЗЕЋЕ "ПОШТА СРБИЈЕ", БЕОГРАД**

*Београд, Таковска 2*  
**[www.posta.rs](http://www.posta.rs)**

---

**КОНКУРСНА ДОКУМЕНТАЦИЈА  
ЗА ЈАВНУ НАБАВКУ ИСПОРУКЕ И УГРАДЊЕ РАМПИ И ПЛАТФОРМИ  
ЗА ИНВАЛИДЕ НА ВИШЕ ОБЈЕКТА ПРЕДУЗЕЋА,  
У ОТВОРЕНОМ ПОСТУПКУ ОБЛИКОВАНА ПО ПАРТИЈАМА**

**БРОЈ ЈН: 299/2017**

*Handwritten signature and initials in the bottom right corner.*

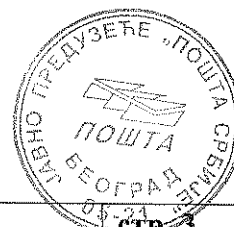

## САДРЖАЈ:

|     |  |          |
|-----|--|----------|
| 1.  | Општи подаци о јавној набавци.....   | стр. 3   |
| 2.  | Подаци о предмету јавне набавке.....   | стр. 3   |
| 3.  | Техничке карактеристике(спецификација).....  | стр. 4   |
| 4.  | Услови за учешће у поступку јавне набавке из члана 75. и 76. Закона о јавним набавкама и упутство како се доказује испуњеност услова ..... | стр. 78  |
|     | 4.1 Обавезни услови за учешће у поступку јавне набавке из члана 75. Закона....   | стр. 78  |
|     | 4.2 Додатни услови за учешће у поступку јавне набавке из члана 76. Закона.....   | стр. 78  |
|     | 4.3 Упутство како се доказује испуњеност услова.....   | стр. 84  |
|     | 4.4 Изјава понуђача .....  | стр. 104 |
|     | 4.5.Изјава физичког лица као понуђача.....   | стр. 105 |
|     | Прилог 1. Изјава о радном искуству - одговорни извођач радова са лиценцом 400 или 401 или 410 или 700 или 80 за Партију 1.....             | стр. 106 |
|     | Прилог 1. Изјава о радном искуству - одговорни извођач радова са лиценцом 400 или 401 или 410 или 411 или 700 или 80 за Партију 2.....     | стр. 107 |
|     | Прилог 2. Референц листа за одговорне извођаче радова са лиценцом 400 или 401 или 410 или 411 или 700 или 800 за Партију 1.....            | стр. 108 |
|     | Прилог 2. Референц листа за одговорне извођаче радова са лиценцом 400 или 401 или 410 или 411 или 700 или 800 за Партију 2.....            | стр. 109 |
|     | Прилог 3. Изјава понуђача о обавезом присуству одговорног извођача радова извођењу радова на градилишту.....                               | стр. 110 |
|     | Прилог 4. Гантограм за Партију 1 и Партију 2.....  | стр. 111 |
|     | 4. 6 Списак изведених радова, у периоду од предходних 5 (пет) година од дана објављивања позива за подношење понуда.....                   | стр. 114 |
|     | 4.6.1 Стручна референца .....  | стр. 115 |
| 5.  | Упутство понуђачима како да сачине понуду .....  | стр. 116 |
|     | 5.28 Образац изјаве о непромењеном садржају конкурсне документације .....  | стр. 130 |
| 6.  | Образац понуде за Партију 1 и Партију 2.....   | стр. 131 |
| 7.  | Модел уговора за Партију 1 и Партију 2.....  | стр. 135 |
| 8.  | Образац структуре понуђене цене са упутством како да се допуни.....  | стр. 155 |
|     | 8.1 Образац структуре понуђене цене.....   | стр. 155 |
|     | 8.2 Упутство за попуњавање обрасца структуре понуђене цене.....  | стр. 156 |
| 9.  | Образац трошкова припреме понуде.....  | стр. 157 |
| 10. | Образац Изјаве о независној понуди.....  | стр. 158 |
| 11. | Менично овлашћење  | стр.159  |



## **1. ОПШТИ ПОДАЦИ О ЈАВНОЈ НАБАВЦИ**

**ЈАВНО ПРЕДУЗЕЋЕ „ПОШТА СРБИЈЕ“, БЕОГРАД** (у даљем тексту: Наручилац),  
Таковска 2, 11120 Београд, ПАК 135403

на Порталу јавних набавки и интернет страници Наручиоца [www.posta.rs](http://www.posta.rs) објавило је Позив за подношење понуда у отвореном поступку јавне набавке добара.

Предметна јавна набавка биће спроведена у отвореном поступку, у складу са Законом о јавним набавкама ("Службени гласник РС", бр. 124/2012, 14/2015 и 68/2015; у даљем тексту: Закон), и другим важећим прописима из ове области.

Предмет јавне набавке је Испорука и уградња рампи и платформи за инвалиде на више објеката Предузећа (обликована по партијама) у отвореном поступку, број ЈН:299/2017.

Поступак јавне набавке се спроводи ради закључења уговора о јавној набавци.

За спровођење јавне набавке надлежан је Сектор за набавке и магацинско пословање, Служба за спровођење поступка набавки радова, факс 3022-198.

Рокови у поступку јавне набавке биће рачунати према датуму објављивања позива на Порталу јавних набавки.

Рачунање рока се врши тако што се као први дан рока узима први наредни дан од дана објављивања позива на Порталу јавних набавки.

## **2. ПОДАЦИ О ПРЕДМЕТУ ЈАВНЕ НАБАВКЕ**

Предмет јавне набавке је Испорука и уградња рампи и платформи за инвалиде на више објеката Предузећа (обликована по партијама) у отвореном поступку, број ЈН:299/2017.

Предмет набавке обликован је по следећим партијама:

Партија 1. Објекти:

Пошта 24112 Суботица

Пошта 21460 Врбас

Пошта 23106 Зрењанин

**Назив и ознака из општег речника набавке:** Прилазне рампе -34953000-2.

Партија 2. Објекти:

Пошта 34000 Крагујевац

Пошта 34115 Крагујевац

Пошта 11210 Београд 26

**Назив и ознака из општег речника набавке:** Прилазне рампе -34953000-2.

*Handwritten signature or initials.*



### 3. ТЕХНИЧКЕ КАРАКТЕРИСТИКЕ (СПЕЦИФИКАЦИЈА)

*Handwritten initials and signatures:*  
de  
M  
M.





**ТЕХНИЧКИ ОПИС ЗА ИСПОРУКУ И УГРАДЊУ РАМПИ И ПЛАТФОРМИ ЗА ОСОБЕ СА ИНВАЛИДИТЕТОМ НА ВИШЕ ОБЈЕКТА ПРЕДУЗЕЋА**

**ПОШТА 21460 ВРБАС У УЛИЦИ ГУСТАВА КРКЛЕЦА 17**

Локација

Објекат Поште 21460 Врбас се налази у Улици Густава Крклеца 17. Објекат је спратности П+1.

Постојеће стање

Улаз у објекат је са тротоара. Разлика између нивоа приземља и тротоара испред улаза износи 65 цм. Приступ улазном делу је преко степеништа. Улазна врата су двокрилна димензија 65x2/240 цм.

Овакво архитектонско решење уласка у објекат поште и положај шалтер сале, чини да су услуге поште неприступачне за особе са инвалидитетом, за децу и старије особе. Због тога је потребно улаз у шалтер салу поште, адаптирати превазилажењем свих архитектонских препрека и обезбедити приступачност за све кориснике услуга, постављањем монтажно - демонтажне рампе којом ће се савладати денивелација приступног дела.

Новопроековано стање

С обзиром на висинску разлику од 65 цм, уз максимални нагиб од 8,3%, потребно је поставити рампу дужине 5,8 м, а преосталих 17 цм ће се уклопити уз постојећу денивелацију на терену сходно архитектонском решењу. Улазна врата се отварају на споља лево тако што је ширина крила које се отвара 100 цм, док је друго крило причвршћено са могућношћу отварања ширине 14 цм.

*Handwritten signatures and initials in the bottom right corner.*

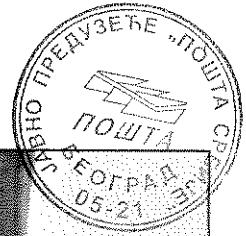

*Handwritten signature or initials in the bottom right corner.*

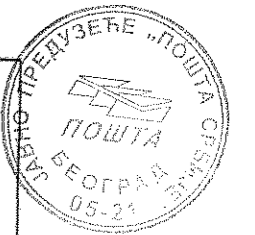

ОСНОВА ПАРТЕРА УЛАЗНОГ ДЕЛА

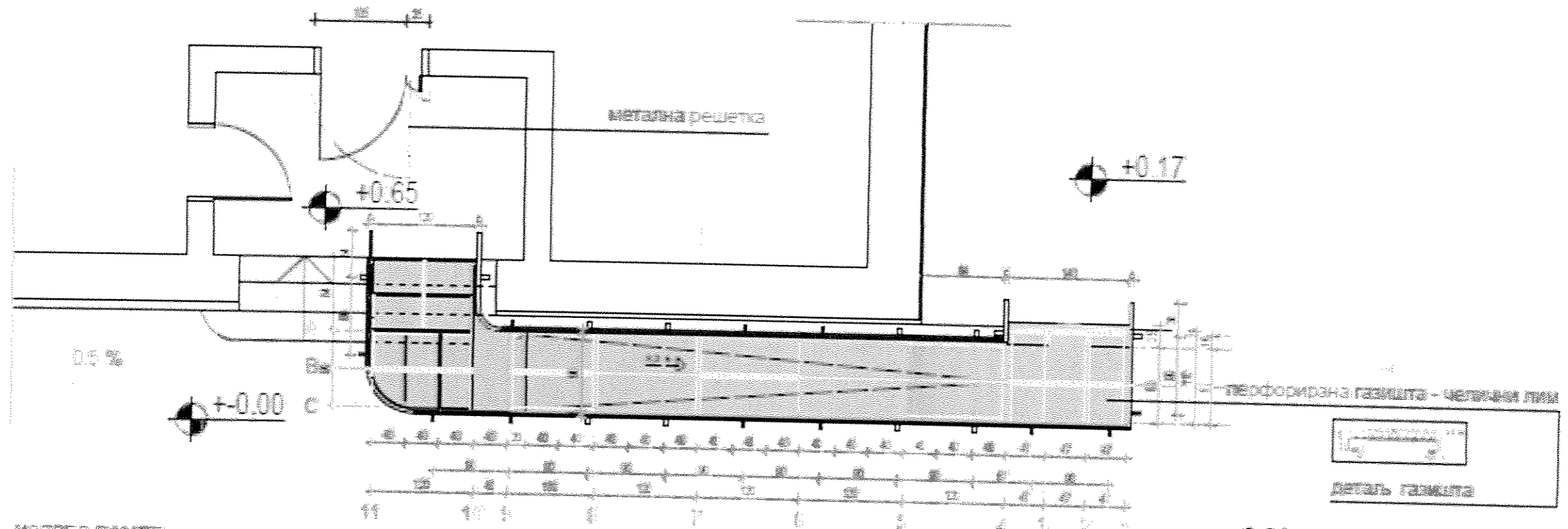

ИЗГЛЕД РАМПЕ

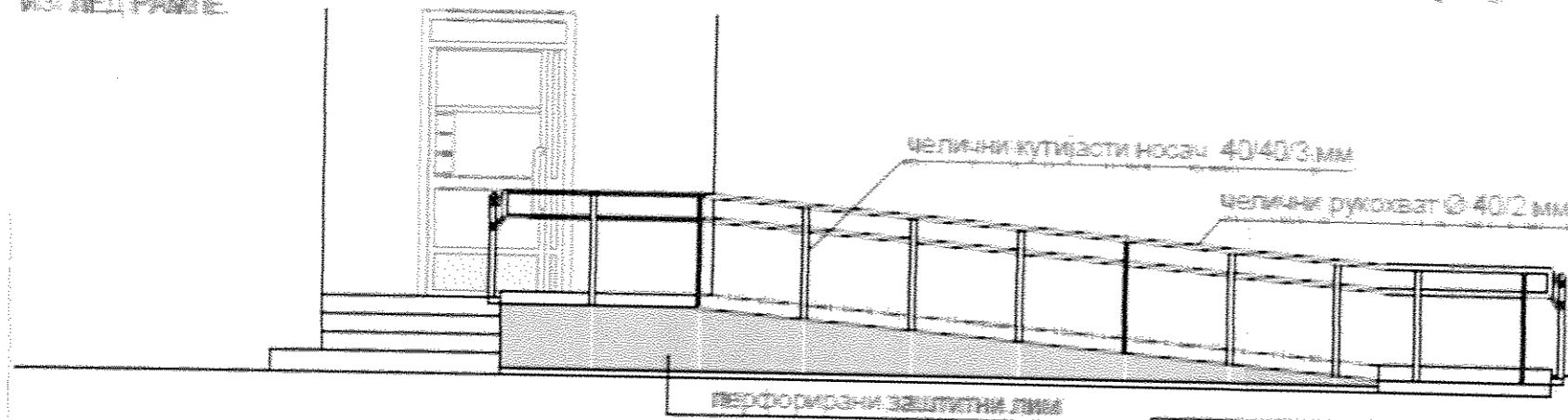

|            |  |  |                    |
|------------|--|--|--------------------|
| Извршилац: | ЈП "Пошта Србије"<br>Телевој 2, Београд              | Сврха:   | ПОШТА 21480 БРБАС  |
| Пројекат:  | Јавно предузеће "Пошта Србије"<br>Београд, Телевој 2 | ПОСТАВЉАЊЕ РАМПЕ ЗА НЕСМЕТАН ПРИСТУП ОБЈЕКТУ<br><i>на особине инвалидитетом, дању и ноћу</i> |                    |
| Аутор:     |  | Сарадник:  | МЛО                |
| Сарадник:  | Јелена Богдановић, ДИПЛОМАРХИТЕКТ                    |  |                    |
| Цртеж:     | ОСНОВА И ИЗГЛЕД РАМПЕ                                |  |                    |
| Лист:      | АГ   | З/А  | април 2017. 1:50 1 |

*Handwritten signature or initials.*

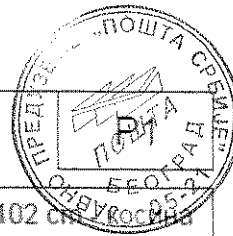

Ознака

Уклањање препрека особа са инвалидитетом

Рампа

580/102

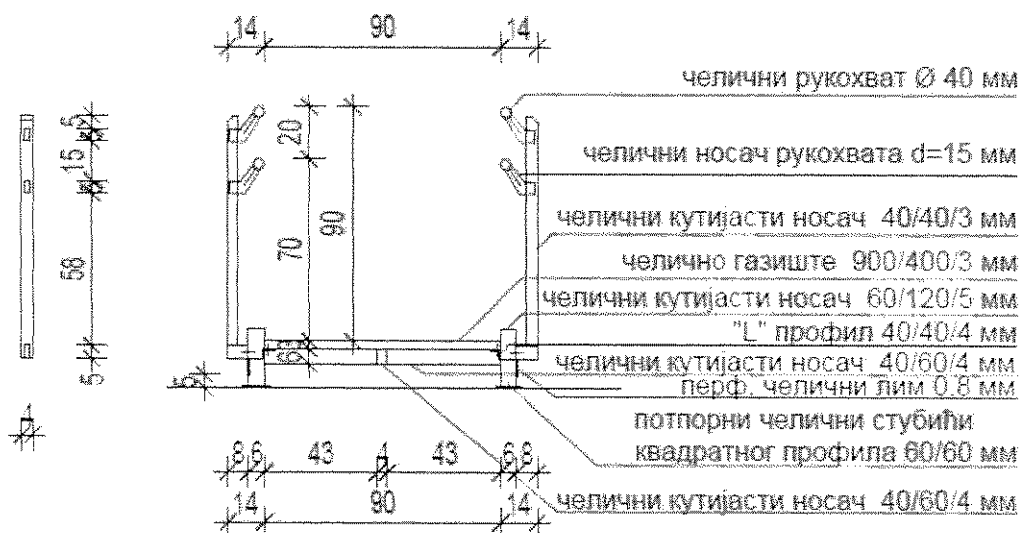

Конструкција рампе је од челичних кутијастих профила 60x120x5 с тим што су попречни кутијасте профили димензија 40x60x4 мм постављени на размаку од 1,20 м по косини рампе. Димензија косине која се анкерисхе у подлогу под нагибом од 8,3% износи 5,80 м<sup>2</sup> x 1,02 м<sup>2</sup>. У оквиру рама од челичних кутијастих профила по дужој страни постављени су угаони челични профили 40/40/4 мм, као подконструкција за челична противклизна газништа, на висини од 5 мм од доње површине рама кутијастих челичних профила, тако да остану извиљаци висине од 50 мм.

Конструкција са потпорним стубићима од кутијастих челичних профила са папучицама на размаку од 80-100 цм, се анкерисхе за постојећу подлогу различитих висина које задовољавају задати нагиб од 8,3 %. Два подеста рампе су од челичних профила тако што је по обиму постављен кутијасте челични профил 60x120x5 мм, а кутијасте профили димензија 40x60x4 мм су постављени роштиљ системом. Подест се поставља и анкерисхе за подлогу и степениште, преко потпорних стубића од кутијастих челичних профила. Перфорирана противклизна поцинкована газништа су од челичног лима d=3мм С0146. Отвори су полуиззвучени округли профили пречника <math>\leq 8</math> мм, на малом размаку погодном за женску обућу. Газништа поставити на квадратне челичне профиле 40/40 мм, 40/60 мм и на L профиле 40/40/4 мм, тако што их треба пробушити и зашрафити за L профиле и подконструкцију, тако да бочни кутијасте профили 60/120 мм буду 5 цм изнад равни газништа. Ограда рампе је од округлих и четвртастих поцинкованих челичних профила. Рукохват ограде димензија  $\varnothing 40/2$  мм је двовисински 90 - 70 цм и поставља се на челичне носаче рукохвата. Ограда се поставља са обе стране косе рампе као и на подесту. Метални носачи израђени су од челичних кутијастих профила 40/60/3 мм, на међусобном растојању од максимално 90 цм, међусобно повезаних двовисинским рукохватима, преко челичних носача рукохвата. Двовисински рукохвати су обострано препуштени за по 30 цм у односу на почетак и крај косе рампе. Носећи стубови и ограда се фиксирају са спољне стране конструкције рама од кутијастих профила 60/120/5 мм.

НАПОМЕНА:  
Све мере проверити на лицу места

|          |      |       |        |
|----------|------|-------|--------|
| ОСНОВА   | лева | десна | УКУПНО |
| ПРИЗЕМЉЕ |      |       | 1      |

ЈП "ПОШТА СРБИЈЕ"

ПОШТА 21460 ВРБАС

2017. год.

ЛИСТ

R 1:25

2

Handwritten initials and a number '2'.

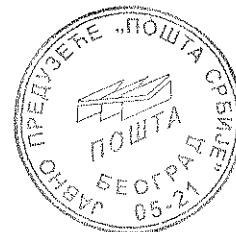

|  |  |            |
|--|--|------------|
| Ознака                                   |  | В1         |
| Уклањање препрека особа са инвалидитетом |  |            |
| Алуминарија - двокрилна врата            |  | 130/240 cm |

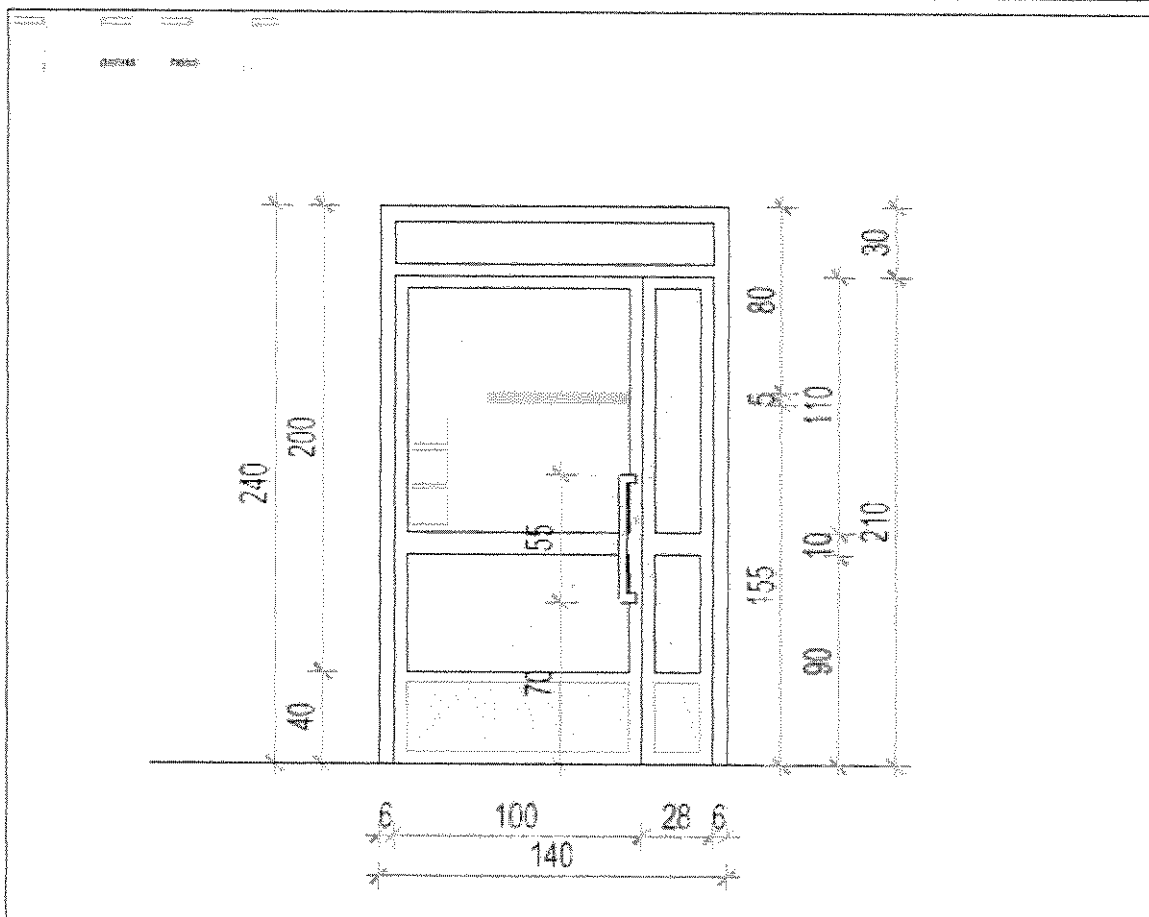

**ОПИС:**  
 Алуминијумских застакљених врата су двокрилна, димензије отвора 130/240 cm. Димензија крила које се отвара износи 100 cm и димензија другог фиксног крила опремљеног оковима са могућношћу отварања износи 18 cm. Рамове израдити од епоксираниог алуминијума са вишекорним системом профила са термо преградом, по шени алуминарије. Оквн и тон епоксираниог алуминијума, по избору инвеститора. Врата застаклити нискемисионим стаклом д=4+15+4 mm пуњеним аргоном и диктовати EPDM гумом. Врата се израђују од ал панела са термоизолационом испуном до висине од 40 cm. Позиција обухвата и израду рукохвата и постављање оригиналних алуминијумских шарки ( мин. 3 комада ), Браве и цилиндра заједно са три кључа, као и уградњу демонтираног самозатаварајућег аутомата за отварање врата. Укупни коефицијент пролаза топлоте не сме бити већи од  $U=1,0W/m^2K$ . Поставити контрастну траку-фолију ширине 5cm на стаклу на висини од 55cm, као и налепнице са интернационалним ознакама за приступачност простора особама са инвалидитетом, деци и старијим особама.

|   |          |      |       |        |
|---|----------|------|-------|--------|
| НАПОМЕНА:<br>Све мере проверити на лицу места | ОСНОВА   | лева | десна | УКУПНО |
|   | ПРИЗЕМЉЕ | -    | 1     | 1      |

|                   |                   |            |      |
|-------------------|-------------------|------------|------|
| ЈП "ПОШТА СРБИЈЕ" | ПОШТА 21400 ВРЕАС | 2017. год. | ЛИСТ |
|                   |                   | R 1:25     | 3    |

*Handwritten signatures and initials.*



**ТЕХНИЧКИ ОПИС ЗА ИСПОРУКУ И УГРАДЉУ РАМПИ И ПЛАТФОРМИ ЗА ОСОБЕ СА ИНВАЛИДИТЕТОМ НА ВИШЕ ОБЈЕКТА ПРЕДУЗЕЋА**

**ПОШТА 23106 ЗРЕЊАНИН У УЛИЦИ КОЧЕ КОЛАРЕВА 52**

**Локација**

Пошта 23106 Зрењанин, налази се у Зрењанину у улици Коче Коларева бр. 52. Објекат је приземни. Шалтер сала за пружање услуга корисницима налази се у приземљу.

**Постојеће стање**

Разлика између нивоа приземља и коте тротоара код улаза износи 6 цм. Овакво архитектонско решење уласка у објекат поште и положај шалтер сале, чини да су услуге поште неприступачне за особе са инвалидитетом, децу и старије особе. Из тог разлога је потребно улаз у шалтер салу поште, адаптирати превазилажењем свих архитектонских препрека и обезбедити приступачност за све кориснике услуга, постављањем рампе којом ће се савладати денivelација између подеста и тротоара.

**Новопроектовано решење**

Рампа са подестом је постављена на асфалтирани тротоар уз објекат. Позиција рампе је паралелна са габаритом објекта чиме се не омета пешачки саобраћај.

Пројектом је предвиђено рушење улазног подеста од тераса и израда бетонског подеста у дужини од 277 цм, као и бетонске рампе дужине 100 цм ( хоризонтална пројекција ), чисте ширине пролаза 91 цм и нагиба од 6%. Рампа и део подеста имају постављене бетонске ивичњаке дим. 5x5 цм и транспарентну ограду од цевастих профила Ø 42 мм, са удвојеним рукохватима постављеним на висини од 70 и 90 цм и репустима од 30 цм у односу на почетак рампе.

Бетонска рампа и подест су обложени противклизном гранитном керамиком.

Улазна врата немају довољну ширину за пролаз инвалидских колица, па је пројектом предвиђена израда новог улазног портала од алуминијумских профила, са крилом које се фиксира ширине 50 цм и са могућношћу отварања на споља и крилом ширине 100 цм, за пролаз корисника које се отвара на споља. Пројектом је предвиђена замена заштитне металне решетке која је прилагођена новопроектованим начину отварања врата.

*Handwritten signature and initials in the bottom right corner.*



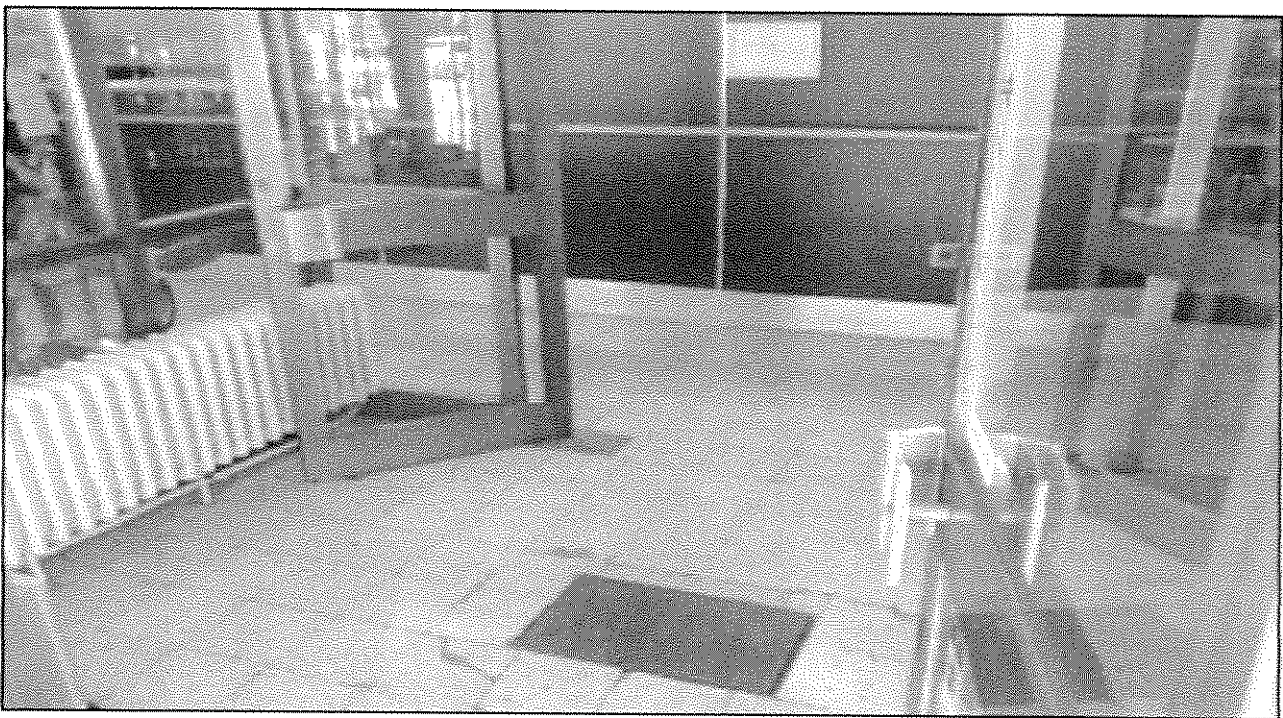
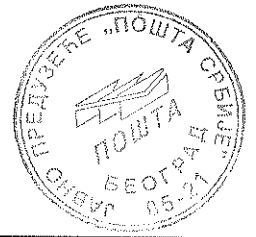

*Handwritten signature and initials.*

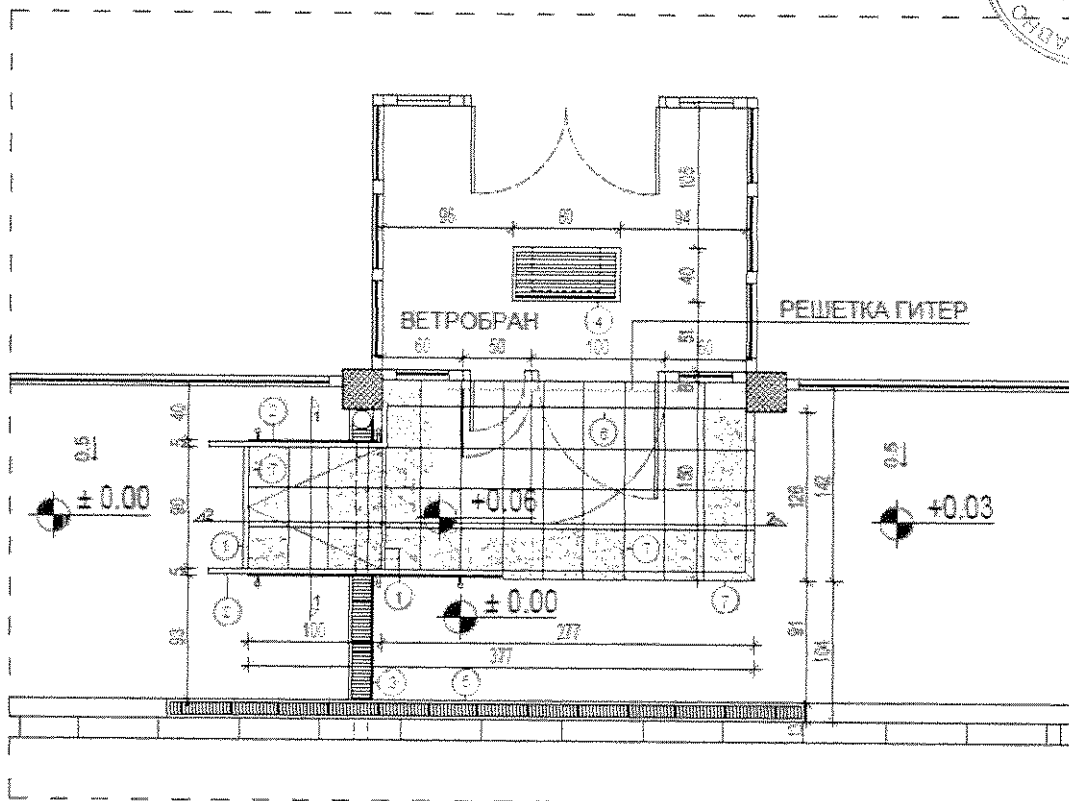
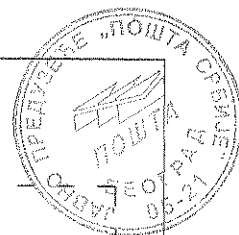

|   |                              |   |                               |
|---|------------------------------|---|-------------------------------|
| ① | ПРЕЛАЗНА ПРОТИВКЛИЗНА ЛАЈСНА | ④ | МЕТАЛНА РЕШЕТКА ИЗНАД КАНАЛА  |
| ② | МЕТАЛНИ РУКОХВАТ             | ⑤ | ГРАНИТНА КЕРАМИКА             |
| ③ | МЕТАЛНА РЕШЕТКА ИЗНАД КАНАЛА | ⑥ | ГРАНИТНА КЕРАМИКА - РЕЉЕФАСТА |
| ④ | МЕТАЛНА ПОДНА РЕШЕТКА        |   |                               |

|                      |   |        |                                |         |                     |           |   |
|----------------------|---|--------|--------------------------------|---------|---------------------|-----------|---|
| Издавач              | ЈП "Пошта Србије"<br>Таковска 2, Београд  | Објект | ПОШТА 23106 ЗРЕЊАНИН           |         |                     |           |   |
| Пројекат             |   |        | Јавно предузеће "Пошта Србије" |         | Београд, Таковска 2 |           |   |
|                      | ПОСТАВЉАЊЕ РАМПЕ ЗА НЕСМЕТАН ПРИСТУП ОБЈЕКТУ<br>за особе са инвалидитетом, децу и старије особе |        |                                |         |                     |           |   |
| Аутор                |   |        |                                | МЛП     |                     |           |   |
| Одговорни пројектант | Јелена Богдановић, дипл.инж.арх.  |        |                                |         |                     |           |   |
| Сарадник             |   |        |                                |         |                     |           |   |
| Цртак                | ОСНОВА УЛАЗНОГ ДЕЛА   |        |                                |         |                     |           |   |
| Лист                 | АГ  | Датум  | април 2017.                    | Масштаб | 1 : 50              | Бр. листа | 1 |

*Handwritten signature/initials*





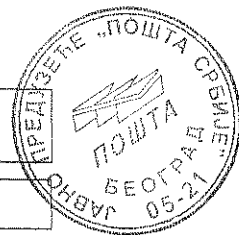

Ознака

И1

Уклањање препрека особа са инвалидитетом

Алуминарија - излог са двокрилним вратима

270/272cm

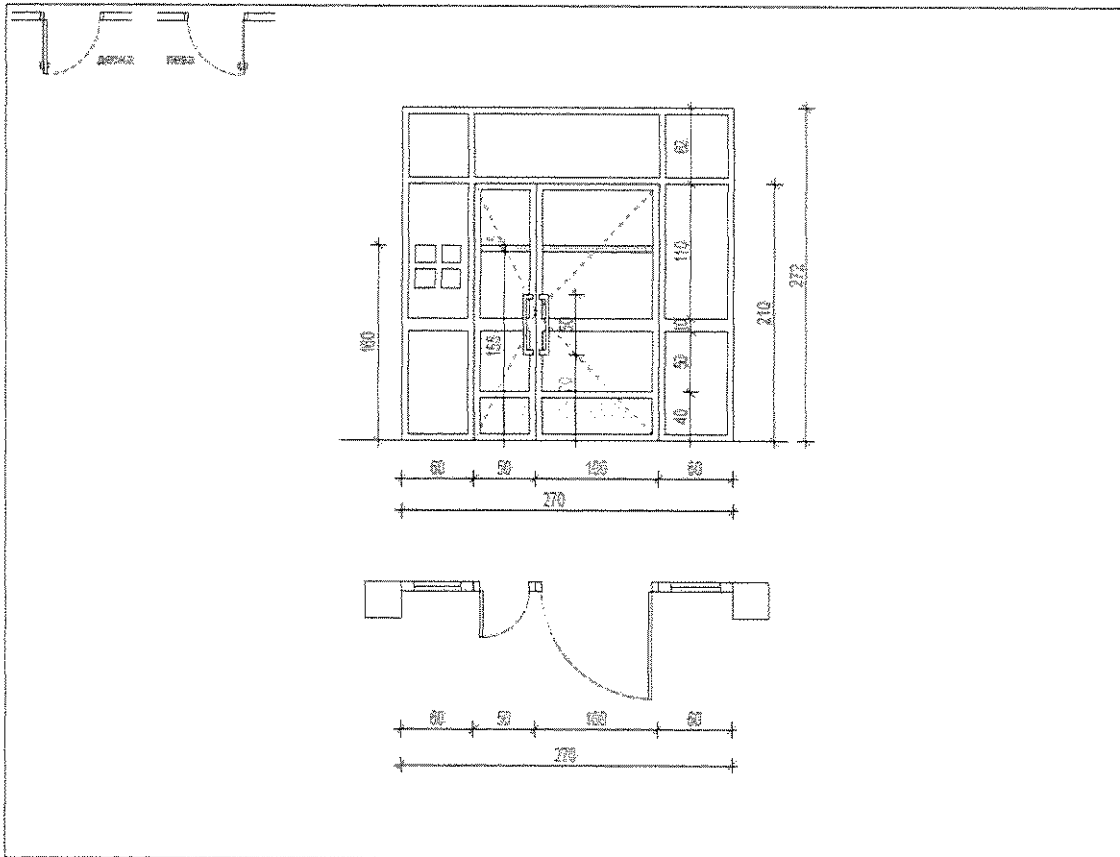

ОПИС:

Алуминијумски застакљени излог са двокрилним вратима. Зидарска ширина отвора износи 270/272cm. Врата су двокрилна 50+100/210cm и састоје се од крила које се фиксира опремљено оковима са могућношћу отварања, ширине 50cm и крила које се отвара на споља, ширине 100cm. Врата се израђују од алуминијумских панела са термоизолационом испуном до висине од 40cm. Рамове израдити од елоксираниог алуминијума са вишекоморним системом профила са термо прекидом. Врата дихтовати трајно еластичном ЕПДМ гумом. Оков и тон елоксираниог алуминијума по избору инвеститора. Врата застаклити нискоемисионим стаклом  $d=4+15+4mm$  пуњеним аргоном и дихтовати ЕПДМ гумом, тако да укупни коефицијент пролаза топлоте не сме бити већи од  $U=1,6 W/m^2K$ . Позиција обухвата и израду рукохвата, постављање оригиналних алуминијумских шарки (мин. 3 комада), браве и цилиндра заједно са три кључа, као и уградњу демонтираног самозатварајућег аутомата за затварање врата, као и све потребне лајсне и профиле за потребе правилног споја излога са зидом. Поставити контрастну траку-фолију ширине 5cm на стаклу на висини од 155cm, као и налепнице са интернационалним знаком за приступачност простора особама са инвалидитетом, деци и старијим особама.

НАПОМЕНА:

Све мере проверити на лицу места

ОСНОВА

лева

десна

УКУПНО

ПРИЗЕМЉЕ

1

-

1

ЈП "ПОШТА СРБИЈЕ"

ПОШТА 23106 ЗРЕЊАНИН

2017 год.

ЛИСТ

R 1:50

3

*Handwritten signature and initials.*



**ТЕХНИЧКИ ОПИС ЗА ИСПОРУКУ И УГРАДЊУ РАМПИ И ПЛАТФОРМИ ЗА ОСОБЕ СА ИНВАЛИДИТЕТОМ НА ВИШЕ ОБЈЕКТА ПРЕДУЗЕЋА**

**ПОШТА 24112 СУБОТИЦА У УЛИЦИ МАРШАЛА ТИТА БРОЈ 33**

**Локација**

Пошта 24112 Суботица, налази се у Суботици у улици Маршала Тита број 33. Шалтер сала за пружање услуга корисницима налази се у приземљу објекта спратности П+5. Разлика између нивоа приземља и коте тротоара код улаза износи 30 цм.

**Постојеће стање**

Улазу у пошту се приступа преко тротоара просечне ширине око 5 м. Укупна разлика између коте пода шалтер сале и коте тротоара код улаза је 30 цм. На ниво улазног подеста се долази преко спољашњег степеништа од два степеника укупне висине 30 цм. Кота шалтер сале је иста као и кота улазног степенишног подеста.

Овакво архитектонско решење уласка у објекат поште и положај шалтер сале, чини да су услуге поште неприступачне за особе са инвалидитетом, за децу и старије особе које користе инвалидска и обична колица. Због тога је потребно улаз у шалтер салу поште адаптирати, превазилажењем свих архитектонских препрека и обезбедити приступачност за све кориснике услуга, постављањем монтажно - демонтажне рампе којом ће се савладати денивелација између подеста на улазу и тротоара.

**Новопроектирано стање**

Диспозиција улаза у пошту није промењена. И спољашња и унутрашња врата су прилагођена тако да се отварају на споља, а ширина отвора крила које се отвара износи 100 цм. Подест на улазу је повећан тако да се омогући несметан приступ горе наведеним лицима. Дужина косе рампе износи 363 цм са нагибом од 8,3 % и постављена је паралелно са објектом на растојању од 92 цм. Чиста ширина рампе износи 90 цм, а са граничницима 100 цм. Рукохвати рампе су постављени у складу са техничким стандардима на висини од 70 и 90 цм.

*Handwritten signature and initials in the bottom right corner.*

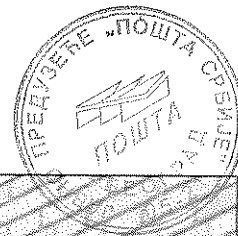

2. 11. 15  
16





|           |  |            |
|-----------|--|------------|
| Ознака    |  | P1         |
| Рампа     |  |            |
| Димензије |  | 363/102 cm |

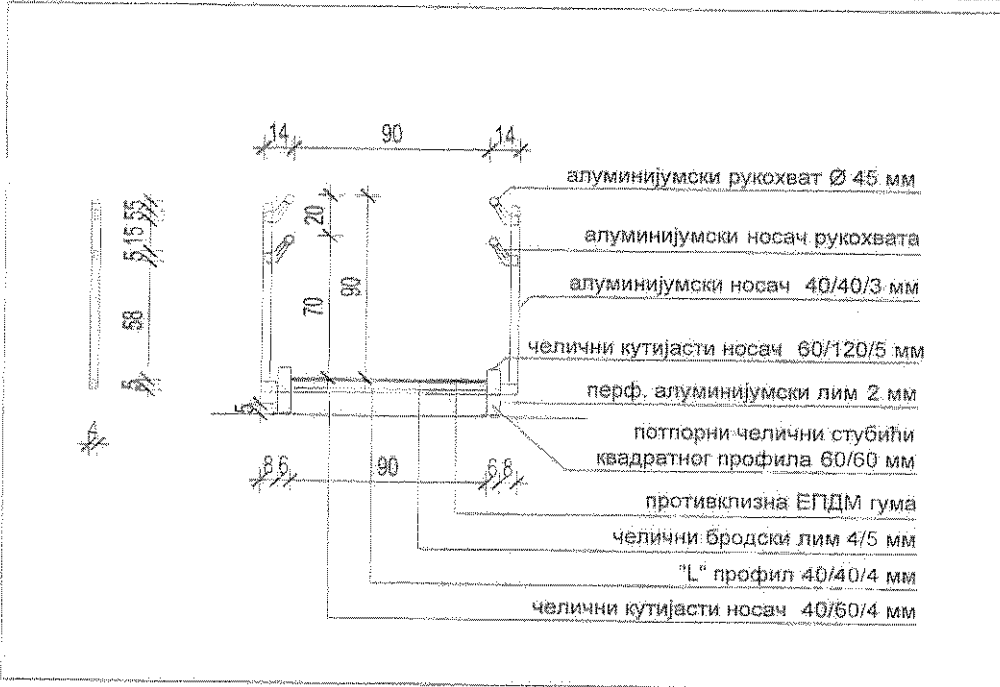

**ОПИС:**  
 Рампа нагиба 8,3%, од челичних кутијастих профила 60x120x5mm - подужно, и 40x60x4mm - попречно. Конструкција је ојачана ребрима за укружење од угачних челичних "L" профила 40x40x4mm, на међусобном размаку од око 54cm, заварених на подужне кутијасте профиле, тако да чиста висина ивичњака након уградње пода рампе износи 5cm. Дужина конструкције је 3,63m, ширина 1,02m. На конструкцију рампе се електрозаваривањем монтирају потпорни стубићи обострано на сваких 85cm дужине рампе. Стубићи су од кутијастих челичних профила 60x60x4mm, са палчицама које се анкерису за подлогу.  
 Под рампе је од челичног бродског лима дебљине 4/5mm преко кога се лепи противклизна гумена ЕПДМ подлога дебљине 4,5mm, отпорна на ударце, хабање, замрзавање, као и на хемијска средства.  
 Ограда рампе и подеста, од алуминијумских округлих цеви Ø45x2mm, са двовисинским непрекидним рукохватом на висини од 70 и 90cm и носећим стубовима квадратног профила. Двовисински рукохвати су обострано препуштени са по 30cm у односу на почетак и крај косе рампе. Носећи стубови, на међусобном растојању од 85cm, фиксирају се шрафовима за носећу конструкцију од кутијастих профила и имају покривне розете.  
 Бочне вертикалне стране носеће конструкције рампе опшивају се алуминијумским перфорираним лимом дебљине 1,5-2mm. На међусобном споју лимова, као и на контакту опшива и тротоара поставити одговарајуће алуминијумске лајсне.

|   |          |      |       |        |
|---|----------|------|-------|--------|
| НАПОМЕНА:<br>Све мере проверити на лицу места | ОСНОВА   | лева | десна | УКУПНО |
|   | ПРИЗЕМЉЕ | -    | -     | 1      |

|                   |                      |            |      |
|-------------------|----------------------|------------|------|
| ЈП "ПОШТА СРБИЈЕ" | ПОШТА 24112 СУБОТИЦА | 2017. год. | ЛИСТ |
|                   |                      | R 1:25     | 2    |

*Handwritten signature and initials.*





|   |  |            |
|---|--|------------|
| <b>Ознака</b>                             |  | <b>И1</b>  |
| Алуминарија - излог са двокрилним вратима |  |            |
| <b>Димензије</b>                          |  | 224/310 cm |

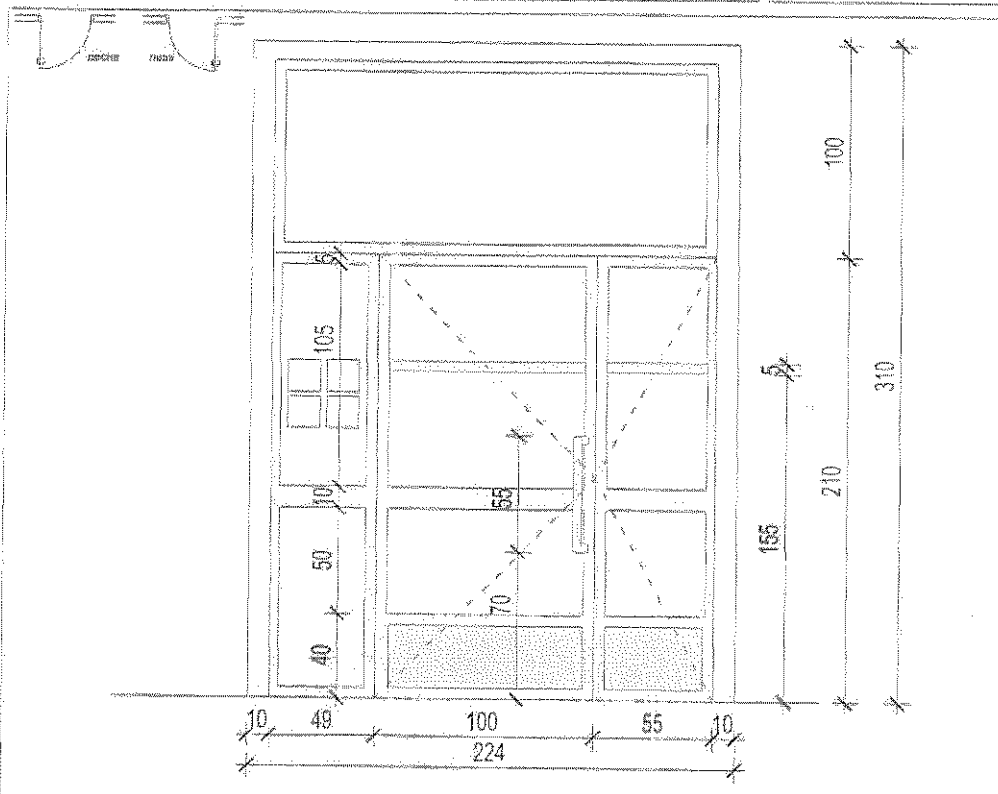

**ОПИС:**  
 Алуминијумски излог димензија 224/310cm, са двокрилним вратима димензија 155/210cm. Крило врата димензија 100/210cm отвара се на споља десно, а мање крило димензија 55/210cm је фиксно са могућношћу отварања на споља. Врата се израђују од алуминијумских панела са термоизолационом испуном до висине 40cm. Рамове израдити од елоксираног алуминијума са вишекоморним системом профила и термо прекидом. Врата дихтовати трајно еластичном ЕПДМ гумом. Оков и тон елоксираног алуминијума по избору инвеститора. Излог са вратима заштити нискоемисијним термо стаклом пуњеним аргоном  $d=4+15+4mm$  и дихтовати ЕПДМ гумом. Укупни коефицијент пролаза топлоте не сме бити већи од  $U=1,6W/m^2K$ .  
 Позиција обухвата и израду рукохвата, постављање оригиналних алуминијумских шарки (мин. Зком), браве и цилиндра заједно са 3 кључа, уградњу демонтираног самозатварајућег аутомата за затварање врата, као и све потребна заптивања и уградњу лајсни ради правилног споја комплетног излога са зидом. На стаклу поставити контрастну траку-фолију ширине 5cm, на висини од 155cm, као и напетнице са интернационалним знаком за приступачност простора особама са инвалидитетом, деци и старијим особама.

|  |                      |           |       |        |
|--|----------------------|-----------|-------|--------|
| <b>НАПОМЕНА:</b><br>Све мере проверити на лицу места | ОСНОВА               | лева      | десна | УКУПНО |
|  | ПРИЗЕМЉЕ             | -         | 1     | 1      |
| ЈП "ПОШТА СРБИЈЕ"                                    | ПОШТА 24112 СУБОТИЦА | 2017.год. | ЛИСТ  |        |
|  |                      | R 1:25    | 3     |        |

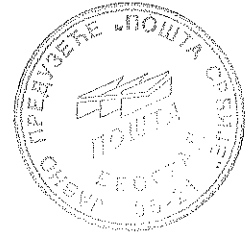

|  |            |           |
|--|------------|-----------|
| <b>Ознака</b>  |            | <b>B1</b> |
| Столарија - двокрилна врата у постојећем дрвеном порталу |            |           |
| Димензије  | 145/202 cm |           |

|   |                      |            |          |        |
|---|----------------------|------------|----------|--------|
| <b>ОПИС:</b><br>Унутрашња застакљена двокрилна врата од дрвета (јеловине) са отварањем на споља. Врата су двокрилна и састоје се од фиксног дела ширине 45cm са могућношћу отварања и крила које се отвара на споља ширине 100cm. Висина врата је 202cm. Ручохват поставити вертикално на висини минимум 70cm од пода, у дужини од 55cm. Позиција обухвата постављање шарки - 3 комада, браве и цилиндра заједно са 3 кључа. Врата уградити у постојећи дрвени портал, заштитити безбојним премазом за импрегнацију и застаклити стаклом дебљине 6mm. На стаклу поставити контрастну траку-фолију ширине 5cm, на висини од 155cm. |                      |            |          |        |
| <b>НАПОМЕНА:</b><br>Све мере проверити на лицу места  | ОСНОВА               | лева       | десна    | УКУПНО |
|   | ПРИЗЕМЉЕ             |            | 1        | 1      |
| ЈП "ПОШТА СРБИЈЕ"   | ПОШТА 24112 СУБОТИЦА | 2017. год. | ЛИСТ     |        |
|   |                      | R 1:25     | <b>4</b> |        |

*Handwritten signature and initials.*





**ПАРТИЈА 1**

**ПАРТИЈА 1 - ПРЕДМЕР РАДОВА ЗА ИСПОРУКУ И УГРАДЊУ РАМПИ И ПЛАТФОРМИ  
ЗА ОСОБЕ СА ИНВАЛИДИТЕТОМ НА ВИШЕ ОБЈЕКТА ПРЕДУЗЕЋА:  
21460 ВРБАС, 23106 ЗРЕЊАНИН, 24112 СУБОТИЦА**

**ПОШТА 21460 ВРБАС, ул. Густава Крклеца 17**

**АРХИТЕКТОНСКО ГРАЂЕВИНСКИ РАДОВИ**

| Бр       | Позиција                  | Јединица<br>мере | Количина | Јединична<br>цена | Вредност |
|----------|---------------------------|------------------|----------|-------------------|----------|
| <b>I</b> | <b>РУШЕЊЕ И ДЕМОНТАЖА</b> |                  |          |                   |          |

**НАПОМЕНА:**

Јединичном ценом ових радова обухваћено је прикупљање као и транспорт неупотребљивог материјала и шута на градску депонију до 25km удаљености, а употребљивог материјала, слагање без оштећења, на место које одреди Инвеститор и/или корисник простора (уз записник о примопредаји демонтираног материјала). Обухваћени су и сви радови на спровођењу мера безбедности (људи, процеса рада и осталих делова објекта). Извођач је дужан да разним обезбеђењима и упозорењима обезбеди сигурност корисника у кругу где се радови изводе. **Јединична цена** обухвата израду комплетне позиције радова, набавку основног, везног и материјала за заштиту, спољни и унутрашњи транспорт, израду, мере заштите, све хоризонталне и вертикалне преносе, чишћење и остале активности које су неопходне за квалитетно извођење ових радова. Овај опис је саставни део сваке појединачно описане позиције радова и исти не искључује примену важећих прописа у грађевинарству из ове области. **Јединичне цене** садрже све радне операције, утрошке материјала, помоћни алат које прописују "Општи, технички и посебни услови за извођење радова", за ову врсту радова, као и остале трошкове и зараду предузећа. Јединичном ценом ових радова обухваћено је рушење, разврставање и класификација, чишћење од шута са одвожењем шута на депонију која је за то одређена.

|    |  |      |      |   |   |  |
|----|--|------|------|---|---|--|
| 1. | <b>Демонтажа дрвених двокрилних застакљених врата са механизмом за самозатварање и прагом. Димензија отвора 160/240цм. Демонтирана врата одложити на место које за то одреди инвеститор.</b> |      |      |   |   |  |
|    | Обрачун по комаду демонтираних врата.  | ком. | 1,00 | x | = |  |
| 2. | <b>Демонтажа гитера - металне заштитне решетке постављеног на улазном делу на крају стеленишта. Површина гитера - металне решетке износи 9,9m<sup>2</sup>.</b>                               |      |      |   |   |  |
|    | Обрачун по комаду демонтираног гитера.   | ком. | 1,00 | x | = |  |
|    | <b>УКУПНО РУШЕЊЕ И ДЕМОНТАЖА</b>   |      |      |   |   |  |

*Handwritten signature and initials.*



## II ГРАЂЕВИНСКА СТОЛАРИЈА

### НАПОМЕНА:

Фасадне елементе израдити од алуминијума са вишекоморним системом профила са термопрекидом (обавезан атест) у свему према графичкој документацији. Основна носећа конструкција је од поцинкованих челичних кутијастих профила, штокови се уграђују путем суве монтаже преко челичних флахова анкерованих у зид. По целом обиму отвора урадити заптивање "пур пеном". Фасадни елемент се фиксира на минимум три места са сваке стране по вертикали (односно потребним бројем фиксирања у односу на величину отвора) и хоризонтално одговарајућим анкерима, а евентуалне пукотине између оквира врата и зида се попуњавају пур пеном која нема носећу, већ заштитну улогу. Врата дихтовати трајно еластичном ЕПДМ гумом, вулканизованом на угловима. Према величини крила врата одредити број шарки (мин. 3 комада по крилу) и носивост истих.

Застакљивање се врши двоструким нискоемисионим стаклом  $d=4+16+4\text{mm}$ . Оба стакла су флот безбојна, заптивање стакла и крила обезбеђује се типским гуменим тракама, а термопан стакла су сигурносна. Испуна аргон. **Обавезно доставити атесте за све уграђене елементе, као и на укупни коефицијент проласка топлоте за врата мањи од  $1,6\text{W/m}^2\text{K}$ .** Све радити по опису и шеми алуминарије и уз сагласност Инвеститора. Оков по избору Инвеститора. У цену улази комплетна монтажа врата са свим изолацијама, фиксирањем, заптивањем и спољним и унутрашњим лајснама, стаклом. **Јединична цена** обухвата израду комплетне позиције радова: набавку материјала, спољни и унутрашњи транспорт, израду, мере заштите, све хоризонталне и вертикалне преносе, чишћење и остале активности које су неопходне за квалитетно извођење ових радова. Овај опис је саставни део сваке појединачно описане позиције радова и исти не искључује примену важећих прописа у грађевинарству из ове области. Јединичне цене садрже све радне операције, утрошке материјала, помоћни алат које прописују "Општи, технички и посебни услови за извођење радова" за ову врсту радова, издавање атеста, узимање мера, као и остале трошкове и зараду предузећа.

*Handwritten signature and initials.*

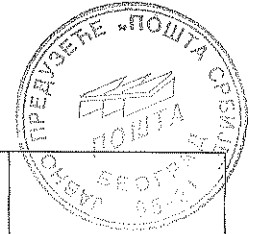

|                                     |   |      |      |   |   |  |
|-------------------------------------|---|------|------|---|---|--|
| 1.                                  | <p><b>Набавка и уградња улазних алуминијумских застакљених врата</b> са отварањем на споља. Врата су двокрилна, димензије отвора 130/240cm. Димензија крила које се отвара износи 100cm и димензија другог фиксног крила опремљеног оковима са могућношћу отварања износи 18cm - цртеж 3. Мере проверити и узети на лицу места. Рамове израдити од елоксираног алуминијума са вишекоморним системом профила са термо прекидом, по шеми алуминарије. Оков и тон елоксираног алуминијума, по избору инвеститора. Врата застаклити нискоемисионим стаклом <math>d=4+15+4mm</math> пуњеним аргонем и дихтовати ЕПДМ гумом. Врата се израђују од алуминијумских панела са термоизолационом испуном до висине од 40cm. Врата израдити у свему према шеми алуминарије. Ценом обухватити и израду рукохвата, урачунати и постављање оригиналних алуминијумских шарки (мин. 3 комада), браве и цилиндра заједно са три кључа, као и уградњу демонтираног самозатварајућег аутомата за затварање врата. Доставити атесте за све уграђене елементе, као и на укупни коефицијент пролаза топлоте који не сме бити већи од <math>U=1,6W/m^2k</math>. У цену улази комплетна уградња врата са фиксирањем, заптивањем, потребним лајснама и профилима ради правилног споја врата са зидом.</p> |      |      |   |   |  |
|                                     | Обрачун по комаду уграђених врата.  | ком. | 1,00 | x | = |  |
| <b>УКУПНО ГРАЂЕВИНСКА СТОЛАРИЈА</b> |   |      |      |   |   |  |

### III БРАВАРСКИ РАДОВИ

#### НАПОМЕНА:

Све браварске радове извести стручно и квалитетно, у свему према техничким цртежима; израда се састоји од рада у радионици и уграђивања на објекту, са свим потребним припремама.

Везе појединих делова од алуминијума, које се остварују закивицама и завртњима морају имати главе од белог метала.

Обрачун се врши по јединици мере, назначене код сваке позиције радова. **Јединична цена** обухвата израду комплетне позиције радова: набавку основног, помоћног и везног материјала, целокупан оков, рад, алат, машине, спољни и унутрашњи транспорт, уграђивање, штемовања, учвршћивање, мере заштите, све хоризонталне и вертикалне преносе, неопходну радну скелу и остале операције које су неопходне за квалитетно извођење радова.

Овај опис је саставни део сваке појединачно описане позиције радова и исти не искључује примену важећих прописа и норматива у грађевинарству из ове области. **Јединичне цене** садрже све радне операције, утрошке материјала, помоћни алат које прописују "Општи, технички и посебни услови за извођење радова" за ову врсту радова, узимање мера, као и остале трошкове и зараду предузећ

*Handwritten initials and signature.*



|  |    |        |   |  |   |  |
|--|----|--------|---|--|---|--|
| <p>1. <b>Конструкција спољне металне фиксне рампе и подеста:</b><br/>         Набавка материјала, транспорт и израда рампе, нагиба 8,3%. Израда конструкције од челичних кутијастих профила 60x120x5mm, с тим што су попречни кутијасте профили димензија 40x60x4mm постављени на размаку од 1,20m по косини рампе. Димензија конструкције која се анкерисхе у подлогу под нагибом од 8,3% износи 5,80x1,02m. У оквиру рама од челичних кутијастих профила по дужој страни поставити угаоне челичне профиле 40/40/4mm, као подконструкцију за челична противклизна газишта, на висини од 5mm од доње површине рама кутијастих челичних профила, тако да остану ивичњаци висине од 50mm (цртеж 1 и 2). Конструкцију са потпорним стубићима од кутијастих челичних профила са папучицама на размаку од 80-100cm, причврстити (анкерисати) за постојећу подлогу различитих висина које задовољавају задати нагиб од 8,3%. Израдити два подеста рампе од челичних профила тако што је по обиму постављен кутијасте челични профил 60x120x5mm, а кутијасте профили димензија 40x60x4mm су постављени роштиљ системом у осам као на цртежу 1. Подест се поставља и анкерисхе за подлогу и степениште, преко потпорних стубића од кутијастих челичних профила.<br/>         Припремити елементе према важећим стандардима и извршити топлоцинковање. Граничнике пескирати или премазати бојом за цинк. У цену је урачуната монтажа газишта поцинкованим елементима на подконструкцију и монтажа оградe рампе.</p> |    |        |   |  |   |  |
| <p>Обрачун се врши по килограму.</p>   | kg | 284,00 | x |  | = |  |
| <p>2. <b>Под рампе и подеста:</b><br/>         Набавка материјала, израда и монтажа перфорираних противклизних поцинкованих газишта од челичног лима <math>d=3mm</math> ČO146 (цртеж 1). Отвори су полуизвучени округли профили пречника <math>\leq 8mm</math>, на малом размаку погодном за женску обућу. Газишта поставити на квадратне челичне профиле 40/40mm, 40/60mm и на I профиле 40/40/4mm, тако што их треба пробушити и зашрафити за I профиле и подконструкцију као на цртежу 2, тако да бочни кутијасте профили 60/120mm буду 5cm изнад равни газишта.</p>  |    |        |   |  |   |  |

*Handwritten signature and initials.*



|    |  |      |       |   |  |   |  |
|----|--|------|-------|---|--|---|--|
|    | У цену су урачунати рад и материјал.   |      |       |   |  |   |  |
|    | Обрачун се врши по комаду - димензија 400/900/3mm  | ком. | 16,00 | x |  | = |  |
|    | Обрачун се врши по комаду - димензија 420/1200/3mm   | ком. | 2,00  | x |  | = |  |
|    | Обрачун се врши по комаду - димензија 470/900/3mm  | ком. | 3,00  | x |  | = |  |
|    | Обрачун се врши по комаду - димензија 200/900/3mm  | ком. | 1,00  | x |  | = |  |
|    | Обрачун се врши по комаду - димензија 250/1400/3mm   | ком. | 1,00  | x |  | = |  |
|    | Обрачун се врши по комаду (неправилног облика као на цртежу 1).  | ком. | 2,00  | x |  | = |  |
| 3. | <p>Ограда спољашње рампе:<br/>                     Набавка материјала, израда и монтажа ограде рампе од округлих и четвртастих поцинкованих челичних профила. Рукохват ограде димензија Ø 40/2mm је двовисински 90 - 70cm и поставља се на челичне носаче рукохвата. Ограда се поставља са обе стране косе рампе као и на подесту. Метални носачи израђени су од челичних кутијастих профила 40/60/3mm, на међусобном растојању од максимално 90cm, међусобно повезаних двовисинским рукохватима, преко челичних носача рукохвата - цртеж 2. Двовисински рукохвати су обострано препуштени за по 30cm у односу на почетак и крај косе рампе. Носећи стубови и ограда се фиксирају са спољне стране конструкције рама од кутијастих профила 60/120/5mm. Ограду израдити и уградити према детаљима и упутству пројектанта. Ограду заштитити од спољних утицаја. Рукохвате премазати бојом за цинк по избору инвеститора.</p> |      |       |   |  |   |  |
|    | Обрачун се врши по килограму.  | kg   | 70,00 | x |  | = |  |

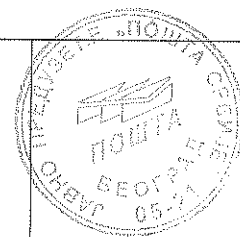

|                                |   |                |       |   |   |  |
|--------------------------------|---|----------------|-------|---|---|--|
| 4.                             | <p><b>Набавка и опшивање рампе перфорираним поцинкованим лимом</b> - перфорације по избору инвеститора (декоративне перфорације) дебљине до 1mm са бочне спољашње стране рампе и подеста ка улици целом дужином са савијањем на местима где је то потребно (цртеж 1) у боји по избору инвеститора. Опшивање извршити мин. 5cm изнад равни тротоара. Опшивање рампе извршити поп нитнама, а на местима сучељавања вертикалних равни покрити алуминијумским лајснама. У цену урачунати све покривне лајсне на спојевима перфорираног лима.</p>  |                |       |   |   |  |
|                                | Обрачун се врши по m <sup>2</sup> .   | m <sup>2</sup> | 30,00 |   | = |  |
|                                | Напомена: Рукохвате и граничнике офарбати да буду у контрасту у односу на остале делове рампе, према захтеву инвеститора.   |                |       |   |   |  |
| 5.                             | <p><b>Израда и монтажа металне решетке - гитера</b> од челичних кутијастих профила 13x13x1,2mm постављених роштиљ системом, где су вертикални профили постављени на размаку од 12cm. Решетку поставити испред улазних врата димензија 140/250cm, са два крила који се израђује и отвара по узору на улазна врата у објекат (цртеж 3) - димензије отвора 130/240cm. Мере проверити на лицу места. У цену се урачунава брава, цилиндар са кључевима и катанац. Евентуалне варове идеално обрусити, решетку очистити од корозије и прашине, нанети импрегнацију и обојити основном бојом. Поставити решетке, поправити основну боју и обојити два пута бојом за метал.</p> |                |       |   |   |  |
|                                | Обрачун се врши по килограму.   | kg             | 30,00 | x | = |  |
| <b>УКУПНО БРАВАРСКИ РАДОВИ</b> |   |                |       |   |   |  |

**IV РАЗНИ РАДОВИ**

*Handwritten initials and signature*



**НАПОМЕНА:**

Цене сваке ставке радова садрже рад, материјал, алате и помоћне скеле које прописују стандарди и технички нормативи као и остале трошкове и зараду предузећа. Свака врста радова извршава се у складу са важећим нормама и техничким прописима за ту врсту радова. **Јединична цена** обухвата израду комплетне позиције радова, набавку материјала, спољни и унутрашњи транспорт, израду, мере заштите, све хоризонталне и вертикалне преносе, чишћење и остале активности које су неопходне за квалитетно извођење ових радова. Овај опис је саставни део сваке појединачно описане позиције радова и исти не искључује примену важећих прописа у грађевинарству из ове области. **Јединичне цене** садрже све радне операције, утрошке материјала, помоћни алат које прописују "Општи, технички и посебни услови за извођење радова" за ову врсту радова, узимање мера, као и остале трошкове и зараду предузећа.

|                            |   |      |       |   |  |   |  |
|----------------------------|---|------|-------|---|--|---|--|
| 1.                         | <b>Постављање противклизних прелазних лајсни</b> од елоксираног алуминијума на прелазу између рампе и подеста.  |      |       |   |  |   |  |
|                            | Обрачун по m постављене лајсне.   | m    | 4,40  | x |  | = |  |
| 2.                         | <b>Набавка материјала, израда налепница и обележавање улазних врата</b> у објекат постављањем на стаклу на видном месту налепница са интернационалним знаком за приступачност простора особама са инвалидитетом, деци и старијим особама. Налепнице поставити у свему према шеми алуминарије. |      |       |   |  |   |  |
|                            | Обрачун по комаду постављене налепнице.   | ком. | 3,00  | x |  | = |  |
| 3.                         | <b>Набавка материјала, израда и обележавање улазних врата</b> постављањем контрастне траке-фолије ширине 5цм на стаклу на висини од 155цм према шеми алуминарије.   |      |       |   |  |   |  |
|                            | Обрачун по m постављене траке.  | m    | 1,00  | x |  | = |  |
| 4.                         | <b>Радови који се не могу предвидети нити нормирати.</b>  |      |       |   |  |   |  |
|                            | Обрачун по норма сату.  | НЧ   | 45,00 | x |  | = |  |
| <b>УКУПНО РАЗНИ РАДОВИ</b> |   |      |       |   |  |   |  |

Напомена:

1. Рампу и улазни део изградити према пројекту инвеститора и Решењу број 03-289/2-2016 од 01.12.2016. године Покрајинског завода за заштиту споменика културе Петроварадин.
2. Пре почетка радова проверити димензије и све потребне мере узети на лицу места.
3. Саставни део предмера су технички опис и цртежи.
4. По завршетку радова извођач записнички предаје инвеститору сав демонтрани материјал који се не односи на депонију.
5. Доставити атесте за све материјале који се уграђују.
6. Све боје по избору инвеститора одређује одговорни пројектант у складу са коорпоративним обележјем предузећа и ситуацијом на лицу места.

Handwritten initials and a signature in the bottom right corner of the page.

Јавно предузеће "Пошта Србије", Београд [www.posta.rs](http://www.posta.rs)

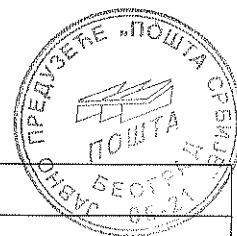

**ПОШТА 21460 ВРБАС, ул. Густава Крклеца 17**

**РЕКАПИТУЛАЦИЈА РАДОВА**

**АРХИТЕКТОНСКО ГРАЂЕВИНСКИ РАДОВИ**

|            |                              |  |
|------------|------------------------------|--|
| <b>I</b>   | <b>РУШЕЊЕ И ДЕМОНТАЖА</b>    |  |
| <b>II</b>  | <b>ГРАЂЕВИНСКА СТОЛАРИЈА</b> |  |
| <b>III</b> | <b>БРАВАРСКИ РАДОВИ</b>      |  |
| <b>IV</b>  | <b>РАЗНИ РАДОВИ</b>          |  |
|            |                              |  |
|            | <b>УКУПНО</b>                |  |

ПОНУЂАЧ

МП

*Handwritten signature and initials in the bottom right corner.*





ПОШТА 23106 ЗРЕЊАНИН, ул. Коче Коларева 52

АРХИТЕКТОНСКО ГРАЂЕВИНСКИ РАДОВИ

| Бр | Позиција           | Јединица мере | Колич. | Јединична цена | Вредност |
|----|--------------------|---------------|--------|----------------|----------|
| I  | РУШЕЊЕ И ДЕМОНТАЖА |               |        |                |          |

**НАПОМЕНА:**

Јединичном ценом ових радова обухваћено је прикупљање као и транспорт неупотребљивог материјала и шута на градску депонију до 25km удаљености, а употребљивог материјала, слагање без оштећења, на место које одреди Инвеститор и/или корисник простора (уз записник о примопредаји демонтираног материјала). Обухваћени су и сви радови на спровођењу мера безбедности (људи, процеса рада и осталих делова објекта). Извођач је дужан да разним обезбеђењима и упозорењима обезбеди сигурност корисника у кругу где се радови изводе.

**Јединична цена** обухвата израду комплетне позиције радова, набавку основног, везног и материјала за заштиту, спољни и унутрашњи транспорт, израду, мере заштите, све хоризонталне и вертикалне преносе, чишћење и остале активности које су неопходне за квалитетно извођење ових радова. Овај опис је саставни део сваке појединачно описане позиције радова и исти не искључује примену важећих прописа у грађевинарству из ове области. **Јединичне цене** садрже све радне операције, утрошке материјала, помоћни алат које прописују "Општи, технички и посебни услови за извођење радова", за ову врсту радова, као и остале трошкове и зараду предузећа. Јединичном ценом ових радова обухваћено је рушење, разврставање и класификација, чишћење од шута са одвожењем шута на депонију која је за то одређена.

|    |  |      |      |   |   |  |
|----|--|------|------|---|---|--|
| 1. | <b>Демонтажа застакљеног излога</b> од алуминијумских профила у улазном делу. Димензија отвора 270/272cm. Извршити пажљиву демонтажу постојећег механизма за затварање врата, очистити га и припремити за поновну уградњу. Демонтирани излог одложити на место које за то одреди инвеститор или одвести на депонију удаљену до 20km. Мере проверити на лицу места. |      |      |   |   |  |
|    | Обрачун по комаду демонтираних врата.  | ком. | 1,00 | x | = |  |
| 2. | <b>Демонтажа улазног дела (врата)</b> анкерисане металне заштитне решетке - гитера, димензија 275/277cm. Мере проверити на лицу места. Демонтирану решетку одложити на место за које то одреди инвеститор или одвести на депонију удаљену до 20km.   |      |      |   |   |  |
|    | Обрачун се врши по комаду.   | ком. | 1,00 | x | = |  |
| 3. | <b>Демонтажа подне решетке</b> испред улазних врата димензија 72x50cm, као и демонтажа подне решетке са поклопцем у делу ветробрана димензија 50x32cm са обијањем оштећених керамичких плочица око поклопца. Демонтиране елементе одложити на место за које то одреди инвеститор или одвести на депонију удаљену до 20km.  |      |      |   |   |  |

*Handwritten signature and initials.*

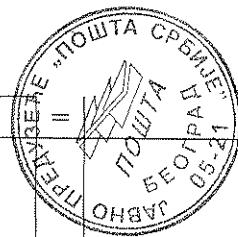

| Обрачун паушално.                |   | paušal         |      |   |   |  |
|----------------------------------|---|----------------|------|---|---|--|
| 4.                               | <b>Рушење улазног подеста од тераца</b> димензија подеста 2,825x0,68x0,06m. Рушење вршити машински и ручно. Шут прикупити, изнети, утоварити на камион и одвести на градску депонију удаљену до 20km.   |                |      |   |   |  |
|                                  | Обрачун се врши по m <sup>2</sup> порушеног подеста.  | m <sup>2</sup> | 2,00 | x | = |  |
| 5.                               | <b>Скидање слоја асфалта</b> дебљине 4-5cm на месту будуће рампе и разбијање бетонског носећег слоја (МБ30) на месту будуће косине и подеста у просечној дебљини од 10cm + 5cm за тампон слој шљунка. Шут прикупити, изнети, утоварити на камион и одвести на градску депонију удаљену до 20km. |                |      |   |   |  |
|                                  | Обрачун се врши по m <sup>2</sup> скинутог асфалта.   | m <sup>2</sup> | 5,40 | x | = |  |
| 6.                               | <b>Пажљива демонтажа оштећеног пода</b> од керамичких плочица, постављених око подне решетке у делу ветробрана. Плочице очистити од малтера и одложити на место на које одреди инвеститор. Шут прикупити, изнети, утоварити на камион и одвести на градску депонију удаљену до 20km.            |                |      |   |   |  |
|                                  | Обрачун се врши по m <sup>2</sup> демонтираних плочица.   | m <sup>2</sup> | 0,50 | x | = |  |
| <b>УКУПНО РУШЕЊЕ И ДЕМОНТАЖА</b> |   |                |      |   |   |  |
| <b>II БЕТОНСКИ РАДОВИ</b>        |   |                |      |   |   |  |

**НАПОМЕНА:**

Бетонске радове извести са одговарајућом стручном радном снагом, уз пуну примену савремене механизације намењене овој врсти радова. Сви употребљени материјали, елементи и везивна средства морају бити прописаног квалитета - да поседују атесте. Марка бетона назначена је у опису позиције радова и мора се постићи правилном мешавином цемента, воде и агрегата одговарајуће гранулације, квалитетом ових састојака, и правилним уграђивањем. Пре бетонирања извршити преглед оплате. Унутрашње површине оплате морају имати тачан облик бетонске конструкције, по плану, а избетониране површине у њима морају, по скидању оплате, да буду потпуно равне са оштрим и правилним ивицама и неоштећене. Материјал за израду оплате даје Извођач радова и по завршетку рада остаје његова својина. Оплата се урачунава у јединичну цену бетона, без обзира да ли је то у позицијама предрачуна изричито наглашено или није наглашено. Пре бетонирања, оплату добро два пута наквасити. Уграђивање вршити добрим набијањем и куцањем по оплати.

**Јединична цена** обухвата израду комплетне позиције радова, набавку материјала за заштиту, спољни транспорт, мере заштите, све хоризонталне и вертикалне преносе, чишћење и остале активности које су неопходне за квалитетно извођење ових радова. Овај опис је саставни део сваке појединачно описане позиције радова и исти не искључује примену важећих прописа у грађевинарству из ове области. Јединичне цене садрже све радне операције, утрошке материјала, помоћни алат које прописују "Општи, технички и посебни услови за извођење радова", за ову врсту радова, као и остале трошкове и зараду предузећа.

*Handwritten signature and initials.*

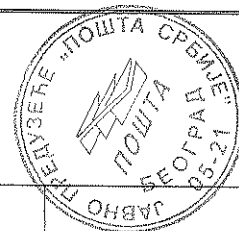

|  |       |      |   |  |   |  |
|--|-------|------|---|--|---|--|
| <p>1. <b>Израда рампе и подеста бетоном МБ 30 армираног арматурном мрежом Q225.</b> Димензије рампе су: чиста ширина 90cm, са ивичњацима 100cm. Дужина рампе износи у хоризонталној пројекцији 1m, за пад од 6%, којим се савлађује висина подеста од 6cm. Дуж спољних подужних ивица рампе извести бетонски ивичњак димензија <math>b/h=5/5cm</math> и на ивици подеста у продужетку рампе дужине 90cm. Ивичњак премазати у боји за бетон по избору инвеститора. У оквиру рампе извести отвор за риголу на почетку рампе - цртеж 1. Димензија подеста износи 141/270cm. Површину подеста урадити у паду 0,5% од објекта. Бетон уградити и неговати по прописима. У цену улази арматурна мрежа, оплата и шљунак за тампонирање у слоју од 5cm.</p> |       |      |   |  |   |  |
| Обрачун по $m^3$ .   | $m^3$ | 3,00 | x |  | = |  |
| <b>УКУПНО БЕТОНСКИ РАДОВИ</b>  |       |      |   |  |   |  |

### III КЕРАМИЧАРСКИ РАДОВИ

#### НАПОМЕНА:

Све керамичарске радове извести стручно и квалитетно, у свему према техничкој документацији. Цене за ове радове дати за комплет готово, што подразумева сав материјал, транспорт и рад (уграђивање) и сву завршну обраду. Гранитна керамика се поставља лепљењем на већ припремљеној подлози. Потребни нагиби се изводе у фази припреме подлоге за лепљење керамике. Ивице плоча морају бити оштре, паралелне, праве и неоштећене. Плоче не смеју садржати растворљиве соли и остале штетне састојке. Површина мора бити без зареза и оштећења. Доња површина плоча мора бити тако обрађена да је погодна за уградњу. Боја плоча мора бити уједначена. Температура за уградњу гранитне керамике мора бити  $\min 10^{\circ}C$ . По завршетку уградње, спречити кретање у просторијама где је керамика уграђена у периоду од најмање 3 дана. Подлога мора бити квалитетно изведена, без икаквих неравнина и шупљина. При припреми масе за фуговање, придржавати се упутства произвођача. Фуге извести у ширини 3mm.

Ове радове извести по детаљима, појединачном опису и општим одредбама са стручним радницима. Пре почетка радова поднети узорке пројектанту и надзорном органу на увид и сагласност (узорци се не плаћају посебно). Обратити пажњу на висинске коте подова и падове, као и на завршне радове код облагања. Обрачун се врши по јединици мере, назначене код сваке позиције радова. **Јединична цена** обухвата израду комплетне позиције радова: набавку основног, помоћног и везног материјала, целокупан оков, рад, алат, машине, спољни и унутрашњи транспорт, уграђивање, штемовања, учвршћивање, мере заштите, све хоризонталне и вертикалне преносе и остале операције које су неопходне за квалитетно извођење радова. Овај опис је саставни део сваке појединачно описане позиције радова и исти не искључује примену важећих прописа и норматива у грађевинарству из ове области. **Јединичне цене** садрже све радне операције, утрошке материјала, помоћни алат које прописују "Општи, технички и посебни услови за извођење радова" за ову врсту радова, узимање мера, као и остале трошкове и зараду предузећа.

*Handwritten signature and initials.*

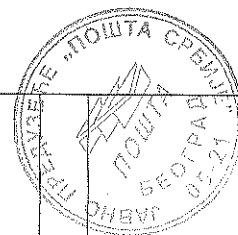

|                                   |  |                |      |   |  |   |  |
|-----------------------------------|--|----------------|------|---|--|---|--|
| 1.                                | <b>Набавка и постављање гранитних противклизних плочица</b> I класе дим. 30/30cm, у лепку за гранитне плочице, фуговане фугомалом за спољну уградњу у боји по избору инвеститора на рампи и подесту, у свему према цртежу 1 (ознака 6). Постављене плочице фуговати и очистити.<br>У цену урачунати противклизну лајсну на почетку рампе.  |                |      |   |  |   |  |
|                                   | Обрачун по m <sup>2</sup> постављене гранитне керамике.  | m <sup>2</sup> | 3,20 | x |  | = |  |
| 2.                                | <b>Набавка и постављање гранитних противклизних плочица</b> I класе са са јако израженом структуром (као за газишта), димензија 30/30 cm у лепку за гранитне плочице у боји по избору инвеститора. Плочице поставити на рампи и подесту, у свему према цртежу 1 (ознака 7). Постављене плочице фуговати и очистити. У цену урачунати потребне противклизне завршне лајсне на ивицама подеста и подну решетку на рампи. |                |      |   |  |   |  |
|                                   | Обрачун по m <sup>2</sup> постављене гранитне керамике.  | m <sup>2</sup> | 2,80 | x |  | = |  |
| 3.                                | <b>Набавка и постављање чела подеста</b> од гранитне керамике, висине до 7cm у боји по избору инвеститора. Гранитну керамику поставити на лепак за плочице. Подлога мора бити равна и припремљена. Постављене плочице фуговати и површину очистити.  |                |      |   |  |   |  |
|                                   | Обрачун по m постављене гранитне керамике.   | m              | 3,60 | x |  | = |  |
| 4.                                | <b>Набавка и постављање подних керамичких плочица</b> , димензија 20x20cm у простору ветробрана на месту демонтраних керамичких плочица око подне решетке. Плочице I класе лепити лепком за плочице, у слогу по избору инвеститора. Избор плочица по угледу на постојеће. Подлогу претходно припремити и полагање извести равно. Постављене плочице фуговати и под очистити.   |                |      |   |  |   |  |
|                                   | Обрачун по m <sup>2</sup> постављених плочица.   | m <sup>2</sup> | 0,30 | x |  | = |  |
| <b>УКУПНО КЕРАМИЧАРСКИ РАДОВИ</b> |  |                |      |   |  |   |  |
| <b>IV ГРАЂЕВИНСКА СТОЛАРИЈА</b>   |  |                |      |   |  |   |  |

**НАПОМЕНА:**

Фасадне елементе израдити од алуминијума са вишекоморним системом профила са термопрекидом (обавезан атест) у свему према графичкој документацији. Основна носећа конструкција је од поцинкованих челичних кутијастих профила, штокови се уграђују путем суве монтаже преко челичних флахова анкераних у зид. По целом обиму отвора урадити заптивање "пур пеном". Фасадни елемент се фиксира на минимум три места са сваке стране по вертикали (односно потребним бројем фиксирања у односу на величину отвора) и хоризонтално одговарајућим анкерима, а евентуалне пукотине између оквира врата и зида се попуњавају пур

*Handwritten signature and initials.*



пенем која нема носећу, већ заштитну улогу. Врата дихтовати трајно еластичном ЕПДМ гумом, вулканизованом на угловима. Према величини крила врата одредити број шарки (мин. 3 комада по крилу) и носивост истих.

Застакљивање се врши двоструким нискоемисионим стаклом  $d=4+16+4\text{mm}$ . Оба стакла су флот безбојна, заптивање стакла и крила обезбеђује се типским гуменим тракама, а термопан стакла су сигурносна. Испуна аргон. **Обавезно доставити атесте за све уграђене елементе, као и на укупни коефицијент проласка топлоте за врата мањи од  $1,6\text{W/m}^2\text{K}$ .** Све радити по опису и шеми алуминарије и уз сагласност Инвеститора. Оков по избору Инвеститора. У цену улази комплетна монтажа врата са свим изолацијама, фиксирањем, заптивањем и спољним и унутрашњим лајснама, стаклом. **Јединична цена** обухвата израду комплетне позиције радова: набавку материјала, спољни и унутрашњи транспорт, израду, мере заштите, све хоризонталне и вертикалне преносе, чишћење и остале активности које су неопходне за квалитетно извођење ових радова. Овај опис је саставни део сваке појединачно описане позиције радова и исти не искључује примену важећих прописа у грађевинарству из ове области. Јединичне цене садрже све радне операције, утрошке материјала, помоћни алат које прописују "Општи, технички и посебни услови за извођење радова" за ову врсту радова, издавање атеста, узимање мера, као и остале трошкове и зараду предузећа.

- |  |  |  |  |  |  |
|--|--|--|--|--|--|
| <p>1. <b>Израда и постављање алуминијумског застакљеног излога</b> са двокрилним вратима као у шеми алуминарије цртеж 3. Зидарска ширина отвора износи 270/272cm. Врата су двокрилна 50+100/210cm и састоје се од крила које се фиксира опремљено оковима са могућношћу отварања ширине 50cm и крила које се отвара на споља ширине 100cm (ширина отвора). Врата и излог се израђују од алуминијумских панела са термоизолационом испуном до висине од 40cm. Рамове израдити од елоксираног алуминијума са вишекоморним системом профила са термо прекидом по шеми алуминарије. Врата дихтовати трајно еластичном ЕПДМ гумом. Оков и тон елоксираног алуминијума по избору инвеститора. Врата застаклити нискоемисионим стаклом <math>d=4+15+4\text{mm}</math> пуњеним аргоном и дихтовати ЕПДМ гумом. Врата израдити у свему према шеми алуминарије. Мере проверити и узети на лицу места. Доставити атесте за све уграђене елементе, као и на укупни коефицијент пролаза топлоте који не сме бити већи од <math>U=1,6\text{ W/m}^2\text{k}</math>. Ценом обухватити и израду рукохвата, урачунати и постављање оригиналних алуминијумских шарки (мин. 3 комада), браве и цилиндра заједно са три кључа, као и уградњу демонтираног самозатварајућег аутомата за затварање врата. У цену улази комплетна уградња врата са фиксирањем, заптивањем, потребним лајснама и профилима ради правилног споја комплетног излога са зидом.</p> |  |  |  |  |  |
|--|--|--|--|--|--|

*Handwritten initials and marks.*

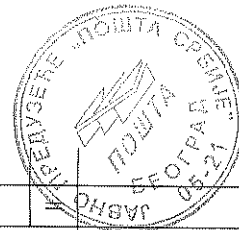

|                                     |      |      |   |  |  |
|-------------------------------------|------|------|---|--|--|
| Обрачун по комаду.                  | ком. | 1,00 | x |  |  |
| <b>УКУПНО ГРАЂЕВИНСКА СТОЛАРИЈА</b> |      |      |   |  |  |
| <b>V БРАВАРСКИ РАДОВИ</b>           |      |      |   |  |  |

**НАПОМЕНА:**

Све браварске радове извести стручно и квалитетно, у свему према техничким цртежима; израда се састоји од рада у радионици и уграђивања на објекту, са свим потребним припремама. Везе појединих делова од алуминијума, које се остварују закивцима и завртњима морају имати главе од белог метала. Обрачун се врши по јединици мере, назначене код сваке позиције радова. **Јединична цена** обухвата израду комплетне позиције радова: набавку основног, помоћног и везног материјала, целокупан оков, рад, алат, машине, спољни и унутрашњи транспорт, уграђивање, штемовања, учвршћивање, мере заштите, све хоризонталне и вертикалне преносе, неопходну радну скелу и остале операције које су неопходне за квалитетно извођење радова. Овај опис је саставни део сваке појединачно описане позиције радова и исти не искључује примену важећих прописа и норматива у грађевинарству из ове области. **Јединичне цене** садрже све радне операције, утрошке материјала, помоћни алат које прописују "Општи, технички и посебни услови за извођење радова" за ову врсту радова, узимање мера, као и остале трошкове и зараду предузећа.

|  |    |       |   |   |  |
|--|----|-------|---|---|--|
| 1. <b>Израда и монтажа металне решетке - гитера</b> , димензија 270/272cm од металних кутијастих профила 13x13x1,2mm постављених роштиљ системом, са двокрилним делом који се отвара тако да омогућава отварање улазних врата. Мере проверити на лицу места. Евентуалне варове идеално обрусити, решетке очистити од корозије и прашине, нанети анти корозивну заштиту и обојити основном бојом. Поставити решетке, поправити основну боју и обојити два пута бојом за метал по избору инвеститора.<br>У цену се урачунава брава, цилиндар са кључевима и катанац. |    |       |   |   |  |
| Обрачун се врши по килограму.  | kg | 60,00 | x | = |  |

*Handwritten signature*

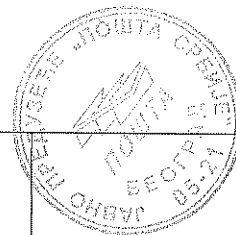

|  |   |      |   |  |   |
|--|---|------|---|--|---|
| <p>2. <b>Набавка материјала, израда и монтажа оградне косе рампе од алуминијумских профила.</b><br/>                 Ограду израдити од алуминијумских округлих цеви Ø45x2mm, са двовисинским непрекидним рукохватом на висини од 70 и 90cm и носећим стубовима од квадратног алумијумског профила, постављених уз бетонiranу рампу са обе стране. Двовисински рукохвати су обострано препуштени са по 30cm у односу на почетак и крај косе рампе и међусобно спојени тако да образују континуалну цев. Носећи стубови оградне се фиксирају за асфалтно бетонску подлогу и имају покривне розете.<br/>                 У цену урачунати све потребне фазонске елементе за спајање и прибор за монтажу оградне. Ограду израдити и уградити по детаљима и упутству пројектанта, као на цртежу 1 и 2.</p> |   |      |   |  |   |
| <p>Обрачун се врши по m.</p>   | m | 3,90 | x |  | = |
| <p>3. <b>Израда и уградња металне решетке</b> изнад канала, ширине 20cm. Рам решетке израдити од угаоника 20/20/3mm, испуну од флахова 20x3mm, на размаку до 3cm. Фиксни рам, носач извести и уградити од угаоника 25/25/4mm. Решетку са носачем очистити, премазати минијумом и обојити бојом за метал, два пута.</p>   |   |      |   |  |   |
| <p>Обрачун по m.</p>   | m | 1,80 | x |  | = |
| <p>4. <b>Израда и уградња металне решетке</b> изнад канала, ширине 15cm. Рам решетке израдити од угаоника 30/30/3mm испуну од флахова 30x3mm, на размаку до 3cm. Решетке радити у ламелама дужине до 120cm. Фиксни рам, носач извести и уградити од угаоника. Решетку са носачем очистити, премазати антикорозивним премазом и обојити бојом за метал, два пута.</p>   |   |      |   |  |   |
| <p>Обрачун се врши по m.</p>   | m | 4,65 | x |  | = |
| <p><b>УКУПНО БРАВАРСКИ РАДОВИ</b></p>  |   |      |   |  |   |
| <p><b>V РАЗНИ РАДОВИ</b><br/> <b>I</b></p>   |   |      |   |  |   |

**НАПОМЕНА:**

Цене сваке ставке радова садрже рад, материјал, алате и помоћне скеле које прописују стандарди и технички нормативи као и остале трошкове и зараду предузећа. Свака врста радова извешће се у складу са важећим нормама и техничким прописима за ту врсту радова.

Јединична цена обухвата израду комплетне позиције радова, набавку материјала, спољни и унутрашњи транспорт, израду, мере заштите, све хоризонталне и вертикалне преносе, чишћење и остале активности које су неопходне за квалитетно извођење ових радова. Овај опис је саставни део сваке појединачно описане позиције радова и исти не искључује примену важећих прописа у грађевинарству из ове области. Јединичне цене садрже све радне операције, утрошке материјала,

*Handwritten signature and initials.*



помоћни алат које прописују "Општи, технички и посебни услови за извођење радова за ову врсту радова, узимање мера, као и остале трошкове и зараду предузећа.

|                            |  |      |       |   |  |   |  |
|----------------------------|--|------|-------|---|--|---|--|
| 1.                         | <b>Израда, набавка и уградња алуминијумског отирача</b> димензија 80x40cm у простору ветробрана. Уградити га у нивоу пода у припремљени отвор оивичен алуминијумским рамом 30x30x3mm. Алуминијумски профили су ширине 27mm, који су спојени прохромским сајлама и одвојени гуменим дистанцерима што омогућава лакше савијање отирача у ролну приликом његовог чишћења. У алуминијумским профилима су фиксиране траке са четкама. Мере проверити на лицу места. |      |       |   |  |   |  |
|                            | Обрачун се врши по комаду.   | ком. | 1,00  | x |  | = |  |
| 2.                         | <b>Постављање противклизних завршних лајсни</b> од елоксираног алуминијума на прелазу између тротоара и рампе, као и рампе и подеста.  |      |       |   |  |   |  |
|                            | Обрачун по m постављене лајсне.  | m    | 1,85  | x |  | = |  |
| 3.                         | <b>Набавка и израда налепница</b> и обележавање улазних врата у објекат постављањем истих на стаклу на видном месту са интернационалним знаком за приступачност простора особама са инвалидитетом, деци и старијим особама. Налепнице поставити у свему према шеми алуминарије.  |      |       |   |  |   |  |
|                            | Обрачун по комаду постављене налепнице.  | ком. | 4,00  | x |  | = |  |
| 4.                         | <b>Набавка материјала и израда контрастне траке-фолије</b> ширине 5cm и постављање исте на стаклу улазних врата, на висини од 155cm, према шеми алуминарије.   |      |       |   |  |   |  |
|                            | Обрачун по m постављене траке.   | m    | 1,40  | x |  | = |  |
| 5.                         | <b>Радови који се не могу предвидети нити нормирати.</b>   |      |       |   |  |   |  |
|                            | Обрачун по норма сату.   | НЧ   | 30,00 | x |  | = |  |
| <b>УКУПНО РАЗНИ РАДОВИ</b> |  |      |       |   |  |   |  |

**Напомена:**

1. Пре почетка радова проверити димензије и све потребне мере узети на лицу места.
2. Саставни део предмера су технички опис и цртежи.
3. По завршетку радова извођач записнички предаје инвеститору сав демонтрани материјал који се не односи на депонију.
4. Доставити атесте за све материјале који се уграђују.
5. Све боје по избору инвеститора одређује одговорни пројектант у складу са коопоративним обележјем предузећа и ситуацијом на лицу места.



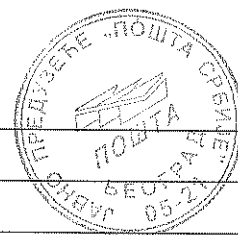

**ПОШТА 23106 ЗРЕЊАНИН, ул. Коче Коларева 52**

**РЕКАПИТУЛАЦИЈА РАДОВА**

**АРХИТЕКТОНСКО - ГРАЂЕВИНСКИ РАДОВИ**

|            |                              |  |
|------------|------------------------------|--|
| <b>I</b>   | <b>РУШЕЊЕ И ДЕМОНТАЖА</b>    |  |
| <b>II</b>  | <b>БЕТОНСКИ РАДОВИ</b>       |  |
| <b>III</b> | <b>КЕРАМИЧАРСКИ РАДОВИ</b>   |  |
| <b>IV</b>  | <b>ГРАЂЕВИНСКА СТОЛАРИЈА</b> |  |
| <b>V</b>   | <b>БРАВАРСКИ РАДОВИ</b>      |  |
| <b>VI</b>  | <b>РАЗНИ РАДОВИ</b>          |  |
|            |                              |  |
|            | <b>УКУПНО</b>                |  |

ПОНУЂАЧ

МП

*Handwritten signature and initials in the bottom right corner.*

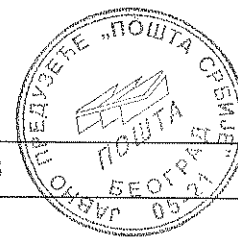

**ПОШТА 24112 СУБОТИЦА, ул. Маршала Тита бр. 33**

**АРХИТЕКТОНСКО ГРАЂЕВИНСКИ РАДОВИ**

| Бр       | Позиција                  | Јединица мере | Количина | Јединична цена | Вредност |
|----------|---------------------------|---------------|----------|----------------|----------|
| <b>I</b> | <b>РУШЕЊА И ДЕМОНТАЖЕ</b> |               |          |                |          |

**НАПОМЕНА:**

Јединичном ценом ових радова обухваћено је прикупљање као и транспорт неупотребљивог материјала и шута на градску депонију до 25km удаљености, а употребљивог материјала, слагање без оштећења, на место које одреди Инвеститор и/или корисник простора (уз записник о примопредаји демонтираног материјала). Обухваћени су и сви радови на спровођењу мера безбедности (људи, процеса рада и осталих делова објекта). Извођач је дужан да разним обезбеђењима и упозорењима обезбеди сигурност корисника у кругу где се радови изводе.

Јединична цена обухвата израду комплетне позиције радова, набавку основног, везног и материјала за заштиту, спољни и унутрашњи транспорт, израду, мере заштите, све хоризонталне и вертикалне преносе, чишћење и остале активности које су неопходне за квалитетно извођење ових радова. Овај опис је саставни део сваке појединачно описане позиције радова и исти не искључује примену важећих прописа у грађевинарству из ове области. Јединичне цене садрже све радне операције, утрошке материјала, помоћни алат које прописују "Општи, технички и посебни услови за извођење радова", за ову врсту радова, као и остале трошкове и зараду предузећа. Јединичном ценом ових радова обухваћено је рушење, разврставање и класификација, чишћење од шута са одвожењем шута на депонију која је за то одређена.

|    |  |                |      |   |   |  |
|----|--|----------------|------|---|---|--|
| 1. | <b>Пажљива демонтажа застакљеног дрвеног излога</b> , димензија отвора 224/310cm. Извршити пажљиву демонтажу постојећег механизма за затварање врата, очистити га и припремити за поновну уградњу. Демонтирани излог одложити на место које за то одреди инвеститор или одвести на депонију удаљену до 20km. Мере проверити на лицу места. |                |      |   |   |  |
|    | Обрачун по комаду демонтираног излога.   | ком.           | 1,00 | x | = |  |
| 2. | <b>Демонтажа анкерисане металне заштитне решетке</b> - гитера, димензија 224/310cm и одлагање на место које одреди инвеститор или одвоз на градску депонију.   |                |      |   |   |  |
|    | Обрачун по комаду демонтираног гитера.   | ком.           | 1,00 | x | = |  |
| 3. | <b>Обијање и скидање површинског слоја улазног подеста</b> у просечној дебљини око 6cm, као припреме за израду новог подеста. Димензије подеста су 191/64cm.   |                |      |   |   |  |
|    | Обрачун по m <sup>2</sup> .  | m <sup>2</sup> | 7,00 | x | = |  |
| 4. | <b>Пажљива демонтажа унутрашњих двокрилних врата</b> димензија 145/202cm, која су саставни део унутрашњег дрвеног застакљеног портала. Врата демонтирати и одложити на место на које одреди инвеститор или одвести на градску депонију. У цену је урачуната и демонтажа постојећег прага.  |                |      |   |   |  |

Handwritten initials and numbers: 22, 27, 12, 2



|                                  |      |      |   |  |
|----------------------------------|------|------|---|--|
| Обрачун по комаду.               | ком. | 1,00 | x |  |
| <b>УКУПНО РУШЕЊА И ДЕМОНТАЖЕ</b> |      |      |   |  |
| <b>II БЕТОНСКИ РАДОВИ</b>        |      |      |   |  |

**НАПОМЕНА:**

Бетонске радове извести са одговарајућом стручном радном снагом, уз пуну примену савремене механизације намењене овој врсти радова. Сви употребљени материјали, елементи и везивна средства морају бити прописаног квалитета - да поседују атесте. Марка бетона назначена је у опису позиције радова и мора се постићи правилном мешавином цемента, воде и агрегата одговарајуће гранулације, квалитетом ових састојака, и правилним уграђивањем. Пре бетонирања извршити преглед оплате. Унутрашње површине оплате морају имати тачан облик бетонске конструкције, по плану, а избетониране површине у њима морају, по скидању оплате, да буду потпуно равне са оштрим и правилним ивицама и неоштећене. Материјал за израду оплате даје Извођач радова и по завршетку рада остаје његова својина. Оплата се урачунава у јединичну цену бетона, без обзира да ли је то у позицијама предрачуна изричито наглашено или није наглашено. Пре бетонирања, оплату добро два пута наквасити. Уграђивање вршити добрим набијањем и куцањем по оплати.

Јединична цена обухвата израду комплетне позиције радова, набавку материјала за заштиту, спољни транспорт, мере заштите, све хоризонталне и вертикалне преносе, чишћење и остале активности које су неопходне за квалитетно извођење ових радова. Овај опис је саставни део сваке појединачно описане позиције радова и исти не искључује примену важећих прописа у грађевинарству из ове области. Јединичне цене садрже све радне операције, утрошке материјала, помоћни алат које прописују "Општи, технички и посебни услови за извођење радова", за ову врсту радова, као и остале трошкове и зараду предузећа.

|  |                |      |   |   |  |  |
|--|----------------|------|---|---|--|--|
| 1. <b>Израда подеста и степеника бетоном МБ 30</b> као на цртежу 1. Димензије подеста су 201/270cm, са зубом висине 5cm, ширине 6cm. Површину подеста урадити у паду 0,5% од новоформиране рампе, ка степеницима. Бетон уградити и неговати по прописима. У цену улази и оплата. Приликом израде подеста, потребно је горњу површину припремити за постављање гранитне керамике у слоју лепка за спољну уградњу. |                |      |   |   |  |  |
| Обрачун по м <sup>3</sup> .  | м <sup>3</sup> | 1,80 | x | = |  |  |
| <b>УКУПНО БЕТОНСКИ РАДОВИ</b>  |                |      |   |   |  |  |
| <b>III КЕРАМИЧАРСКИ РАДОВИ</b>   |                |      |   |   |  |  |

**НАПОМЕНА:**

Све керамичарске радове извести стручно и квалитетно, у свему према техничкој документацији. Цене за ове радове дати за комплет готово, што подразумева сав материјал, транспорт и рад (уграђивање) и сву завршну обраду. Гранитна керамика се поставља лепљењем на већ припремљеној подлози. Потребни нагиби се изводе у фази припреме подлоге за лепљење керамике. Ивице плоча морају бити оштре, паралелне, праве и неоштећене. Плоче не смеју садржати растворљиве соли и остале штетне састојке. Површина мора бити без зареза и оштећења.

*Handwritten signature and initials.*

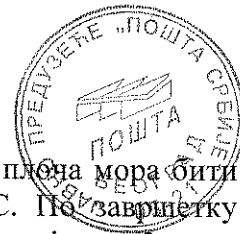

Доња површина плоча мора бити тако обрађена да је погодна за уградњу. Боја плоча мора бити уједначена. Температура за уградњу гранитне керамике мора бити min 10°C. По завршетку уградње, спречити кретање у просторијама где је керамика уграђена у периоду од најмање 3 дана. Подлога мора бити квалитетно изведена, без икаквих неравнина и шупљина. При припреми масе за фуговање, придржавати се упутства произвођача. Фуге извести у ширини 3mm.

Ове радове извести по детаљима, појединачном опису и општим одредбама са стручним радницима. Пре почетка радова поднети узорке пројектанту и надзорном органу на увид и сагласност (узорци се не плаћају посебно). Обратити пажњу на висинске коте подова и падове, као и на завршне радове код облагања. Обрачун се врши по јединици мере, назначене код сваке позиције радова. **Јединична цена** обухвата израду комплетне позиције радова: набавку основног, помоћног и везног материјала, целокупан оков, рад, алат, машине, спољни и унутрашњи транспорт, уграђивање, штемовања, учвршћивање, мере заштите, све хоризонталне и вертикалне преносе и остале операције које су неопходне за квалитетно извођење радова. Овај опис је саставни део сваке појединачно описане позиције радова и исти не искључује примену важећих прописа и норматива у грађевинарству из ове области. **Јединичне цене** садрже све радне операције, утрошке материјала, помоћни алат које прописују "Општи, технички и посебни услови за извођење радова" за ову врсту радова, узимање мера, као и остале трошкове и зараду предузећа.

|                                   |   |                |      |   |  |   |
|-----------------------------------|---|----------------|------|---|--|---|
| 1.                                | <b>Набавка и уградња гранитних противклизних плочица</b> I класе дим. 33/33cm, у лепку за гранитне плочице и фуговане фугомалом за спољну уградњу, у боји по избору инвеститора. Плочице поставити на подесту и обложити чела степеника, у свему према цртежу 1. Постављене плочице фуговати и очистити.  |                |      |   |  |   |
|                                   | Обрачун по m <sup>2</sup> постављене гранитне керамике.   | m <sup>2</sup> | 4,50 | x |  | = |
| 2.                                | <b>Набавка и постављање гранитних противклизних плочица</b> I класе са јако израженом структуром (као за газишта), димензија 33/33cm у лепку за гранитне плочице и фуговане фугомалом за спољну уградњу, у боји по избору инвеститора. Плочице поставити на делу подеста и газишту степеника, у свему према цртежу 1. Постављене плочице фуговати и очистити. |                |      |   |  |   |
|                                   | Обрачун по m <sup>2</sup> постављене гранитне керамике.   | m <sup>2</sup> | 2,50 | x |  | = |
| <b>УКУПНО КЕРАМИЧАРСКИ РАДОВИ</b> |   |                |      |   |  |   |
| <b>IV ГРАЂЕВИНСКА СТОЛАРИЈА</b>   |   |                |      |   |  |   |

#### НАПОМЕНА:

Фасадне елементе израдити од алуминијума са вишекорним системом профила са термопрекидом (обавезан атест) у свему према графичкој документацији. Основна носећа конструкција је од поцинкованих челичних кутијастих профила, штокови се уграђују путем суве монтаже преко челичних флахова анкераних у зид. По целом обиму отвора урадити заптивање "пур пеном". Фасадни елемент се фиксира на минимум три места са сваке стране по вертикали (односно потребним бројем фиксирања у односу на величину отвора) и хоризонтално

*Handwritten initials and marks.*

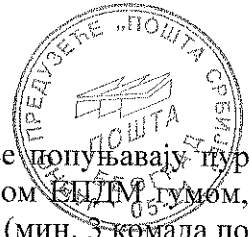

одговарајућим анкерима, а евентуалне пукотине између оквира врата и зида се попуњавају пур пеном која нема носећу, већ заштитну улогу. Врата дихтовати трајно еластичном ЕПДМ гумом, вулканизованом на угловима. Према величини крила врата одредити број шарки (мин. 3 комада по крилу) и носивост истих.

Застакљивање се врши двоструким нискоемисионим стаклом  $d=4+16+4\text{mm}$ . Оба стакла су флот безбојна, заптивање стакла и крила обезбеђује се типским гуменим тракама, а термопан стакла су сигурносна. Испуна аргон. **Обавезно доставити атесте за све уграђене елементе, као и на укупни коефицијент проласка топлоте за врата мањи од  $1,6\text{W/m}^2\text{K}$ .** Све радити по опису и шеми алуминарије и уз сагласност Инвеститора. Оков по избору Инвеститора. У цену улази комплетна монтажа врата са свим изолацијама, фиксирањем, заптивањем и спољним и унутрашњим лајснама, стаклом. **Јединична цена** обухвата израду комплетне позиције радова: набавку материјала, спољни и унутрашњи транспорт, израду, мере заштите, све хоризонталне и вертикалне преносе, чишћење и остале активности које су неопходне за квалитетно извођење ових радова. Овај опис је саставни део сваке појединачно описане позиције радова и исти не искључује примену важећих прописа у грађевинарству из ове области. Јединичне цене садрже све радне операције, утрошке материјала, помоћни алат које прописују "Општи, технички и посебни услови за извођење радова" за ову врсту радова, издавање атеста, узимање мера, као и остале трошкове и зараду предузећа.

|   |      |      |   |   |  |  |
|---|------|------|---|---|--|--|
| <p>1. <b>Набавка материјала, израда и постављање новог алуминијумског излога</b> димензија 224/210+100cm са двокрилним вратима, тако што се крило димензије 100/210cm отвара на споља, а друго мање крило димензија 55/210cm је фиксно са могућношћу отварања на споља. Врата се израђују од алуминијумских панела са термоизолационом испуном до висине 40cm. Рамове израдити од елоксираног алуминијума са вишекоморним системом профила и термо прекидом, по шеми алуминарије. Врата дихтовати трајно еластичном ЕПДМ гумом. Оков и тон елоксираног алуминијума по избору инвеститора. Излог са вратима застаклити нискоемисионим термо стаклом пуњеним аргоном <math>d=4+15+4\text{mm}</math> и дихтовати ЕПДМ гумом. Мере проверити на лицу места.</p> <p>Врата израдити у свему према шеми алуминарије. Доставити атесте за све уграђене елементе, као и за укупни коефицијент пролаза топлоте, који не сме бити већи од <math>U=1,6\text{W/m}^2\text{k}</math>. Ценом обухватити и израду рукохвата, постављање оригиналних алуминијумских шарки (мин. 3ком.), браве и цилиндра заједно са 3 кључа, као и уградњу демонтираног самозатварајућег аутомата за затварање врата. У цену улази комплетна уградња излога са вратима са фиксирањем, заптивањем, потребним лајснама и профилима ради правилног споја комплетног излога са зидом.</p> |      |      |   |   |  |  |
| Обрачун по комаду.  | ком. | 1,00 | x | = |  |  |

*Handwritten signature and initials.*

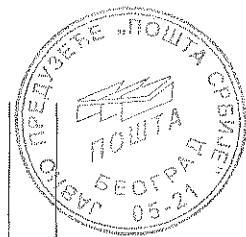

2. **Набавка и уградња унутрашњих застакљених двокрилних врата** од дрвета (јеловине) са отварањем на споља. Врата су двокрилна и састоје се од фиксног дела димензије 45cm са могућношћу отварања и крила ширине 100cm које се отвара на споља. Висина врата је 202cm. Врата урадити у свему према шеми столарије. Рукохват поставити вертикално на висини минимум 70cm од пода, у дужини од 55cm. У цену урачунати постављање шарки - 3 комада, браве и цилиндра заједно са 3 кључа. Обрачун се врши по комаду нових врата уграђених у постојећи дрвени портал, са фиксирањем, заптивањем, потребним лајснама и профилима ради правилног споја врата са постојећим дрвеним порталом. Врата заштитити безбојним премазом за импрегнацију и застаклити стаклом дебљине 6mm. Врата израдити у свему према цртежу. Мере проверити на лицу места.

Обрачун по комаду.

ком.

1,00

x

=

**УКУПНО ГРАЂЕВИНСКА СТОЛАРИЈА**

**V БРАВАРСКИ РАДОВИ**

**НАПОМЕНА:**

Све браварске радове извести стручно и квалитетно, у свему према техничким цртежима; израда се састоји од рада у радионици и уграђивања на објекту, са свим потребним припремама. Везе појединих делова од алуминијума, које се остварују закивцима и завртњима морају имати главе од белог метала. Обрачун се врши по јединици мере, назначене код сваке позиције радова. **Јединична цена** обухвата израду комплетне позиције радова: набавку основног, помоћног и везног материјала, целокупан оков, рад, алат, машине, спољни и унутрашњи транспорт, уграђивање, штемовања, учвршћивање, мере заштите, све хоризонталне и вертикалне преносе, неопходну радну скелу и остале операције које су неопходне за квалитетно извођење радова. Овај опис је саставни део сваке појединачно описане позиције радова и исти не искључује примену важећих прописа и норматива у грађевинарству из ове области. **Јединичне цене** садрже све радне операције, утрошке материјала, помоћни алат које прописују "Општи, технички и посебни услови за извођење радова" за ову врсту радова, узимање мера, као и остале трошкове и зараду предузећа.

Застакљивање се врши двоструким нискоемисионим стаклом  $d=4+16+4mm$ . Оба стакла су флот безбојна, заптивање стакла и крила обезбеђује се типским гуменим тракама, а термопан стакла су сигурносна. Испуна аргон. **Обавезно доставити атесте за све уграђене елементе, као и на укупни коефицијент проласка топлоте за врата мањи од  $1,6W/m^2K$ .** Све радити по опису и шеми алуминарије и уз сагласност Инвеститора. Оков по избору Инвеститора. У цену улази комплетна монтажа врата са свим изолацијама, фиксирањем, заптивањем и спољним и унутрашњим лајснама, стаклом. **Јединична цена** обухвата израду комплетне позиције радова: набавку материјала, спољни и унутрашњи транспорт, израду, мере заштите, све хоризонталне и вертикалне преносе, чишћење и остале активности које су неопходне за квалитетно извођење ових радова. Овај опис је саставни део сваке појединачно описане позиције радова и исти не искључује

*Handwritten signature and initials.*



примену важећих прописа у грађевинарству из ове области. Јединичне цене садрже све радне операције, утрошке материјала, помоћни алат које прописују "Општи, технички и посебни услови за извођење радова" за ову врсту радова, издавање атеста, узимање мера, као и остале трошкове и зараду предузећа.

|  |           |               |          |          |  |  |
|--|-----------|---------------|----------|----------|--|--|
| <p>1. <b>Конструкција спољне металне фиксне рампе:</b><br/>         Набавка материјала, транспорт и израда рампе, нагиба 8,3%. Израда носеће конструкције од кутијастих челичних профила 60x120x5mm - подужно и 40x60x4mm - попречно. Подужне кутијасте профиле засећи на дужини од 85cm, тако да се постигне њихово налегање на подлогу у нагибу 8,3%, у свему према цртежу 1. Конструкција је целом дужином ојачана ребрима за укрућење од угаоних челичних "L" профила 40x40x4mm и флаховима за укрућење 50x5mm, дужине око 90cm на међусобном размаку од око 54cm. Монтажу ових профила извести електрозаваривањем на подужне кутијасте профиле, тако да чиста висина ивичњака након уградње пода рампе износи 5cm (цртеж 1 и 2). Дужина конструкције која се анкерише у подлогу под нагибом од 8,3% износи 363cm, ширине 102cm. На конструкцију рампе се електрозаваривањем монтирају потпорни стубићи обострано на сваких 85cm дужине рампе, тако да се конструкција нивелише у нагибу од 8,3% и наслања на подлогу. Стубићи су од кутијастих челичних профила 60x60x4mm, различитих висина од 5-18cm, који задовољавају задати нагиб од 8,3%, и са папучицама које се анкеришу за подлогу. Спојеве и варове идеално израдити, очистити, обрусити и антикорозивно заштитити. Након уградње поправити основну боју, предкитовати, брусити и обојити два пута.</p> |           |               |          |          |  |  |
| <p>Обрачун се врши по kg.</p>  | <p>kg</p> | <p>160,00</p> | <p>x</p> | <p>=</p> |  |  |

Handwritten signature and initials in the bottom right corner.



|    |   |                |       |   |   |
|----|---|----------------|-------|---|---|
| 2. | <p><b>Под рампе:</b><br/>                 Набавка материјала, транспорт и монтажа челичног бродског лима дебљине 4/5mm на подконструкцију од угаоних челичних профила 40x40x4mm и флахова 50x5mm. Лим причврстити за подконструкцију електрозаваривањем, по потреби и нерђајућим закивцима и завртњима, тако да бочни кутијасте профили буду 5cm изнад равни лима, као на цртежу 2. Спојеве и варове идеално израдити, очистити, обрусити и антикорозивно заштитити. Након уградње поправити основну боју, предкитовати, брусити и обојити два пута.</p>  |                |       |   |   |
|    | Обрачун по m <sup>2</sup> монтираног лима.  | m <sup>2</sup> | 3,50  | x | = |
| 3. | <p><b>Ограда рампе:</b><br/>                 Набавка материјала, израда и монтажа ограде косе рампе и подеста од алуминијумских профила. Ограду израдити од алуминијумских округлих цеви Ø45x2mm, са двовисинским непрекидним рукохватом на висини од 70 и 90cm и носећим стубовима од квадратног алумијумског профила. Двовисински рукохвати су обострано препуштени са по 30cm у односу на почетак и крај косе рампе и међусобно спојени тако да образују континуалну цев. Носећи стубови, на међусобном растојању од 85cm, фиксирају се шрафовима за носећу конструкцију од кутијастих профила и имају покривне розете. У цену урачунати све потребне фазонске елементе за спајање и прибор за монтажу ограде. Ограду израдити и уградити по детаљима и упутству пројектанта, као на цртежу 1 и 2.</p> |                |       |   |   |
|    | Обрачун се врши по m уграђене ограде.   | m              | 11,90 | x | = |

*Handwritten signature and initials in the bottom right corner.*



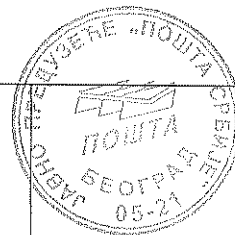

|   |  |                |       |   |  |   |
|---|--|----------------|-------|---|--|---|
| 4.  | <b>Набавка материјала, транспорт, израда и монтажа бочне вертикалне опшивке</b> носеће конструкције рампе алуминијумским перфорираним лимом дебљине 1,5-2mm. Опшивку поставити вертикално са спољашње стране рампе целом дужином, према цртежу. У цену урачунати све потребне лајсне на међусобном споју лимова, као и опшивне угаоне лајсне на контакту опшива и тротоара.  |                |       |   |  |   |
|   | Обрачун по m <sup>2</sup> монтираног лима.   | m <sup>2</sup> | 0,50  | x |  | = |
| 5.  | <b>Набавка материјала, транспорт, израда и монтажа металне решетке - гитера</b> димензија 224/310cm, са двокрилним делом који се отвара по узору на улазна врата у објекат (позиција И1.) - димензије отвора 155/210cm. Мере проверити на лицу места. У цену се урачунава брава, цилиндар са кључевима и катанац. Евентуалне варове идеално обрусити, решетке очистити од корозије и прашине, нанети импрегнацију и обојити основном бојом. Поставити решетке, поправити основну боју и обојити два пута бојом за метал. |                |       |   |  |   |
|   | Обрачун се врши по килограму.  | kg             | 50,00 | x |  | = |
| 6.  | <b>Набавка и уградња металне решетке</b> димензија 80/200cm на делу тротоара испред рампе према цртежу. Рам уградити у свему према цртежу. Рам решетке израдити од угаоника 30/30/3mm, испуну од флахова 30x3mm, на размаку до 3cm. Фиксни рам-носач извести и уградити од угаоника 35/35/4mm. Фиксирати граничник квадратног профила 50/50mm дужине 2,8m, према цртежу 1. Решетку са носачем очистити, премазати минијумом и обојити бојом за метал, два пута.  |                |       |   |  |   |
|   | Обрачун по комаду уграђене решетке.  | ком.           | 1,00  | x |  | = |
| Напомена: Граничнике офарбати у другој боји у односу на остале делове рампе, по избору инвеститора. |  |                |       |   |  |   |
| <b>УКУПНО БРАВАРСКИ РАДОВИ</b>  |  |                |       |   |  |   |
|   |  |                |       |   |  |   |
| <b>VI</b>   | <b>РАЗНИ РАДОВИ</b>  |                |       |   |  |   |

Handwritten initials and a signature in the bottom right corner of the page.



**НАПОМЕНА:**

Цене сваке ставке радова садрже рад, материјал, алате и помоћне скеле које прописују стандарди и технички нормативи као и остале трошкове и зараду предузећа. Свака врста радова извешће се у складу са важећим нормама и техничким прописима за ту врсту радова. **Јединична цена** обухвата израду комплетне позиције радова, набавку материјала, спољни и унутрашњи транспорт, израду, мере заштите, све хоризонталне и вертикалне преносе, чишћење и остале активности које су неопходне за квалитетно извођење ових радова. Овај опис је саставни део сваке појединачно описане позиције радова и исти не искључује примену важећих прописа у грађевинарству из ове области. **Јединичне цене** садрже све радне операције, утрошке материјала, помоћни алат које прописују "Општи, технички и посебни услови за извођење радова" за ову врсту радова, узимање мера, као и остале трошкове и зараду предузећа.

|                            |   |                |       |   |  |   |  |
|----------------------------|---|----------------|-------|---|--|---|--|
| 1.                         | <b>Набавка и уградња противклизне гумене ЕПДМ подлоге</b> лепљењем на челични бродски лим. Гумена подлога је дебљине 4.5mm, отпорна на ударце, хабање, замрзавање, као и на хемијска средства. Крајеве гумене подлоге причврстити одговарајућим алуминијумским лајснама и нерђајућим шрафовима. |                |       |   |  |   |  |
|                            | Обрачун по m <sup>2</sup> постављене гуме.  | m <sup>2</sup> | 3,30  | x |  | = |  |
| 2.                         | <b>Постављање противклизних прелазних лајсни</b> од елоксираног алуминијума на прелазу између тротоара и рампе, и рампе и подеста.  |                |       |   |  |   |  |
|                            | Обрачун по m постављене лајсне.   | m              | 1,90  | x |  | = |  |
| 3.                         | <b>Замена постојећих оштећених плоча</b> од поливинилхлорида у делу ветробрана и шалтер сале по угледу на постојеће.  |                |       |   |  |   |  |
|                            | Обрачун по m <sup>2</sup> .   | m <sup>2</sup> | 3,00  | x |  | = |  |
| 4.                         | <b>Набавка материјала и израда контрастне траке-фолије</b> ширине 5cm и постављање исте на стаклу улазних врата у објекат и врата у шалтер салу у свему према шеми алуминарије и столарије - цртежи 3 и 4. Фолију поставити на висини од 155cm.   |                |       |   |  |   |  |
|                            | Обрачун по m постављене траке.  | m              | 3,00  | x |  | = |  |
| 5.                         | <b>Набавка материјала и обележавање улазних врата</b> у објекат постављањем на стаклу на видном месту налепница са интернационалним знаком за приступачност простора особама са инвалидитетом, деци и старијим особама. Налепнице поставити у свему према цртежу 3 и 4.                         |                |       |   |  |   |  |
|                            | Обрачун по комаду постављене налепнице.   | КОМ.           | 4,00  | x |  | = |  |
| 6.                         | <b>Радови који се не могу предвидети нити</b> нормирати.  |                |       |   |  |   |  |
|                            | Обрачун по норма сату.  | НЧ             | 40,00 | x |  | = |  |
| <b>УКУПНО РАЗНИ РАДОВИ</b> |   |                |       |   |  |   |  |

*Handwritten signature or initials.*

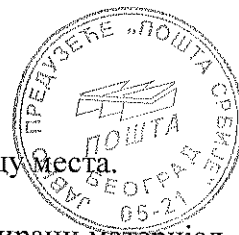

Напомена:

1. Пре почетка радова проверити димензије и све потребне мере узети на лицу места.
2. Саставни део предмера су технички опис и цртежи.
3. По завршетку радова извођач записнички предаје инвеститору сав демонтирани материјал који се не односи на депонију.
4. Доставити атесте за све материјале који се уграђују.
5. Све боје по избору инвеститора одређује одговорни пројектант у складу са кооперативним обележјем предузећа и ситуацијом на лицу места.

ПОШТА 24112 СУБОТИЦА, ул. Маршала Тита бр. 33

РЕКАПИТУЛАЦИЈА РАДОВА

АРХИТЕКТОНСКО - ГРАЂЕВИНСКИ РАДОВИ

|     |                     |  |
|-----|---------------------|--|
| I   | РУШЕЊА И ДЕМОНТАЖЕ  |  |
| II  | БЕТОНСКИ РАДОВИ     |  |
| III | КЕРАМИЧАРСКИ РАДОВИ |  |
| IV  | СТОЛАРСКИ РАДОВИ    |  |
| V   | БРАВАРСКИ РАДОВИ    |  |
| VI  | РАЗНИ РАДОВИ        |  |
|     |                     |  |
|     | УКУПНО              |  |

ПОНУЂАЧ

МП

*Handwritten signatures and initials in the bottom right corner.*

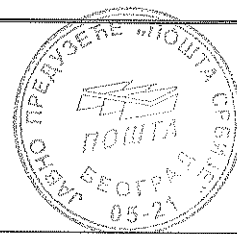

**ПАРТИЈА 1 - ПРЕДМЕР РАДОВА ЗА ИСПОРУКУ И УГРАДЊУ РАМПИ И ПЛАТФОРМИ  
ЗА ОСОБЕ СА ИНВАЛИДИТЕТОМ  
НА ВИШЕ ОБЈЕКТА ПРЕДУЗЕЋА:  
21460 ВРБАС, 23106 ЗРЕЊАНИН, 24112 СУБОТИЦА**

**ПАРТИЈА 1 - ЗБИРНА РЕКАПИТУЛАЦИЈА РАДОВА**

**АРХИТЕКТОНСКО ГРАЂЕВИНСКИ РАДОВИ**

|                             |  |
|-----------------------------|--|
| <b>ПОШТА 21460 ВРБАС</b>    |  |
| <b>ПОШТА 23106 ЗРЕЊАНИН</b> |  |
| <b>ПОШТА 24112 СУБОТИЦА</b> |  |
| <b>УКУПНО - ПАРТИЈА 1</b>   |  |

ПОНУЂАЧ

МП

*Handwritten signature and initials in the bottom right corner.*



**ТЕХНИЧКИ ОПИС ЗА ИСПОРУКУ И УГРАДЉУ РАМПИ И ПЛАТФОРМИ ЗА ОСОБЕ СА ИНВАЛИДИТЕТОМ НА ВИШЕ ОБЈЕКТА ПРЕДУЗЕЋА**

**ПОШТА 11210 БЕОГРАД 26, ул. Зрењанински пут б.б.**

Локација

Објекат Поште 11210 Београд 26 се налази у улици Зрењанински пут б.б., на катастарској парцели 1870/4 КО Крњача.

Шалтер сала за пружање услуга корисницима налази се у приземљу објекта. Разлика између нивоа приземља и коте тротоара износи 48cm. Приступ инвалидним лицима је био омогућен преко косе рампе.

Постојеће стање

Постојећа рампа је дотрајала, а општења су таквог обима да репарација није могућа, због чега је рампа тренутно ван употребе, јер није безбедна за коришћење.

С обзиром да је приступ објекту тренутно остварен само преко степеништа, услуге поште неприступачне су за особе са инвалидитетом, децу и старије особе, због чега је потребно постојећу рампу демонтирати и поставити нову како би се обезбедила приступачност за све кориснике услуга.

Новопроектовано стање

Предметном интервенцијом предвиђена је замена постојеће рампе новом.

Рампа је постављена паралелно са објектом, дуж улазне фасаде. Дужина косе рампе износи 5,50m, максималног нагиба од 8,3%, којом се савладава висинска разлика од 48cm. Рампа се једним делом ослања на постојећи тротоар, а другим делом се ослања на газишта 2 постојећа степеника.

Чиста ширина рампе износи 90cm, а са граничницима 102cm. Рукохвати рампе су постављени у складу са техничким стандардима приступачности на висини од 70 и 90cm.

Handwritten initials and a signature in the bottom right corner.



Handwritten marks and initials, including a checkmark and the letters 'L', 'K', and 'M'.





2  
4  
K  
C  
W  
A

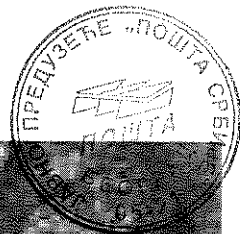

*Handwritten signature and initials.*



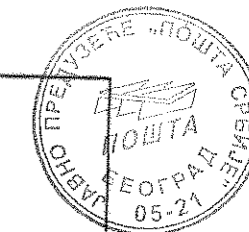

ИЗГЛЕД РАМПЕ

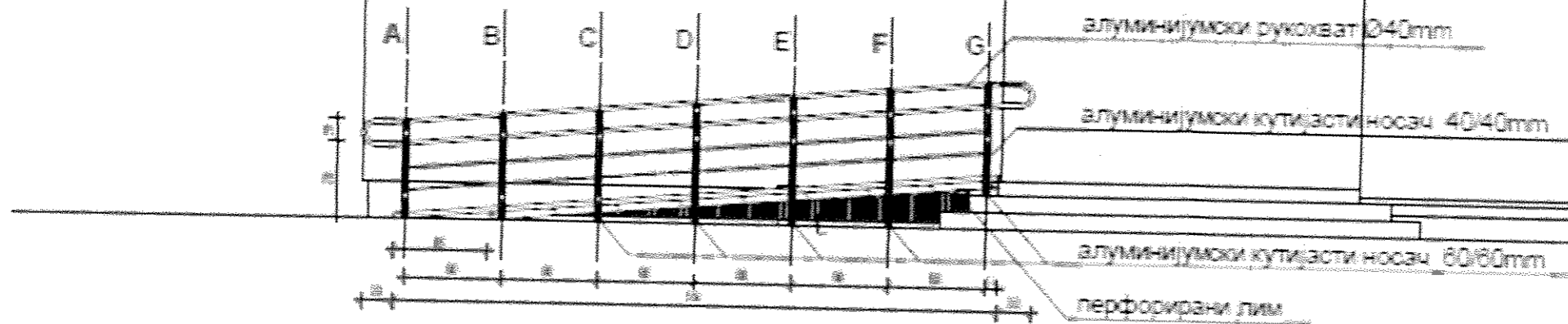

ОСНОВА РАМПЕ

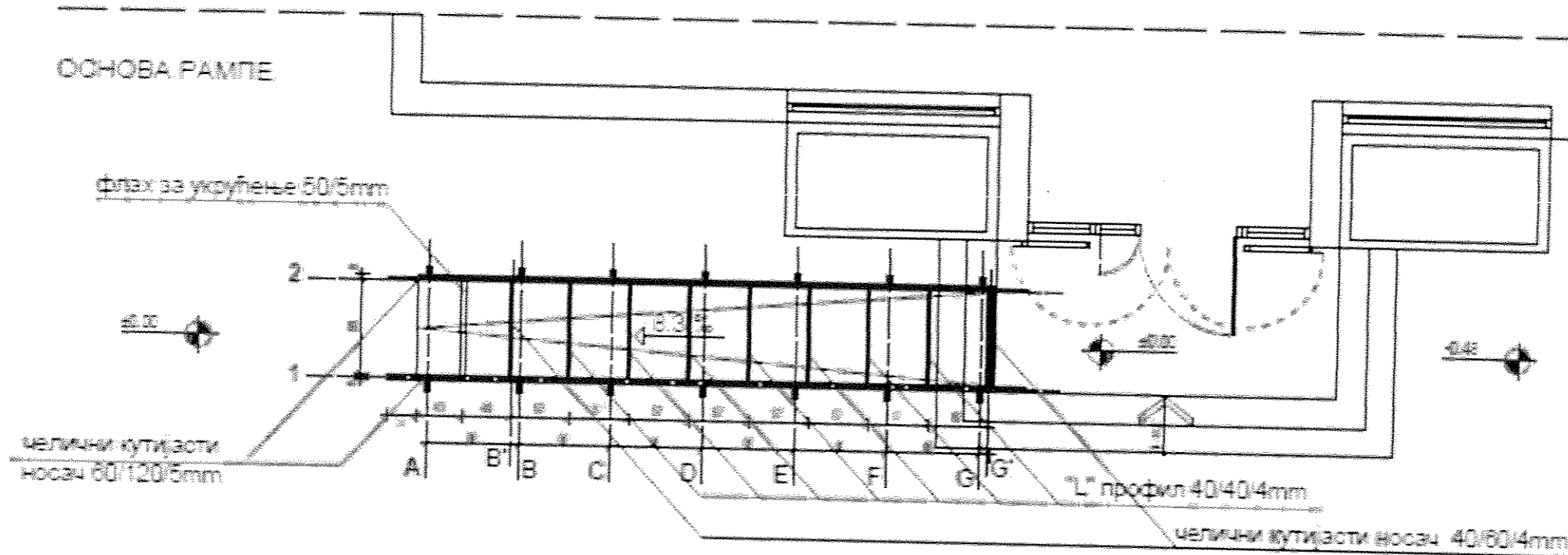

|                       |  |       |            |                        |          |
|-----------------------|--|-------|------------|------------------------|----------|
| Извршилац:            | ЈП "Пошта Србије"<br>Телевизик 2, Београд  |       | Објект:    | ПОШТА 11210 БЕОГРАД 26 |          |
|                       | Јавно предузеће "Пошта Србије"<br>БЕОГРАД, ТЕЛЕВИЗИК 2<br>ПОСТАВЉАЊЕ РАМПЕ ЗА НЕСМЕТАН ПРИСТУП ОБЈЕКТУ<br>(напомена: објекат извршен је децембра 2016. године) |       |            |                        |          |
| Аутор:                |  |       | Место:     |                        |          |
| Сарадник - пројекат:  | Јасмина Радавић, дипл. инж. арх.   |       |            |                        |          |
| Сарадник:             |  |       |            |                        |          |
| ОСНОВА И ИЗГЛЕД РАМПЕ |  |       |            |                        |          |
| Масштаб:              | АГ   | Лист: | јули 2017. | Масштаб:               | 1 : 50   |
|                       |  |       |            |                        | <b>1</b> |

*Handwritten signature or initials.*

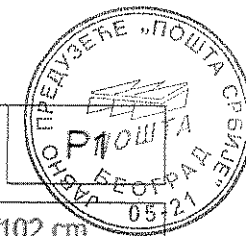

Ознака

Рампа

Димензије

550/102 cm

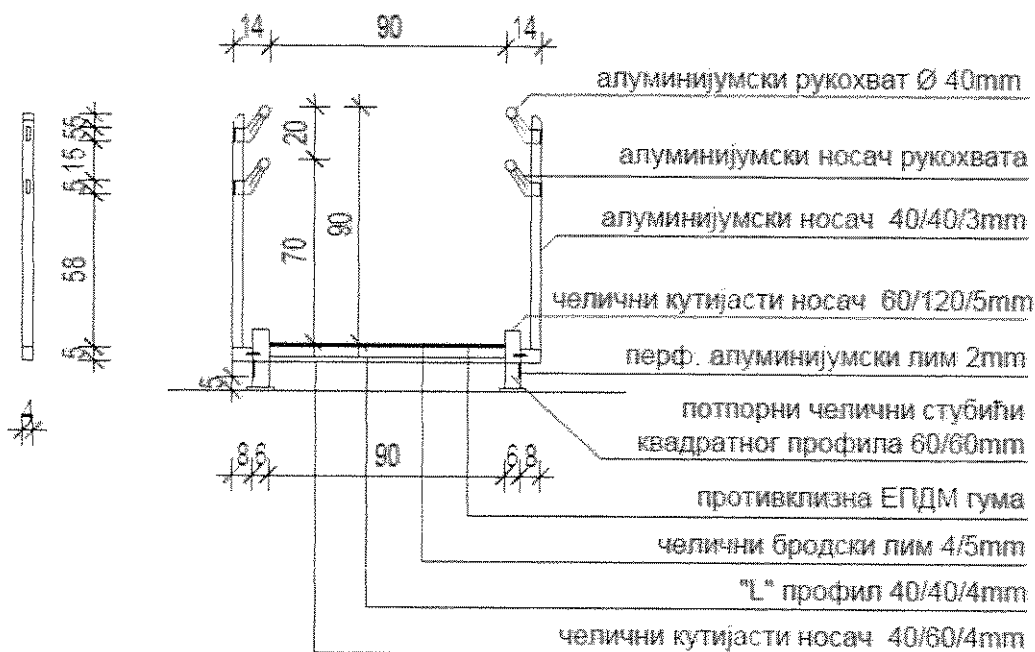

**ОПИС:**

Рампа нагиба 8,3%, од челичних кутијастих профила 60x120x5mm - подужно, и 40x60x4mm - попречно. Конструкција је ојачана ребрима за укрпење од угаоних челичних "L" профила 40x40x4mm, на међусобном размаку од око 57cm, заварених на подужне кутијасте профиле, тако да чиста висина ивичњака након уградње пода рампе износи 5cm. Дужина конструкције је 5,50m, ширина 1,02m. На конструкцију рампе се електрозаваривањем монтирају потпорни стубићи обострано на сваких 88cm дужине рампе. Стубићи су од кутијастих челичних профила 60x60x4mm, са палучицама које се анкерису за подлогу.

Под рампе је од челичног бродског лима дебљине 4/5mm преко кога се лепи противклизна гумена ЕПДМ подлога дебљине 4,5mm, отпорна на ударце, хабање, замрзавање, као и на хемијска средства.

Ограда рампе и подеста, од алуминијумских округлих цеви  $\varnothing$ 40x2mm, са двовисинским непрекидним рукохватом на висини од 70 и 90cm и носећим стубовима квадратног профила. Двовисински рукохвати су обострано препуштени са по 30cm у односу на почетак и крај косе рампе. Носећи стубови, на међусобном растојању од 88cm, фиксирају се шрафовима за носећу конструкцију од кутијастих профила и имају покривне розете.

Бочне вертикалне стране носеће конструкције рампе опшивају се алуминијумским перфорираним лимом дебљине 1,5-2mm. На међусобном споју лимова поставити одговарајуће алуминијумске лајсне.

**НАПОМЕНА:**

Све мере проверити на лицу места

ОСНОВА

лева

десна

УКУПНО

ПРИЗЕМЉЕ

-

-

1

ЈП "ПОШТА СРБИЈЕ"

ПОШТА 24112 СУБОТИЦА

2017 год.

ЛИСТ

R 1:25

2

Handwritten initials and marks at the bottom right corner.



## ТЕХНИЧКИ ОПИС ЗА ИСПОРУКУ И УГРАДЊУ РАМПИ И ПЛАТФОРМИ ЗА ОСОБЕ СА ИНВАЛИДИТЕТОМ НА ВИШЕ ОБЈЕКТА ПРЕДУЗЕЋА

### ОБЈЕКАТ ПОШТЕ 34000 КРАГУЈЕВАЦ У УЛИЦИ КРАЉА ПЕТРА ПРВОГ БРОЈ 30

#### Локација

Објекат Поште 34000 Крагујевац се налази у Улици Краља Петра Првог 30, на катастарској парцели 4001/9 Крагујевац 3.

Улаз у објекат је позициониран ка раскрсници и улици која је пешачка зона и површина јавне намене. Шалтер сала за пружање услуге корисницима налази се у приземљу објекта.

#### Постојеће стање

Разлика између нивоа приземља и коте платоа испред улаза износи 46 цм. Приступ улазном делу је преко степеништа, тако што је први степеник ширине 69 цм, други 68 цм и трећи степеник код улазних врата ширине 16,5 цм. Улазна врата су двокрилна димензија 160/230 цм.

Овакво архитектонско решење уласка у објекат поште и положај шалтер сале, чини да су услуге поште неприступачне за особе са инвалидитетом, за децу и старије особе. Због тога је потребно улаз у шалтер салу поште, адаптирати превазилажењем свих архитектонских препрека и обезбедити приступачност за све кориснике услуга, постављањем монтажно - демонтажне рампе којом ће се савладати денivelација приступног дела.

#### Новопроектковано стање

С обзиром на висинску разлику од 46 цм, уз максимални нагиб од 8%, потребно је поставити рампу дужине 5,8 м. Како је улаз позициониран тако да му се приступа са полукружног степеништа оријентисаном ка раскрсници, потребно је испројектовати плато подест на висини од 46 цм, преко ког би се приступало улазном делу. Подест мора бити чисте ширине 180 цм због улазних врата, у складу са техничким стандардима приступачности. Улазна врата се отварају на споља лево тако што је ширина крила које се отвара 100 цм, док је друго крило фиксирано са могућношћу отварања ширине 60 цм.

*Handwritten initials and signature.*

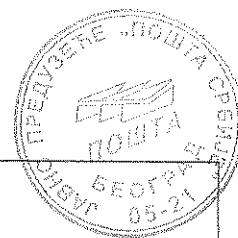

## ПОШТА 34000 КРАГУЈЕВАЦ



De  
97  
12  
A

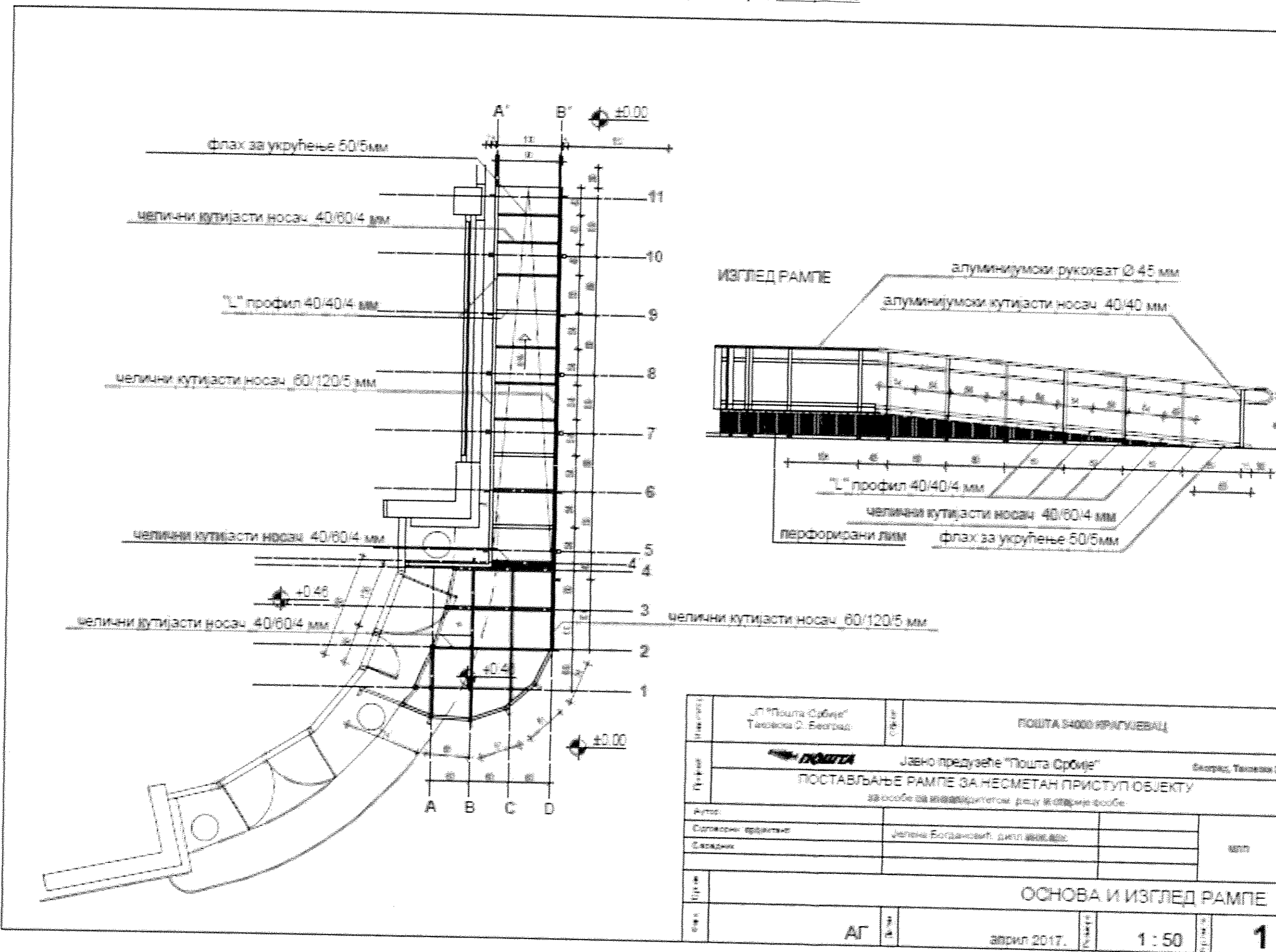

|                              |   |     |                       |
|------------------------------|---|-----|-----------------------|
| Примљено                     | ЈП "Пошта Србије"<br>Телевизна 2, Београд   | №   | ПОШТА ЗАООБРАТКУЈЕВАЦ |
| Извршено                     | Јавно предузеће "Пошта Србије"  |     | Београд, Телевизна 2  |
|                              | ПОСТАВЉАЊЕ РАМПЕ ЗА НЕСМЕТАН ПРИСТУП ОБЈЕКТУ<br>за особе са инвалидитетом, рачу и особама са посебним потребама |     |                       |
| Аутор:                       |   |     | 08/17                 |
| Сопствени надзорник:         | Јелена Богдановић, дипл. инж. грађевинарства  |     |                       |
| Сведок:                      |   |     |                       |
| <b>ОСНОВА И ИЗГЛЕД РАМПЕ</b> |   |     |                       |
| Лист:                        | АГ  | 1/4 | 1                     |
| Датум:                       | април 2017.   |     | 1 : 50                |

Handwritten initials or signature.



Ознака

УКЛАЊАЊЕ ПРЕПРЕКА ОСОБА СА ИНВАЛИДИТЕТОМ

Рампа

363/102 cm

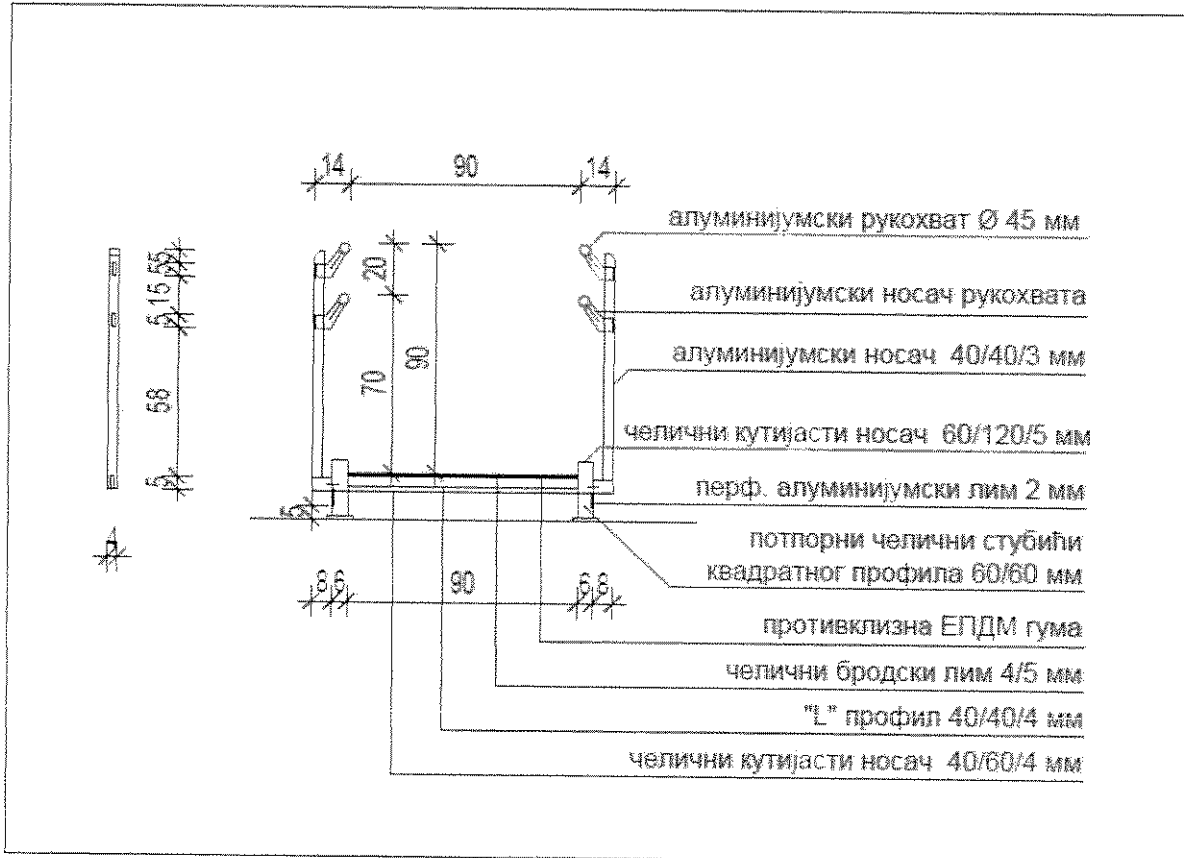

ОПИС:

Рампа нагиба 8,3%, од челичних кутијастих профила 60x120x5mm - подужно, и 40x60x4mm - попречно. Конструкција је ојачана ребрима за укружење од угаоних челичних "L" профила 40x40x4mm, на међусобном размаку од око 54cm, заварених на подужне кутијасте профиле, тако да чиста висина ивичљака након уградње пода рампе износи 5cm. Дужина конструкције је 3,63m, ширина 1,02m. На конструкцију рампе се електрозаваривањем монтирају потпорни стубићи обострано на сваких 85cm дужине рампе. Стубићи су од кутијастих челичних профила 60x60x4mm, са палучицама које се анкерису за подлогу.

Под рампе је од челичног бродског лима дебљине 4/5mm преко кога се лепи противклизна гумена ЕПДМ подлога дебљине 4,5mm, отпорна на ударце, хабање, замрзавање, као и на хемијска средства.

Ограда рампе и подеста, од алуминијумских округлих цеви Ø45x2mm, са двовисинским непрекидним рукохватом на висини од 70 и 90cm и носећим стубовима квадратног профила. Двовисински рукохвати су обострано препуштени са по 30cm у односу на почетак и крај косе рампе. Носећи стубови, на међусобном растојању од 85cm, фиксирају се шрафовима за носећу конструкцију од кутијастих профила и имају покривне розете.

Бочне вертикалне стране носеће конструкције рампе опшивају се алуминијумским перфорираним лимом дебљине 1,5-2mm. На међусобном споју лимова, као и на контакту опшива и тротоара поставити одговарајуће алуминијумске лајсне.

НАПОМЕНА:

Све мере проверити на лицу места

ОСНОВА

лева

десна

УКУПНО

ПРИЗЕМЉЕ

-

-

1

ЈП "ПОШТА СРБИЈЕ"

ПОШТА 34000 КРАГУЈЕВАЦ

2017 год.

ЛИСТ

R 1:25

2

*Handwritten signature and initials.*



Ознака

УКЛАЊАЊЕ ПРЕПРЕКА ОСОБА СА ИНВАЛИДИТЕТОМ

В

Алуминарија - двокрилна врата

160/320 cm

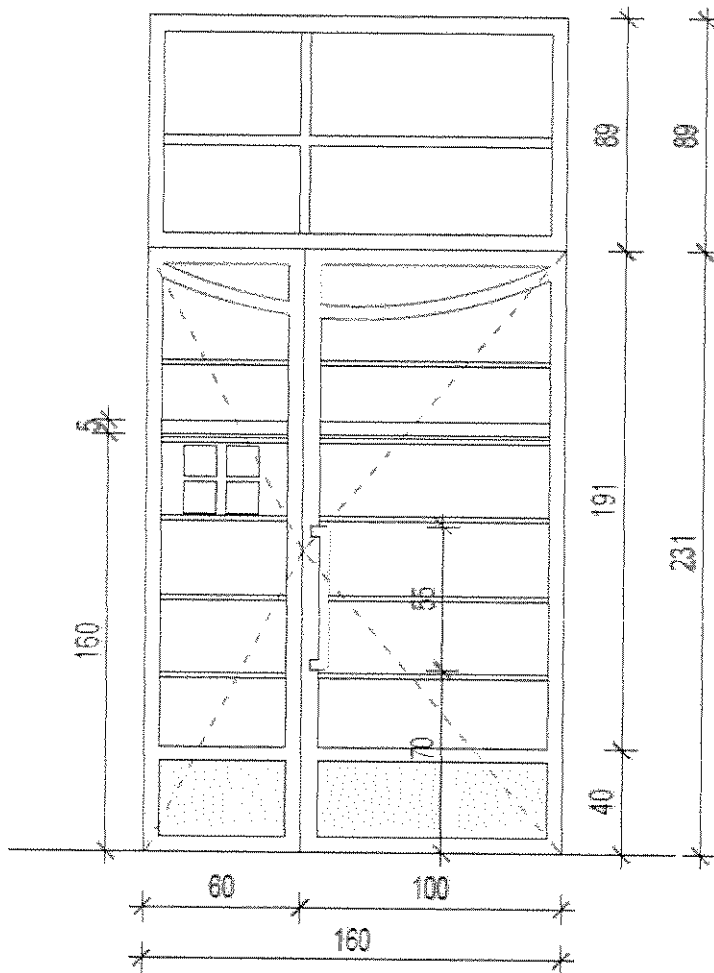
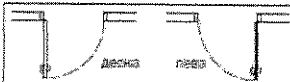

ОПИС:

Алуминијумска застакљена врата (по узору на постојећа - демонирана) са отварањем на споља. Врата су двокрилна, димензије отвора 160/231cm. Димензија крила које се отвара износи 100cm, димензија другог крила са могућношћу отварања износи 60cm. Позиција обухвата израду рукохвата, постављање оригиналних алуминијумских шарки (мин. 3 комада), браве и цилиндра заједно са три кључа, као и уградњу демонираног самозатварајућег аутомата за затварање врата.

Укупни коефицијент пролаза топлоте не сме бити већи од  $U=1,6W/m^2K$ .

Поставити контрастну траку-фолију ширине 5cm на стаклу на висини од 160cm, као и налепнице са интернационалним знаком за приступачност простора особама са инвалидитетом, деци и старијим особама.

НАПОМЕНА:

Све мере проверити на лицу места

ОСНОВА

лева

десна

УКУПНО

ПРИЗЕМЉЕ

1

-

1

ЈП "ПОШТА СРБИЈЕ"

ПОШТА 34000 КРАГУЈЕВАЦ

2017.год.

ЛИСТ

R 1:25

3

*Handwritten signature and initials.*



**ТЕХНИЧКИ ОПИС ЗА ИСПОРУКУ И УГРАДЊУ РАМПИ И ПЛАТФОРМИ ЗА ОСОБЕ СА ИНВАЛИДИТЕТОМ НА ВИШЕ ОБЈЕКТА ПРЕДУЗЕЋА**

**ОБЈЕКАТ ПОШТЕ 34115 КРАГУЈЕВАЦ У УЛИЦИ РАДОМИРА БАТЕ БУГАРСКОГ 1/6**

**Локација**

Пошта 34115 Крагујевац, налази се у Крагујевцу (насеље Бресница) у улици Радомира Бате Бугарског 1/6. Објекат је приземни, површине око 65m<sup>2</sup>. Шалтер сала за пружање услуга корисницима налази се у приземљу.

**Постојеће стање**

Разлика између нивоа приземља и коте тротоара код улаза износи 64cm. Овакво архитектонско решење уласка у објекат поште и положај шалтер сале, чини да су услуге поште неприступачне за особе са инвалидитетом, децу и старије особе. Из тог разлога је потребно улаз у шалтер салу поште, адаптирати превазилажењем свих архитектонских препрека и обезбедити приступачност за све кориснике услуга, постављањем рампе којом ће се савладати денivelација између подеста и тротоара.

**Новопроектовано решење**

Рампа са подестом је постављена на земљану површину, ослоњена на тракасте темеље од армираног бетона, Радомира Бате Бугарског 1/6 и састоји се из два крака и одморишта који су такође израђени од армираног бетона, дебљина плоче рампе и одморишта је 6cm. Позиција рампе је паралелна са габаритом објекта.

Пројектом је предвиђено рушење дела тротоара и израда бетонског подеста уз трем објекта у дужини од 170cm, израда бетонских кракова рампи у дужине од 300cm и 500cm и подеста између кракова у димензији од 150cm/210cm, чисте ширине пролаза 90cm и нагиба од 8,0%. Рампа и подести имају постављене бетонске ивичњаке дим. 5x5cm и транспарентну ограду од цевастих профила Ø 42mm, са удвојеним рукохватима постављеним на висини од 70cm и 90cm и препустима од 30cm у односу на почетак рампе.

Бетонска рампа и подести су завршно испердашени.

Handwritten initials and marks at the bottom right corner of the page.





# ПОШТА 34115 КРАГУЈЕВАЦ, БРЕСНИЦА

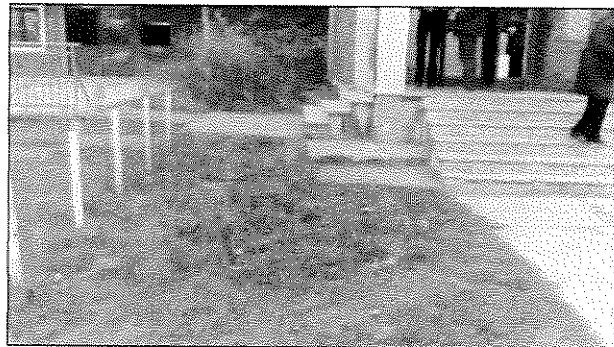
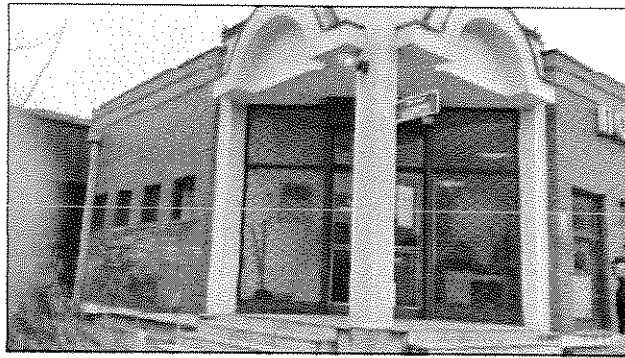
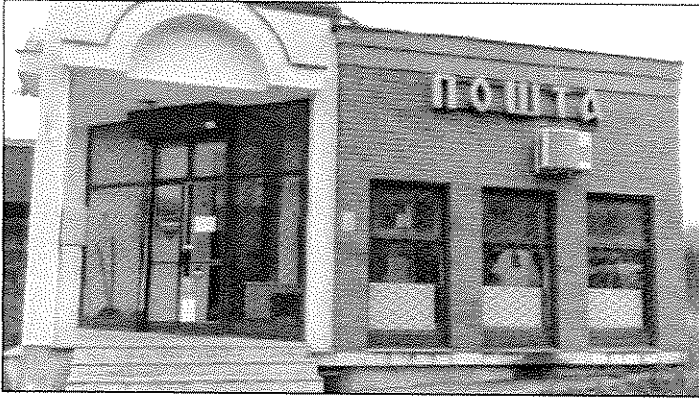

2  
7

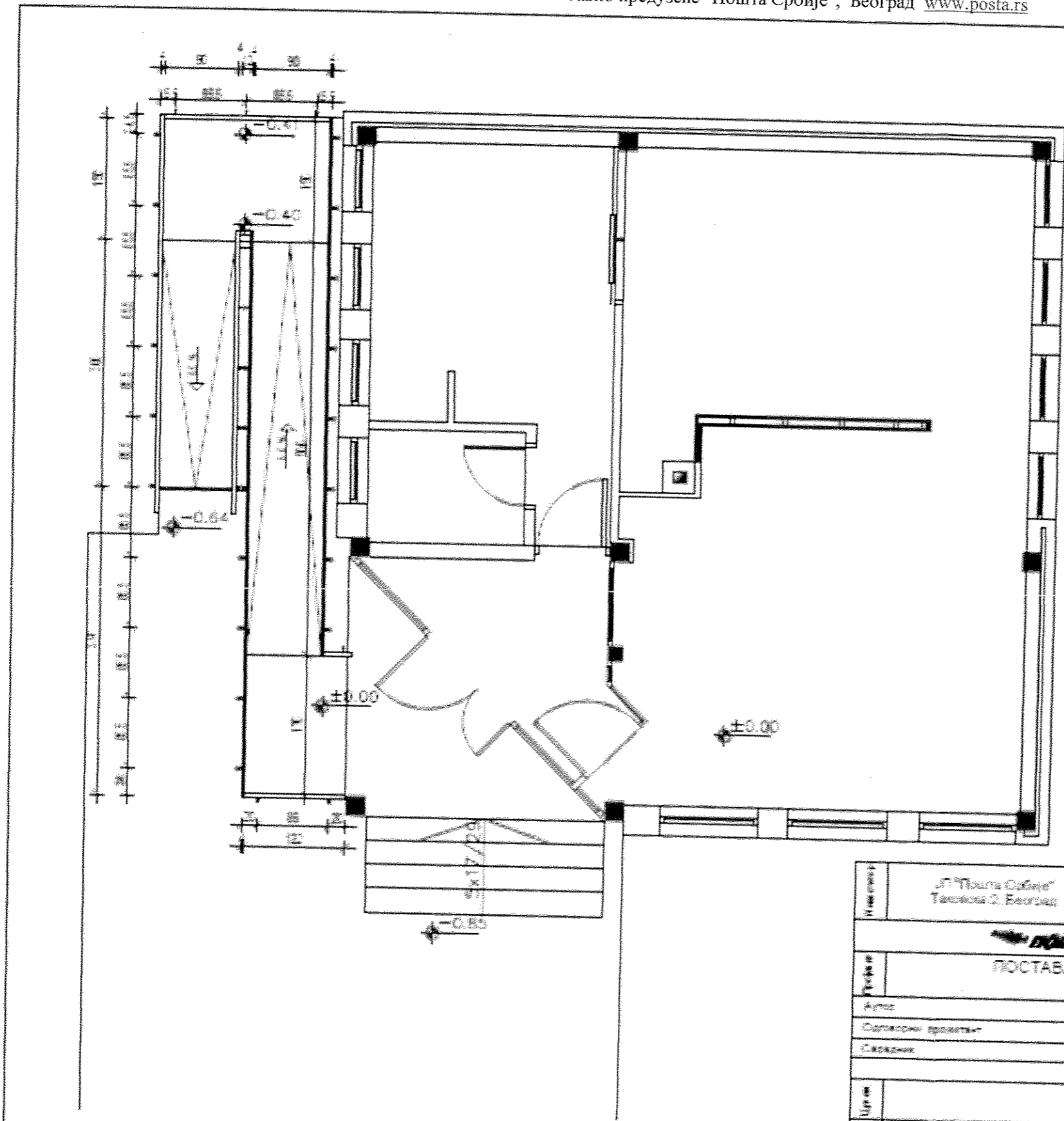
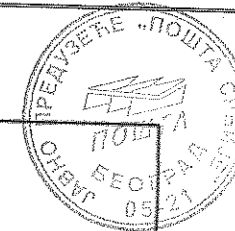

|                |  |     |             |                      |   |
|----------------|--|-----|-------------|----------------------|---|
| Име објекта    | „П"Пошта Србије"<br>Ташковца 2, Београд  |     | Општина     | ПОШТА 34116 ВРЕДНИЦА |   |
| Датум          | Јавно предузеће "Пошта Србије" Београд, Ташковца 2   |     |             |                      |   |
| Назив пројекта | ПОСТАВЉАЊЕ РАМПЕ ЗА НЕСМЕТАН ПРИСТУП ОБЈЕКТУ<br>за потребе од инвалидитетом лица и старије особе |     |             |                      |   |
| Аутор          |  |     |             |                      |   |
| Сарадник       | Драган Влаховић, дипломирани архитекта   |     | МПП         |                      |   |
| Цртач          | ОСНОВА ПРИЗЕМЉА ОБЈЕКТА И РАМПЕ  |     |             |                      |   |
| Лист           | АГ   | 3/3 | април 2017. | 1:50                 | 1 |

je  
aw  
a..

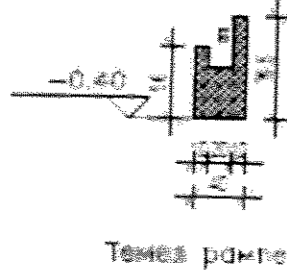
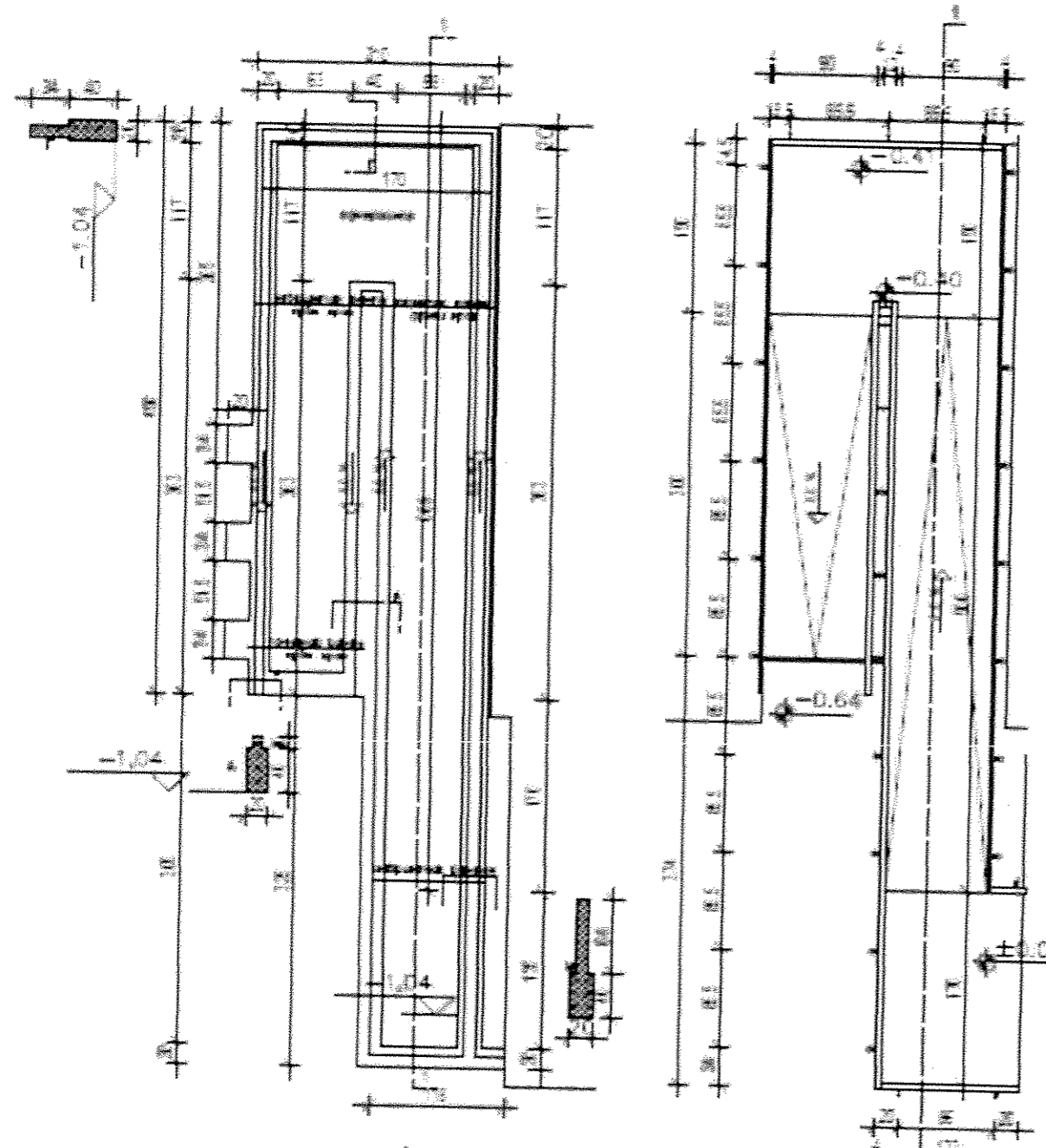
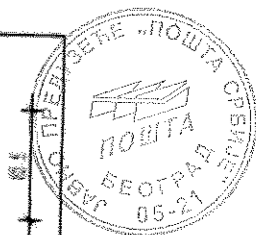

Основа рампе

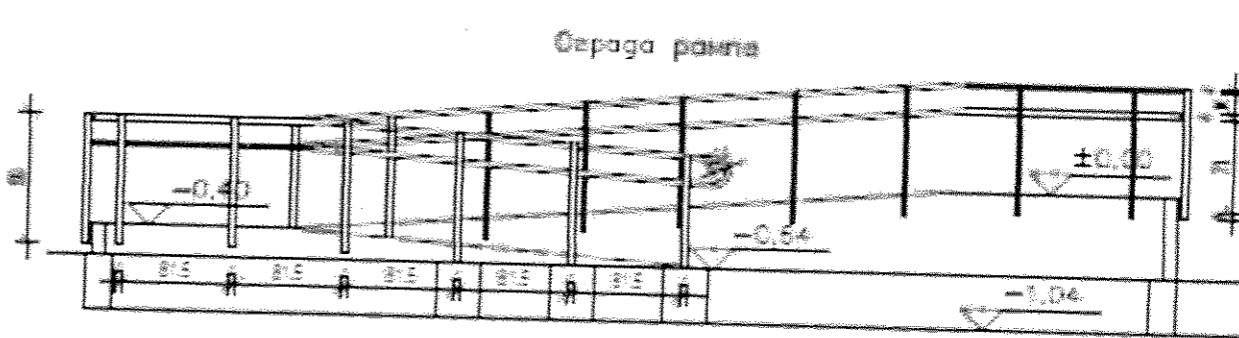
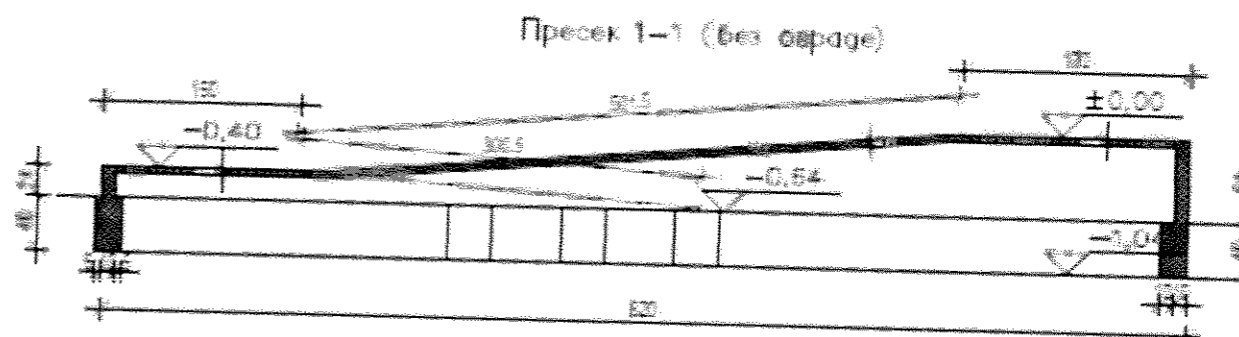
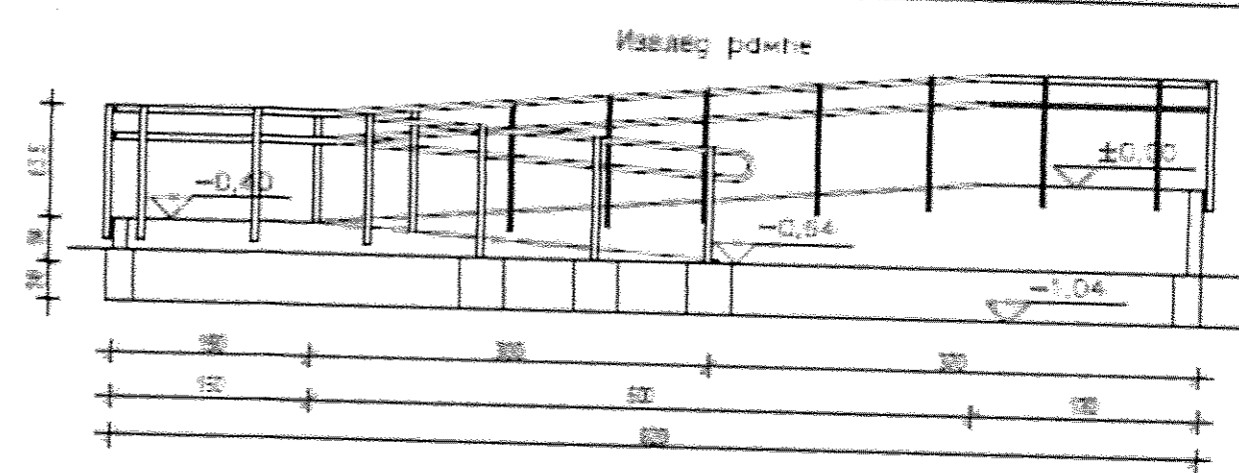

|                       |  |           |                       |
|-----------------------|--|-----------|-----------------------|
| Издавач:              | „ДП Пошта Србије“<br>Телевиза 2, Београд   | Сврха:    | ПОШТА ЗА НЕПРЕКОМНИЈА |
| Примач:               | Јавно предузеће "Пошта Србије" Београд, Телевиза 2   |           |                       |
| Назив:                | ПОСТАВЉАЊЕ РАМПЕ ЗА НЕСМЕТАН ПРИСТУП ОБЈЕКТУ<br>за особе са инвалидитетом (дети и старије особе) |           |                       |
| Адреса:               |  |           |                       |
| Сарадник - архитекта: | Драган Благојевић, дипл. инж. арх.   | Сарадник: | МБП                   |
| Цртач:                | ОСНОВЕ, ПРЕСЕЦИ И ИЗГЛЕДИ РАМПЕ  |           |                       |
| Лист:                 | АГ   | Датум:    | април 2017.           |
| Масштаб:              | 1:50   | Лист:     | 2                     |

Handwritten initials and marks at the bottom right corner.



**ПАРТИЈА 2**

**ПАРТИЈА 2 - ПРЕДМЕР РАДОВА ЗА ИСПОРУКУ И УГРАДЊУ РАМНИ И ПЛАТФОРМИ  
ЗА ОСОБЕ СА ИНВАЛИДИТЕТОМ НА ВИШЕ ОБЈЕКТА ПРЕДУЗЕЋА:  
11210 БЕОГРАД 26, 34000 КРАГУЈЕВАЦ, 34115 БРЕСНИЦА**

**ПОШТА 11210 БЕОГРАД 26, ул. Зрењанински пут б.б.**

**АРХИТЕКТОНСКО ГРАЂЕВИНСКИ РАДОВИ**

| Бр       | Позиција                  | Јединица<br>мере | Количина | Јединична<br>цена | Вредност |
|----------|---------------------------|------------------|----------|-------------------|----------|
| <b>I</b> | <b>РУШЕЊЕ И ДЕМОНТАЖА</b> |                  |          |                   |          |

**НАПОМЕНА:**

Јединичном ценом ових радова обухваћено је прикупљање као и транспорт неупотребљивог материјала и шута на градску депонију до 25km удаљености, а употребљивог материјала, слагање без оштећења, на место које одреди Инвеститор и/или корисник простора (уз записник о примопредаји демонтираног материјала). Обухваћени су и сви радови на спровођењу мера безбедности (људи, процеса рада и осталих делова објекта). Извођач је дужан да разним обезбеђењима и упозорењима обезбеди сигурност корисника у кругу где се радови изводе. **Јединична цена** обухвата израду комплетне позиције радова, набавку основног, везног и материјала за заштиту, спољни и унутрашњи транспорт, израду, мере заштите, све хоризонталне и вертикалне преносе, чишћење и остале активности које су неопходне за квалитетно извођење ових радова. Овај опис је саставни део сваке појединачно описане позиције радова и исти не искључује примену важећих прописа у грађевинарству из ове области. **Јединичне цене** садрже све радне операције, утрошке материјала, помоћни алат које прописују "Општи, технички и посебни услови за извођење радова", за ову врсту радова, као и остале трошкове и зараду предузећа. Јединичном ценом ових радова обухваћено је рушење, разврставање и класификација, чишћење од шута са одвожењем шута на депонију која је за то одређена.

|    |  |  |       |   |  |
|----|--|--|-------|---|--|
| 1. | Демонтажа постојеће металне рампе димензија 5,50x1,00m, заједно са оградом од челичних профила висине 0,90m. Браварију демонтирати, утоварити у камион и одвести на депонију коју одреди инвеститор, удаљену до 25km.<br>Обрачун паушално. |  |       |   |  |
|    | <b>УКУПНО РУШЕЊА И ДЕМОНТАЖА</b>   |  | пауш. | = |  |

**II БРАВАРСКИ РАДОВИ**

**НАПОМЕНА:**

Све браварске радове извести стручно и квалитетно, у свему према техничким цртежима; израда се састоји од рада у радионици и уграђивања на објекту, са свим потребним припремама. Везе појединих делова од алуминијума, које се остварују закивцима и завртњима морају имати главе од белог метала. Обрачун се врши по јединици мере, назначене код сваке позиције радова. **Јединична цена** обухвата израду комплетне позиције радова: набавку основног, помоћног и везног материјала, целокупан оков, рад, алат, машине, спољни и унутрашњи транспорт, уграђивање,

*Handwritten signature and initials.*



штемовања, учвршћивање, мере заштите, све хоризонталне и вертикалне преносе, неопходну радну скелу и остале операције које су неопходне за квалитетно извођење радова. Овај опис је саставни део сваке појединачно описане позиције радова и исти не искључује примену важећих прописа и норматива у грађевинарству из ове области. **Јединичне цене** садрже све радне операције, утрошке материјала, помоћни алат које прописују "Општи, технички и посебни услови за извођење радова" за ову врсту радова, узимање мера, као и остале трошкове и зараду предузећа.

|  |    |        |   |   |  |  |
|--|----|--------|---|---|--|--|
| <p>1. <b>Конструкција спољне металне рампе:</b> Набавка материјала, транспорт и израда рампе нагиба 8,3%. Израда носеће конструкције од челичних кутијастих профила 60x120x5mm - подужно у осама 1 и 2, и 40x60x4mm - попречно у осама Б' и Г'. Подужне кутијасте профиле једнострано засећи на дужини од 85cm, тако да се постигне њихово налегање на подлогу у нагибу 8,3%, у свему према цртежу 1. Пре уградње, подужне кутијасте профиле обострано затворити електрозаваривањем челичним лимом одговарајућег облика. Конструкција је целом дужином ојачана ребрима за укрућење од угаоних челичних "L" профила 40x40x4mm, дужине око 90cm на међусобном размаку од око 57cm. Монтажу ових профила извести електрозаваривањем на подужне кутијасте профиле, тако да чиста висина ивичњака након уградње пода рампе износи 5cm (цртеж 1 и 2). Дужина конструкције која се анкерише у подлогу под нагибом од 8,3% износи 5,50m, ширине 1,02m. На конструкцију рампе се електрозаваривањем монтирају потпорни стубићи обострано на сваких 88cm дужине рампе, тако да се конструкција нивелише у нагибу од 8,3% и наслања на подлогу. Стубићи су од кутијастих челичних профила 60x60x4mm, различитих висина од 5-38cm, како би се остварио задати нагиб од 8,3%, и са папучицама које се анкеришу за подлогу. Спојеве и варове идеално изградити, очистити, обрусити и антикорозивно заштитити. Након уградње поправити основну боју, предкитовати, брусити и обојити два пута. Напомена: Граничнике офарбати контрастно у односу на остале делове рампе, према избору инвеститора.</p> <p>Обрачун се врши по килограму.</p> |    |        |   |   |  |  |
|  | kg | 200,00 | x | = |  |  |

*Handwritten signature and initials.*

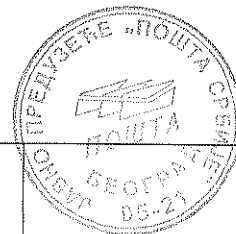

|    |   |                |       |   |   |  |
|----|---|----------------|-------|---|---|--|
| 2. | <p><b>Под рампе:</b><br/>                 Набавка материјала, транспорт и монтажа челичног бродског лима дебљине 4/5mm на подконструкцију од угаоних челичних профила 40x40x4mm и флаха 50x5mm. Лим причврстити за подконструкцију електро-заваривањем, по потреби и нерђајућим закивцима и завртњима, тако да бочни кутијасте профили буду 5cm изнад равни лима, као на цртежу 2. Спојеве и варове идеално израдити, очистити, обрусити и антикорозивно заштитити. Након уградње поправити основну боју, предкитовати, брусити и обојити два пута. Обрачун по m<sup>2</sup> монтираног лима.</p>   | m <sup>2</sup> | 5,00  | x | = |  |
| 3. | <p><b>Ограда рампе:</b><br/>                 Набавка материјала, израда и монтажа оградне косе рампе од алуминијумских профила. Ограду чине носећи стубићи од квадратног алумијумског профила и двовисински непрекидни рукохват од алуминијумских округлих цеви Ø40x2mm, на висини од 70 и 90cm. Рукохвати су обострано препуштени са по 30cm у односу на почетак и крај косе рампе и међусобно спојени тако да образују континуалну цев. Дужину препуста руковата у оси 2 одредити тако да се омогући отварање постојеће заштитне решетке на улазним вратима до 180°. Носећи стубови, на међусобном растојању од 88cm, фиксирају се шрафовима за носећу конструкцију од кутијастих профила и имају покривне розете. У цену урачунати све потребне фазонске елементе за спајање и прибор за монтажу оградне. Ограду израдити и уградити по детаљима и упутству пројектанта, као на цртежу 1 и 2. Обрачун се врши по m уграђене оградне.</p> | m              | 12,30 | x | = |  |
| 4. | <p><b>Набавка и опшивање рампе перфорираним алумијумским лимом</b> - перфорације по избору инвеститора (декоративне перфорације) дебљине до 1mm са бочних страна рампе (цртеж 1). Опшивање извршити мин. 5cm изнад равни тротоара и стеленика. Опшивање рампе извршити поп нитнама, а на местима сучељавања вертикалних равни покрити алуминијумским лајснама. У цену урачунати све покривне лајсне на спојевима</p>  | m <sup>2</sup> | 1,40  | x | = |  |

*Handwritten signatures and initials.*



перфорираног лима.  
Обрачун се врши по m<sup>2</sup>.

**УКУПНО БРАВАРСКИ РАДОВИ**

**III РАЗНИ РАДОВИ**

**НАПОМЕНА:**

Цене сваке ставке радова садрже рад, материјал, алате и помоћне скеле које прописују стандарди и технички нормативи као и остале трошкове и зараду предузећа. Свака врста радова извешће се у складу са важећим нормама и техничким прописима за ту врсту радова. **Јединична цена** обухвата израду комплетне позиције радова, набавку материјала, спољни и унутрашњи транспорт, израду, мере заштите, све хоризонталне и вертикалне преносе, чишћење и остале активности које су неопходне за квалитетно извођење ових радова. Овај опис је саставни део сваке појединачно описане позиције радова и исти не искључује примену важећих прописа у грађевинарству из ове области. **Јединичне цене** садрже све радне операције, утрошке материјала, помоћни алат које прописују "Општи, технички и посебни услови за извођење радова" за ову врсту радова, узимање мера, као и остале трошкове и зараду предузећа.

|                            |   |    |       |   |   |  |
|----------------------------|---|----|-------|---|---|--|
| 1.                         | <b>Постављање противклизних прелазних лајсни</b> од елоксираног алуминијума на прелазу између рампе и подеста и рампе и тротоара<br>Обрачун по m постављене лајсне. | m  | 1,80  | x | = |  |
| 2.                         | <b>Радови који се не могу предвидети нити нормирати.</b><br>Обрачун по норма сату.  | НЧ | 45,00 | x | = |  |
| <b>УКУПНО РАЗНИ РАДОВИ</b> |   |    |       |   |   |  |

**Напомена:**

1. Рампу изградити према пројекту инвеститора.
2. Пре почетка радова проверити димензије и све потребне мере узети на лицу места.
3. Саставни део предмера су технички опис и цртежи.
4. Доставити атесте за све материјале који се уграђују.

**ПОШТА 11210 БЕОГРАД 26, ул. Зрењанински пут б.б.**

**РЕКАПИТУЛАЦИЈА РАДОВА**

**АРХИТЕКТОНСКО ГРАЂЕВИНСКИ РАДОВИ**

|            |                           |  |  |
|------------|---------------------------|--|--|
| <b>I</b>   | <b>РУШЕЊЕ И ДЕМОНТАЖА</b> |  |  |
| <b>II</b>  | <b>БРАВАРСКИ РАДОВИ</b>   |  |  |
| <b>III</b> | <b>РАЗНИ РАДОВИ</b>       |  |  |
|            | <b>УКУПНО</b>             |  |  |

ПОНУЂАЧ

МП

*Handwritten signatures and initials.*



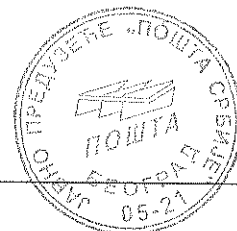

**ПОШТА 34000 КРАГУЈЕВАЦ, ул. Краља Петра Првог 30**

**АРХИТЕКТОНСКО ГРАЂЕВИНСКИ РАДОВИ**

| Бр | Позиција                  | Јединица мере | Количина | Јединична цена | Вредност |
|----|---------------------------|---------------|----------|----------------|----------|
| I  | <b>РУШЕЊЕ И ДЕМОНТАЖА</b> |               |          |                |          |

**НАПОМЕНА:**

Јединичном ценом ових радова обухваћено је прикупљање као и транспорт неупотребљивог материјала и шута на градску депонију до 25km удаљености, а употребљивог материјала, слагање без оштећења, на место које одреди Инвеститор и/или корисник простора (уз записник о примопредаји демонтираног материјала). Обухваћени су и сви радови на спровођењу мера безбедности (људи, процеса рада и осталих делова објекта). Извођач је дужан да разним обезбеђењима и упозорењима обезбеди сигурност корисника у кругу где се радови изводе.

**Јединична цена** обухвата израду комплетне позиције радова, набавку основног, везног и материјала за заштиту, спољни и унутрашњи транспорт, израду, мере заштите, све хоризонталне и вертикалне преносе, чишћење и остале активности које су неопходне за квалитетно извођење ових радова. Овај опис је саставни део сваке појединачно описане позиције радова и исти не искључује примену важећих прописа у грађевинарству из ове области. **Јединичне цене** садрже све радне операције, утрошке материјала, помоћни алат које прописују "Општи, технички и посебни услови за извођење радова", за ову врсту радова, као и остале трошкове и зараду предузећа. Јединичном ценом ових радова обухваћено је рушење, разврставање и класификација, чишћење од шута са одвожењем шута на депонију која је за то одређена.

|    |   |      |      |   |   |  |
|----|---|------|------|---|---|--|
| 1. | Демонтажа двокрилних алуминијумских застакљених врата са механизмом за самозатварање. Димензија отвора 160/231cm. Демонтирана врата одложити на место које за то одреди инвеститор. |      |      |   |   |  |
|    | Обрачун по комаду демонтираних врата.   | ком. | 1,00 | x | = |  |
|    | <b>УКУПНО РУШЕЊЕ И ДЕМОНТАЖА</b>  |      |      |   |   |  |

**II ГРАЂЕВИНСКА СТОЛАРИЈА**

**НАПОМЕНА:**

Фасадне елементе израдити од алуминијума са вишекоморним системом профила са термопрекидом (обавезан атест) у свему према графичкој документацији. Основна носећа конструкција је од поцинкованих челичних кутијастих профила, штокови се уграђују путем суве монтаже преко челичних флахова анкераних у зид. По целом обиму отвора урадити заптивање "пур пеном". Фасадни елемент се фиксира на минимум три места са сваке стране по вертикали (односно потребним бројем фиксирања у односу на величину отвора) и хоризонтално одговарајућим анкерима, а евентуалне пукотине између оквира врата и зида се попуњавају пур пеном која нема носећу, већ заштитну улогу. Врата дихтовати трајно еластичном ЕПДМ гумом, вулканизованом на угловима. Према величини крила врата одредити број шарки (мин. 3 комада по крилу) и носивост истих.

Handwritten initials and a signature in the bottom right corner of the page.



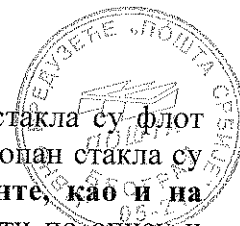

Застакљивање се врши двоструким нискоемисионим стаклом  $d=4+16+4\text{mm}$ . Оба стакла су флот безбојна, заптивање стакла и крила обезбеђује се типским гуменим тракама, а термопан стакла су сигурносна. Испуна аргон. **Обавезно доставити атесте за све уграђене елементе, као и на укупни коефицијент проласка топлоте за врата мањи од  $1,6\text{W/m}^2\text{K}$ .** Све радити по опису и шеми алуминарије и уз сагласност Инвеститора. Оков по избору Инвеститора. У цену улази комплетна монтажа врата са свим изолацијама, фиксирањем, заптивањем и спољним и унутрашњим лајснама, стаклом. **Јединична цена** обухвата израду комплетне позиције радова: набавку материјала, спољни и унутрашњи транспорт, израду, мере заштите, све хоризонталне и вертикалне преносе, чишћење и остале активности које су неопходне за квалитетно извођење ових радова. Овај опис је саставни део сваке појединачно описане позиције радова и исти не искључује примену важећих прописа у грађевинарству из ове области. Јединичне цене садрже све радне операције, утрошке материјала, помоћни алат које прописују "Општи, технички и посебни услови за извођење радова" за ову врсту радова, издавање атеста, узимање мера, као и остале трошкове и зараду предузећа.

|                                     |  |      |      |   |   |  |
|-------------------------------------|--|------|------|---|---|--|
| 1.                                  | <p><b>Набавка и уградња улазних алуминијумских застакљених врата</b> (по узору на претходна) са отварањем на споља. Врата су двокрилна, димензије отвора 160/231cm. Димензија крила које се отвара износи 100cm и димензија другог крила са могућношћу отварања износи 60cm. Мере проверити на лицу места. Врата урадити у свему према шеми алуминарије. Ценом обухватити и израду рукохвата. У цену урачунати и постављање оригиналних алуминијумских шарки (мин. 3 комада), браве и цилиндра заједно са три кључа, као и уградњу демонтираног самозатварајућег аутомата за затварање врата.Доставити атесте за све уграђене елементе, као и на укупни коефицијент пролаза топлоте који не сме бити већи од <math>U=1,6\text{W/m}^2\text{k}</math>.</p> |      |      |   |   |  |
|                                     | Обрачун по комаду.   | ком. | 1,00 | x | = |  |
| <b>УКУПНО ГРАЂЕВИНСКА СТОЛАРИЈА</b> |  |      |      |   |   |  |
| <b>III БРАВАРСКИ РАДОВИ</b>         |  |      |      |   |   |  |

**НАПОМЕНА:**

Све браварске радове извести стручно и квалитетно, у свему према техничким цртежима; израда се састоји од рада у радионици и уграђивања на објекту, са свим потребним припремама. Везе појединих делова од алуминијума, које се остварују закивцима и завртњима морају имати главе од белог метала. Обрачун се врши по јединици мере, назначене код сваке позиције радова. **Јединична цена** обухвата израду комплетне позиције радова: набавку основног, помоћног и везног материјала, целокупан оков, рад, алат, машине, спољни и унутрашњи транспорт, уграђивање, штемовања, учвршћивање, мере заштите, све хоризонталне и вертикалне преносе, неопходну радну скелу и остале операције које су неопходне за квалитетно извођење радова. Овај опис је саставни део сваке појединачно описане позиције радова и исти не искључује примену важећих прописа и норматива у грађевинарству из ове области. **Јединичне цене** садрже све радне операције, утрошке материјала, помоћни алат које прописују "Општи, технички и

*Handwritten signature and initials.*



посебни услови за извођење радова" за ову врсту радова, узимање мера, као и остале трошкове и зараду предузећа.

|   |    |        |   |   |  |  |
|---|----|--------|---|---|--|--|
| <p>1. <b>Конструкција</b><br/> <b>спољне металне фиксне рампе и подеста:</b><br/>                 Набавка материјала, транспорт и израда рампе нагиба 8%. Израда носеће конструкције од челичних кутијастих профила 60x120x5mm - подужно, и 40x60x4mm - попречно. Подужне кутијасте профиле засећи на дужини од 85cm, тако да се постигне њихово налегање на подлогу у нагибу 8%, у свему према цртежу 1. Конструкција је целом дужином ојачана ребрима за укрућење од угаоних челичних "L" профила 40x40x4mm, дужине око 90cm на међусобном размаку од око 54cm. Монтажу ових профила извести електрозаваривањем на подужне кутијасте профиле, тако да чиста висина ивичњака након уградње пода рампе износи 5cm (цртеж 1 и 2). Дужина конструкције која се анкереше у подлогу под нагибом од 8% износи 5,80m, ширине 1,02m. На конструкцију рампе се електрозаваривањем монтирају потпорни стубићи обострано на сваких 89cm дужине рампе, тако да се конструкција нивелише у нагибу од 8% и наслања на подлогу. Стубићи су од кутијастих челичних профила 60x60x4mm, различитих висина од 5-41cm, како би се остварио задати нагиб од 8%, и са папучицама које се анкеришу за подлогу. Израда подеста рампе од челичних профила тако што је по обиму постављен кутијаста челични профил 60x120x5mm (сачињен од сегмената, међусобно заварених), а кутијаста профили димензија 40x60x4mm су постављени роштиљ системом на размаку од 60cm. Подест се поставља и анкерише за подлогу и степениште, преко потпорних стубића од кутијастих челичних профила 60x60x4mm са папучицама које се анкеришу за подлогу. Спојеве и варове идеално изградити, очистити и обрусити. Након уградње поправити основну боју, предкитовати, брусити и обојити два пута.</p> |    |        |   |   |  |  |
| Обрачун се врши по kg.  | kg | 400,00 | x | = |  |  |

*Handwritten signature and initials in the bottom right corner.*

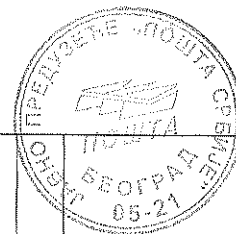

|   |                |      |   |  |   |  |
|---|----------------|------|---|--|---|--|
| <p>2. <b>Под рампе:</b><br/>                 Набавка материјала, транспорт, израда и монтажа челичног бродског лима дебљине 4/5mm преко конструкције од угаоних челичних профила 40x40x4mm. Лим причврстити за подконструкцију електрозаваривањем, по потреби и нерђајућим закивцима и завртњима, тако да бочни кутијасте профили буду 5cm изнад равни лима, као на цртежу 2. Спојеве и варове идеално израдити, очистити, обрусити и антикорозивно заштитити. Након уградње поправити основну боју, предкитовати, брусити и обојити два пута.</p>  |                |      |   |  |   |  |
| <p>Обрачун по m<sup>2</sup> монтираног лима.</p>  | m <sup>2</sup> | 5,50 | x |  | = |  |
| <p>3. <b>Под подеста:</b><br/>                 Набавка материјала, транспорт, израда и монтажа челичног бродског лима дебљине 4/5mm преко конструкције од кутијастих челичних профила 40x60x4mm. Лим причврстити за подконструкцију електрозаваривањем, по потреби и нерђајућим закивцима и завртњима, као на цртежу 1. Спојеве и варове идеално израдити, очистити, обрусити и антикорозивно заштитити. Након уградње поправити основну боју, предкитовати, брусити и обојити два пута.</p>  |                |      |   |  |   |  |
| <p>Обрачун по m<sup>2</sup> монтираног лима.</p>  | m <sup>2</sup> | 5,50 | x |  | = |  |
| <p>4. <b>Ограда косе рампе и подеста:</b><br/>                 Набавка материјала, транспорт, израда и монтажа ограде косе рампе и подеста, од алуминијумских профила. Ограду израдити од алуминијумских округлих цеви Ø45x2mm, са двовисинским непрекидним рукохватом на висини од 70 и 90cm и носећим стубовима квадратног профила. Двовисински рукохвати су обострано препуштени са по 30cm у односу на почетак и крај косе рампе и међусобно спојени тако да образују континуалну цев. Носећи стубови, на међусобном растојању од 89cm, фиксирају се шрафовима за носећу конструкцију од кутијастих профила и имају покривне розете. У цену урачунати све потребне фазонске елементе за спајање и прибор за монтажу ограде.</p> |                |      |   |  |   |  |

Handwritten initials and marks at the bottom right corner of the page.

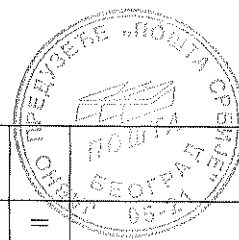

|                        |   |                |       |   |   |  |
|------------------------|---|----------------|-------|---|---|--|
|                        | Ограду израдити и уградити по детаљима и упутству пројектанта, као на цртежу 1 и 2.   |                |       |   |   |  |
|                        | Обрачун се врши по m <sup>1</sup> уграђене ограде.  | m              | 18,00 | x | = |  |
| 5.                     | <b>Набавка материјала, транспорт, израда и монтажа бочне вертикалне опшивке</b> носеће конструкције рампе и подеста алуминијумским перфорираним лимом дебљине 1,5-2mm. Опшивку поставити вертикално са спољашње стране рампе целом дужином, према цртежу. У цену урачунати све потребне лајсне на међусобном споју лимова, као и опшивне угаоне лајсне на контакту опшива и тротоара. |                |       |   |   |  |
|                        | Обрачун по m <sup>2</sup> монтираног лима.  | m <sup>2</sup> | 3,00  | x | = |  |
|                        | <b>Напомена:</b> Граничнике офарбати у другој боји у односу на остале делове рампе, по избору инвеститора.  |                |       |   |   |  |
|                        | <b>УКУПНО БРАВАРСКИ РАДОВИ</b>  |                |       |   |   |  |
| <b>IV РАЗНИ РАДОВИ</b> |   |                |       |   |   |  |

**НАПОМЕНА:**

Цене сваке ставке радова садрже рад, материјал, алате и помоћне скеле које прописују стандарди и технички нормативи као и остале трошкове и зараду предузећа. Свака врста радова извешће се у складу са важећим нормама и техничким прописима за ту врсту радова.

Јединична цена обухвата израду комплетне позиције радова, набавку материјала, спољни и унутрашњи транспорт, израду, мере заштите, све хоризонталне и вертикалне преносе, чишћење и остале активности које су неопходне за квалитетно извођење ових радова. Овај опис је саставни део сваке појединачно описане позиције радова и исти не искључује примену важећих прописа у грађевинарству из ове области. Јединичне цене садрже све радне операције, утрошке материјала, помоћни алат које прописују "Општи, технички и посебни услови за извођење радова" за ову врсту радова, узимање мера, као и остале трошкове и зараду предузећа.

|    |   |                |       |   |   |  |
|----|---|----------------|-------|---|---|--|
| 1. | <b>Набавка и уградња противклизне гумене ЕПДМ подлоге</b> лепљењем на челични бродски лим. Гумена подлога је дебљине 4.5mm, отпорна на ударце, хабање, замрзавање, као и на хемијска средства. Крајеве гумене подлоге причврстити одговарајућим алуминијумским лајснама и нерђајућим шрафовима. |                |       |   |   |  |
|    | Обрачун по m <sup>2</sup> постављене гуме.  | m <sup>2</sup> | 11,00 | x | = |  |
| 2. | <b>Постављање противклизних прелазних лајсни</b> од елоксираног алуминијума на прелазу између тротоара и рампе, и рампе и подеста.  |                |       |   |   |  |
|    | Обрачун по m постављене лајсне.   | m              | 1,85  | x | = |  |

*Handwritten initials and signature.*

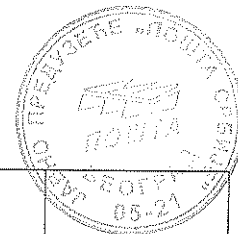

|    |   |      |       |   |  |   |
|----|---|------|-------|---|--|---|
| 3. | <b>Набавка и израда налепница</b> и обележавање улазних врата у објекат постављањем истих на стаклу на видном месту са интернационалним знаком за приступачност простора особама са инвалидитетом, деци и старијим особама. Налепнице поставити у свему према шеми алуминарије. |      |       |   |  |   |
|    | Обрачун по комаду постављене налепнице.   | ком. | 4,00  | x |  | = |
| 4. | <b>Набавка материјала и израда контрастне траке-фолије</b> ширине 5cm и постављање исте на стаклу улазних врата, на висини од 155cm, према шеми алуминарије.  |      |       |   |  |   |
|    | Обрачун по m постављене траке.  | m    | 1,50  | x |  | = |
| 5. | Радови који се не могу предвидети нити нормирати.   |      |       |   |  |   |
|    | Обрачун по норма сату.  | НЧ   | 35,00 | x |  | = |
|    | <b>УКУПНО РАЗНИ РАДОВИ</b>  |      |       |   |  |   |

Напомена:

1. Пре почетка радова проверити димензије и све потребне мере узети на лицу места.
2. Саставни део предмера су технички опис и цртежи.
3. По завршетку радова извођач предаје инвеститору сав демонтрани материјал који се не односи на депонију.

**ПОШТА 34000 КРАГУЈЕВАЦ, ул. Краља Петра Првог 30**

**РЕКАПИТУЛАЦИЈА РАДОВА**

**АРХИТЕКТОНСКО ГРАЂЕВИНСКИ РАДОВИ**

|            |                              |  |
|------------|------------------------------|--|
| <b>I</b>   | <b>РУШЕЊЕ И ДЕМОНТАЖА</b>    |  |
| <b>II</b>  | <b>ГРАЂЕВИНСКА СТОЛАРИЈА</b> |  |
| <b>III</b> | <b>БРАВАРСКИ РАДОВИ</b>      |  |
| <b>IV</b>  | <b>РАЗНИ РАДОВИ</b>          |  |
|            |                              |  |
|            | <b>УКУПНО</b>                |  |

ПОНУЂАЧ

МП

*Handwritten initials and marks at the bottom right corner.*

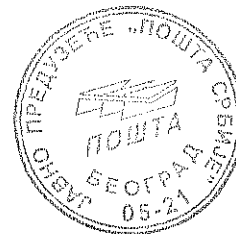

**ПОШТА 34115 БРЕСНИЦА - Радомира Бате Бугарског 1/6**

**АРХИТЕКТОНСКО ГРАЂЕВИНСКИ РАДОВИ**

| Бр       | Позиција                       | Јединица мере | Количина | Јединична цена | Вредност |
|----------|--------------------------------|---------------|----------|----------------|----------|
| <b>I</b> | <b>ЗЕМЉАНИ РАДОВИ И РУШЕЊЕ</b> |               |          |                |          |

**НАПОМЕНА:**

Пре почетка земљаних радова земљиште, на коме се поставља рампа након рушења бетонске стазе, очистити од корова и шибља. Затим у присуству Надзорног органа извршити мерења за постављање рампе. Копање извршити тачно по плану са вертикалним одсецањем бочних страна ископа, док дно ископа фино испланирати на предвиђену коту. Рад при ископу се подразумева у периодно влажном земљишту, под нормалним условима рада. Ископану земљу првенствено употребити за насыпање између зидова рампе, а вишак однети са градилишта. **Јединичном ценом** обухваћено је прикупљање као и транспорт вишкова ископане земље и шута на градску депонију до 25km удаљености, као и цена обележавања темеља рампе и степеништа у свему према графичкој документацији. Обухваћени су и сви радови на спровођењу мера безбедности (људи, процеса рада и осталих делова објекта).

**Јединична цена** обухвата израду комплетне позиције радова, набавку материјала за заштиту, спољни транспорт, мере заштите, све хоризонталне и вертикалне преносе, чишћење и остале активности које су неопходне за квалитетно извођење ових радова. Овај опис је саставни део сваке појединачно описане позиције радова и исти не искључује примену важећих прописа у грађевинарству из ове области. Јединичне цене садрже све радне операције, утроске материјала, помоћни алат које прописују "Општи, технички и посебни услови за извођење радова", за ову врсту радова, као и остале трошкове и зараду предузећа.

|                                       |   |                |      |   |   |  |
|---------------------------------------|---|----------------|------|---|---|--|
| 1.                                    | <b>Ручни ископ земље III категорије за тракасти темељ рампе.</b> Ископ извести према пројекту и датим котама. Бочне стране правилно одсећи, а дно нивелисати. Ископану земљу извести ручним колицима, насути и нивелисати или одвести на градску депонију удаљености до 10km. Дубина ископа је 50cm, а ширина 20cm. Обрачун по m <sup>3</sup> . | m <sup>3</sup> | 2,80 | x | = |  |
| 2.                                    | <b>Пажљиво разбијање бетонске плоче дебљине 12-15cm</b> уз објекат (тротоара) и 4 а.б. степеника ради изградње темеља рампе. Шут прикупити, изнети, утоварити на камион и одвести на градску депонију. Обрачун по m <sup>2</sup>  | m <sup>2</sup> | 8,00 | x | = |  |
| <b>УКУПНО ЗЕМЉАНИ РАДОВИ И РУШЕЊЕ</b> |   |                |      |   |   |  |
| <b>II БЕТОНСКИ РАДОВИ</b>             |   |                |      |   |   |  |

Handwritten initials and marks at the bottom right corner.



**НАПОМЕНА:**

Бетонске радове извести са одговарајућом стручном радном снагом, уз пуну примену савремене механизације намењене овој врсти радова. Сви употребљени материјали, елементи и везивна средства морају бити прописаног квалитета - да поседују атесте. Марка бетона назначена је у опису позиције радова и мора се постићи правилном мешавином цемента, воде и агрегата одговарајуће гранулације, квалитетом ових састојака, и правилним уграђивањем. Пре бетонирања извршити преглед оплате у погледу облика и стабилности. Унутрашње површине оплате морају имати тачан облик бетонске конструкције, по плану, а избетониране површине у њима морају, по скидању оплате, да буду потпуно равне са оштрим и правилним ивицама и неоштећене. Материјал за израду оплате даје Извођач радова и по завршетку рада остаје његова својина. Оплата и подупирање, без обзира на висину подупирања, урачунава се у јединичну цену бетона, без обзира да ли је то у позицијама предрачуна изричито наглашено или није наглашено. Пре бетонирања, оплату добро два пута наквасити. Уграђивање вршити добрим набијањем и куцањем по оплати, а набијање плоче и тротоара вршити вибро "даскама". Изведену бетонску конструкцију у року од три дана заштити од утицаја сунца, ветра и мраза, поливањем водом, покривањем и слично. При бетонирању строго водити рачуна да арматура остане у постављеном положају и буде обавијена бетоном са свих страна.

**Јединична цена** обухвата израду комплетне позиције радова, набавку материјала за заштиту, спољни транспорт, мере заштите, све хоризонталне и вертикалне преносе, чишћење и остале активности које су неопходне за квалитетно извођење ових радова. Овај опис је саставни део сваке појединачно описане позиције радова и исти не искључује примену важећих прописа у грађевинарству из ове области. Јединичне цене садрже све радне операције, утрошке материјала, помоћни алат које прописују "Општи, технички и посебни услови за извођење радова", за ову врсту радова, као и остале трошкове и зараду предузећа.

|                               |   |    |      |   |  |   |
|-------------------------------|---|----|------|---|--|---|
| 1.                            | Израда армирано бетонских темеља, косих зидова и плоче рампе марке МБ 20. Израдити оплату и темеље армирати по пројекту, детаљима и статичком прорачуну. Бетонирање радити преко претходно разасртог шљунка дебљине слоја 10cm. Бетон уградити и неговати по прописима, газећи део изравнати и изпердашити. У цену улазе и оплата, арматура. Обрачун по м³. | m³ | 3,10 | x |  | = |
| <b>УКУПНО БЕТОНСКИ РАДОВИ</b> |   |    |      |   |  |   |
| <b>II</b>                     |   |    |      |   |  |   |
| <b>I БРАВАРСКИ РАДОВИ</b>     |   |    |      |   |  |   |

**НАПОМЕНА:**

Све браварске радове извести стручно и квалитетно, у свему према техничким цртежима; израда се састоји од рада у радионици и уграђивања на објекту, са свим потребним припремама.

Везе појединих делова од алуминијума, које се остварују закивцима и завртњима морају имати главе од белог метала.

Обрачун се врши по јединици мере, назначене код сваке позиције радова. Јединична цена обухвата израду комплетне позиције радова: набавку основног, помоћног и везног материјала, целокупан оков, рад, алат, машине, спољни и унутрашњи транспорт, уграђивање, штемовања, учвршћивање, мере заштите, све хоризонталне и вертикалне преносе, неопходну радну скелу и остале операције које су неопходне за квалитетно извођење радова. Овај опис је саставни део сваке појединачно описане позиције радова и исти не искључује примену важећих прописа и норматива у

Handwritten signatures and initials in the bottom right corner of the page.





грађевинарству из ове области. Јединичне цене садрже све радне операције, утрошке материјала, помоћни алат које прописују "Општи, технички и посебни услови за извођење радова за ову врсту радова, узимање мера, као и остале трошкове и зараду предузећа.

|   |  |    |        |   |   |  |
|---|--|----|--------|---|---|--|
| <p>1. Набавка материјала израда и монтажа оgrade рампе и подеста висине 90cm. Цевасте профиле Ø42/3mm поставити уз бетонiranу рампу са обе стране. Профиле анкерисати у зид бетонске рампе или темељ рампе (почетна три стуба). На постављене вертикале наварити дупли рукохват од округлих челичних цеви Ø40mm/3mm тако да горња страна рукохвата буде на висини од 90 и 70cm од подеста са препустом од 30cm на оба краја оgrade, мерено од краја ивичњака. Спој горњег и доњег дела рукохвата на крајњој страни мора бити полукружно заобљен. Горњи и доњи део рукохвата укрутити истим цевима Ø 40/3mm на размаку од 60 до 100cm. Евентуалне варове идеално обрусити, решетку очистити од корозије и прашине, нанети импрегнацију и обојити основном бојом. У цену оgrade урачунати завршно фарбање бојом за метал два пута по избору инвеститора са предходним наношењем антикорозивног премаза за заштиту метала. Мере проверити на лицу места. Обрачун по килограму.</p> |  | kg | 259,00 | x | = |  |
| <b>УКУПНО БРАВАРСКИ РАДОВИ</b>  |  |    |        |   |   |  |

Напомена:

1. Пре почетка радова проверити димензије и све потребне мере узети на лицу места.
2. Саставни део предмера су технички опис и цртежи.
3. По завршетку радова извођач записнички предаје инвеститору сав демонтирани материјал који се не односи на депонију.
4. Доставити атесте за све материјале који се уграђују.
5. Све боје по избору инвеститора одређује одговорни пројектант у складу са кооперативним обележјем предузећа и ситуацијом на лицу места.

**ПОШТА 34115 БРЕСНИЦА - Радомира Бате Бугарског 1/6**

**РЕКАПИТУЛАЦИЈА РАДОВА**

**АРХИТЕКТОНСКО ГРАЂЕВИНСКИ РАДОВИ**

|            |                                |  |
|------------|--------------------------------|--|
| <b>I</b>   | <b>ЗЕМЉАНИ РАДОВИ И РУШЕЊЕ</b> |  |
| <b>II</b>  | <b>БЕТОНСКИ РАДОВИ</b>         |  |
| <b>III</b> | <b>БРАВАРСКИ РАДОВИ</b>        |  |
|            | <b>УКУПНО</b>                  |  |

ПОНУЂАЧ

МП

*Handwritten signatures and initials.*



**ПАРТИЈА 2 - ПРЕДМЕР РАДОВА ЗА ИСПОРУКУ И УГРАДЊУ РАМПИ И ПЛАТФОРМИ  
ЗА ОСОБЕ СА ИНВАЛИДИТЕТОМ НА ВИШЕ ОБЈЕКТА ПРЕДУЗЕЋА:  
11210 БЕОГРАД 26, 34000 КРАГУЈЕВАЦ, 34115 БРЕСНИЦА**

**ПАРТИЈА 2 - ЗБИРНА РЕКАПИТУЛАЦИЈА РАДОВА**

**АРХИТЕКТОНСКО ГРАЂЕВИНСКИ РАДОВИ**

|                               |  |
|-------------------------------|--|
| <b>ПОШТА 11210 БЕОГРАД 26</b> |  |
| <b>ПОШТА 34000 КРАГУЈЕВАЦ</b> |  |
| <b>ПОШТА 34115 БРЕСНИЦА</b>   |  |
| <b>УКУПНО - ПАРТИЈА 2</b>     |  |

МП

ПОНУЂАЧ

**ЗБИРНА РЕКАПИТУЛАЦИЈА РАДОВА**

|                  |  |
|------------------|--|
| <b>ПАРТИЈА 1</b> |  |
| <b>ПАРТИЈА 2</b> |  |
| <b>УКУПНО</b>    |  |

МП

ПОНУЂАЧ

2  
3  
12  
CS



#### **4. УСЛОВИ ЗА УЧЕШЋЕ У ПОСТУПКУ ЈАВНЕ НАБАВКЕ ИЗ ЧЛАНА 75. И ЧЛАНА 76. ЗАКОНА И УПУТСТВО КАКО СЕ ДОКАЗУЈЕ ИСПУЊЕНОСТ УСЛОВА**

##### **4.1 ОБАВЕЗНИ УСЛОВИ ЗА УЧЕШЋЕ У ПОСТУПКУ ЈАВНЕ НАБАВКЕ ИЗ ЧЛАНА 75. ЗАКОНА**

Понуђач, да би учествовао у предметном поступку јавне набавке, мора да испуњава обавезне услове прописане чланом 75. Закона, наведене овом конкурсном документацијом.

1. да је регистрован код надлежног органа, односно уписан у одговарајући регистар.
2. да он и његов законски заступник није осуђиван за неко од кривичних дела као члан организоване криминалне групе, да није осуђиван за кривична дела против привреде, кривична дела против заштите животне средине, кривично дело примања или давања мита, кривично дело преваре.
3. да је измирио доспеле порезе, доприносе и друге јавне дажбине у складу са прописима Републике Србије или стране државе када има седиште на њеној територији.
4. да је поштовао обавезе које произилазе из важећих прописа о заштити на раду, запошљавању и условима рада, заштити животне средине, као и да нема забрану обављања делатности која је на снази у време подношења понуда.

##### **4.2 ДОДАТНИ УСЛОВИ ЗА УЧЕШЋЕ У ПОСТУПКУ ЈАВНЕ НАБАВКЕ ИЗ ЧЛАНА 76. ЗАКОНА**

Понуђач, да би учествовао у предметном поступку јавне набавке, мора да испуњава додатне услове прописане чланом 76. Закона, наведене овом конкурсном документацијом:

###### **ЗА ОБЕ ПАРТИЈЕ:**

1. Извештај о бонитету за јавну набавку, издат од стране Агенције за привредне регистре или Потврду о броју дана великвидности издату од стране Народне банке Србије да располаже финансијским капацитетом тј. да у периоду од 01.03.2017. године до 31.08.2017. године, није био великвидан дуже од 7 (седам) дана, као доказ да понуђач располаже неопходним финансијским капацитетом.

Уколико понуду подноси група понуђача, довољно је да наведени услов испуни само један од понуђача, односно сви учесници заједничке понуде наведени услов испуњавају заједно.

###### **ПАРТИЈА 1**

1. да располаже неопходним **пословним капацитетом** понуђач доставља:

а) копију/е референтног/их уговора за изведене браварске радове или делови уговора где су браварски радови део укупно изведених радова у последњих 5 (пет) година, до дана

Handwritten initials and a signature in the bottom right corner.



објављивања позива за подношење понуда, у минималном укупном износу од динара без ПДВ по свим уговорима, од чега минималне вредности по појединачном уговору износи најмање 250.000,00 динара без ПДВ.

Уз сваки достављени референтни уговор понуђач је у обавези да достави и:

б) копије прве и последње стране окончане ситуације (или рекапитулације) по том уговору, где се јасно виде потписи и печати надзора и овера Инвеститора

Уколико се достављају уговори где су браварски део укупно изведених радова, уз копију прве и последње стране окончане ситуације (или рекапитулације), доставити и део окончане ситуације из ког се види да су браварски радови у траженом износу.

в) Списак изведених радова, у периоду од 5 (пет) година до дана објављивања позива за подношење понуда, из пододељка 4.6 ове конкурсне документације, који мора бити попуњен, оверен печатом и потписан од стране овлашћеног лица понуђача;

г) Потврду/е из пододељка 4.6.1 ове конкурсне документације, која мора бити попуњена, оверена печатом и потписана од стране овлашћеног лица Инвеститора / Извођача радова, као доказ да је понуђач у периоду од 5 (пет) година до дана објављивања позива за подношење понуда, у уговореном року и квалитету извршио радове;

Понуђач може доставити Потврду о изведеним радовима и на обрасцима других Наручиоца радова уколико иста садржи све елементе које садржи Потврда о изведеним радовима из пододељка 4.6.1 из ове конкурсне документације.

Уколико достављена Потврду о изведеним радовима и на обрасцима других Наручиоца радова не садрже све елементе како је захтевано датим обрасцем у овој конкурсној документацији, исте ће се сматрати неприхватљивом и неће се узети у разматрање.

Доказом референтности сматраће се само они уговори који у потпуности испуњавају све наведене услове.

- као доказ професионалне одговорности за штету причињену другој страни, односно трећем лицу, понуђач доставља копију важеће полисе осигурања од професионалне одговорности у складу са чланом 129а Закона о планирању и изградњи ( Службени гласник РС, 71/2009, 81/2009, 64/2010, 24/2011, 121/2012, 42/2013,50/2013, 98/2013, 132/2014 и 145/2014).

Понуђачи су у обавези да Наручиоцу доставе копију важеће полисе осигурања од професионалне одговорности у складу са чланом 129а Закона о планирању и изградњи и Правилником о условима осигурања од професионалне одговорности, који је објављен у Службеном гласнику РС", број 40 од 7. маја 2015. године, а која гласи најмање на прописану суму осигурања, које поседовање је законска обавеза субјеката на које се тај закон односи, а не захтев Наручиоца за ову јавну набавку. У члану 6. тог правилника, министар грађевинарства, саобраћаја и инфраструктуре је сагласно овлашћењима из члана 201. Закона о планирању и изградњи, прописао, између осталог, минималне суме осигурања, као износ одштете која се исплаћује уколико наступи осигурани случај, а коју уговарач осигурања мора обавезно обезбедити.



Уколико се заинтересовано лице обрати осигуравачу са захтевом за издавање наведене полисе осигурања, осигуравајућа друштва у Републици Србији издају исту у складу са пословном политиком и условима осигурања, а надзор над њиховим радом врши Народна банка Србије.

3. да располаже довољним **техничким капацитетом**, за механизацију и опрему, потребну за извођење радова за које подноси понуду, и то најмање:

- 1 апарат за заваривање
- 1 транспортно возило

Технички капацитет за извођење радова за које подноси понуду, Понуђач доказује достављањем:

- копије извода из пописне листе са означеним позицијама **или**
- копије Уговора о закупу **или**
- копије Уговора коришћењу опреме **или**
- копије рачуна (уколико је нешто са листе набављено у текућој години).

**За транспортно возило из тачке 3. алинеја 2. се као доказ доставља и копија очитане важеће саобраћајне дозволе и копија важеће полисе осигурања.**

4. да располаже довољним **кадровским капацитетом**, и то:

- а) да има ангажована лица у радном односу или ван радног односа са лиценцом:
  - **400 или 401 или 410 или 411 или 700 или 800;**

која ће бити одређена за одговорне извођаче радова, за које понуђач доставља:

- копију радних књижица или копију уговора о раду или копију образаца **М пријава-промена и одјава на обавезно социјално осигурање** (уколико су лица у радном односу) односно копије уговора о обављању привремених и повремених послова или копије уговора о делу или копије других уговора (уколико су лице ван радног односа) као доказ да је одговорни извођач радова за кога се доставља лиценца ангажован код понуђача.

- копију лиценце и Потврду о важењу лиценци издатих од стране Инжењерске коморе Србије који морају бити важећи на дан отварања понуда;

- **Изјаву** одговорних извођача радова, са лиценцом:

- **400 или 401 или 410 или 411 или 700 или 800**

да има најмање 5 година радног искуства на објектима високоградње (Прилог 1);

- **Референц листу (Прилог 2)** са референцом обављених послова на браварским радовима за одговорне извођаче радова, са лиценцом:

- **400 или 401 или 410 или 411 или 700 или 800**

на најмање 3 објекта у последњих 5 (пет) година до дана подношења понуде.

**Референц листу попуњава, потписује и оверава својим лиценцим печатом сам одговорни извођач радова;**

#### **НАПОМЕНА:**

Понуђач је у обавези да **за сваку партију** понуди захтевани број ангажованих лица која не смеју бити ангажована у другој/им партији/јама. Уколико иста лица буду ангажована у

Handwritten initials and a signature in the bottom right corner.



различитим партијама понуда понуђача за сваку следећу партију, где се поново појављују иста ангажована лица неће бити узета у разматрање у смислу испуњења додатних услова.

**б) да има руководиоца радова на градилишту који ће бити обавезан да присуствује извођењу радова на градилишту током радног времена, а током трајања рока за извођење радова, за кога понуђач доставља:**

- копију радних књижица или копију уговора о раду или копија образаца М пријава-промена и одјава на обавезно социјално осигурање (уколико је лице у радном односу) односно копије уговора о обављању привремених и повремених послова или копије уговора о делу или копије других уговора (уколико је лице ван радног односа) као доказ да је руководилац радова на градилишту ангажован код понуђача,

- попуњену и потписану **Изјаву понуђача (Прилог 3)** да има ангажованог руководиоца радова који ће бити обавезан да присуствује извођењу радова на градилишту током радног времена, а током рока за извођење радова, коју мора и руководилац радова на градилишту потписати и оверити лиценцим печатом, односно само попуњити и потписати (уколико не поседује лиценцу, односно лиценци печат).

**Напомена:**

Уколико Понуђач динамиком извођења радова планира извођење радова на више објеката истовремено, обавезан је да именује руководиоца радова за сваки објекат.

Понуда понуђача која не садржи било који доказ о испуњењу додатних услова, биће одбијена као неприхватљива.

## **ПАРТИЈА 2**

1. да располаже неопходним **пословним капацитетом** понуђач доставља:

а) **копију/е референтног/их уговора** за изведене браварске радове или делови уговора где су браварски радови део укупно изведених радова у последњих 5 (пет) година, до дана објављивања позива за подношење понуда, у минималном укупном износу од 700.000,00 динара без ПДВ по свим уговорима, од чега минималне вредности по појединачном уговору износи најмање 250.000,00 динара без ПДВ.

Уз сваки достављени референтни уговор понуђач је у обавези да достави и:

б) **копије прве и последње стране окончане ситуације (или рекапитулације)** по том уговору, где се јасно виде потписи и печати надзора и овера Инвеститора

Уколико се достављају уговори где су браварски део укупно изведених радова, уз копију прве и последње стране окончане ситуације (или рекапитулације), доставити и део окончане ситуације из ког се види да су браварски радови у траженом износу.

в) **Списак изведених радова, у периоду од 5 (пет) година до дана објављивања позива за подношење понуда**, из пододелка 4.6 ове конкурсне документације, који мора бити попуњен, оверен печатом и потписан од стране овлашћеног лица понуђача;

г) **Потврду/е из пододелка 4.6.1 ове конкурсне документације**, која мора бити попуњена, оверена печатом и потписана од стране овлашћеног лица Инвеститора / Извођача радова, као

Handwritten initials and marks in the bottom right corner.



доказ да је понуђач у периоду од 5 (пет) година до дана објављивања позива за подношење понуда, у уговореном року и квалитету извршио радове;

**Понуђач може доставити Потврду о изведеним радовима и на обрасцима других Наручиоца радова уколико иста садржи све елементе које садржи Потврда о изведеним радовима из пододељка 4.6.1 из ове конкурсне документације.**

**Уколико достављена Потврду о изведеним радовима и на обрасцима других Наручиоца радова не садрже све елементе како је захтевано датим обрасцем у овој конкурсној документацији, исте ће се сматрати неприхватљивом и неће се узети у разматрање.**

Доказом референтности сматраће се само они уговори који у потпуности испуњавају све наведене услове.

2. као доказ професионалне одговорности за штету причињену другој страни, односно трећем лицу, понуђач доставља **копију важеће полисе осигурања од професионалне одговорности** у складу са чланом 129а Закона о планирању и изградњи ( Службени гласник РС, 71/2009, 81/2009, 64/2010, 24/2011, 121/2012, 42/2013,50/2013, 98/2013, 132/2014 и 145/2014).

**Понуђачи су у обавези да Наручиоцу доставе копију важеће полисе осигурања од професионалне одговорности у складу са чланом 129а Закона о планирању и изградњи и Правилником о условима осигурања од професионалне одговорности, који је објављен у Службеном гласнику РС", број 40 од 7. маја 2015. године, а која гласи најмање на прописану суму осигурања, које поседовање је законска обавеза субјеката на које се тај закон односи, а не захтев Наручиоца за ову јавну набавку. У члану 6. тог правилника, министар грађевинарства, саобраћаја и инфраструктуре је сагласно овлашћењима из члана 201. Закона о планирању и изградњи, прописао, између осталог, минималне суме осигурања, као износ одштете која се исплаћује уколико наступи осигурани случај, а коју уговарач осигурања мора обавезно обезбедити.**

Уколико се заинтересовано лице обрати осигуравачу са захтевом за издавање наведене полисе осигурања, осигуравајућа друштва у Републици Србији издају исту у складу са пословном политиком и условима осигурања, а надзор над њиховим радом врши Народна банка Србије.

3. да располаже довољним **техничким капацитетом**, за механизацију и опрему, потребну за извођење радова за које подноси понуду, и то најмање:

- 1 апарат за заваривање
- 1 транспортно возило

Технички капацитет за извођење радова за које подноси понуду, Понуђач доказује достављањем:

- копије извода из пописне листе са означеним позицијама **или**
- копије Уговора о закупу **или**
- копије Уговора коришћењу опреме **или**
- копије рачуна (уколико је нешто са листе набављено у текућој години).

**За транспортно возило из тачке 4. алинеја 2. се као доказ доставља и копија очитане важеће саобраћајне дозволе и копија важеће полисе осигурања.**

Handwritten initials and marks in the bottom right corner, including a large 'S' and other illegible scribbles.





4. да располаже довољним кадровским капацитетом, и то:

а) да има ангажована лица у радном односу или ван радног односа са лиценцом  
- 400 или 401 или 410 или 411 или 700 или 800;

која ће бити одређена за одговорне извођаче радова, за које понуђач доставља:

- копију радних књижица или копију уговора о раду или копију образаца М пријава-промена и одјава на обавезно социјално осигурање (уколико су лица у радном односу) односно копије уговора о обављању привремених и повремених послова или копије уговора о делу или копије других уговора (уколико су лице ван радног односа) као доказ да је одговорни извођач радова за кога се доставља лиценца ангажован код понуђача,  
- копију лиценце и Потврду о важењу лиценци издатих од стране Инжењерске коморе Србије који морају бити важећи на дан отварања понуда;

- Изјаву одговорних извођача радова, са лиценцом:

- 400 или 401 или 410 или 411 или 700 или 800

да има најмање 5 година радног искуства на објектима високоградње (Прилог 1);

- Референц листу (Прилог 2) са референцом обављених послова на браварским радовима за одговорне извођаче радова, са лиценцом:

- 400 или 401 или 410 или 411 или 700 или 800

на најмање 3 објекта у последњих 5 (пет) година до дана подношења понуде.

Референц листу понуђача, потписује и оверава својим лиценцим печатом сам одговорни извођач радова:

#### НАПОМЕНА:

Понуђач је у обавези да за сваку партију понуди захтевани број ангажованих лица која не смеју бити ангажована у другој/им партији/јама. Уколико иста лица буду ангажована у различитим партијама понуда понуђача за сваку следећу партију, где се поново појављују иста ангажована лица неће бити узета у разматрање у смислу испуњења додатних услова.

б) да има руководиоца радова на градилишту који ће бити обавезан да присуствује извођењу радова на градилишту током радног времена, а током трајања рока за извођење радова, за кога понуђач доставља:

- копију радних књижица или копију уговора о раду или копија образаца М пријава-промена и одјава на обавезно социјално осигурање (уколико је лице у радном односу) односно копије уговора о обављању привремених и повремених послова или копије уговора о делу или копије других уговора (уколико је лице ван радног односа) као доказ да је руководилац радова на градилишту ангажован код понуђача.

- попуњену и потписану Изјаву понуђача (Прилог 3) да има ангажованог руководиоца радова који ће бити обавезан да присуствује извођењу радова на градилишту током радног времена, а током рока за извођење радова, коју мора и руководилац радова на градилишту потписати и оверити лиценцим печатом, односно само попуњити и потписати (уколико не поседује лиценцу, односно лиценци печат).

**Напомена:**

Уколико Понуђач динамиком извођења радова планира извођење радова на више објеката истовремено, обавезан је да именује руководиоца радова за сваки објекат.

Handwritten initials and marks at the bottom right corner of the page.



Понуда понуђача која не садржи било који доказ о испуњењу додатних услова, биће одбијена као неприхватљива.

#### 4.3 УПУТСТВО КАКО СЕ ДОКАЗУЈЕ ИСПУЊЕНОСТ УСЛОВА

##### 4.3.1 Доказивање испуњености услова из члана 75. и члана 76. Закона за правна лица као понуђаче.

Испуњеност обавезних услова, из члана 75. Закона, за учешће у поступку јавне набавке, правно лице, као понуђач доказује достављањем следећих доказа:

**1. Извода из регистра Агенције за привредне регистре, односно извода из регистра надлежног Привредног суда, као доказ да је понуђач регистрован код надлежног органа, односно уписан у одговарајући регистар.**

**2. Извода из казнене евиденције, односно уверења Основног суда на чијем подручју се налази седиште домаћег правног лица, односно седиште представништва или огранка страног правног лица, којим се потврђује да правно лице није осуђивано за кривична дела против привреде, кривична дела против животне средине, кривично дело примања или давања мита, кривично дело преваре;**

**Напомена: Уколико уверења Основног суда не обухвата податке из казнене евиденције за кривична дела која су у надлежности редовног кривичног одељења Вишег суда, потребно је, поред уверења Основног суда, доставити и УВЕРЕЊЕ ВИШЕГ СУДА на чијем подручју је седиште домаћег правног лица, односно седиште представништва или огранка страног правног лица, којом се потврђује да правно лице није осуђивано за кривична дела против привреде и кривично дело примања мита.**

**Извода из казнене евиденције Посебног одељења за организовани криминал Вишег суда у Београду, којим се потврђује да правно лице није осуђивано за неко од кривичних дела организованог криминала;**

**Извода из казнене евиденције, односно уверења надлежне полицијске управе МУП-а, којим се потврђује да законски заступник понуђача није осуђиван за кривична дела против привреде, кривична дела против животне средине, кривично дело примања или давања мита, кривично дело преваре и неко од кривичних дела као члан организоване криминалне групе (захтев се може поднети према месту рођења или према месту пребивалишта законског заступника).**

**Докази из ове тачке не могу бити старији од 2 (два) месеца пре отварања понуда.**

**3. Уверења Пореске управе Министарства финансија, да је измирио доспеле порезе и доприносе и уверења надлежне локалне самоуправе да је измирио обавезе по основу изворних локалних јавних прихода.**

**Докази из ове тачке, не могу бити старији од 2 (два) месеца пре отварања понуда.**

**4. Изјаву понуђача, односно сваког члана групе понуђача, односно подизвођача, из Пододељка 4.4 Конкурсне документације попуњену, оверену печатом и потписану од**

Handwritten initials and marks at the bottom right corner of the page.



стране овлашћеног лица понуђача односно сваког члана групе понуђача, односно подизвођача.

Испуњеност додатних услова, из члана 76. Закона, ПРАВНО ЛИЦЕ, доказује достављањем следећих доказа:

### ЗА ОБЕ ПАРТИЈЕ:

1. Извештај о бонитету за јавну набавку, издат од стране Агенције за привредне регистре или Потврду о броју дана неликвидности издату од стране Народне банке Србије да располаже финансијским капацитетом тј. да у периоду од 01.03.2017. године до 31.08.2017. године, није био неликвидан дуже од 7 (седам) дана, као доказ да понуђач располаже неопходним финансијским капацитетом.

Уколико понуду подноси група понуђача, довољно је да наведени услов испуни само један од понуђача, односно сви учесници заједничке понуде наведени услов испуњавају заједно.

### ПАРТИЈА 1

1. да располаже неопходним пословним капацитетом понуђач доставља:

а) копију/е референтног/их уговора за изведене браварске радове или делови уговора где су браварски радови део укупно изведених радова у последњих 5 (пет) година, до дана објављивања позива за подношење понуда, у минималном укупном износу од 1.000.000,00 динара без ПДВ по свим уговорима, од чега минималне вредности по појединачном уговору износи најмање 250.000,00 динара без ПДВ.

Уз сваки достављени референтни уговор понуђач је у обавези да достави и:

б) копије прве и последње стране окончане ситуације (или рекапитулације) по том уговору, где се јасно виде потписи и печати надзора и овера Инвеститора

Уколико се достављају уговори где су браварски део укупно изведених радова, уз копију прве и последње стране окончане ситуације (или рекапитулације), доставити и део окончане ситуације из ког се види да су браварски радови у траженом износу.

в) Списак изведених радова, у периоду од 5 (пет) година до дана објављивања позива за подношење понуда, из пододелка 4.6 ове конкурсне документације, који мора бити попуњен, оверен печатом и потписан од стране овлашћеног лица понуђача;

г) Потврду/е из пододелка 4.6.1 ове конкурсне документације, која мора бити попуњена, оверена печатом и потписана од стране овлашћеног лица Инвеститора / Извођача радова, као доказ да је понуђач у периоду од 5 (пет) година до дана објављивања позива за подношење понуда, у уговореном року и квалитету извршио радове;

Понуђач може доставити Потврду о изведеним радовима и на обрасцима других Наручиоца радова уколико иста садржи све елементе које садржи Потврда о изведеним радовима из пододелка 4.6.1 из ове конкурсне документације.

Handwritten initials and a signature in the bottom right corner.



Уколико достављена Потврду о изведеним радовима и на обрасцима других Наручиоца радова не садрже све елементе како је захтевано датим обрасцем у овој конкурсној документацији, исте ће се сматрати неприхватљивом и неће се узети у разматрање.

Доказом референтности сматраће се само они уговори који у потпуности испуњавају све наведене услове.

2. као доказ професионалне одговорности за штету причињену другој страни, односно трећем лицу, понуђач доставља копију важеће полисе осигурања од професионалне одговорности у складу са чланом 129а Закона о планирању и изградњи ( Службени гласник РС, 71/2009, 81/2009, 64/2010, 24/2011, 121/2012, 42/2013,50/2013, 98/2013, 132/2014 и 145/2014).

Понуђачи су у обавези да Наручиоцу доставе копију важеће полисе осигурања од професионалне одговорности у складу са чланом 129а Закона о планирању и изградњи и Правилником о условима осигурања од професионалне одговорности, који је објављен у Службеном гласнику РС", број 40 од 7. маја 2015. године, а која гласи најмање на прописану суму осигурања, које поседовање је законска обавеза субјеката на које се тај закон односи, а не захтев Наручиоца за ову јавну набавку. У члану 6. тог правилника, министар грађевинарства, саобраћаја и инфраструктуре је сагласно овлашћењима из члана 201. Закона о планирању и изградњи, прописао, између осталог, минималне суме осигурања, као износ одштете која се исплаћује уколико наступи осигурани случај, а коју уговарач осигурања мора обавезно обезбедити.

Уколико се заинтересовано лице обрати осигуравачу са захтевом за издавање наведене полисе осигурања, осигуравајућа друштва у Републици Србији издају исту у складу са пословном политиком и условима осигурања, а надзор над њиховим радом врши Народна банка Србије.

3. да располаже довољним техничким капацитетом, за механизацију и опрему, потребну за извођење радова за које подноси понуду, и то најмање:

- 1 апарат за заваривање
- 1 транспортно возило

Технички капацитет за извођење радова за које подноси понуду, Понуђач доказује достављањем:

- копије извода из пописне листе са означеним позицијама или
- копије Уговора о закупу или
- копије Уговора коришћењу опреме или
- копије рачуна (уколико је нешто са листе набављено у текућој години).

За транспортно возило из тачке 3. алинеја 2. се као доказ доставља и копија очитане важеће саобраћајне дозволе и копија важеће полисе осигурања.

4. да располаже довољним кадровским капацитетом, и то:

- а) да има ангажована лица у радном односу или ван радног односа са лиценцом:
  - 400 или 401 или 410 или 411 или 700 или 800;

која ће бити одређена за одговорне извођаче радова, за које понуђач доставља:

Handwritten signature and initials in the bottom right corner.



- копију радних књижица или копију уговора о раду или копију образаца М пријава-промена и одјава на обавезно социјално осигурање (уколико су лица у радном односу) односно копије уговора о обављању привремених и повремених послова или копије уговора о делу или копије других уговора (уколико су лице ван радног односа) као доказ да је одговорни извођач радова за кога се доставља лиценца ангажован код понуђача.

- копију лиценце и Потврду о важењу лиценци издатих од стране Инжењерске коморе Србије који морају бити важећи на дан отварања понуда;

- Изјаву одговорних извођача радова, са лиценцом:

- 400 или 401 или 410 или 411 или 700 или 800

да има најмање 5 година радног искуства на објектима високоградње (Прилог 1);

- Референц листу (Прилог 2) са референцом обављених послова на браварским радовима за одговорне извођаче радова, са лиценцом:

- 400 или 401 или 410 или 411 или 700 или 800

на најмање 3 објекта у последњих 5 (пет) година до дана подношења понуде.

**Референц листу попуњава, потписује и оверава својим лиценцим печатом сам одговорни извођач радова:**

#### **НАПОМЕНА:**

Понуђач је у обавези да за сваку партију понуди захтевани број ангажованих лица која не смеју бити ангажована у другој/им партији/јама. Уколико иста лица буду ангажована у различитим партијама понуда понуђача за сваку следећу партију, где се поново појављују иста ангажована лица неће бити узета у разматрање у смислу испуњења додатних услова.

б) да има руководиоца радова на градилишту који ће бити обавезан да присуствује извођењу радова на градилишту током радног времена, а током трајања рока за извођење радова, за кога понуђач доставља:

- копију радних књижица или копију уговора о раду или копија образаца М пријава-промена и одјава на обавезно социјално осигурање (уколико је лице у радном односу) односно копије уговора о обављању привремених и повремених послова или копије уговора о делу или копије других уговора (уколико је лице ван радног односа) као доказ да је руководилац радова на градилишту ангажован код понуђача,

- попуњену и потписану **Изјаву понуђача (Прилог 3)** да има ангажованог руководиоца радова који ће бити обавезан да присуствује извођењу радова на градилишту током радног времена, а током рока за извођење радова, коју мора и руководилац радова на градилишту потписати и оверити лиценцим печатом, односно само попуњити и потписати (уколико не поседује лиценцу, односно лиценци печат).

#### **Напомена:**

Уколико Понуђач динамиком извођења радова планира извођење радова на више објеката истовремено, обавезан је да именује руководиоца радова за сваки објекат.

Понуда понуђача која не садржи било који доказ о испуњењу додатних услова, биће одбијена као неприхватљива.

Handwritten initials and marks at the bottom right corner of the page.



## ПАРТИЈА 2

1. да располаже неопходним **пословним капацитетом** понуђач доставља:

а) **копију/е референтног/их уговора** за изведене браварске радове или делови уговора где су браварски радови део укупно изведених радова у последњих 5 (пет) година, до дана објављивања позива за подношење понуда, у минималном укупном износу од 700.000,00 динара без ПДВ по свим уговорима, од чега минималне вредности по појединачном уговору износи најмање 250.000,00 динара без ПДВ.

Уз сваки достављени референтни уговор понуђач је у обавези да достави и:

б) **копије прве и последње стране окончане ситуације (или рекапитулације)** по том уговору, где се јасно виде потписи и печати надзора и овера Инвеститора

Уколико се достављају уговори где су браварски део укупно изведених радова, уз копију прве и последње стране окончане ситуације (или рекапитулације), доставити и део окончане ситуације из ког се види да су браварски радови у траженом износу.

в) **Списак изведених радова, у периоду од 5 (пет) година до дана објављивања позива за подношење понуда**, из пододелка 4.6 ове конкурсне документације, који мора бити попуњен, оверен печатом и потписан од стране овлашћеног лица понуђача;

г) **Потврду/е из пододелка 4.6.1 ове конкурсне документације**, која мора бити попуњена, оверена печатом и потписана од стране овлашћеног лица Инвеститора / Извођача радова, као доказ да је понуђач у периоду од 5 (пет) година до дана објављивања позива за подношење понуда, у уговореном року и квалитету извршио радове;

**Понуђач може доставити Потврду о изведеним радовима и на обрасцима других Наручиоца радова уколико иста садржи све елементе које садржи Потврда о изведеним радовима из пододелка 4.6.1 из ове конкурсне документације.**

Уколико достављена Потврду о изведеним радовима и на обрасцима других Наручиоца радова не садрже све елементе како је захтевано датим образцем у овој конкурсној документацији, исте ће се сматрати неприхватљивом и неће се узети у разматрање.

Доказом референтности сматраће се само они уговори који у потпуности испуњавају све наведене услове.

2. као доказ професионалне одговорности за штету причињену другој страни, односно трећем лицу, понуђач доставља **копију важеће полисе осигурања од професионалне одговорности** у складу са чланом 129а Закона о планирању и изградњи ( Службени гласник РС, 71/2009, 81/2009, 64/2010, 24/2011, 121/2012, 42/2013, 50/2013, 98/2013, 132/2014 и 145/2014).

**Понуђачи су у обавези да Наручиоцу доставе копију важеће полисе осигурања од професионалне одговорности у складу са чланом 129а Закона о планирању и изградњи и Правилником о условима осигурања од професионалне одговорности, који је објављен у Службеном гласнику РС", број 40 од 7. маја 2015. године, а која гласи најмање на прописану суму осигурања, које поседовање је законска обавеза субјектата на које се тај закон односи, а не захтев Наручиоца за ову јавну набавку. У члану 6. тог правилника,**



министар грађевинарства, саобраћаја и инфраструктуре је сагласно овлашћењима из члана 201. Закона о планирању и изградњи, прописао, између осталог, ~~минималне суме осигурања~~, као износ одштете која се исплаћује уколико наступи осигурани случај, а коју уговорач осигурања мора обавезно обезбедити.

Уколико се заинтересовано лице обрати осигуравачу са захтевом за издавање наведене полисе осигурања, осигуравајућа друштва у Републици Србији издају исту у складу са пословном политиком и условима осигурања, а надзор над њиховим радом врши Народна банка Србије.

3. да располаже довољним **техничким капацитетом**, за механизацију и опрему, потребну за извођење радова за које подноси понуду, и то најмање:

- 1 апарат за заваривање
- 1 транспортно возило

Технички капацитет за извођење радова за које подноси понуду, Понуђач доказује достављањем:

- копије извода из пописне листе са означеним позицијама **или**
- копије Уговора о закупу **или**
- копије Уговора коришћењу опреме **или**
- копије рачуна (уколико је нешто са листе набављено у текућој години).

**За транспортно возило из тачке 3. алинеја 2. се као доказ доставља и копија очитане важеће саобраћајне дозволе и копија важеће полисе осигурања.**

4. да располаже довољним **кадровским капацитетом**, и то:

- а) да има ангажована лица у радном односу или ван радног односа са лиценцом:
  - 400 или 401 или 410 или 411 или 700 или 800;

која ће бити одређена за **одговорне извођаче радова, за које понуђач доставља:**

- копију радних књижица или копију уговора о раду или копију образаца М пријава-промена и одјава на обавезно социјално осигурање (уколико су лица у радном односу) односно копије уговора о обављању привремених и повремених послова или копије уговора о делу или копије других уговора (уколико су лице ван радног односа) као доказ да је одговорни извођач радова за кога се доставља лиценца ангажован код понуђача,
- копију лиценце и Потврду о важењу лиценци издатих од стране Инжењерске коморе Србије који морају бити важећи на дан отварања понуда;

- **Изјаву одговорних извођача радова, са лиценцом:**

- 400 или 401 или 410 или 411 или 700 или 800

да има најмање 5 година радног искуства на објектима високоградње (Прилог 1);

- **Референц листу (Прилог 2)** са референцом обављених послова на браварским радовима за одговорне извођаче радова, са лиценцом:

- 400 или 401 или 410 или 411 или 700 или 800

на најмање 3 објекта у последњих 5 (пет) година до дана подношења понуде.

Handwritten initials and marks in the bottom right corner, including the number '27' and some illegible scribbles.





**Референц листу попуњава, потписује и оверава својим лиценцим печатом сам одговорни извођач радова:**

**НАПОМЕНА:**

Понуђач је у обавези да **за сваку партију** понуди захтевани број ангажованих лица која не смеју бити ангажована у другој/им партији/јама. Уколико иста лица буду ангажована у различитим партијама понуда понуђача за сваку следећу партију, где се поново појављују иста ангажована лица неће бити узета у разматрање у смислу испуњења додатних услова.

б) да има руководиоца радова на градилишту који ће бити обавезан да присуствује извођењу радова на градилишту током радног времена, а током трајања рока за извођење радова, за кога понуђач доставља:

- копију радних књижица или копију уговора о раду или копија образаца М пријава-промена и одјава на обавезно социјално осигурање (уколико је лице у радном односу) односно копије уговора о обављању привремених и повремених послова или копије уговора о делу или копије других уговора (уколико је лице ван радног односа) као доказ да је руководилац радова на градилишту ангажован код понуђача.

- попуњену и потписану **Изјаву понуђача (Прилог 3)** да има ангажованог руководиоца радова који ће бити обавезан да присуствује извођењу радова на градилишту током радног времена, а током рока за извођење радова, коју мора и руководилац радова на градилишту потписати и оверити лиценцим печатом, односно само попунити и потписати (уколико не поседује лиценцу, односно лиценци печат).

**Напомена:**

Уколико Понуђач динамиком извођења радова планира извођење радова на више објеката истовремено, обавезан је да именује руководиоца радова за сваки објекат.

Понуда понуђача која не садржи било који доказ о испуњењу додатних услова, биће одбијена као неприхватљива.

**4.3.2 Доказивање испуњености услова из члана 75. Закона и члана 76. Закона за ПРЕДУЗЕТНИКЕ као понуђаче**

Испуњеност обавезних услова, из члана 75. Закона, за учешће у поступку јавне набавке, предузетник као понуђач доказује достављањем следећих доказа:

- 1. Извода из регистра Агенције за привредне регистре, односно извода из регистра надлежног Привредног суда, као доказ да је понуђач регистрован код надлежног органа, односно уписан у одговарајући регистар.**
- 2. Извода из казнене евиденције, односно уверења Основног суда на чијем подручју се налази седиште домаћег правног лица, односно седиште представништва или огранка страног правног лица, којим се потврђује да правно лице није осуђивано за кривична дела против привреде, кривична дела против животне средине, кривично дело примања или давања мита, кривично дело преваре;**

**Напомена:** Уколико уверења Основног суда не обухвата податке из казнене евиденције за кривична дела која су у надлежности редовног кривичног одељења Вишег суда, потребно је, поред уверења Основног суда, доставити и **УВЕРЕЊЕ ВИШЕГ СУДА** на чијем подручју је седиште домаћег правног лица, односно седиште представништва

22  
14  
7  
11



или огранка страног правног лица, којом се потврђује да правно лице није осуђивано за кривична дела против привреде и кривично дело примања мита.

Извода из казнене евиденције Посебног одељења за организовани криминал Вишег суда у Београду, којим се потврђује да правно лице није осуђивано за неко од кривичних дела организованог криминала;

Извода из казнене евиденције, односно уверења надлежне полицијске управе МУП-а, којим се потврђује да законски заступник понуђача није осуђиван за кривична дела против привреде, кривична дела против животне средине, кривично дело примања или давања мита, кривично дело преваре и неко од кривичних дела као члан организоване криминалне групе (захтев се може поднети према месту рођења или према месту пребивалишта законског заступника).

Докази из ове тачке не могу бити старији од 2 (два) месеца пре отварања понуда.

3. Уверења Пореске управе Министарства финансија, да је измирио доспеле порезе и доприносе и уверења надлежне локалне самоуправе да је измирио обавезе по основу изворних локалних јавних прихода.

Докази из ове тачке, не могу бити старији од 2 (два) месеца пре отварања понуда.

4. Изјаву понуђача, односно сваког члана групе понуђача, односно подизвођача, из Пододељка 4.4 Конкурсне документације попуњену, оверену печатом и потписану од стране овлашћеног лица понуђача односно сваког члана групе понуђача, односно подизвођача.

Испуњеност додатних услова, из члана 76. Закона, ПРЕДУЗЕТНИК, доказује достављањем следећих доказа:

#### ЗА ОБЕ ПАРТИЈЕ:

1. Извештај о бонитету за јавну набавку, издат од стране Агенције за привредне регистре или Потврду о броју дана великвидности издату од стране Народне банке Србије да располаже финансијским капацитетом тј. да у периоду од 01.03.2017. године до 31.08.2017. године, није био великвидан дуже од 7 (седам) дана, као доказ да понуђач располаже неопходним финансијским капацитетом.

Уколико понуду подноси група понуђача, довољно је да наведени услов испуни само један од понуђача, односно сви учесници заједничке понуде наведени услов испуњавају заједно.

#### ПАРТИЈА 1

1. да располаже неопходним пословним капацитетом понуђач доставља:

а) копију/е референтног/их уговора за изведене браварске радове или делови уговора где су браварски радови део укупно изведених радова у последњих 5 (пет) година, до дана објављивања позива за подношење понуда, у минималном укупном износу од 1.000.000,00 динара без ПДВ по свим уговорима, од чега минималне вредности по појединачном уговору износи најмање 250.000,00 динара без ПДВ.

Уз сваки достављени референтни уговор понуђач је у обавези да достави и:

*Handwritten signature and initials.*



б) копије прве и последње стране окончане ситуације (или рекапитулације) по том уговору, где се јасно виде потписи и печати надзора и овера Инвеститора

Уколико се достављају уговори где су браварски део укупно изведених радова, уз копију прве и последње стране окончане ситуације (или рекапитулације), доставити и део окончане ситуације из ког се види да су браварски радови у траженом износу.

в) Списак изведених радова, у периоду од 5 (пет) година до дана објављивања позива за подношење понуда, из пододељка 4.6 ове конкурсне документације, који мора бити попуњен, оверен печатом и потписан од стране овлашћеног лица понуђача;

г) Потврду/е из пододељка 4.6.1 ове конкурсне документације, која мора бити попуњена, оверена печатом и потписана од стране овлашћеног лица Инвеститора / Извођача радова, као доказ да је понуђач у периоду од 5 (пет) година до дана објављивања позива за подношење понуда, у уговореном року и квалитету извршио радове;

Понуђач може доставити Потврду о изведеним радовима и на обрасцима других Наручиоца радова уколико иста садржи све елементе које садржи Потврда о изведеним радовима из пододељка 4.6.1 из ове конкурсне документације.

Уколико достављена Потврду о изведеним радовима и на обрасцима других Наручиоца радова не садрже све елементе како је захтевано датим обрасцем у овој конкурсној документацији, исте ће се сматрати неприхватљивом и неће се узети у разматрање.

Доказом референтности сматраће се само они уговори који у потпуности испуњавају све наведене услове.

2. као доказ професионалне одговорности за штету причињену другој страни, односно трећем лицу, понуђач доставља копију важеће полисе осигурања од професионалне одговорности у складу са чланом 129а Закона о планирању и изградњи ( Службени гласник РС, 71/2009, 81/2009, 64/2010, 24/2011, 121/2012, 42/2013, 50/2013, 98/2013, 132/2014 и 145/2014).

Понуђачи су у обавези да Наручиоцу доставе копију важеће полисе осигурања од професионалне одговорности у складу са чланом 129а Закона о планирању и изградњи и Правилником о условима осигурања од професионалне одговорности, који је објављен у Службеном гласнику РС", број 40 од 7. маја 2015. године, а која гласи најмање на прописану суму осигурања, које поседовање је законска обавеза субјеката на које се тај закон односи, а не захтев Наручиоца за ову јавну набавку. У члану 6. тог правилника, министар грађевинарства, саобраћаја и инфраструктуре је сагласно овлашћењима из члана 201. Закона о планирању и изградњи, прописао, између осталог, минималне суме осигурања, као износ одштете која се исплаћује уколико наступи осигурани случај, а коју уговарач осигурања мора обавезно обезбедити.

Уколико се заинтересовано лице обрати осигуравачу са захтевом за издавање наведене полисе осигурања, осигуравајућа друштва у Републици Србији издају исту у складу са пословном политиком и условима осигурања, а надзор над њиховим радом врши Народна банка Србије.

3. да располаже довољним техничким капацитетом, за механизацију и опрему, потребну за извођење радова за које подноси понуду, и то најмање:

22  
3/11  
MS

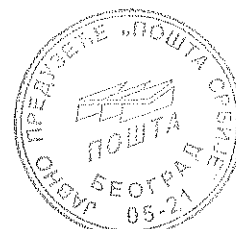

- 1 апарат за заваривање
- 1 транспортно возило

Технички капацитет за извођење радова за које подноси понуду, Понуђач доказује достављањем:

- копије извода из пописне листе са означеним позицијама или
- копије Уговора о закупу или
- копије Уговора коришћењу опреме или
- копије рачуна (уколико је нешто са листе набављено у текућој години).

**За транспортно возило из тачке 3. алинеја 2. се као доказ доставља и копија очитане важеће саобраћајне дозволе и копија важеће полисе осигурања.**

4. да располаже довољним кадровским капацитетом, и то:

- а) да има ангажована лица у радном односу или ван радног односа са лиценцом:
- 400 или 401 или 410 или 411 или 700 или 800;

која ће бити одређена за одговорне извођаче радова, за које понуђач доставља:

- копију радних књижица или копију уговора о раду или копију образаца М пријава-промена и одјава на обавезно социјално осигурање (уколико су лица у радном односу) односно копије уговора о обављању привремених и повремених послова или копије уговора о делу или копије других уговора (уколико су лице ван радног односа) као доказ да је одговорни извођач радова за кога се доставља лиценца ангажован код понуђача.
- копију лиценце и Потврду о важењу лиценци издатих од стране Инжењерске коморе Србије који морају бити важећи на дан отварања понуда;

- Изјаву одговорних извођача радова, са лиценцом:
- 400 или 401 или 410 или 411 или 700 или 800

да има најмање 5 година радног искуства на објектима високоградње (Прилог 1);

- Референц листу (Прилог 2) са референцом обављених послова на браварским радовима за одговорне извођаче радова, са лиценцом:

- 400 или 401 или 410 или 411 или 700 или 800

на најмање 3 објекта у последњих 5 (пет) година до дана подношења понуде.

**Референц листу понуђава, потписује и оверава својим лиценцим печатом сам одговорни извођач радова;**

#### **НАПОМЕНА:**

Понуђач је у обавези да **за сваку партију** понуди захтевани број ангажованих лица која не смеју бити ангажована у другој/им партији/јама. Уколико иста лица буду ангажована у различитим партијама понуда понуђача за сваку следећу партију, где се поново појављују иста ангажована лица неће бити узета у разматрање у смислу испуњења додатних услова.

б) да има руководиоца радова на градилишту који ће бити обавезан да присуствује извођењу радова на градилишту током радног времена, а током трајања рока за извођење радова, за кога понуђач доставља:

- копију радних књижица или копију уговора о раду или копија образаца М пријава-промена и одјава на обавезно социјално осигурање (уколико је лице у радном односу)

Handwritten marks: '2', '12', and '7'.



односно копије уговора о обављању привремених и повремених послова или копије уговора о делу или копије других уговора (уколико је лице ван радног односа) као доказ да је руководилац радова на градилишту ангажован код понуђача,  
- попуњену и потписану **Изјаву понуђача (Прилог 3)** да има ангажованог руководиоца радова који ће бити обавезан да присуствује извођењу радова на градилишту током радног времена, а током рока за извођење радова, коју мора и руководилац радова на градилишту потписати и оверити лиценцим печатом, односно само попунити и потписати (уколико не поседује лиценцу, односно лиценци печат).

**Напомена:**

Уколико Понуђач динамиком извођења радова планира извођење радова на више објеката истовремено, обавезан је да именује руководиоца радова за сваки објекат.

Понуда понуђача која не садржи било који доказ о испуњењу додатних услова, биће одбијена као неприхватљива.

**ПАРТИЈА 2**

1. да располаже неопходним **пословним капацитетом** понуђач доставља:

а) **копију/е референтног/их уговора** за изведене браварске радове или делови уговора где су браварски радови део укупно изведених радова у последњих 5 (пет) година, до дана објављивања позива за подношење понуда, у минималном укупном износу од 700.000,00 динара без ПДВ по свим уговорима, од чега минималне вредности по појединачном уговору износи најмање 250.000,00 динара без ПДВ.

Уз сваки достављени референтни уговор понуђач је у обавези да достави и:

б) **копије прве и последње стране окончане ситуације (или рекапитулације)** по том уговору, где се јасно виде потписи и печати надзора и овера Инвеститора

Уколико се достављају уговори где су браварски део укупно изведених радова, уз копију прве и последње стране окончане ситуације (или рекапитулације), доставити и део окончане ситуације из ког се види да су браварски радови у траженом износу.

в) **Списак изведених радова, у периоду од 5 (пет) година до дана објављивања позива за подношење понуда**, из пододељка 4.6 ове конкурсне документације, који мора бити попуњен, оверен печатом и потписан од стране овлашћеног лица понуђача;

г) **Потврду/е** из пододељка 4.6.1 ове конкурсне документације, која мора бити попуњена, оверена печатом и потписана од стране овлашћеног лица Инвеститора / Извођача радова, као доказ да је понуђач у периоду од 5 (пет) година до дана објављивања позива за подношење понуда, у уговореном року и квалитету извршио радове;

Понуђач може доставити **Потврду о изведеним радовима и на обрасцима других Наручиоца радова** уколико иста садржи све елементе које садржи Потврда о изведеним радовима из пододељка 4.6.1 из ове конкурсне документације.

Handwritten signature and initials in the bottom right corner.



Уколико достављена Потврду о изведеним радовима и на обрасцима других Наручиоца радова не садрже све елементе како је захтевано датим обрасцем у овој конкурсној документацији, исте ће се сматрати неприхватљивом и неће се узети у разматрање.

Доказом референтности сматраће се само они уговори који у потпуности испуњавају све наведене услове.

2. као доказ професионалне одговорности за штету причињену другој страни, односно трећем лицу, понуђач доставља **копију важеће полисе осигурања од професионалне одговорности** у складу са чланом 129а Закона о планирању и изградњи ( Службени гласник РС, 71/2009, 81/2009, 64/2010, 24/2011, 121/2012, 42/2013,50/2013, 98/2013, 132/2014 и 145/2014).

Понуђачи су у обавези да Наручиоцу доставе копију важеће полисе осигурања од професионалне одговорности у складу са чланом 129а Закона о планирању и изградњи и Правилником о условима осигурања од професионалне одговорности, који је објављен у Службеном гласнику РС", број 40 од 7. маја 2015. године, а која гласи најмање на прописану суму осигурања, које поседовање је законска обавеза субјеката на које се тај закон односи, а не захтев Наручиоца за ову јавну набавку. У члану 6. тог правилника, министар грађевинарства, саобраћаја и инфраструктуре је сагласно овлашћењима из члана 201. Закона о планирању и изградњи, прописао, између осталог, минималне суме осигурања, као износ одштете која се исплаћује уколико наступи осигурани случај, а коју уговорач осигурања мора обавезно обезбедити.

Уколико се заинтересовано лице обрати осигуравачу са захтевом за издавање наведене полисе осигурања, осигуравајућа друштва у Републици Србији издају исту у складу са пословном политиком и условима осигурања, а надзор над њиховим радом врши Народна банка Србије.

3. да располаже довољним **техничким капацитетом**, за механизацију и опрему, потребну за извођење радова за које подноси понуду, и то најмање:

- 1 апарат за заваривање
- 1 транспортно возило

Технички капацитет за извођење радова за које подноси понуду, Понуђач доказује достављањем:

- копије извода из пописне листе са означеним позицијама **или**
- копије Уговора о закупу **или**
- копије Уговора коришћењу опреме **или**
- копије рачуна (уколико је нешто са листе набављено у текућој години).

За транспортно возило из тачке 3. алинеја 2. се као доказ доставља и копија очитане важеће саобраћајне дозволе и копија важеће полисе осигурања.

4. да располаже довољним **кадровским капацитетом**, и то:

- a) да има ангажована лица у радном односу или ван радног односа са лиценцом:
  - 400 или 401 или 410 или 411 или 700 или 800;

Handwritten signature and initials in the bottom right corner.



која ће бити одређена за одговорне извођаче радова, за које понуђач доставља:

- копију радних књижица или копију уговора о раду или копију образаца М пријава-промена и одјава на обавезно социјално осигурање (уколико су лица у радном односу) односно копије уговора о обављању привремених и повремених послова или копије уговора о делу или копије других уговора (уколико су лице ван радног односа) као доказ да је одговорни извођач радова за кога се доставља лиценца ангажован код понуђача,
- копију лиценце и Потврду о важењу лиценци издатих од стране Инжењерске коморе Србије који морају бити важећи на дан отварања понуда;

- Изјаву одговорних извођача радова, са лиценцом:

- 400 или 401 или 410 или 411 или 700 или 800

да има најмање 5 година радног искуства на објектима високоградње (Прилог 1);

- Референц листу (Прилог 2) са референцом обављених послова на браварским радовима за одговорне извођаче радова, са лиценцом:

- 400 или 401 или 410 или 411 или 700 или 800

на најмање 3 објекта у последњих 5 (пет) година до дана подношења понуде.

**Референц листу попуњава, потписује и оверава својим лиценцим печатом сам одговорни извођач радова:**

#### **НАПОМЕНА:**

Понуђач је у обавези да **за сваку партију** понуди захтевани број ангажованих лица која не смеју бити ангажована у другој/им партији/јама. Уколико иста лица буду ангажована у различитим партијама понуда понуђача за сваку следећу партију, где се поново појављују иста ангажована лица неће бити узета у разматрање у смислу испуњења додатних услова.

б) да има руководиоца радова на градилишту који ће бити обавезан да присуствује извођењу радова на градилишту током радног времена, а током трајања рока за извођење радова, за кога понуђач доставља:

- копију радних књижица или копију уговора о раду или копија образаца М пријава-промена и одјава на обавезно социјално осигурање (уколико је лице у радном односу) односно копије уговора о обављању привремених и повремених послова или копије уговора о делу или копије других уговора (уколико је лице ван радног односа) као доказ да је руководилац радова на градилишту ангажован код понуђача.

- попуњену и потписану Изјаву понуђача (Прилог 3) да има ангажованог руководиоца радова који ће бити обавезан да присуствује извођењу радова на градилишту током радног времена, а током рока за извођење радова, коју мора и руководилац радова на градилишту потписати и оверити лиценцим печатом, односно само попуњити и потписати (уколико не поседује лиценцу, односно лиценци печат).

**Напомена:**

Уколико Понуђач динамиком извођења радова планира извођење радова на више објеката истовремено, обавезан је да именује руководиоца радова за сваки објекат.

Понуда понуђача која не садржи било који доказ о испуњењу додатних услова, биће одбијена као неприхватљива.

Handwritten initials and a signature in the bottom right corner.



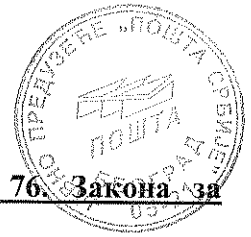

**4.3.3 Доказивање испуњености услова из члана 75. Закона и члана 76. Закона за ФИЗИЧКА ЛИЦА као понуђаче**

Испуњеност обавезних услова, из члана 75. Закона, за учешће у поступку јавне набавке, физичко лице, као понуђач доказује достављањем следећих доказа:

**1. Извода из казнене евиденције, односно уверења надлежне полицијске управе Министарства унутрашњих послова да није осуђиван за неко од кривичних дела као члан организоване криминалне групе, да није осуђиван за кривична дела против привреде, кривична дела против животне средине, кривично дело примања или давања мита, кривично дело преваре (захтев се може поднети према месту рођења или према месту пребивалишта). Доказ не може бити старији од 2 (два) месеца пре отварања понуда.**

**2. Уверења Пореске управе Министарства финансија да је измирио доспеле порезе и доприносе и уверења надлежне управе локалне самоуправе да је измирио обавезе по основу изворних локалних јавних прихода. Докази не могу бити старији од 2 (два) месеца пре отварања понуда .**

**3. Изјаву понуђача, односно сваког члана групе понуђача, односно подизвођача, из Одељка 4.4 Конкурсне документације, попуњену, оверену печатом и потписану од стране овлашћеног лица понуђача, односно члана групе понуђача, односно подизвођача.**

Испуњеност додатних услова, из члана 76. Закона, **ФИЗИЧКО ЛИЦЕ** доказује достављањем следећих доказа:

**ЗА ОБЕ ПАРТИЈЕ:**

**1. Изјаву дату под пуном материјалном и кривичном одговорношћу, да понуђач располаже неопходним финансијским капацитетом, односно финансијским средствима, неопходним за извршење уговорних обавеза по овој јавној набавци, оверену од стране физичког лица као понуђача (Пододељак 4.5 конкурсне документације).**

Уколико понуду подноси група понуђача, довољно је да наведени услов испуни само један од понуђача, односно сви учесници заједничке понуде наведени услов испуњавају заједно.

**1. да располаже неопходним пословним капацитетом понуђач доставља:**

**а) копију/е референтног/их уговора за изведене браварске радове или делови уговора где су браварски радови део укупно изведених радова у последњих 5 (пет) година, до дана објављивања позива за подношење понуда, у минималном укупном износу од 1.000.000,00 динара без ПДВ по свим уговорима, од чега минималне вредности по појединачном уговору износи најмање 250.000,00 динара без ПДВ.**

Уз сваки достављени референтни уговор понуђач је у обавези да достави и:

**б) копије прве и последње стране окончане ситуације (или рекапитулације) по том уговору, где се јасно виде потписи и печати надзора и овера Инвеститора**

Handwritten initials and marks in the bottom right corner, including a large '2' and 'CW'.



Уколико се достављају уговори где су браварски део укупно изведених радова, уз копију прве и последње стране окончане ситуације (или рекапитулације), доставити и део окончане ситуације из ког се види да су браварски радови у траженом износу.

в) Списак изведених радова, у периоду од 5 (пет) година до дана објављивања позива за подношење понуда, из пододељка 4.6 ове конкурсне документације, који мора бити попуњен, оверен печатом и потписан од стране овлашћеног лица понуђача;

г) Потврду/е из пододељка 4.6.1 ове конкурсне документације, која мора бити попуњена, оверена печатом и потписана од стране овлашћеног лица Инвеститора / Извођача радова, као доказ да је понуђач у периоду од 5 (пет) година до дана објављивања позива за подношење понуда, у уговореном року и квалитету извршио радове;

Понуђач може доставити Потврду о изведеним радовима и на обрасцима других Наручиоца радова уколико иста садржи све елементе које садржи Потврда о изведеним радовима из пододељка 4.6.1 из ове конкурсне документације.

Уколико достављена Потврду о изведеним радовима и на обрасцима других Наручиоца радова не садрже све елементе како је захтевано датим обрасцем у овој конкурсној документацији, исте ће се сматрати неприхватљивом и неће се узети у разматрање.

Доказом референтности сматраће се само они уговори који у потпуности испуњавају све наведене услове.

2. као доказ професионалне одговорности за штету причињену другој страни, односно трећем лицу, понуђач доставља копију важеће полисе осигурања од професионалне одговорности у складу са чланом 129а Закона о планирању и изградњи ( Службени гласник РС, 71/2009, 81/2009, 64/2010, 24/2011, 121/2012, 42/2013, 50/2013, 98/2013, 132/2014 и 145/2014).

Понуђачи су у обавези да Наручиоцу доставе копију важеће полисе осигурања од професионалне одговорности у складу са чланом 129а Закона о планирању и изградњи и Правилником о условима осигурања од професионалне одговорности, који је објављен у Службеном гласнику РС", број 40 од 7. маја 2015. године, а која гласи најмање на прописану суму осигурања, које поседовање је законска обавеза субјеката на које се тај закон односи, а не захтев Наручиоца за ову јавну набавку. У члану 6. тог правилника, министар грађевинарства, саобраћаја и инфраструктуре је сагласно овлашћењима из члана 201. Закона о планирању и изградњи, прописао, између осталог, минималне суме осигурања, као износ одштете која се исплаћује уколико наступи осигурани случај, а коју уговорач осигурања мора обавезно обезбедити.

Уколико се заинтересовано лице обрати осигуравачу са захтевом за издавање наведене полисе осигурања, осигуравајућа друштва у Републици Србији издају исту у складу са пословном политиком и условима осигурања, а надзор над њиховим радом врши Народна банка Србије.

3. да располаже довољним техничким капацитетом, за механизацију и опрему, потребну за извођење радова за које подноси понуду, и то најмање:

- 1 апарат за заваривање
- 1 транспортно возило

Handwritten initials and a signature in the bottom right corner of the page.



Технички капацитет за извођење радова за које подноси понуду, Понуђач **доказује** достављањем:

- копије извода из пописне листе са означеним позицијама **или**
- копије Уговора о закупу **или**
- копије Уговора коришћењу опреме **или**
- копије рачуна (уколико је нешто са листе набављено у текућој години).

**За транспортно возило из тачке 4. алинеја 2. се као доказ доставља и копија очитане важеће саобраћајне дозволе и копија важеће полисе осигурања.**

**4. да располаже довољним кадровским капацитетом, и то:**

а) да има ангажована лица у радном односу или ван радног односа са лиценцом:

- **400 или 401 или 410 или 411 или 700 или 800;**

која ће бити одређена за одговорне извођаче радова, за које понуђач доставља:

- копију радних књижица или копију уговора о раду или копију образаца М пријава-промена и одјава на обавезно социјално осигурање (уколико су лица у радном односу) односно копије уговора о обављању привремених и повремених послова или копије уговора о делу или копије других уговора (уколико су лице ван радног односа) као доказ да је одговорни извођач радова за кога се доставља лиценца ангажован код понуђача.

- копију лиценце и Потврду о важењу лиценци издатих од стране Инжењерске коморе Србије који морају бити важећи на дан отварања понуда;

- Изјаву одговорних извођача радова, са лиценцом:

- **400 или 401 или 410 или 411 или 700 или 800**

да има најмање 5 година радног искуства на објектима високоградње (Прилог 1);

- Референц листу (Прилог 2) са референцом обављених послова на браварским радовима за одговорне извођаче радова, са лиценцом:

- **400 или 401 или 410 или 411 или 700 или 800**

на најмање 3 објекта у последњих 5 (пет) година до дана подношења понуде.

**Референц листу понуђава, потписује и оверава својим лиценцим печатом сам одговорни извођач радова;**

#### **НАПОМЕНА:**

Понуђач је у обавези да **за сваку партију** понуди захтевани број ангажованих лица која не смеју бити ангажована у другој/им партији/јама. Уколико иста лица буду ангажована у различитим партијама понуда понуђача за сваку следећу партију, где се поново појављују иста ангажована лица неће бити узета у разматрање у смислу испуњења додатних услова.

б) да има руководиоца радова на градилишту који ће бити обавезан да присуствује извођењу радова на градилишту током радног времена, а током трајања рока за извођење радова, за кога понуђач доставља:

- копију радних књижица или копију уговора о раду или копија образаца М пријава-промена и одјава на обавезно социјално осигурање (уколико је лице у радном односу) односно копије уговора о обављању привремених и повремених послова или копије

*Handwritten signature and initials in the bottom right corner.*



уговора о делу или копије других уговора (уколико је лице ван радног односа) као доказ да је руководилац радова на градилишту ангажован код понуђача,  
- попуњену и потписану **Изјаву понуђача (Прилог 3)** да има ангажованог руководиоца радова који ће бити обавезан да присуствује извођењу радова на градилишту током радног времена, а током рока за извођење радова, коју мора и руководилац радова на градилишту потписати и оверити лиценциним печатом, односно само попуњити и потписати (уколико не поседује лиценцу, односно лиценци печат).

**Напомена:**

Уколико Понуђач динамиком извођења радова планира извођење радова на више објеката истовремено, обавезан је да именује руководиоца радова за сваки објекат.

Понуда понуђача која не садржи било који доказ о испуњењу додатних услова, биће одбијена као неприхватљива.

**ПАРТИЈА 2**

1. да располаже неопходним пословним капацитетом понуђач доставља:

а) **копију/е референтног/их уговора** за изведене браварске радове или делови уговора где су браварски радови део укупно изведених радова у последњих 5 (пет) година, до дана објављивања позива за подношење понуда, у минималном укупном износу од 700.000,00 динара без ПДВ по свим уговорима, од чега минималне вредности по појединачном уговору износи најмање 250.000,00 динара без ПДВ.

Уз сваки достављени референтни уговор понуђач је у обавези да достави и:

б) **копије прве и последње стране окончане ситуације (или рекапитулације)** по том уговору, где се јасно виде потписи и печати надзора и овера Инвеститора

Уколико се достављају уговори где су браварски део укупно изведених радова, уз копију прве и последње стране окончане ситуације (или рекапитулације), доставити и део окончане ситуације из ког се види да су браварски радови у траженом износу.

в) **Списак изведених радова, у периоду од 5 (пет) година до дана објављивања позива за подношење понуда**, из пододелка 4.6 ове конкурсне документације, који мора бити попуњен, оверен печатом и потписан од стране овлашћеног лица понуђача;

г) **Потврду/е из пододелка 4.6.1 ове конкурсне документације**, која мора бити попуњена, оверена печатом и потписана од стране овлашћеног лица Инвеститора / Извођача радова, као доказ да је понуђач у периоду од 5 (пет) година до дана објављивања позива за подношење понуда, у уговореном року и квалитету извршио радове;

Понуђач може доставити Потврду о изведеним радовима и на обрасцима других Наручиоца радова уколико иста садржи све елементе које садржи Потврда о изведеним радовима из пододелка 4.6.1 из ове конкурсне документације.

Уколико достављена Потврда о изведеним радовима и на обрасцима других Наручиоца радова не садрже све елементе како је захтевано датим обрасцем у овој конкурсној документацији, исте ће се сматрати неприхватљивом и неће се узети у разматрање.

Handwritten initials and a signature in the bottom right corner of the page.



Доказом референтности сматраће се само они уговори који у потпуности испуњавају све наведене услове.

2. као доказ професионалне одговорности за штету причињену другој страни, односно трећем лицу, понуђач доставља **копију важеће полисе осигурања од професионалне одговорности** у складу са чланом 129а Закона о планирању и изградњи ( Службени гласник РС, 71/2009, 81/2009, 64/2010, 24/2011, 121/2012, 42/2013, 50/2013, 98/2013, 132/2014 и 145/2014).

Понуђачи су у обавези да Наручиоцу доставе копију важеће полисе осигурања од професионалне одговорности у складу са чланом 129а Закона о планирању и изградњи и Правилником о условима осигурања од професионалне одговорности, који је објављен у Службеном гласнику РС", број 40 од 7. маја 2015. године, а која гласи најмање на прописану суму осигурања, које поседовање је законска обавеза субјеката на које се тај закон односи, а не захтев Наручиоца за ову јавну набавку. У члану 6. тог правилника, министар грађевинарства, саобраћаја и инфраструктуре је сагласно овлашћењима из члана 201. Закона о планирању и изградњи, прописао, између осталог, минималне суме осигурања, као износ одштете која се исплаћује уколико наступи осигурани случај, а коју уговорач осигурања мора обавезно обезбедити.

Уколико се заинтересовано лице обрати осигуравачу са захтевом за издавање наведене полисе осигурања, осигуравајућа друштва у Републици Србији издају исту у складу са пословном политиком и условима осигурања, а надзор над њиховим радом врши Народна банка Србије.

3. да располаже довољним **техничким капацитетом**, за механизацију и опрему, потребну за извођење радова за које подноси понуду, и то најмање:

- 1 апарат за заваривање
- 1 транспортно возило

Технички капацитет за извођење радова за које подноси понуду, Понуђач доказује достављањем:

- копије извода из пописне листе са означеним позицијама или
- копије Уговора о закупу или
- копије Уговора коришћењу опреме или
- копије рачуна (уколико је нешто са листе набављено у текућој години).

За транспортно возило из тачке 3. алинеја 2. се као доказ доставља и копија очитане важеће саобраћајне дозволе и копија важеће полисе осигурања.

4. да располаже довољним кадровским капацитетом, и то:

а) да има ангажована лица у радном односу или ван радног односа са лиценцом:

- 400 или 401 или 410 или 411 или 700 или 800;

која ће бити одређена за одговорне извођаче радова, за које понуђач доставља:

- копију радних књижица или копију уговора о раду или копију образаца М пријава-промена и одјава на обавезно социјално осигурање (уколико су лица у радном односу) односно копије уговора о обављању привремених и повремених послова или копије уговора о делу или копије других уговора (уколико су лице ван радног односа) као доказ да је одговорни извођач радова за кога се доставља лиценца ангажован код понуђача,



- копију лиценце и Потврду о важењу лиценци издатих од стране Инжењерске коморе Србије који морају бити важећи на дан отварања понуда;

- Изјаву одговорних извођача радова, са лиценцом:

- 400 или 401 или 410 или 411 или 700 или 800

да има најмање 5 година радног искуства на објектима високоградње (Прилог 1);

- Референц листу (Прилог 2) са референцом обављених послова на браварским радовима за одговорне извођаче радова, са лиценцом:

- 400 или 401 или 410 или 411 или 700 или 800

на најмање 3 објекта у последњих 5 (пет) година до дана подношења понуде.

**Референц листу понуђава, потписује и оверава својим лиценцим печатом сам одговорни извођач радова:**

#### НАПОМЕНА:

Понуђач је у обавези да **за сваку партију** понуди захтевани број ангажованих лица која не смеју бити ангажована у другој/им партији/јама. Уколико иста лица буду ангажована у различитим партијама понуда понуђача за сваку следећу партију, где се поново појављују иста ангажована лица неће бити узета у разматрање у смислу испуњења додатних услова.

б) да има руководиоца радова на градилишту који ће бити обавезан да присуствује извођењу радова на градилишту током радног времена, а током трајања рока за извођење радова, за кога понуђач доставља:

- копију радних књижица или копију уговора о раду или копија образаца М пријава-промена и одјава на обавезно социјално осигурање (уколико је лице у радном односу) односно копије уговора о обављању привремених и повремених послова или копије уговора о делу или копије других уговора (уколико је лице ван радног односа) као доказ да је руководилац радова на градилишту ангажован код понуђача.

- попуњену и потписану Изјаву понуђача (Прилог 3) да има ангажованог руководиоца радова који ће бити обавезан да присуствује извођењу радова на градилишту током радног времена, а током рока за извођење радова, коју мора и руководилац радова на градилишту потписати и оверити лиценцим печатом, односно само попунити и потписати (уколико не поседује лиценцу, односно лиценци печат).

#### **Напомена:**

Уколико Понуђач динамиком извођења радова планира извођење радова на више објеката истовремено, обавезан је да именује руководиоца радова за сваки објекат.

Понуда понуђача која не садржи било који доказ о испуњењу додатних услова, биће одбијена као неприхватљива.

4.3.4 Понуђач је дужан да за подизвођаче достави доказе о испуњености обавезних услова из члана 75. став 1. тачка 1) до 4) Закона, и Изјаву из Пододељка 4.4 Конкурсне документације, односно понуђач је дужан да за подизвођаче:

- правна лица, достави доказе из пододељка 4.3. тачка 4.3.1 став 1. подтачка од 1. до 3. ове конкурсне документације;

Handwritten signatures and initials in the bottom right corner.



- **предузетнике**, достави доказе из пододељка 4.3. тачка 4.3.2 став 1. подтачка од 1. до 3. ове конкурсне документације,
- **физичка лица**, достави доказе из пододељка 4.3. тачка 4.3.3 став 1. подтачка од 1. до 3. ове конкурсне документације.

**4.3.5 Сваки понуђач из групе понуђача мора да испуни обавезне услове из члана 75. став 1. тач. 1 до 4) и става 2 Закона, а додатне услове испуњавају заједно, што доказује достављањем:**

- **за правно лице као члана групе понуђача**, доказа из пододељка 4.3. тачка 4.3.1 став 1. подтачка од 1. до 3. ове конкурсне документације,
- **за предузетника као члана групе понуђача**, доказе из пододељка 4.3. тачка 4.3.2 став 1. подтачка од 1. до 3. ове конкурсне документације
- **за физичко лице као члана групе понуђача**, доказе из пододељка 4.3. тачка 4.3.3 став 1. подтачка од 1. до 2. ове конкурсне документације.

**Додатне услове заучешће у поступку јавне набавке из члана 76. Закона, из пододељка 4.2 ове конкурсне документације понуђачи из групе понуђача испуњавају заједно, односно довољно је да један понуђач из групе испуњава додатне услове.**

**4.3.6 Уколико је доказ о испуњености услова електронски документ, понуђач доставља копију електронског документа у писаном облику, у складу са законом којим се уређује електронски документ.**

**4.3.7 Докази о испуњености услова могу се достављати у невереним копијама, а Наручилац може пре доношења одлуке о додели уговора, захтевати од понуђача, чија је понуда на основу извештаја комисије за јавну набавку оцењена као најповољнија, да достави на увид оргинал или оверену копију свих или појединих доказа.**

**Ако понуђач у остављеном, примереном року који не може бити краћи од 5 дана, не достави на увид оргинал или оверену копију тражених доказа, Наручилац ће његову понуду одбити као неприхватљиву.**

**4.3.8 Свако лице уписано у јавни регистар понуђача - предузетника и правних лица, није дужно да приликом подношења понуде, доказује испуњеност обавезних услова тј. услова из пододељка 4.1, тачке од 1. до 4. ове конкурсне документације.**

Понуђач није дужан да доставља доказе који су јавно доступни на интернет страници Агенције за привредне регистре и то Извод из регистра Агенције за привредне регистре и податке који се налазе на интернет страници Народне банке Србије- доказ о неликвидности понуђача.

**4.3.9 Ако понуђач има седиште у другој држави, Наручилац може да провери да ли су документи којима понуђач доказује испуњеност тражених услова издати од стране надлежних органа те државе, у складу са чланом 79. став 8. Закона.**

**Ако се у држави у којој понуђач има седиште не издају докази из члана 77. Закона, понуђач може, уместо доказа, приложити своју писану изјаву, дату под кривичном и материјалном одговорношћу оверену пред судским или управним органом, јавним бележником или другим надлежним органом те државе, сходно члану 79. став 10. Закона.**

de MS  
S K





#### **4.4 ИЗЈАВА ПОНУЂАЧА**

Под пуном, материјалном и кривичном одговорношћу, изјављујем да је понуђач/члан групе понуђача/подизвођач

\_\_\_\_\_ (назив и седиште понуђача, односно члана групе понуђача, односно подизвођача)

поштовао обавезе које произилазе из важећих прописа о заштити на раду, запошљавању и условима рада, заштити животне средине, као и да нема забрану обављања делатности која је на снази у време подношења понуде за јавну набавку испорука и уградња рампи и платформи за инвалиде на више објеката Предузећа, обликоване по партијама, у отвореном поступку, број ЈН 299/2017.

Место и датум:

\_\_\_\_\_ М.П.

\_\_\_\_\_ (ПОТПИС ОВЛАШЋЕНОГ ЛИЦА)

**Напомена: Изјаву копирати у потребном броју примерака.**

Handwritten signature and initials in the bottom right corner.



#### **4.5 ИЗЈАВА ФИЗИЧКОГ ЛИЦА КАО ПОНУЂАЧА**

Под пуном материјалном и кривичном одговорношћу изјављујем да

\_\_\_\_\_

*(име, презиме и адреса понуђача-физичког лица)*

располаже неопходним финансијским капацитетом, односно финансијским средствима, неопходним за извршење уговорних обавеза по овој јавној набавци испорука и уградња пампи и платформи за инвалиде на више објеката Предузећа, обликоване по партијама, у отвореном поступку, број ЈН 299/2017.

Место и датум:

\_\_\_\_\_

**М.П.**

\_\_\_\_\_

(потпис физичког лица)

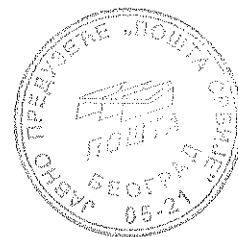

**ПРИЛОГ 1:**

**ИЗЈАВА ОДГОВОРНОГ ИЗВОЂАЧА РАДОВА**

**СА ЛИЦЕНЦОМ**  
**400 ИЛИ 401 ИЛИ 410 ИЛИ 411 ИЛИ 700 ИЛИ 800;**  
**О РАДНОМ ИСКУСТВУ**  
**(ПАРТИЈА 1)**

Изјављујем под пуном моралном, материјалном и кривичном одговорношћу да имам \_\_\_\_\_ (уписати број година радног искуства - најмање 5 (пет) година) на објектима високоградње, на пословима одговорног извођача радова

\_\_\_\_\_  
(уписати врсту радова и број лиценце).

\_\_\_\_\_  
**ИМЕ И ПРЕЗИМЕ**  
**ОДГОВОРНОГ ИЗВОЂАЧА РАДОВА**

Датум: \_\_\_\_\_

М.П.

\_\_\_\_\_  
**ПОТПИС**  
**ОДГОВОРНОГ ИЗВОЂАЧА РАДОВА**

Место: \_\_\_\_\_

**Напомена:**

*\* Образац копирати у потребном броју примерака, попунити и оверити лиценцим печатом*

Handwritten initials and marks in the bottom right corner, including a signature and the number '79'.



ПРИЛОГ 1:

**ИЗЈАВА ОДГОВОРНОГ ИЗВОЂАЧА РАДОВА**  
**СА ЛИЦЕНЦОМ**  
**400 ИЛИ 401 ИЛИ 410 ИЛИ 411 ИЛИ 700 ИЛИ 800;**  
**О РАДНОМ ИСКУСТВУ**  
**(ПАРТИЈА 2)**

Изјављујем под пуном моралном, материјалном и кривичном одговорношћу да имам \_\_\_\_\_ (уписати број година радног искуства - најмање 5 (пет) година) на објектима високоградње, на пословима одговорног извођача радова

\_\_\_\_\_  
(уписати врсту радова и број лиценце).

\_\_\_\_\_  
**ИМЕ И ПРЕЗИМЕ**  
**ОДГОВОРНОГ ИЗВОЂАЧА РАДОВА**

Датум: \_\_\_\_\_

М.П. \_\_\_\_\_

\_\_\_\_\_  
**ПОТПИС**  
**ОДГОВОРНОГ ИЗВОЂАЧА РАДОВА**

Место: \_\_\_\_\_

**Напомена:**

*\* Образац копирати у потребном броју примерака, попунити и оверити лиценцим печатом*

ge seb  
14  
4  
r.

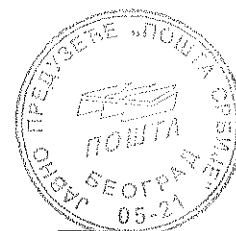

ПРИЛОГ 2:

**РЕФЕРЕНЦ ЛИСТА  
ОДГОВОРНОГ ИЗВОЂАЧА РАДОВА  
СА ЛИЦЕНЦОМ  
400 ИЛИ 401 ИЛИ 410 ИЛИ 411 ИЛИ 700 ИЛИ 800  
КОЈИ ЋЕ РЕШЕЊЕМ БИТИ ИМЕНОВАН ЗА ИЗВОЂЕЊЕ  
(ПАРТИЈА 1)**

РАДОВЕ\*

|   |  |
|---|--|
| Име и презиме одговорног извођача радова: |  |
| Број лиценце:                             |  |

| Ред. бр. | Назив, локација и намена објекта | Инвеститор | Врста радова за које је био решењем одређен за одговорног извођача | Датум завршетка радова |
|----------|----------------------------------|------------|--|------------------------|
| 1.       |                                  |            |  |                        |
| 2.       |                                  |            |  |                        |
| 3.       |                                  |            |  |                        |
| 4.       |                                  |            |  |                        |

Датум: \_\_\_\_\_

**ПОТПИС ОДГОВОРНОГ  
ИЗВОЂАЧА РАДОВА**

Место: \_\_\_\_\_ М.П. \_\_\_\_\_

\* Уписати врсту радова за које ће одговорни извођач бити одређен.

\* Референц листу попуњава, потписује и оверава својим лиценцим печатом сам одговорни извођач радова.

*Напомена: Ископирати у потребном броју примерака.*

*de SW  
H W*

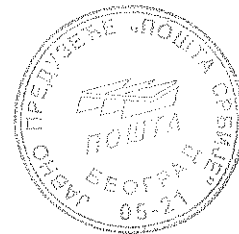

ПРИЛОГ 2:

**РЕФЕРЕНЦ ЛИСТА  
ОДГОВОРНОГ ИЗВОЂАЧА РАДОВА  
СА ЛИЦЕНЦОМ  
400 ИЛИ 401 ИЛИ 410 ИЛИ 411 ИЛИ 700 ИЛИ 800  
КОЈИ ЋЕ РЕШЕЊЕМ БИТИ ИМЕНОВАН ЗА ИЗВОЂЕЊЕ  
(ПАРТИЈА 2)**

РАДОВЕ\*

|   |  |
|---|--|
| Име и презиме одговорног извођача радова: |  |
| Број лиценце:                             |  |

| Ред. бр. | Назив, локација и намена објекта | Инвеститор | Врста радова за које је био решењем одређен за одговорног извођача | Датум завршетка радова |
|----------|----------------------------------|------------|--|------------------------|
| 1.       |                                  |            |  |                        |
| 2.       |                                  |            |  |                        |
| 3.       |                                  |            |  |                        |
| 4.       |                                  |            |  |                        |

Датум: \_\_\_\_\_

**ПОТПИС ОДГОВОРНОГ  
ИЗВОЂАЧА РАДОВА**

Место: \_\_\_\_\_ М.П. \_\_\_\_\_

\* Уписати врсту радова за које ће одговорни извођач бити одређен.

\* Референц листу попуњава, потписује и оверава својим лиценцим печатом сам одговорни извођач радова.

*Напомена: Ископирати у потребном броју примерака.*

Handwritten initials and marks in the bottom right corner, including a large 'S' and some illegible scribbles.



**ИЗЈАВА ПОНУЂАЧА О ОБАВЕЗНОМ ПРИСУСТВУ АНГАЖОВАНОГ РУКОВОДИОЦА  
РАДОВА НА ГРАДИЛИШТИУ  
за Партију/е \_\_\_\_\_**

Изјављујем под пуном материјалном и кривичном одговорношћу да ће ангажовани  
руководилац радова на градилишту: \_\_\_\_\_

са лиценцом \_\_\_\_\_  
(уписати број лиценце уколико ово лице поседује лиценцу)

током трајања рока испорука и уградња пампи и платформи за инвалиде на више  
објеката Предузећа (обликоване по партијама), у отвореном поступку, број ЈН  
299/2017, предвиђеним овом понудом број \_\_\_\_\_ од \_\_\_\_\_, током радног времена,  
бити присутан извођењу радова на градилишту.

\_\_\_\_\_  
**НАЗИВ ПОНУЂАЧА**

\_\_\_\_\_  
**ПОТПИС ОДГОВОРНОГ/ОВЛАШЋЕНОГ ЛИЦА  
ПОНУЂАЧА**

\_\_\_\_\_  
**ИМЕ И ПРЕЗИМЕ  
АНГАЖОВАНОГ РУКОВОДИОЦА РАДОВА  
НА ГРАДИЛИШТИ**

\_\_\_\_\_  
**ПОТПИС  
АНГАЖОВАНОГ РУКОВОДИОЦА РАДОВА  
НА ГРАДИЛИШТУ**

**Напомене:**

\* Образац оверити печатом понуђача, односно лиценцим печатом ангажовани руководиоца  
радова на градилишту (уколико лице поседује лиценцу)

\* Образац копирати, попунити за Партију/е за коју понуђач подноси понуди

de  
H  
A



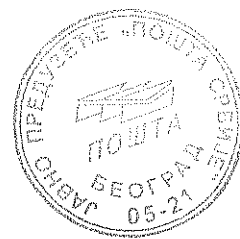

**ПРИЛОГ 5 . ГАНТОГРАМ (ДИНАМИКА ИЗВОЂЕЊА РАДОВА)**

de  
12  
79  
12





**4.6 СПИСАК ИЗВЕДЕНИХ РАДОВА У ПОСЛЕДЊИХ 5 (ПЕТ) ГОДИНА ДО ДАНА  
ОБЈАВЉИВАЊА ПОЗИВА ЗА ПОДНОШЕЊЕ ПОНУДА**

за Партију/е \_\_\_\_\_

| Р. бр. | Подаци о Инвеститору / Наручиоцу | Година извођења радова | Вредност изведених радова без ПДВ-а |
|--------|----------------------------------|------------------------|-------------------------------------|
| 1.     |                                  |                        |                                     |
| 2.     |                                  |                        |                                     |
| 3.     |                                  |                        |                                     |
| 4.     |                                  |                        |                                     |
| 5.     |                                  |                        |                                     |
| 6.     |                                  |                        |                                     |
| 7.     |                                  |                        |                                     |
| 8.     |                                  |                        |                                     |

М.П.

Понуђач

\_\_\_\_\_  
(потпис овлашћеног лица понуђача)**Напомена: \* Образац копирати, попунити за Партију/е за коју понуђач подноси понуди**

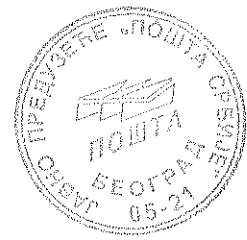
**4.6.1 СТРУЧНА РЕФЕРЕНЦА**

НАЗИВ КУПЦА/НАРУЧИОЦА \_\_\_\_\_  
СЕДИШТЕ: \_\_\_\_\_  
УЛИЦА И БРОЈ \_\_\_\_\_  
ТЕЛЕФОН \_\_\_\_\_  
МАТИЧНИ БРОЈ \_\_\_\_\_  
ПИБ: \_\_\_\_\_

У складу са чланом 77. став 2. тачка 2. Закона, издаје

**ПОТВРДА О ИЗВЕДЕНИМ РАДОВИМА  
за Партију/е \_\_\_\_\_**

|  |  |
|--|--|
| Број уговора                               |  |
| Уговорне стране                            |  |
| Предмет уговора                            |  |
| Укупна вредност изведених радова без ПДВ-а |  |

Као инвеститор по наведеном уговору, под пуном кривичном и материјалном одговорношћу, потврђујемо да је извођач радова \_\_\_\_\_  
\_\_\_\_\_ извео радове по наведеном уговору у уговореном року и у складу са уговореним квалитетом.

Ова потврда се издаје за потребе учешћа наведеног извођача радова у поступку јавне набавке испоруке и уградње рампи и платформи за инвалиде на више објеката Предузећа (обликоване по партијама), у отвореном поступку, број ЈН 299/2017.

Датум

М.П.

Инвеститор

\_\_\_\_\_

\_\_\_\_\_

**Напомена: \* Образац копирати, попунити за Партију/е за коју понуђач подноси понуди**

Handwritten signature and initials in the bottom right corner.



## 5. УПУТСТВО ПОНУЂАЧИМА КАКО ДА САЧИНЕ ПОНУДУ

Сагласно члану 61. став 4. тачка 1. Закона, према упутству Наручиоца, понуђач треба да сачини понуду.

**5.1 Понуде** се припремају и подnose у складу са позивом Наручиоца и овом конкурсном документацијом. Понуђач подноси понуду, непосредно или путем поште, у затвореној коверти или кутији, овереној печатом, на адресу Наручиоца: Јавно предузеће "Пошта Србије", Београд, Функција економских послова и набавки, писарница, Таковска 2, 11120 Београд, ПAK 135403, (у даљем тексту: адреса Наручиоца), у року од **25 (двадесетпет)** дана од дана објављивања позива за подношење понуда на Порталу јавних набавки, односно до ПОНЕДЕЉКА, 16.10. 2017. године, најкасније до 11:30 часова, са назнаком: : „**ПОНУДА ЗА ЈАВНУ НАБАВКУ ИСПОРУКЕ И УГРАДЊЕ РАМПИ И ПЛАТФОРМИ ЗА ИНВАЛИДЕ НА ВИШЕ ОБЈЕКТА ПРЕДУЗЕЋА, ОБЛИКОВАНА ПО ПАРТИЈАМА, У ОТВОРЕНОМ ПОСТУПКУ, БРОЈ ЈН: 299/2017 – НЕ ОТВАРАТИ ПРЕ СЕДНИЦЕ ЗА ЈАВНО ОТВАРАЊЕ ПОНУДА**“. На полеђини коверте, односно кутије, мора бити назначен назив и адреса понуђача. Понуда мора бити затворена на начин да се приликом отварања понуда може са сигурношћу утврдити да се први пут отвара. Благовременим се сматрају понуде које су, примљене од стране Наручиоца у року одређеном у позиву за подношење понуда.

**Понуђач може да поднесе само једну понуду.**

**Понуђач који је самостално поднео понуду не може истовремено да учествује у заједничкој понуди или као подизвођач, нити исто лице може учествовати у више заједничких понуда.**

**У року за подношење понуда понуђач може да измени, допуни или опозове своју понуду.** Понуђач подноси **измену, допуну или опозов** понуде, на начин који је одређен за подношење понуде, на адресу Наручиоца, са **значком „ИЗМЕНА/ ДОПУНА/ ОПОЗИВ ПОНУДЕ ЗА : ЈАВНУ НАБАВКУ ИСПОРУКЕ И УГРАДЊЕ РАМПИ И ПЛАТФОРМИ ЗА ИНВАЛИДЕ НА ВИШЕ ОБЈЕКТА ПРЕДУЗЕЋА, ОБЛИКОВАНА ПО ПАРТИЈАМА, У ОТВОРЕНОМ ПОСТУПКУ БРОЈ ЈН: 299/2017 – НЕ ОТВАРАТИ ПРЕ СЕДНИЦЕ ЗА ЈАВНО ОТВАРАЊЕ ПОНУДА“.**

**5.2 Понуде ће бити отворене јавно, у** ПОНЕДЕЉКА, 16.10. 2017. године, у 12:30 часова, на адреси: Београд, ул. ТАКОВСКА број 2, канцеларија 11. Представници понуђача, изузев директора понуђача, који ће присуствовати јавном отварању понуда, морају да приложе писано овлашћење издато од стране директора понуђача за учешће у поступку отварања понуда са јасном назнаком да се овлашћење односи на предметну јавну набавку.

**У поступку отварања понуда, активно могу учествовати само овлашћени представници понуђача.**

Уколико је представник понуђача, односно заинтересовано лице које ће присуствовати јавном отварању понуда, страни држављанин, у обавези је да поднесе писани захтев за улазак у службене просторије које се налазе на адреси Наручиоца а у којима ће понуде бити јавно отворене, са назначеним даном и часом када ће присуствовати јавном отварању понуда.

Захтев из претходног става подноси се на адресу Наручиоца: Јавно предузеће „Пошта Србије“, Функција економских послова и набавки, Сектор за набавке и магацинско пословање, Писарница, Таковска 2, 11120 Београд, ПAK 135403, најкасније 15 дана пре истека рока за подношење понуда. Захтев обавезно мора да садржи: име и презиме лица (представника понуђача, односно заинтересованог лица) - страног држављанина, број пасоша, назив стране државе чији је држављанин представник понуђача, односно заинтересовано

22  
11

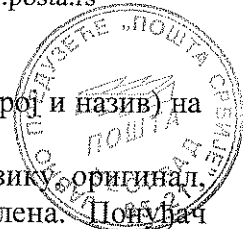

лице, пун назив понуђача кога заступа, са јасно назначеном јавном набавком (број и назив) на коју се захтев за улазак односи.

**5.3 Форма и језик понуде:** Понуда мора бити у писаном облику, на српском језику оригинал, на преузетим обрасцима из конкурсне документације јасна и недвосмислена. Понуђач гарантује да је понуда коју подноси дата на основу конкурсне документације коју је преузео са Портала јавних набавки Управе за јавне набавке, односно интернет странице Наручиоца са оним садржајем који је на наведеним интернет страницама објављен, непромењеног садржаја, о чему потписује Изјаву (Образац 5.28).

Пожељно је да свака страна понуде буде нумерисана од стране понуђача при врху стране, и то на следећи начин: број стране / укупан број страна.

Пожељно је да свака страна понуде треба бити оверена печатом понуђача у доњем левом углу (осим оних образаца који су већ оверени печатом и потписани од стране овлашћеног лица понуђача).

Уколико понуда садржи документ на страном језику, обавезно је уз документ доставити и превод на српски језик оверен од стране судског тумача. У случају спора релевантна је верзија конкурсне документације, односно понуде на српском језику.

У случају да понуђач приликом попуњавања понуде треба да исправи неки свој погрешно уписани податак, потребно је да исправку овери печатом.

Рокови у поступку јавне набавке биће рачунати према датуму објављивања позива на Порталу јавних набавки Управе за јавне набавке. Рачунање рока се врши тако што се као први дан рока узима први наредни дан од дана објављивања позива на Порталу јавних набавки Управе за јавне набавке. Уколико последњи дан рока пада у нерадан дан (субота, недеља; државни или верски празник који је одређен за нерадни дан Законом о државним и верским празницима Републике Србије) рок истиче првог наредног радног дана.

#### 5.4 Садржај понуде

Понуда мора да садржи следеће елементе:

1. Образац понуде за партију/ за коју/е понуђач подноси понуду - попуњен, потписан од стране овлашћеног лица и печатом оверен - (Одељак 6. Конкурсне документације);
2. Доказе о испуњености обавезних услова из члана 75. Закона и доказе о испуњености додатних услова у складу са чланом 76. Закона, наведених у Одељку 4 - Услови и упутство како се доказује испуњеност услова, Конкурсне документације за партију/е за коју/е понуђач подноси понуду;
3. Гантограм за партију/ за коју/е понуђач подноси понуду (Динамика извођења радова), Прилог 5 - попуњен, оверен печатом и потписан од стране овлашћеног лица понуђача;
4. Изјава понуђача из Пододељка 4.4 Конкурсне документације, попуњену оверену печатом и потписану од стране овлашћеног лица за партију/е за коју/е понуђач подноси понуду;
5. Изјава физичког лица као понуђача из пододељка 4.5 Конкурсне документације, попуњену оверену печатом и потписану од стране овлашћеног лица (уколико је понуђач физичко лице);
6. Прилог 1 (попуњен, оверен лиценцим печатом и потписан од стране одговорног извођача радова (за партију/ за коју/е понуђач подноси понуду);
7. Прилог 2 (попуњен, оверен лиценцим печатом и потписан од стране одговорног извођача радова (за партију/ за коју/е понуђач подноси понуду);

Handwritten initials and marks at the bottom right corner of the page.



8. Прилог 3 (попуњен, потписан од стране овлашћеног лица понуђача и печатом оверен и оверен лиценцим печатом уколико руководилац радова на градилишту поседује лиценцу и потписан од стране руководиоца радова на градилишту (за партију/ за коју/е понуђач подноси понуду);
9. Прилог 4 (попуњен, оверен печатом и потписан од стране овлашћеног лица понуђача (за партију/ за коју/е понуђач подноси понуду);
10. Списак изведених радова у претходних 5 (пет) година до дана објављивања позива за подношење понуда из пододелка 4.6 Конкурсне документације (за партију/ за коју/е понуђач подноси понуду);
11. Потврда о изведеним радовима - Стручна референца из пододелка 4.6.1. Конкурсне документације (за партију/ за коју/е понуђач подноси понуду);
12. Техничке спецификације и квалитет - Технички описи, скице, фотографије и Прегледи позиција са јединицама мере, количинама, јединичним и укупним ценама - оверени печатом и потписани од стране овлашћеног лица понуђача (за партију/ за коју/е понуђач подноси понуду);
13. Модел уговора из Одељка 7. Конкурсне документације - попуњен, потписан од стране овлашћеног лица и печатом оверен, чиме понуђач потврђује да прихвата услове из Модела уговора (за партију/ за коју/е понуђач подноси понуду);
14. Образац структуре понуђене цене - попуњен у складу са упутством из Одељака 8. Конкурсне документације, оверен печатом и потписан од стране овлашћеног лица (за партију/ за коју/е понуђач подноси понуду);
15. Изјаву о независној понуди из Одељка 10. Конкурсне документације, попуњену, оверену печатом и потписану од стране овлашћеног лица (за партију/ за коју/е понуђач подноси понуду);
16. Средство финансијског обезбеђења за озбиљност понуде за коју понуђач подноси понуду: бланко сопствена меница, која мора бити евидентирана у Регистру меница и овлашћења Народне банке Србије (оверена печатом и потписана од стране овлашћеног лица), менично овлашћење - писмо (попуњено, оверено печатом и потписано од стране овлашћеног лица), копија картона депонованих потписа (издат од пословне банке коју понуђач наводи у меничном овлашћењу – писму) или неопозиву, безусловну, на први позив плативу банкарску гаранцију; захтев за регистрацију менице за озбиљност понуде евидентирани у Регистар меница и овлашћења Народне банке Србије;

**Напомена:** Понуђач који достављају понуду за обе партије, у обавези је да достави по 1 (једну) бланко сопствену меницу, односно по 1 (једну) неопозиву, безусловну, на први позив плативу банкарску гаранцију, за сваку партију посебно, за коју достављају понуду.

17. Образац Изјаве о непромењеном садржају Конкурсне документације, из Одељка 5.28 Конкурсне документације, попуњен, оверен печатом и потписан од стране овлашћеног лица.

#### 5.5 Понуде са варијантама нису дозвољене.

Предмет јавне набавке обликован је по партијама. Понуђач може да поднесе понуду за једну или обе партије. Понуда, за све партије за које се подноси, мора бити достављена у једној коверти или кутији. Понуда мора да обухвати најмање једну целокупну партију. У случају да понуђач да понуду за једну, или обе партије, она мора бити поднета тако да се може оцењивати за сваку партију засебно.

*Handwritten initials and marks:*  
21  
21  
21



Уколико понуђач подноси понуду за једну или за обе партије, доказе о испуњености услова, који су исти за партије за које се подноси понуда, није у обавези да доставља посебно за сваку партију.

Свака партија ће бити предмет посебног уговора. Партије су недељиве, тако да понуђач мора понудити све захтеване елементе из понуде наведене у партији за коју подноси понуду.

Парцијалне понуде биће искључене из даљег разматрања и одбијене као неприхватљиве.

**Попусти које нуди понуђач:** Уговори ће бити додељивани по појединачним партијама. Уколико понуђач подноси понуду за обе партије и уколико буде најповољнији у једној партији, може дати попуст за другу партију у којој није најповољнији, чиме се може остварити могућност да са урачунатим попустом буде најповољнији у обе партије.

Попуст мора бити јасно назначен за сваку појединачну партију и коначан износ са урачунатим попустом **мора** бити наведен, тако да може бити прочитан на јавном отварању понуда. Попуст који понуђач нуди за одређену партију и услови под којима даје попуст, уписују се у предвиђеном простору, у Обрасцу понуде за ту партију. У случају неслагања попушта датог у процентном и номиналном износу признаваће се процентуални износ попушта.

Уколико је у понуди у простору који је означен за попусте уписан само проценат попушта (број) сматраће се да је понуђач понудио попуст за партију за коју је у обрасцу то и уписао тако да ће укупна цена понуде бити обрачуната са попустом. У том случају понуђач ће бити у обавези да, на писани захтев Наручиоца, достави процентуално умањене јединичне цене и укупну цену у року који му одреди Наручилац.

**5.6 Образац понуде** понуђач мора попунити тако да садржи: опште податке о понуђачу, опште податке о подизвођачу (уколико подноси понуду са подизвођачем) податке о томе да ли се понуда подноси самостално или као заједничка понуда или као понуда са подизвођачем, као и све друге захтеване податке, које је Наручилац навео у обрасцу понуде (**Одељак 6. Конкурсне документације**). Уколико понуду подноси група понуђача, понуђач је у обавези да копира страну Обрасца понуде са општим подацима о понуђачу, коју је неопходно да попуни за сваког члана групе појединачно. Уколико понуђач подноси понуду са већим бројем подизвођача потребно је да копира страну Обрасца понуде са општим подацима о подизвођачу, коју је неопходно да попуни за сваког подизвођача појединачно.

**5.7 Образац структуре понуђене цене** мора бити попуњен у складу са Упутством за попуњавање Обрасца структуре понуђене цена (**Одељак 8. Конкурсне документације**).

**5.8 Понуђач** може у оквиру понуде, да достави **Образац трошкова припреме понуда** (**Одељак 9. Конкурсне документације**) у коме ће исказати укупан износ и структуру трошкова припремања понуде. Уколико понуђач доставља Образац трошкова припреме понуда, исти мора бити попуњен, оверен печатом и потписан од стране овлашћеног лица.

**5.9 Изјавом о независној понуди из Одељка 10. Конкурсне документације**, понуђач под пуном материјалном и кривичном одговорношћу потврђује да је понуду поднео независно без договора са другим понуђачима или заинтересованим лицима. Изјава о независној понуди мора бити попуњена, оверена печатом и потписана од стране овлашћеног лица.

**5.10 Рок важења понуде** је 90 (деведесет) дана од дана јавног отварања понуда.

У случају истека рока важења понуде, Наручилац је дужан да у писаном облику затражи од понуђача продужење рока важења понуде.

22  
9/12/2015  
12

**5.11 Цена** може бити изражена у динарима без ПДВ-а или у еврима без ПДВ-а. Уколико је понуђена цена у еврима, Наручилац ће прерачун у динаре вршити према средњем девизном курсу НБС на дан када је започето отварања понуда.

Уколико је понуђач нерезидент, понуда мора бити достављена у еврима и уговор о купопродаји ће бити закључен у еврима.

Ако понуђена цена укључује увозну царину и друге дажбине, понуђач је дужан да тај део одвојено искаже у динарима.

**Јединичне цена је фиксна и не може се изменити ни по ком основу.**

Коначни обрачун изведених радова ће се вршити на основу стварно изведених количина, утврђених у грађевинској књизи, уз примену уговорених јединичних цена.

Укупна цена за стварне количине изведених радова, обрачуната применом јединичних цена не може бити већа од 10% (десет процената) од укупне цене, али не више од процењене вредности за ову јавну набавку.

Уговор ће бити реализован у складу са важећим Програмом пословања ЈП „Пошта Србије“, Београд до висине обезбеђених финансијских средстава, а преостали део биће реализован уколико средства буду предвиђена Програмом пословања ЈП „Пошта Србије“, Београд за наредну годину, до висине обезбеђених финансијских средстава, а највише до укупне уговорене вредности.

### **Средства финансијског обезбеђења**

#### **ЗА ОБЕ ПАРТИЈЕ**

#### **Средство финансијског обезбеђења за озбиљност понуде:**

Понуђач је обавезан да уз понуду достави **1 (једну) бланко сопствену меницу или 1 (једну) неопозиву, безусловну и на први позив плативу банкарску гаранцију** као гаранцију за озбиљност понуде.

**Бланко сопствена меница, мора бити евидентирана у Регистру меница и овлашћења Народне банке Србије**, оверене печатом и потписана од стране овлашћеног лица. Уз меницу мора бити достављено уредно попуњено и оверено **менично овлашћење – писмо**, на име озбиљности понуде и са назначеним износом од минимум 5% од укупне вредности понуде, без ПДВ-а, са клаузулом „на први позив“.

Уз меницу мора бити достављена и **копија картона депонованих потписа**, које су издате од стране пословне банке коју понуђач наводи у меничном овлашћењу - писму. У случају промене овлашћеног лица менично овлашћење - писмо остаје на снази. Потпис овлашћеног лица на меници и меничном овлашћењу - писму морају бити идентични са потписом или потписима са картона депонованих потписа.

У случају да понуду подноси физичко лице обавезан је да уз понуду достави бланко сопствену меницу, која мора бити тачно попуњена и потписана. Уз меницу, физичко лице доставља потписану Изјаву у којој, под пуном материјалном и кривичном одговорношћу, наводи имовину којом гарантује за издату меницу. Имовина мора бити детаљно описана, а за земљиште и непокретности наведена тачна локација на којој се налази.

Понуђач може уз понуду, као гаранцију за озбиљност понуде, да достави **1 (једну) неопозиву, безусловну, на први позив плативу банкарску гаранцију** на износ од минимум 5 % од укупне вредности понуде, без ПДВ-а.

**Понуђач је дужан да достави једно од наведених средстава финансијског обезбеђења за озбиљност понуде.**

Рок важења средства финансијског обезбеђења је 120 (стотинудвадесет) дана од дана јавног отварања понуда.

se  
L  
18

Ако се у току поступка доделе уговора промене рокови за одабир понуђача мора се продужити важење средства финансијског обезбеђења, најкасније 5 (пет) дана пре истека важећег. Понуђач са којим ће бити закључен уговор дужан је да продужи гаранцију за озбиљност понуде све док не буде замењена гаранцијом за добро извршење посла.

Наручилац задржава право да уновчи достављено средство финансијског обезбеђења за озбиљност понуде, у случају да Понуђач након јавног отварања понуда одустане од своје понуде, не испуни све своје обавезе у поступку набавке, одбије да закључи Уговор о предметној јавној набавци под условима датим у понуди, не поднесе сопствену меницу са клаузулом "без протеста" и без ознаке доспелости за добро извршење посла у складу са захтевима из конкурсне документације.

Понуђачима којима није додељен уговор, на њихов захтев, средство финансијског обезбеђења биће враћено одмах по закључењу уговора са изабраним понуђачем.

**Напомена: Понуђач који достављају понуду за обе партије, у обавези је да достави по 1 (једну) бланко сопствену меницу, односно по 1 (једну) неопозиву, безусловну, на први позив плативу банкарску гаранцију, за сваку партију посебно, за коју достављају понуду.**

### **ЗА ОБЕ ПАРТИЈЕ**

#### **Средство финансијског обезбеђења за добро извршење посла:**

Извођач се обавезује да на дан достављања потписаног Уговора, а најкасније у року од 8 (осам) дана од дана закључења Уговора Наручиоцу достави на адресу Наручиоца: Јавно предузеће „Пошта Србије“, Београд, Таковска 2, ПАК 136403, Функција економских послова и набавки, Сектор за порезе и буџет, одговарајуће средство финансијског обезбеђења на име гаранције за добро извршење посла и извршење посла у уговореном року, на износ од 10% (десет процената) од укупне цене радова, и то једну бланко сопствену меницу или неопозиву, безусловну (без приговора), на први позив наплативу банкарску гаранцију.

Меница мора бити без ознаке доспелости, са унетим пуним називом издаваоца менице и оверена печатом. Датум доспећа одредиће Наручилац. Уз меницу мора бити достављено: одговарајуће менично овлашћење са клаузулама "на први позив" и "без протеста", фотокопија картона депонованих потписа и копија захтева Извођача радова за регистрацију бланко сопствене менице у Регистру меница и овлашћења Народне банке Србије, који су оверени од стране пословне банке Извођача радова.

Рок важења менице мора бити најмање 30 (тридесет) дана дужи од дана извршене примопредаје радова на последњем објекту Наручиоца. У случају промене лица овлашћеног за заступање, менична овлашћења остају на снази.

Банкарска гаранција мора бити насловљена на Јавно предузеће „Пошта Србије“, Београд, као корисника исте. Рок важења банкарске гаранције мора бити најмање 30 (тридесет) дана дужи од уговореног рока за завршетак радова.

Ако се за време трајања уговора промени рок за завршетак радова, важност банкарске гаранције се мора продужити најкасније 5 (пет) дана пре истека важеће. Извођач је у обавези да обезбеди важење банкарске гаранције минимум 30 (тридесет) дана дужи од дана извршене примопредаје радова на последњем објекту Наручиоца..

Наручилац задржава право да уновчи финансијског обезбеђења из става 1, у случају да Извођач не изврши све своје обавезе по основу овог уговора, у случају да Извођач доспе у доцњу, као и уколико ангажује као подизвођача лице које није навео у понуди. У том случају, Извођач је дужан да у року од 7 (седам) дана достави ново средство обезбеђења које замењује активирано у проценту из става 1. Уколико Извођач у назначеном року не достави средство обезбеђења које замењује претходно активирано средство обезбеђења, уговор ће се сматрати раскинутим.

Handwritten initials and marks in the bottom right corner.

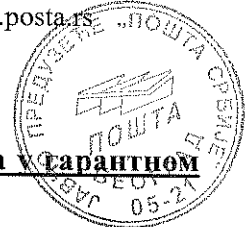
**ЗА ОБЕ ПАРТИЈЕ****Средство финансијског обезбеђења за отклањање евентуалних недостатака у гарантном року:**

Извођач је обавезан да, на дан извршене примопредаје радова који су предмет овог уговора, за сваки објекат појединачно, Наручиоцу преда средство финансијског обезбеђења на име гаранције за отклањање евентуалних недостатака у гарантном року, на износ од 10% (десет процената) од уговорене цене радова за сваки објекат појединачно без ПДВ, и то, бланко сопствену меницу или неопозиву безусловну (без приговора), на први позив наплативу банкарску гаранцију.

Менице морају бити без ознаке доспелости, са унетим пуним називом издаваоца менице и оверене печатом. Датум доспећа одредиће Наручилац. Уз менице мора бити достављено: одговарајућа менична овлашћења са клаузулама "на први позив" и "без протеста", фотокопија картона депонованих потписа и копије захтева Извођача радова за регистрацију бланко сопствених меница у Регистру меница и овлашћења Народне банке Србије, који су оверени од стране пословне банке Извођача радова. Рок важења меница мора бити најмање 30 (тридесет) дана дужи од истека гарантног рока за тај објекат. У случају промене лица овлашћеног за заступање, менично овлашћење остаје на снази.

Банкарска гаранција мора бити насловљена на Јавно предузеће „Пошта Србије“, Београд, као корисника исте. Рок важења банкарске гаранције мора бити најмање 30 (тридесет) дана дужи од истека гарантног рока за тај објекат.

У записнику о примопредаји радова констатоваће се да је извршена примопредаја гарантних листова, упутстава и средства обезбеђења.

Извођач је у обавези да на први писани позив Наручиоца, отклони све евентуалне недостатке који се односе на уговорени квалитет изведених радова и уграђених материјала, а који нису настали неправилном употребом, као и сва оштећења проузрокована овим недостацима, о свом трошку.

Уколико Извођач у току трајања гарантног рока не отклони недостатке, у року који му је дао Наручилац, Наручилац задржава право да исте отколони сам или преко трећег лица, са правом на регрес од Извођача. У том случају Наручилац задржава право да уновчи средство финансијског обезбеђења датог на име гаранције за отклањање евентуалних недостатака у гарантном року. Уколико гаранција за отклањање недостатака у гарантном року не покрива у потпуности трошкове настале поводом отклањања недостатака, Наручилац има право да тражи накнаду штете, до пуног износа стварне штете, од Извођача или од осигуравача код кога је Извођач осигуран од одговорности за штету приликом пружања професионалних услуга. Извођач је дужан да све време трајања уговора обезбеди и поседује важећу полису осигурања за штету причињену трећим лицима.

**5.13 Понуду може поднети група понуђача.**

Уколико понуђачи подносе заједничку понуду, група понуђача може да се определи да обрасце дате у конкурсној документацији потписују и печатом оверавају сви понуђачи из групе понуђача или група понуђача може да одреди једног понуђача из групе који ће потписивати и печатом оверавати обрасце дате у конкурсној документацији, изузев образаца који подразумевају давање изјава под материјалном и кривичном одговорношћу (нпр. Изјава о независној понуди, Изјава о поштовању обавеза из чл. 75. ст.2. Закона...), који морају бити потписани и оверени печатом од стране сваког понуђача из групе понуђача. У случају да се понуђачи определе да један понуђач из групе потписује и печатом оверава обрасце дате у конкурсној документацији (изузев образаца који подразумевају давање изјава под материјалном и кривичном одговорношћу), наведено треба дефинисати споразумом којим се понуђачи из групе међусобно и према наручиоцу обавезују на извршење јавне набавке, а који чини саставни део заједничке понуде сагласно чл. 81. Закона.

Handwritten initials and marks at the bottom right corner of the page.



Саставни део заједничке понуде је споразум којим се понуђачи из групе међусобно и према наручиоцу обавезују на извршење јавне набавке, а који садржи:

- 1) податке о члану групе који ће бити носилац посла, односно који ће поднети понуду и који ће заступати групу понуђача пред наручиоцем и
- 2) опис послова сваког од понуђача из групе понуђача у извршењу уговора.

Понуђачи који подносе заједничку понуду, одговарају неограничено солидарно према Наручиоцу.

Задруга може поднети понуду самостално, у своје име, а за рачун задругара или заједничку понуду у име задругара.

Ако задруга подноси понуду у своје име, за обавезе из поступка јавне набавке и уговора о јавној набавци одговара задруга и задругари у складу са законом.

Ако задруга подноси заједничку понуду у име задругара, за обавезе из поступка јавне набавке и уговора о јавној набавци неограничено солидарно одговарају задругари.

**5.14 Понуђач је дужан да у својој понуди наведе да ли ће извршење јавне набавке делимично поверити подизвођачу, проценат укупне вредности набавке који ће поверити подизвођачу, а који не може бити већи од 50%, као и део предмета набавке који ће извршити преко подизвођача. Ако понуђач у понуди наведе да ће делимично извршење поверити подизвођачу, дужан је да наведе назив подизвођача, а уколико уговор између Наручиоца и понуђача буде закључен, тај подизвођач ће бити наведен у уговору.**

Понуђач је дужан да Наручиоцу, на његов захтев, омогући приступ код подизвођача ради утврђивања испуњености услова.

Понуђач, у потпуности одговара Наручиоцу за извршење обавеза из поступка јавне набавке, односно за извршење уговорених обавеза, без обзира на број подизвођача.

Изабрани најповољнији понуђач не може ангажовати као подизвођача лице које није навео у понуди, у супротном Наручилац ће реализовати средство обезбеђења за добро извршење посла и раскинути уговор, осим ако би раскидом уговора Наручилац претрпео знатну штету.

Изабрани најповољнији понуђач може ангажовати као подизвођача лице које није навео у понуди, ако је на страни подизвођача након подношења понуде настала трајнија неспособност плаћања, ако то лице испуњава све услове одређене за подизвођача Законом и овом конкурсном документацијом и уколико добије претходну сагласност Наручиоца.

**5.15 Заштита података:** Наручилац је дужан да чува као поверљиве све податке о понуђачима садржане у понуди које је као такве, у складу са законом, понуђач означио у понуди, одбије давање информације која би значила повреду поверљивости података добијених у понуди, чува као пословну тајну имена, заинтересованих лица, понуђача, као и податке о поднетим понудама, до отварања понуда.

Наручилац ће као поверљива третирати она документа која у горњем десном углу садрже назнаку: "ПОВЕРЉИВО". Ако се поверљивим сматра само одређени податак у документу, поверљив део мора бити подвучен црвено, а у истом реду уз десну ивицу мора бити стављена ознака: "ПОВЕРЉИВО". Наручилац не одговара за поверљивост података који нису означени на наведени начин.

Неће се сматрати поверљивим докази о испуњености обавезних услова, цена и други подаци из понуде који су од значаја за примену елемената критеријума и рангирање понуде.

**5.16 Наручилац може после отварања понуда, да захтева од понуђача писаним путем, додатна објашњења која ће му помоћи при прегледу, вредновању и упоређивању понуда, а може да врши и контролу (увид) код понуђача односно његовог подизвођача.**

Наручилац не може да захтева, дозволи или понуди промену елемената понуде који су од значаја за примену критеријума за доделу уговора, односно промену којом би се понуда

7  
12  
12

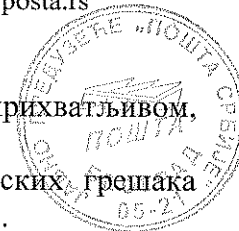

која је неодговарајућа или неприхватљива учинила одговарајућом, односно **прихватљивом**, осим ако другачије не произилази из природе поступка јавне набавке.

Наручилац може, уз сагласност понуђача, да изврши исправке рачунских грешака уочених приликом разматрања понуде, по окончаном поступку отварања понуде.

У случају разлике између јединичне и укупне цене меродавна је јединична цена.

**Ако се понуђач не сагласи са исправком рачунских грешака, Наручилац ће његову понуду одбити као неприхватљиву.**

#### **5.17 Наручилац задржава право провере достављене документације.**

Уколико Наручилац утврди да је понуђач доставио неистините податке, биће искључен из даљег разматрања.

**5.18 Наручилац ће Одлуку о додели уговора, донети у року од 25 (двадесетпет) дана од дана отварања понуда, односно у року од 40 дана од дана отварања понуда у нарочито оправданим случајевима, као што је обимност или сложеност понуда.**

О донетој одлуци сви понуђачи ће бити обавештени у складу са Законом.

Одлука о додели уговора биће објављена **на Порталу јавних набавки и интернет страници Наручиоца [www.posta.rs](http://www.posta.rs)** у року од 3 (три) дана од дана доношења.

**5.19 Наручилац може да закључи уговор о јавној набавци након доношења одлуке о додели уговора и ако у року из члана 149. став 6. Закона, није поднет захтев за заштиту права или је захтев за заштиту права одбачен или одбијен.**

Наручилац је дужан да уговор о јавној набавци достави понуђачу којем је уговор додељен у року од 8 (осам) дана од дана протекла рока за подношење захтева за заштиту права.

Наручилац може и пре истека рока за подношење захтева за заштиту права закључити уговор о јавној набавци у складу са чланом 112. став 2. Закона.

**5.20 Негативне референце: Наручилац ће одбити понуду уколико поседује било који доказ наведен у члану 82. став 3. Закона.**

**Наручилац може одбити понуду ако поседује доказ из става 3. тачка 1. наведеног члана, која се односи на поступак који је спровео или уговор који је закључио и други наручилац ако је предмет набавке истоврсан.**

#### **5.21 Захтеви набавке:**

##### **ЗА ОБЕ ПАРТИЈЕ Начин и рок плаћања:**

Уговорену цену Наручилац ће платити Извођачу по основу оверених испостављених привремених и окончане ситуације.

Ситуације из става 1., оверене од стране одговорних извођача радова и овлашћеног лица Извођача, се достављају у 5 оригиналних истоветних примерака.

Уз примерке ситуације доставља се један примерак копија листова грађевинске књиге и грађевинског дневника за изведене радове који се фактуришу том ситуацијом, који морају бити оверени од стране одговорних извођача радова и вршиоца стручног надзора и записници о извршеној примопредаји радова за сваки објекат Наручиоца.

Најкаснији рок за пријем ситуација, које испоставља Извођач на писарницу Наручиоца у Београду, Таковска улица број 2, је до 25. у месецу, без обзира на начин на који су послате.

Лица одређена за вршење стручног надзора ће у року од 5 дана од пријема ситуације од стране Наручиоца оверити ситуацију или, уколико ситуација није исправна, исту вратити Извођачу.

Датум издавања ситуације и датум овере надзорног органа на ситуацији морају бити у истом календарском месецу.

Handwritten initials and marks in the bottom right corner.

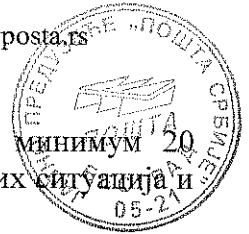

Наручилац ће извршити исплату по овереној ситуацији у року од минимум 20 (двадесет) дана до максимално 42 четрдесетдва) дана од дана овере привремених ситуација и окончане ситуације од стране лица одређених за вршење стручног надзора.

Привременим ситуацијама може се фактурисати највише 90% (деведесет процената) уговорене цене из члана 2. Уговора.

Окончаном ситуацијом се фактурише вредност преосталог дела признатих изведених радова.

Извођач је дужан да испостави окончану ситуацију Наручиоцу у року од 15 (петнаест) дана од дана извршене примопредаје радова на последњем објекту Наручиоца.

Наручилац задржава право да обустави исплату спорног дела окончане ситуације уколико Извођач не отклони примедбе наведене у записнику о примопредаји изведених радова.

**ЗА ОБЕ ПАРТИЈЕ Рок за извођење радова:** максимум 60 (шездесет) календарских дана од дана увођења у посао на првом објекту Наручиоца.

Крајњи рок за давање налога за реализацију предметних радова је 1 (једна) година од дана закључења уговора, али може да се продужи уколико се не добију потребне дозволе.

Стварне количине изведених радова неће имати утицаја на рок за извођење радова из става 1. овог члана.

Извођач ће бити уведен у посао у року до 15 (петнаест) дана од дана закључења уговора, након достављања средства обезбеђења за добро извршење посла, или по позиву Наручиоца (ако објективни разлози не дозвољавају увођење у посао у року до 15 (петнаест) дана од дана закључења уговора) када се стекну услови да се Извођач уведе у посао.

Ако се Извођач радова неоправдано не одазове позиву Наручиоца за увођење у посао на дан одређен у позиву Наручиоца, Наручилац ће писаним путем обавестити Извођача радова о накнадном датуму увођења у посао који не може бити дужи од 5 (пет) дана.

Ако се Извођач ни у накнадно одређеном датуму не одазове позиву за увођење у посао и не започне са извођењем радова, Наручилац има право да раскине Уговор уз реализацију гаранције за добро извршење посла у целости и захтевати накнаду штете, до износа стварне штете, од Извођача или од осигуравача код кога је Извођач осигуран од одговорности за штету приликом пружања професионалних услуга.

Извођач се сматра уведеним у посао када му лице које врши стручни надзор преда градилиште на првом објекту, што се констатује у грађевинском дневнику.

Рок за извођење радова почиње да тече од дана увођења у посао на првом објекту Наручиоца.

Време прекида у извођењу уговорених радова, до кога је дошло по захтеву Наручиоца, евидентира се у грађевинском дневнику и не улази у рок за извођење радова.

Захтев за продужење рока извођења радова који су предмет овог уговора у писаној форми, уз сагласност стручног надзора, Извођач подноси Наручиоцу најкасније 7 (седам) дана пре истека рока за завршетак радова.

Рок за извођење радова сматраће се продуженим када уговорне стране о томе постигну споразум закључењем анекса овог уговора.

Ако Извођач падне у доцњу са извођењем радова, нема право на продужење уговореног рока због околности које су настале у време доцње.

**ЗА ОБЕ ПАРТИЈЕ Гарантни рок за изведене радове:** минимум 24 (двадесетчетири) месеца за изведене радове рачунајући од дана примопредаје радова Наручиоцу за сваки објекат појединачно.

Handwritten initials and a checkmark in the bottom right corner.



**Место испоруке добара за ПАРТИЈУ 1:**

- за објекат Поште Суботица, Маршала Тита 33, Суботица
- за објекат поште 21460 Врбас, Густава Крклеца 17, Врбас
- за објекат поште 23106 Зрењанин, Коче Коларева 52, Зрењанин

**Место испоруке добара за ПАРТИЈУ 2:**

- за објекат поште 34000 Крагујевац, Краља Петра I број 30, Крагујевац
- за објекат поште 34115 Крагујевац, Радомира Бате Бугарског 1/6, Крагујевац
- за објекат поште 11210 Београд 26, Зрењанински пут бб, Београд

Извођач радова је у обавези да предметне радове изведе стручно и квалитетно у складу са Прописима и нормама у грађевинарству, Закон о планирању и изградњи- у делу обавеза које се односе на извођача радова, Правилник о техничким стандардима планирања, пројектовања и изградње објеката, којима се осигурава несметано кретање и приступ особама са инвалидитетом, деци и старијим особама, Сл.гласник РС бр. 22/2015 од 28.02.2015. године.

Прибављање потребних дозвола је у надлежности инвеститора.

**5.21 Критеријум за оцењивање понуда је „Економски најповољнија понуда“.**

Избор најповољније понуде Наручилац ће изврши применом критеријума "Економски најповољнија понуда".

Елементи критеријума за избор најповољније понуде су:

- Цена..... 90 пондера;
- Гарантни рок за изведене радове..... 10 пондера,
- Укупно..... 100 пондера

**• Цена**

Понуђачу који понуди најнижу укупну цену додељује се максималних 90 (деведесет) пондера за елемент критеријума „Цена“. Осталим понуђачима се додељују пондери за наведени елемент критеријума применом следеће формуле:

$$P = P_{\max} * C_{\text{пр}} / C_p$$

где је :

- P - број пондера
- P<sub>max</sub> - максимални број пондера
- C<sub>пр</sub> - најнижа понуђена цена
- C<sub>p</sub> - понуђена цена

**• Гарантни рок за изведене радове**

Понуђачу који понуди најдужи гарантни рок за изведене радове додељује се максималних 10 (десет) пондера за елемент критеријума „Гарантни рок за изведене радове“. Минимални гарантни рок за изведене радове који понуђач може понудити износи 24 (двадесетчетири) месеца. Понуђач који у понуди наведе минимални гарантни рок за изведене радове добија 0 (нула) пондера. Понуда понуђача који у понуди наведе гарантни рок за изведене радове који је мањи од минималног биће одбијена као

ge  
JK  
1.





неприхватљива. Понуђачима који у понуди наведу гаранти рок за изведене **радове већи** од минималног пондери се додељују применом следеће формуле:

$$P = \left( 1 - \frac{G_{maxp} - G_p}{G_{maxp} - G_{minp}} \right) * P_{max}$$

где је :

- P - број пондера
- G<sub>maxp</sub> - максимално понуђени гарантни рок за изведене радове
- G<sub>p</sub> - понуђени гарантни рок за изведене радове
- G<sub>minp</sub> - минимално одређени гарантни рок за изведене радове
- P<sub>max</sub> - максимални број пондера

Остварени пондери по елементима критеријума за оцену понуде се сабирају. У случају да понуде два или више понуђача остваре исти укупан број пондера, економски најповољнија понуда ће бити понуда понуђача који је у својој понуди дао дужи рок за плаћање ситуације.

**5.23 Заинтересовано лице може извршити обилазак објекта пре подношења понуде** на којем ће се изводити радови, и то:

**а) За Партију 1 . - сваког уторка од дана објављивања позива за подношење понуда, за објекте Наручиоца:**

- Пошта 24112 Суботица, Маршала Тита 33, Суботица
- Пошта 21460 Врбас, Густава Крклеца 17, Врбас
- Пошта 23106 Зрењанин, Коче Коларева 52, Зрењанин

**б) За Партију 2. - сваке среде од дана објављивања објављивања позива за подношење понуда, за објекте Наручиоца:**

- Пошта 34000 Крагујевац, Краља Петра првог 30, Крагујевац
- Пошта 34115 Крагујевац, Радомира Бате Бугарског 1/б, Крагујевац
- Пошта 11210 Београд 26, Зрењанински пут бб, Београд,

почев од првог уторка, односно среде, након објављивања позива за подношење понуда, за објекте Наручиоца из подтачака а) и б). ове тачке, а најкасније 5 дана до истека рока за подношење понуда, у времену од 08:00 до 15:00 сати, организовати обилазак објекта за сва заинтересована лица.

Заинтересовано лице је у обавези да најкасније 3 (три) дана пре заказаног датума обиласка, Наручиоцу потврди свој долазак путем електронске поште на e-mail: [postanabavka@ptt.rs](mailto:postanabavka@ptt.rs) или факс број 011/3022-198, сваког радног дана од 08,00 до 15,00 часова, са назнаком "Писано овлашћење за лица која ће присуствовати обиласку објекта за јавну набавку број 299/2017".

**У писаном овлашћењу треба навести имена и презимена свих лица која ће присуствовати обиласку са унетим бројем личне карте сваког наведеног лица.**

Писано овлашћење мора бити потписано од стране директора и оверено печатом.

Обиласци наведених објеката Наручиоца, у наведеним терминима, биће омогућени само лицима за која је достављено писано овлашћење на претходно описан начин.

Објекте могу обићи законски заступници заинтересованог лица или лица којима је дато овлашћење на напред наведени начин.

Handwritten initials and marks in the bottom right corner.

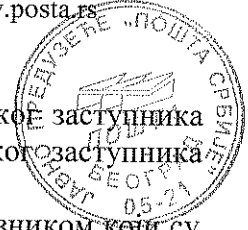

У случају да обилазак објеката врши лице овлашћено од стране законског заступника заинтересованог лица, потребно је да приложи пуномоћје дато од законског заступника заинтересованог лица.

Уколико се дан обиласка објеката поклопи са државним или верским празником који су одређени за нерадне дане Законом о државним и другим празницима у Републике Србије, заинтересовано лице може обићи објекте Наручиоца први радни дан пре дана одређеног за нерадни дан или први радни дан после дана одређеног за нерадни дан.

Уколико је представник понуђача, односно заинтересовано лице које ће вршити обилазак, страни држављанин, у обавези је да поднесе писани захтев за обилазак места извршења радова на исти начин као држављанин Републике Србије са навођењем: име и презиме лица (представника понуђача, односно заинтересованог лица) - страног држављанина, број пасоша, назив стране државе чији је држављанин представник понуђача, односно заинтересованог лица понуђача, пун назив понуђача кога заступа, са јасно назначеном јавном набавком (број и назив) на коју се захтев за улазак односи.

**Обилазак објекта није обавезан.**

**Приликом обиласка објекта није дозвољено фотографисање објекта.**

**5.24 Понуђач је дужан** да при састављању своје понуде наведе да је поштовао обавезе које произилазе из важећих прописа о заштити на раду, запошљавању и условима рада и заштити животне средине, као и да нема забрану обављања делатности која је на снази у време подношења понуде (Образац Изјаве из пододељка 4.4 ове конкурсне документације). Уколико се подноси заједничка понуда, сваки члан групе понуђача је дужан да наведе да је поштовао обавезе које произилазе из важећих прописа о заштити на раду, запошљавању и условима рада и заштити животне средине, као и да нема забрану обављања делатности која је на снази у време подношења понуде (Образац Изјаве из пододељка 4.4 ове конкурсне документације). Уколико понуђач подноси понуду са подизвођачем дужан је да за подизвођача достави Изјаву да је исти поштовао обавезе које произилазе из важећих прописа о заштити на раду, запошљавању и условима рада и заштити животне средине, као и да нема забрану обављања делатности која је на снази у време подношења понуде (Образац Изјаве из пододељка 4.4 ове конкурсне документације).

**5.25 Понуђач, односно заинтересовано лице које има интерес за доделу уговора и који је претрпео или би могао претрпети штету због поступања наручиоца, може Наручиоцу поднети захтев за заштиту права, а копију истовремено доставља Републичкој комисији, у току целог поступка јавне набавке против сваке радње Наручиоца, осим ако Законом није другачије одређено. Захтев за заштиту права може се поднети у роковима и на начин предвиђеним чланом 149. Закона. Као доказ о уплати таксе у смислу члана 151. став 1. тачка 6. Закона, у износу предвиђеном чланом 156. Закона, Наручилац ће прихватити:**

**1. Потврду о извршеној уплати таксе која садржи следеће елементе:**

- (1) да буде издата од стране банке и да садржи печат банке;
- (2) да представља доказ о извршеној уплати таксе, што значи да потврда мора да садржи податак да је налог за уплату таксе, односно налог за пренос средстава реализован, као и датум извршења налога; Републичка комисија може да изврши увид у одговарајући извод евиденционог рачуна достављеног од стране Министарства финансија-Управе за трезор и на тај начин додатно провери чињеницу да ли је налог за пренос реализован.
- (3) Износ таксе предвиђен чланом 156. Закона, чија се уплата врши;
- (4) број рачуна 840-30678845-06;
- (5) шифра плаћања: 153 или 253;

Handwritten signature and initials.



(6) позив на број: подаци о броју или ознаци јавне набавке поводом које се подноси захтев за заштиту права;

(7) сврха: такса ЗЗП; назив наручиоца; број или ознака јавне набавке поводом које се подноси захтев за заштиту права;

(8) корисник: буџет Републике Србије;

(9) назив уплатиоца, односно назив подносиоца захтева за заштиту права за којег је извршена уплата таксе;

(10) потпис овлашћеног лица банке.

**2. Налог за уплату, први примерак**, оверен потписом овлашћеног лица и печатом банке или поште, који садржи и све друге елементе из потврде о извршеној уплати таксе наведене под тачком 1.

**3. Потврда издата од стране Републике Србије, Министарства финансија, Управе за трезор**, потписана и оверена печатом, која садржи све елементе из потврде о извршеној уплати таксе из тачке 1., осим оних наведених под (1) и (10), за подносиоце захтева за заштиту права који имају отворен рачун у оквиру припадајућег консолидованог рачуна трезора, а који се води у Управи за трезор (корисници буџетских средстава, корисници средстава организација за обавезно социјално осигурање и други корисници јавних средстава);

**4. Потврда издата од стране Народне банке Србије, која садржи све елементе из потврде о извршеној уплати таксе из тачке 1.**, за подносиоце захтева за заштиту права (банка и други субјекти) који имају отворен рачун код Народне банке Србије у складу са законом и другим прописима.

На интернет страни Републичке комисије за заштиту права у поступцима јавних набавки, [www.kjn.gov.rs](http://www.kjn.gov.rs) налази се банер „Примери попуњених налога за пренос и уплатница“ где је приказан начин и садржина правилно попуњених налога, а у оквиру банера „Упутство о уплати таксе“ је на детаљан начин описано који ће докази о уплати таксе бити прихваћени и која је њихова обавеза садржина

**5.26 Заинтересовано лице** може, у писаном облику, тражити од Наручиоца додатне информације или појашњења у вези са припремањем понуде, при чему може да укаже Наручиоцу и на евентуалне уочене недостатке и неправилности у Конкурсној документацији, најкасније 5 дана пре истека рока за подношење понуде. Комуникација у поступку јавне набавке врши се на начин одређен чланом 20. Закона, односно путем поште на адреси Наручиоца Јавно предузеће „Пошта Србије“, Београд, Функција економских послова и набавки, Таковска број 2-писарница, 11120 Београд, ПАК 135403, електронске поште [postanabavka@ptt.rs](mailto:postanabavka@ptt.rs), или путем телефакса (број: 011-3022-198), сваког радног дана у времену од 07:30 до 15:30 часова.

**5.27** Тражење додатних информација и појашњења телефоном није дозвољено.

se  
L  
M

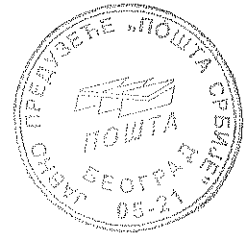

**5.28. ОБРАЗАЦ ИЗЈАВЕ О НЕПРОМЕЊЕНОМ САДРЖАЈУ**  
**КОНКУРСНЕ ДОКУМЕНТАЦИЈЕ**

Понуђач гарантује да је понуда коју подноси за јавну набавку испоруке и уградње рампи и платформи за инвалиде на више објеката Предузећа, обликоване по партијама, у отвореном поступку, број ЈН 299/2017, наручиоца Јавно предузеће "Пошта Србије", дата на основу конкурсне документације коју је преузео са Портала јавних набавки односно интернет странице Наручиоца [www.posta.rs](http://www.posta.rs), са оним садржајем који је на наведеним интернет страницама објављен.

М.П.

\_\_\_\_\_  
(потпис овлашћеног лица)

Handwritten initials and marks in the bottom right corner, including 'MR', 'SP', and 'CS'.

**6. ОБРАЗАЦ ПОНУДЕ ЗА ПАРТИЈУ 1**

**ПРЕДМЕТ:** Испоруке и уградње рампи и платформи за инвалиде на више објеката  
Предузећа, обликоване по партијама, у отвореном поступку, број ЈН 299/2017

**Партија 1. - Објекти:** Пошта 24112 Суботица; Пошта 21460 Врбас; Пошта 23106  
Зрењанин

**ОПШТИ ПОДАЦИ О ПОНУЂАЧУ:**

1. Пословно име или скраћени назив понуђача из одговарајућег регистра понуђача:

\_\_\_\_\_

2. Адреса седишта: \_\_\_\_\_

3. Матични број: \_\_\_\_\_

4. ПИБ: \_\_\_\_\_

5. Величина правног лица (заокружити): а) микро; б) мало; в) средње; г) велико

6. Одговорно лице: \_\_\_\_\_

7. Особа за контакт: \_\_\_\_\_

8. Телефон: \_\_\_\_\_

9. Факс: \_\_\_\_\_

10. E-mail: \_\_\_\_\_

11. Текући рачун: \_\_\_\_\_

12. Назив банке: \_\_\_\_\_

**НАПОМЕНА:** Уколико понуду подноси група понуђача, понуђач је у обавези да копира прву страну Обрасца понуде са општим подацима о понуђачу, коју је неопходно да попуни за сваког члана групе појединачно.



**ОПШТИ ПОДАЦИ О ПОДИЗВОЂАЧУ:**  
(у случају да понуђач подноси понуду са подизвођачем)

1. Пословно име или скраћени назив подизвођача из одговарајућег регистра понуђача:

\_\_\_\_\_

2. Адреса седишта: \_\_\_\_\_

3. Матични број: \_\_\_\_\_

4. ПИБ: \_\_\_\_\_

5. Величина правног лица (заокружити): а) микро; б) мало; в) средње; г) велико

6. Одговорно лице: \_\_\_\_\_

7. Особа за контакт: \_\_\_\_\_

8. Телефон: \_\_\_\_\_

9. Факс: \_\_\_\_\_

10. E-mail: \_\_\_\_\_

11. Текући рачун: \_\_\_\_\_

12. Назив банке: \_\_\_\_\_

**НАПОМЕНА:** Уколико понуђач подноси понуду са подизвођачем неопходно је да попуни наведене податке за подизвођача. Уколико понуђач подноси понуду са више подизвођача у обавези је да копира ову страну Обрасца понуде са општим подацима о подизвођачу, коју је неопходно да попуни за сваког подизвођача појединачно.

Handwritten initials and marks at the bottom right corner of the page.



ПОНУДА број \_\_\_\_\_

| Р.бр.                            | Назив места извођења радова                         | Укупна цена без ПДВ-а |
|----------------------------------|---|-----------------------|
| 1.                               | Објекат пошта 24112 Суботица, Маршала Тита 33       |                       |
| 2.                               | Објекат поште 21460 Врбас, Густава Крклеца број 17  |                       |
| 3.                               | Објекат поште 23106 Зрењанин, Коче Коларева број 52 |                       |
| <b>УКУПНО (1+2+3) БЕЗ ПДВ-а:</b> |   |                       |

Уколико понуђена цена укључује увозну царину и друге дажбине, понуђач је дужан да тај део одвојено исказе у динарима:

|                                 |  |
|---------------------------------|--|
| Износ увозне царине у динарима  |  |
| Износ других дажбина у динарима |  |
| Укупно у динарима               |  |

**Начин и рок плаћања:** по основу оверених испостављених привремених и окончане ситуације, року од \_\_\_\_\_ (\_\_\_\_\_) ((минимум 20 (двадесет) дана до максимално 42 (четрдесет дана)) од дана овере исте од стране лица одређених за вршење стручног надзора.

**Рок за извођење радова:** \_\_\_\_\_ (\_\_\_\_\_) календарских дана (максимум 60 (шездесет) календарских дана)) од дана увођења у посао на првом објекту Наручиоца.

**Гарантни рок за изведене радове:** \_\_\_\_\_ (\_\_\_\_\_) месеци (минимум 24 (двадесетчетири) месеца)) месеца од дана примопредаје радова Наручиоцу за сваки објекат појединачно.

Крајњи рок за издавање налога за реализацију по овом уговору је 1 (једна) година) од дана закључења уговора који може да се продужи уколико се не добију потребне дозволе.

**Места извођења радова:**

Пошта 24112 Суботица, Маршала Тита 33, Суботица

Пошта 21460 Врбас, Густава Крклеца 17, Врбас

Пошта 23106 Зрењанин, Коче Коларева 52, Зрењанин

**Рок важења понуде:** 90 (деведесет) дана од дана јавног отварања понуде.

Саставни део овог обрасца чине:

1. Преглед позиција са јединицама мере, количинама, јединичним и укупним ценама;
2. Гантограм

Handwritten signature and initials.

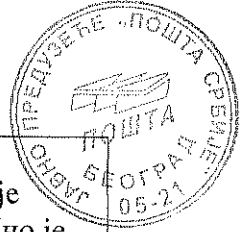
**Начин подношења понуде:**

|                                   |                    |                   |   |
|-----------------------------------|--------------------|-------------------|---|
| самостално                        |                    |                   | * ако понуђач самостално даје понуду потребно је да заокружи реч "самостално"   |
| са подизвођачима:                 |                    |                   | * уписати назив подизвођача уколико ће понуђач делимично извршење набавке поверити подизвођачу, као и део уговора који ће извршити подизвођач и проценат учешћа подизвођача у понуди (не може бити већа од 50%) |
| Назив подизвођача                 | Радови које изводи | % учешћа у понуди |   |
|                                   |                    |                   |   |
|                                   |                    |                   |   |
|                                   |                    |                   |   |
| заједничка понуда групе понуђача: |                    |                   | * уписати све чланове групе понуђача који подnose заједничку понуду, као и део уговора који ће сваки од чланова групе понуђача извршити и проценат учешћа члана групе у понуди                                  |
| Назив члана групе                 | Радови које изводи | % учешћа у понуди |   |
|                                   |                    |                   |   |
|                                   |                    |                   |   |
|                                   |                    |                   |   |

**Попусти које нуди понуђач:**

Место и датум

**ПОНУЂАЧ**

М.П.



**6. ОБРАЗАЦ ПОНУДЕ ЗА ПАРТИЈУ 2**

**ПРЕДМЕТ:** Испоруке и уградње рампи и платформи за инвалиде на више објеката  
Предузећа (обликоване по партијама), у отвореном поступку, број ЈН 299/2017

**Партија 2. - Објекти:** Пошта 34000 Крагујевац; Пошта 34115 Крагујевац; Пошта  
11210 Београд 26

**ОПШТИ ПОДАЦИ О ПОНУЂАЧУ:**

13. Пословно име или скраћени назив понуђача из одговарајућег регистра понуђача:

\_\_\_\_\_

14. Адреса седишта: \_\_\_\_\_

15. Матични број: \_\_\_\_\_

16. ПИБ: \_\_\_\_\_

17. Величина правног лица (заокружити): а) микро; б) мало; в) средње; г) велико

18. Одговорно лице: \_\_\_\_\_

19. Особа за контакт: \_\_\_\_\_

20. Телефон: \_\_\_\_\_

21. Факс: \_\_\_\_\_

22. E-mail: \_\_\_\_\_

23. Текући рачун: \_\_\_\_\_

24. Назив банке: \_\_\_\_\_

**НАПОМЕНА:** Уколико понуду подноси група понуђача, понуђач је у обавези да копира прву страну Обрасца понуде са општим подацима о понуђачу, коју је неопходно да попуни за сваког члана групе појединачно.

Handwritten initials and marks at the bottom right corner of the page.



**ОПШТИ ПОДАЦИ О ПОДИЗВОЂАЧУ:**  
(у случају да понуђач подноси понуду са подизвођачем)

10. Пословно име или скраћени назив подизвођача из одговарајућег регистра понуђача:

\_\_\_\_\_

11. Адреса седишта: \_\_\_\_\_

12. Матични број: \_\_\_\_\_

13. ПИБ: \_\_\_\_\_

14. Величина правног лица (заокружити): а) микро; б) мало; в) средње; г) велико

15. Одговорно лице: \_\_\_\_\_

16. Особа за контакт: \_\_\_\_\_

17. Телефон: \_\_\_\_\_

18. Факс: \_\_\_\_\_

10. E-mail: \_\_\_\_\_

11. Текући рачун: \_\_\_\_\_

12. Назив банке: \_\_\_\_\_

**НАПОМЕНА:** Уколико понуђач подноси понуду са подизвођачем неопходно је да попуни наведене податке за подизвођача. Уколико понуђач подноси понуду са више подизвођача у обавези је да копира ову страну Обрасца понуде са општим подацима о подизвођачу, коју је неопходно да попуни за сваког подизвођача појединачно.

се СВ  
14



ПОНУДА број \_\_\_\_\_

| Р.бр.                     | Назив места извођења радова   | Укупна цена без ПДВ-а |
|---------------------------|---|-----------------------|
| 1.                        | Објекат пошта 34000 Крагујевац, Краља Петра првог 30, Крагујевац              |                       |
| 2.                        | Објекат поште Пошта 34115 Крагујевац, Радомира Бате Бугарског 1/б, Крагујевац |                       |
| 3.                        | Објекат поште 11210 Београд 26, Зрењанински пут 6б, Београд                   |                       |
| УКУПНО (1+2+3) БЕЗ ПДВ-а: |   |                       |

Уколико понуђена цена укључује увозну царину и друге дажбине, понуђач је дужан да тај део одвојено исказе у динарима:

|                                 |  |
|---------------------------------|--|
| Износ увозне царине у динарима  |  |
| Износ других дажбина у динарима |  |
| Укупно у динарима               |  |

**Начин и рок плаћања:** по основу оверених испостављених привремених и окончане ситуације, року од \_\_\_\_\_ (\_\_\_\_\_) ((минимум 20 (двадесет) дана до максимално 42 (четрдесет дана)) од дана овере исте од стране лица одређених за вршење стручног надзора.

**Рок за извођење радова:** \_\_\_\_\_ (\_\_\_\_\_) календарских дана (максимум 60 (шездесет) календарских дана)) од дана увођења у посао на првом објекту Наручиоца.

**Гарантни рок за изведене радове:** \_\_\_\_\_ (\_\_\_\_\_) месеци (минимум 24 (двадесетчетири) месеца)) месеца од дана примопредаје радова Наручиоцу за сваки објекат појединачно.

Крајњи рок за издавање налога за реализацију по овом уговору је 1 (једна) година) од дана закључења уговора који може да се продужи уколико се не добију потребне дозволе.

**Места извођења радова:**

Пошта 34000 Крагујевац, Краља Петра првог 30, Крагујевац  
Пошта 34115 Крагујевац, Радомира Бате Бугарског 1/б, Крагујевац  
Пошта 11210 Београд 26, Зрењанински пут 6б, Београд

**Рок важења понуде:** 90 (деведесет) дана од дана јавног отварања понуде.

Саставни део овог обрасца чине:

- 1.Преглед позиција са јединицама мере, количинама, јединичним и укупним ценама;
- 2.Гантограм

**Начин подношења понуде:**

|                                   |                    |                   |   |
|-----------------------------------|--------------------|-------------------|---|
| самостално                        |                    |                   | * ако понуђач самостално даје понуду потребно је да заокружи реч "самостално"   |
| са подизвођачима:                 |                    |                   | * уписати назив подизвођача уколико ће понуђач делимично извршење набавке поверити подизвођачу, као и део уговора који ће извршити подизвођач и проценат учешћа подизвођача у понуди (не може бити већа од 50%) |
| Назив подизвођача                 | Радови које изводи | % учешћа у понуди |   |
|                                   |                    |                   |   |
|                                   |                    |                   |   |
|                                   |                    |                   |   |
| заједничка понуда групе понуђача: |                    |                   | * уписати све чланове групе понуђача који подносе заједничку понуду, као и део уговора који ће сваки од чланова групе понуђача извршити и проценат учешћа члана групе у понуди                                  |
| Назив члана групе                 | Радови које изводи | % учешћа у понуди |   |
|                                   |                    |                   |   |
|                                   |                    |                   |   |
|                                   |                    |                   |   |

**Попусти које нуди понуђач:****Место и датум**
**ПОНУЂАЧ**
**М.П.**

СД  
 Ве  
 а

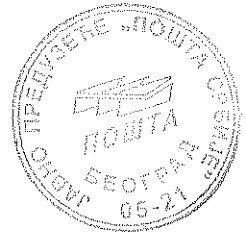
**7. МОДЕЛ УГОВОРА  
(за Партију 1 и Партију 2)****ЈАВНО ПРЕДУЗЕЋЕ  
"ПОШТА СРБИЈЕ", БЕОГРАД****ИЗВОЂАЧ  
(ПОНУЂАЧ)**Број: 2017-137494/\_\_\_\_\_  
БЕОГРАД, \_\_\_\_, \_\_\_\_\_.2017. године

Број: \_\_\_\_\_, \_\_\_\_, \_\_\_\_\_.2017. године

**О ИЗВОЂЕЊУ РАДОВА  
ПАРТИЈА 1***Закључен између:***1. ЈАВНОГ ПРЕДУЗЕЋА "ПОШТА СРБИЈЕ", БЕОГРАД**  
Београд, Улица Таковска број 2,  
које заступа \_\_\_\_\_,  
(у даљем тексту: **Наручилац**)

и

**2. \_\_\_\_\_**  
\_\_\_\_\_, Улица \_\_\_\_\_ број \_\_\_\_\_,  
које заступа директор \_\_\_\_\_  
(у даљем тексту: **Извођач**)**Уговорне стране сагласно констатују:**

- Да је Наручилац, на основу Закона о јавним набавкама („Службени гасник РС“ бр.124/2012 и 14/2015 и 68/2015) и подзаконских аката којима се уређује поступак јавне набавке, спровео отворени поступак јавне набавке //, број ЈН: //2017.
- Да је Наручилац донео Одлуку о додели уговора, број 2017-///// од //././2017. године

**ПРЕДМЕТ УГОВОРА****Члан 1.**

Наручилац уступа, а Извођач преузима извођење радова на испоруци и уградњи рампи за инвалиде на више објеката Предузећа, у свему према техничкој документацији и конкурсној документацији Наручиоца број ЈН \_\_\_\_\_ и Понуди Извођача број \_\_\_\_\_ од \_\_\_\_\_ 2017. године која је саставни део овог уговора.

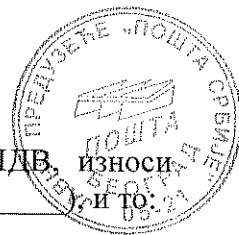

**ЦЕНА****Члан 2.**

Укупна цена радова према Понуди из члана 1. овог уговора, без ПДВ, износи \_\_\_\_\_ динара (словима: \_\_\_\_\_)

- Пошта 24112 Суботица, Маршала Тита 33, Суботица у износу од \_\_\_\_\_ (словима: \_\_\_\_\_) динара без ПДВ-а,
- Пошта 21460 Врбас, Густава Крклеца 17, Врбас у износу од \_\_\_\_\_ (словима: \_\_\_\_\_) динара без ПДВ-а,
- Пошта 23106 Зрењанин, Коче Коларева 52, Зрењанин у износу од \_\_\_\_\_ (словима: \_\_\_\_\_) динара без ПДВ-а,

Јединичне цене у Понуди наведеној у члану 1. овог уговора су фиксне и не могу се изменити ни по ком основу.

Коначни обрачун изведених радова ће се вршити на основу стварно изведених количина, утврђених у грађевинској књизи, уз примену уговорених јединичних цена према понуди из члана 1. овог уговора.

Укупна цена за стварне количине изведених радова, обрачуната применом јединичних цена из Понуде из члана 1. овог уговора, не може бити већа од 10% (десет процената) од укупне цене из става 1. овог члана, али не више од процењене вредности за ову јавну набавку.

**НАЧИН ПЛАЋАЊА****Члан 3.**

Укупну цену из члана 2. овог уговора Наручилац ће плаћати Извођачу по основу оверених испостављених привремених и окончане ситуације.

Ситуације из става 1., оверене од стране одговорних извођача радова и овлашћеног лица Извођача, се достављају у 5 оригиналних истоветних примерака. Уз примерке ситуација доставља се један примерак копија листова грађевинских књига и грађевинских дневника за изведене радове, који морају бити оверени од стране одговорних извођача радова и вршиоца стручног надзора и записници о извршеној примопредаји радова за сваки објекат.

Најкаснији рок за пријем ситуација из става 1., које испоставља Извођач на писарницу Наручиоца у Београду, Таковска улица број 2, је до 25. у месецу, без обзира на начин на који су послате.

Лица одређена за вршење стручног надзора ће у року од 5 дана од пријема ситуације од стране Наручиоца оверити ситуацију или, уколико ситуација није исправна, исту вратити Извођачу. Датум издавања ситуације и датум овере надзорног органа на ситуацији морају бити у истом календарском месецу.

Наручилац ће извршити исплату по овереној ситуацији у року од \_\_\_\_\_ дана од дана овере исте од стране лица одређених за вршење стручног надзора.

Окончаном ситуацијом фактурише се вредност признатих изведених радова. Извођач је дужан да испостави окончану ситуацију Наручиоцу у року од 15 (петнаест) дана од дана извршене примопредаје радова на последњем објекту.

Наручилац задржава право да обустави исплату спорног дела окончане ситуације уколико Извођач не отклони примедбе наведене у записнику о примопредаји изведених радова.

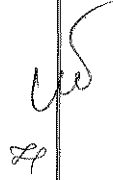



## ПРЕГЛЕД И ПРИМОПРЕДАЈА РАДОВА

### **Члан 4.**

Примопредаја изведених радова се врши за сваки објекат понаособ.

По завршетку радова из члана 1. овог уговора, Извођач ће писмено обавестити Наручиоца да су радови завршени и спремни за примопредају.

У року од 7 (седам) дана од пријема обавештења, Комисија Наручиоца за примопредају изведених радова (Комисија) извршиће примопредају радова. Примопредаји радова присуствују Комисија, одговорни извођач радова, лице које врши стручни надзор и руководилац радова Извођача. О извршеној примопредаји сачиниће се записник.

Приликом примопредаје радова Извођач се обавезује да достави гаранцију за отклањање евентуалних недостатака у гарантном року из члана 14. Уговора.

### **Члан 5.**

Уколико се током примопредаје радова утврди да изведени радови имају недостатке, Комисија ће сачинити посебан записник са примедбама и роком у којем Извођач треба исте да отклони. Извођач се обавезује да у свему поступи по примедбама Комисије у роковима које у посебном записнику утврди Комисија.

У року од 7(седам) дана по истеку рока за отклањање недостатака, приступиће се примопредаји радова.

Уколико Извођач не поступи по примедбама Комисије у остављеном року, Наручилац задржава право да недостатке отклони сам или преко трећег лица са правом на регрес од Извођача.

## РОКОВИ ИЗВРШЕЊА

### **Члан 6.**

Уговорене радове из члана 1. уговора Извођач је дужан да изведе у року од \_\_\_\_\_ (\_\_\_\_\_) календарских дана од дана увођења у посао према утврђеној Динамици извођења радова, која чини саставни део Уговора.

Стварне количине изведених радова неће имати утицаја на рок за извођење радова из става 1. овог члана.

Извођач ће бити уведен у посао у року до 15 (петнаест) дана од дана закључења уговора, након достављања средства обезбеђења за добро извршење посла, или по позиву Наручиоца (ако објективни разлози не дозвољавају увођење у посао у року до 15 (петнаест) дана од дана закључења уговора) када се стекну услови да се Извођач уведе у посао.

Ако се Извођач радова неоправдано не одазове позиву Наручиоца за увођење у посао на дан одређен у позиву Наручиоца, Наручилац ће писаним путем обавестити Извођача радова о накнадном датуму увођења у посао који не може бити дужи од 5 (пет) дана. Ако се Извођач ни у накнадно одређеном датуму не одазове позиву за увођење у посао и не започне са извођењем радова, Наручилац има право да раскине Уговор уз реализацију гаранције за добро извршење посла у целости и захтевати накнаду штете, до износа стварне штете, од Извођача или од осигуравача код кога је Извођач осигуран од одговорности за штету приликом пружања професионалних услуга.

Извођач се сматра уведеним у посао када му лице које врши стручни надзор преда градилиште на првом објекту, што се констатује у грађевинском дневнику. Рок за извођење радова почиње да тече од дана увођења у посао на првом објекту

Време прекида у извођењу уговорених радова, до кога је дошло по захтеву Наручиоца, евидентира се у грађевинском дневнику и не улази у рок за извођење радова из става 1. овог члана.

Захтев за продужење рока извођења радова који су предмет овог уговора у писаној

форми, уз сагласност стручног надзора, Извођач подноси Наручиоцу најкасније 7 (седам) дана пре истека рока за завршетак радова. Рок за извођење радова сматраће се продуженим када уговорне стране о томе постигну споразум закључењем анекса овог уговора.

Ако Извођач падне у доцњу са извођењем радова, нема право на продужење уговореног рока због околности које су настале у време доцње.

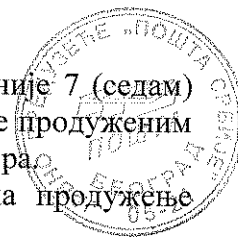

## **ОБАВЕЗЕ ИЗВОЂАЧА РАДОВА**

### **Члан 7.**

Извођач се обавезује да на дан достављања потписаног Уговора, а најкасније у року од 8 (осам) дана од дана закључења Уговора, Наручиоцу достави на адресу Наручиоца: Јавно предузеће „Пошта Србије“, Београд, Таковска 2, ПАК 136403, Функција економских послова и набавки, Сектор за порезе и буџет одговарајуће средство финансијског обезбеђења на име гаранције за добро извршење посла и извршење посла у уговореном року, на износ од 10% (десет процената) од уговорене цене радова без ПДВ из члана 2. овог уговора, и то бланко сопствену меницу или неопозиву, безусловну (без приговора), на први позив наплативу банкарску гаранцију.

Меница мора бити без ознаке доспелости, са унетим пуним називом издаваоца менице и оверене печатом. Датум доспећа одредиће Наручилац. Уз меницу мора бити достављено: одговарајуће менично овлашћење са клаузулама "на први позив" и "без протеста", фотокопија картона депонованих потписа и копија захтева Извођача радова за регистрацију бланко сопствене менице у Регистру меница и овлашћења Народне банке Србије, који је оверен од стране пословне банке Извођача радова. Рок важења менице мора бити најмање 30 (тридесет) дана дужи од дана извршене примопредаје радова на последњем објекту. У случају промене лица овлашћеног за заступање, менично овлашћење остаје на снази.

Банкарска гаранција мора бити насловљена на Јавно предузеће „Пошта Србије“, Београд, као корисника исте. Рок важења банкарске гаранције мора бити најмање 30 (тридесет) дана дужи од уговореног рока за завршетак радова. Ако се за време трајања уговора промени рок за завршетак радова, важност банкарске гаранције се мора продужити најкасније 5 (пет) дана пре истека важеће. Извођач је у обавези да обезбеди важење банкарске гаранције минимум 30 (тридесет) дана дуже од дана извршене примопредаје радова на последњем објекту.

Наручилац задржава право да уновчи средство финансијског обезбеђења из претходног става, у случају да Извођач не изврши све своје обавезе по основу овог уговора, у случају да Извођач доспе у доцњу, као и уколико ангажује као подизвођача лице које није навео у понуди. У том случају, Извођач је дужан да у року од 7 (седам) дана од пријема обавештења од стране Наручиоца о обавези достављања новог средства финансијског обезбеђења, достави ново средство обезбеђења које замењује активирано на износ из става 1. овог члана. Уколико Извођач у назначеном року не достави средство обезбеђења које замењује претходно активирано средство обезбеђења, уговор ће се сматрати раскинутим.

### **Члан 8.**

Извођач се обавезује да:

- уговорене радове изведе у свему према техничкој документацији и конкурсној документацији Наручиоца, својој понуди број \_\_\_\_\_ од \_\_\_\_\_ 2017. године, прописима, стандардима, техничким нормативима и нормама квалитета који важе за уговорену врсту радова;
- угради материјал који одговара техничким стандардима и стандардима квалитета о чему ће обезбедити доказ издат од стране овлашћених организација и доставити га лицу које врши стручни надзор пре уградње;
- обезбеди стручне раднике за извођење свих уговорених радова;

Handwritten signature and initials.



- на прописан начин води грађевински дневник и грађевинску књигу и обезбеђује књигу инспекције;
- организује градилиште на начин којим ће омогућити приступ локацији и заштити околине за сво време трајања грађења;
- током извођења радова предузима све мере из области безбедности, заштите на раду, заштите од пожара и друге мере у складу са важећим прописима;
- у случају потребе своје радове усклади са процесом рада у објекту Наручиоца;
- обезбеђује објекат и околину у случају прекида радова;
- постојећи инвентар заштити од прљања и оштећења;
- по завршетку радова уклони своју опрему, материјал и сав отпадни материјал, који је настао као последица извођења предметних радова;
- гарантује за квалитет изведених радова и употребљеног материјала, с тим да отклањању недостатака у гарантном року за изведене радове Извођач мора да приступи у року од 5 (пет) дана по пријему писаног позива од стране Наручиоца;
- сноси транспортне трошкове.

#### Члан 9.

Пре почетка радова, Извођач се обавезује да решењем одреди руководиоца радова на градилишту и одговорне извођаче радова наведене у понуди.

Решења из ст. 1. овог члана, Извођач ће доставити Наручиоцу у року од 7 (седам) дана од дана закључења уговора.

Руководилац радова је одговоран за извођење радова и координацију са одговорним извођачем радова и лицима која врше стручни надзор и дужан је да на градилишту сарађује са Наручиоцем, преко лица која врше стручни надзор за Наручиоца.

Уколико лице које врши стручни надзор утврди да руководилац радова, неоправдано није присутан на градилишту у току радног времена, при чему није у писаној форми обавестио Наручиоца о разлозима свог одсуства, као и уколико одговорни извођач радова, односно руководилац радова, не извршава друге своје обавезе на градилишту, лице које врши стручни надзор може обуставити радове на градилишту и констатовати то у грађевинском дневнику. Последице које проистекну услед обуставе радова због разлога наведених у овом ставу, падају на терет Извођача. Рок у којем радови буду обустављени због разлога наведених у овом ставу, Извођачу ће се урачунавати у рок за извођење радова из члана 6. овог уговора.

За сваку промену одговорних извођача радова и руководиоца радова на градилишту, Извођач мора тражити писану сагласност Наручиоца.

#### Члан 10.

Извођач је дужан да на дан закључења овог уговора, достави Наручиоцу списак радника који ће изводити радове, са доказима о основу радног ангажовања код Извођача за сваког од радника са списка.

#### Члан 11.

Извођач је одговоран и обавезан да накнади сву штету која настане у току извођења радова на објекту, као и сву штету коју претрпе радници и трећа лица и њихова имовина приликом извођења уговорених радова.

Извођач је дужан да предузме све потребне мере ради обезбеђења објекта и радова, опреме, уређаја и инсталација, радника, пролазника, саобраћаја, суседних објеката, као и мере заштите човекове околине.

Трошкове спровођења мера из претходног става сноси Извођач.

#### Члан 12.

У случају да Извођач не ангажује подизвођача:



Извођач не може у своје име и за свој рачун радове у целини или појединачне делове радова из члана 1. овог уговора поверити на извођење трећим лицима.

Уколико Извођач поступи супротно одредби претходног става, исти сноси све законске последице које из таквог односа проистекну, а Наручилац задржава право накнаде штете према Извођачу.

У случају да Извођач ангажује подизвођача:

Извођач у потпуности одговара Наручиоцу за извршење радова из овог уговора и у случају поверавања извођења појединих радова подизвођачу:

" \_\_\_\_\_ " из \_\_\_\_\_, улица \_\_\_\_\_ број \_\_\_\_\_,  
" \_\_\_\_\_ " из \_\_\_\_\_, улица \_\_\_\_\_ број \_\_\_\_\_,  
" \_\_\_\_\_ " из \_\_\_\_\_, улица \_\_\_\_\_ број \_\_\_\_\_.

Извођач се обавезује да пре потписивања овог уговора достави Наручиоцу доказ о правном односу (уговор) са подизвођачем, из претходног става.

## ОБАВЕЗЕ НАРУЧИОЦА

### Члан 13.

Наручилац се обавезује да:

- омогући Извођачу приступ објекту;
- Извођачу преда сву расположиву документацију неопходну за извођење уговорених радова;
- одреди лица која ће вршити стручни надзор над извођењем уговорених радова;
- сноси трошкове стручног надзора;
- изврши плаћање према одредбама овог уговора;
- образује комисију за примопредају радова у року од 7 (седам) дана од дана пријема обавештења Извођача да су радови завршени и спремни за примопредају.

## ГАРАНТНИ РОК

### Члан 14.

Извођач гарантује за квалитет изведених радова из члана 1. овог уговора, са гарантним роком од \_\_\_\_\_ ( \_\_\_\_\_ ) месеци, рачунајући од дана примопредаје радова Наручиоцу на том објекту.

Извођач је обавезан да, на дан извршене примопредаје радова који су предмет овог уговора, за сваки објекат појединачно, Наручиоцу преда средство финансијског обезбеђења на име гаранције за отклањање евентуалних недостатака у гарантном року, на износ од 10% (десет процената) од уговорене цене радова за сваки објекат појединачно, из члана 2. овог уговора, без ПДВ, и то, бланко сопствену меницу или неопозиву, безусловну (без приговора), на први позив наплативу банкарску гаранцију.

Меница мора бити без ознаке доспелости, са унетим пуним називом издаваоца менице и оверене печатом. Датум доспећа одредиће Наручилац. Уз меницу мора бити достављено: одговарајуће менично овлашћење са клаузулама "на први позив" и "без протеста", фотокопија картона депонованих потписа и копија захтева Извођача радова за регистрацију бланко сопствене менице у Регистру меница и овлашћења Народне банке Србије, који је оверен од стране пословне банке Извођача радова. Рок важења менице мора бити најмање 30 (тридесет) дана дужи од истека гарантног рока за тај објекат. У случају промене лица овлашћеног за заступање, менично овлашћење остаје на снази.

Банкарска гаранција мора бити насловљена на Јавно предузеће „Пошта Србије“, Београд, као корисника исте. Рок важења банкарске гаранције мора бити најмање 30





(тридесет) дана дужи од истека гарантног рока за тај објекат.

У записнику о примопредаји радова констатовало се да је извршена примопредаја гарантних листова, упутстава и средства обезбеђења.

Извођач је у обавези да на први писани позив Наручиоца, отклони све евентуалне недостатке који се односе на уговорени квалитет изведених радова и уграђених материјала, а који нису настали неправилном употребом, као и сва оштећења проузрокована овим недостацима, о свом трошку.

Уколико Извођач у току трајања гарантног рока не отклони недостатке, у року који му је дао Наручилац, Наручилац задржава право да исте отклони сам или преко трећег лица, са правом на регрес од Извођача. У том случају Наручилац задржава право да уновчи средство финансијског обезбеђења датог на име гаранције за отклањање евентуалних недостатака у гарантном року. Уколико гаранција за отклањање недостатака у гарантном року не покрива у потпуности трошкове настале поводом отклањања недостатака, Наручилац има право да тражи накнаду штете, до пуног износа стварне штете, од Извођача или од осигуравача код кога је Извођач осигуран од одговорности за штету приликом пружања професионалних услуга. Извођач је дужан да све време трајања уговора обезбеди и поседује важећу полису осигурања за штету причињену трећим лицима

## ОСИГУРАЊЕ

### **Члан 15.**

Извођач осигурава радове, материјал и опрему за уграђивање од уобичајених ризика до њихове пуне вредности. Премију осигурања плаћа Извођач.

## СНОШЕЊЕ РИЗИКА

### **Члан 16.**

До примопредаје изведених радова, ризик случајне пропасти и оштећења радова, материјала и опреме сноси Извођач.

## КАЗНЕНЕ ОДРЕДБЕ

### **Члан 17.**

Уколико Извођач не заврши уговорене радове у року наведеном у члану 6. став 1. овог уговора, дужан је да за сваки дан закашњења плати Наручиоцу на име уговорне казне износ од 0,5% (пола процента) од укупне цене уговорених радова.

Укупна висина уговорне казне из претходног става може да износи највише 10% (десет процената) од укупне уговорене цене.

Наплата уговорне казне извршиће ће се уз оверу надзорног органа, активирањем достављеног средства финансијског обезбеђења за добро извршење посла и извршење посла у уговореном року без претходног пристанка Извођача, и/или умањењем износа наведеног у ситуацији, уз добијено књижно одобрење Извођача.

Уколико Наручилац, услед неуредног испуњења уговорних обавеза од стране Извођача претрпи штету, може захтевати поред уговорне казне и накнаду штете од Извођача или од осигуравача код кога је Извођач осигуран од одговорности за штету приликом пружања професионалних услуга.

### **Члан 18.**

Уколико Извођач не извршава уговорне обавезе, Наручилац има право да раскине Уговор на штету Извођача, са правом да наплати све трошкове који из наведеног раскида проистекну.

29 MS

**ВИША СИЛА****Члан 19.**

У случају наступања више силе, уговорне стране се ослобађају одговарајућих обавеза из овог уговора за време док такво стање траје.

**НЕПРЕДВИЂЕНИ РАДОВИ****Члан 20.**

Уколико дође до потребе за извођењем непредвиђених радова, Извођач ће поступити по захтеву Наручиоца, тако што ће по покретању поступка за непредвиђене радове поднети понуду са ценама које су тржишне и реалне у тренутку подношења понуде.

Уговорне стране су се споразумеле да за извођење непредвиђених радова, након спроведеног поступка и усвајања понуде Извођача, приступе сачињавању уговора за додатне радове.

Уколико дође до потребе за извођењем хитних непредвиђених радова, Извођач може и без претходне сагласности Наручиоца, а уз сагласност стручног надзора, извести хитне непредвиђене радове, уколико је њихово извођење нужно за стабилност објекта или за спречавање штете, а изазвани су ванредним и неочекиваним догађајима који се нису могли предвидети. Извођач и стручни надзор су дужни да истог дана када наступи потреба за извођењем хитних непредвиђених радова, о томе обавесте Наручиоца.

**ЗАВРШНЕ ОДРЕДБЕ****Члан 21.**

За све што није регулисано овим уговором примењиваће се одредбе Закона о облигационим односима, Посебне узансе о грађењу (уколико нису у супротности са одредбама овог уговора), као и други прописи који регулишу ову област.

**Члан 22.**

Све спорове који проистекну у реализацији овог уговора, уговорне стране ће решавати споразумно. У случају да споразум уговорних страна није могућ, спор ће решавати надлежни суд у Београду.

**Члан 23.**

Овај уговор се сматра закљученим даном када га потпишу обе уговорне стране.

**Члан 24.**

Овај уговор је сачињен у 6 (шест) истоветних примерака, од којих Наручилац задржава 4 (четири) примерка, а Извођач 2 (два) примерка.

**НАРУЧИЛАЦ:  
ЈАВНО ПРЕДУЗЕЋЕ  
"ПОШТА СРБИЈЕ", БЕОГРАД**

**ИЗВОЂАЧ**

Буџетска позиција: II Капитална улагања / 1. Изградња и адаптација објеката / 010201.  
Изградња и адаптација објеката, под редним бројем 14.



**ЈАВНО ПРЕДУЗЕЋЕ  
"ПОШТА СРБИЈЕ", БЕОГРАД**

**ИЗВОЂАЧ  
(ПОНУЂАЧ)**

Број: 2017-137494/\_\_\_\_\_  
БЕОГРАД, \_\_\_\_\_. \_\_\_\_\_. 2017. године

Број: \_\_\_\_\_, \_\_\_\_\_. \_\_\_\_\_. 2017.  
године

**УГОВОР  
О ИЗВОЂЕЊУ РАДОВА  
ПАРТИЈА 2**

*Закључен између:*

**3. ЈАВНОГ ПРЕДУЗЕЋА "ПОШТА СРБИЈЕ", БЕОГРАД**  
Београд, Улица Таковска број 2,  
које заступа \_\_\_\_\_,  
(у даљем тексту: **Наручилац**)

и

**4.** \_\_\_\_\_  
\_\_\_\_\_, Улица \_\_\_\_\_ број \_\_\_\_\_,  
које заступа директор \_\_\_\_\_  
(у даљем тексту: **Извођач**)

*Уговорне стране сагласно констатују:*

- Да је Наручилац, на основу Закона о јавним набавкама („Службени гасник РС“ бр.124/2012 и 14/2015 и 68/2015) и подзаконских аката којима се уређује поступак јавне набавке, спровео отворени поступак јавне набавке //, број ЈН: ///2017.
- Да је Наручилац донео Одлуку о додели уговора, број 2017-///// од ///.///.2017. године

**ПРЕДМЕТ УГОВОРА**

**Члан 1.**

Наручилац уступа, а Извођач преузима извођење радова на испоруци и уградњи рампи за инвалиде на више објеката Предузећа, у свему према техничкој документацији и конкурсној документацији Наручиоца број ЈН \_\_\_\_\_ и Понуди Извођача број \_\_\_\_\_ од \_\_\_\_\_ 2017. године која је саставни део овог уговора.

**ЦЕНА**

**Члан 2.**

Укупна цена радова према Понуди из члана 1. овог уговора, без ПДВ, износи \_\_\_\_\_ динара (словима: \_\_\_\_\_), и то:  
-Пошта 34000 Крагујевац, Краља Петра првог 30, Крагујевац, у износу од \_\_\_\_\_ (словима: \_\_\_\_\_) динара без ПДВ-а,  
-Пошта 34115 Крагујевац, Радомира Бате Бугарског 1/б, Крагујевац у износу од \_\_\_\_\_ (словима: \_\_\_\_\_) динара без ПДВ-а

-Пошта 11210 Београд 26, Зрењанински пут 66, Београд у износу од  
(словима: \_\_\_\_\_) динара без ПДВ-а



Јединичне цене у Понуди наведеној у члану 1. овог уговора су фиксне и не могу се  
изменити ни по ком основу.

Коначни обрачун изведених радова ће се вршити на основу стварно изведених  
количина, утврђених у грађевинској књизи, уз примену уговорених јединичних цена према  
понуди из члана 1. овог уговора.

Укупна цена за стварне количине изведених радова, обрачуната применом јединичних  
цена из Понуде из члана 1. овог уговора, не може бити већа од 10% (десет процената) од  
укупне цене из става 1. овог члана, али не више од процењене вредности за ову јавну набавку.

## НАЧИН ПЛАЋАЊА

### **Члан 3.**

Укупну цену из члана 2. овог уговора Наручилац ће плаћати Извођачу по основу  
оверених испостављених привремених и окончане ситуације.

Ситуације из става 1., оверене од стране одговорних извођача радова и овлашћеног  
лица Извођача, се достављају у 5 оригиналних истоветних примерака. Уз примерке ситуација  
доставља се један примерак копија листова грађевинских књига и грађевинских дневника за  
изведене радове, који морају бити оверени од стране одговорних извођача радова и вршиоца  
стручног надзора и записници о извршеној примопредаји радова за сваки објекат.

Најкаснији рок за пријем ситуација из става 1., које испоставља Извођач на писарницу  
Наручиоца у Београду, Таковска улица број 2, је до 25. у месецу, без обзира на начин на који  
су послате.

Лица одређена за вршење стручног надзора ће у року од 5 дана од пријема ситуације од  
стране Наручиоца оверити ситуацију или, уколико ситуација није исправна, исту вратити  
Извођачу. Датум издавања ситуације и датум овере надзорног органа на ситуацији морају  
бити у истом календарском месецу.

Наручилац ће извршити исплату по овереној ситуацији у року од \_\_\_\_\_ дана  
од дана овере исте од стране лица одређених за вршење стручног надзора.

Окончаном ситуацијом фактурише се вредност признатих изведених радова. Извођач је  
дужан да испостави окончану ситуацију Наручиоцу у року од 15 (петнаест) дана од дана  
извршене примопредаје радова на последњем објекту.

Наручилац задржава право да обустави исплату спорног дела окончане ситуације  
уколико Извођач не отклони примедбе наведене у записнику о примопредаји изведених  
радова.

## ПРЕГЛЕД И ПРИМОПРЕДАЈА РАДОВА

### **Члан 4.**

Примопредаја изведених радова се врши за сваки објекат понаособ.

По завршетку радова из члана 1. овог уговора, Извођач ће писмено обавестити  
Наручиоца да су радови завршени и спремни за примопредају.

У року од 7 (седам) дана од пријема обавештења, Комисија Наручиоца за примопредају  
изведених радова (Комисија) извршиће примопредају радова. Примопредаји радова  
присуствују Комисија, одговорни извођач радова, лице које врши стручни надзор и  
руководилац радова Извођача. О извршеној примопредаји сачиниће се записник.

Приликом примопредаје радова Извођач се обавезује да достави гаранцију за  
отклањање евентуалних недостатака у гарантном року из члана 14. Уговора.

### Члан 5.

Уколико се током примопредаје радова утврди да изведени радови имају недостатке, Комисија ће сачинити посебан записник са примедбама и роком у којем Извођач треба да отклони. Извођач се обавезује да у свему поступи по примедбама Комисије у роковима које у посебном записнику утврди Комисија.

У року од 7(седам) дана по истеку рока за отклањање недостатака, приступиће се примопредаји радова.

Уколико Извођач не поступи по примедбама Комисије у остављеном року, Наручилац задржава право да недостатке отклони сам или преко трећег лица са правом на регрес од Извођача.

## РОКОВИ ИЗВРШЕЊА

### Члан 6.

Уговорене радове из члана 1. уговора Извођач је дужан да изведе у року од \_\_\_\_\_ (\_\_\_\_\_) календарских дана од дана увођења у посао према утврђеној Динамици извођења радова, која чини саставни део Уговора.

Стварне количине изведених радова неће имати утицаја на рок за извођење радова из става 1. овог члана.

Извођач ће бити уведен у посао у року до 15 (петнаест) дана од дана закључења уговора, након достављања средства обезбеђења за добро извршење посла, или по позиву Наручиоца (ако објективни разлози не дозвољавају увођење у посао у року до 15 (петнаест) дана од дана закључења уговора) када се стекну услови да се Извођач уведе у посао.

Ако се Извођач радова неоправдано не одазове позиву Наручиоца за увођење у посао на дан одређен у позиву Наручиоца, Наручилац ће писаним путем обавестити Извођача радова о накнадном датуму увођења у посао који не може бити дужи од 5 (пет) дана. Ако се Извођач ни у накнадно одређеном датуму не одазове позиву за увођење у посао и не започне са извођењем радова, Наручилац има право да раскине Уговор уз реализацију гаранције за добро извршење посла у целости и захтевати накнаду штете, до износа стварне штете, од Извођача или од осигураваача код кога је Извођач осигуран од одговорности за штету приликом пружања професионалних услуга.

Извођач се сматра уведеним у посао када му лице које врши стручни надзор преда градилиште на првом објекту, што се констатује у грађевинском дневнику. Рок за извођење радова почиње да тече од дана увођења у посао на првом објекту

Време прекида у извођењу уговорених радова, до кога је дошло по захтеву Наручиоца, евидентира се у грађевинском дневнику и не улази у рок за извођење радова из става 1. овог члана.

Захтев за продужење рока извођења радова који су предмет овог уговора у писаној форми, уз сагласност стручног надзора, Извођач подноси Наручиоцу најкасније 7 (седам) дана пре истека рока за завршетак радова. Рок за извођење радова сматраће се продуженим када уговорне стране о томе постигну споразум закључењем анекса овог уговора.

Ако Извођач падне у доцњу са извођењем радова, нема право на продужење уговореног рока због околности које су настале у време доцње.

## ОБАВЕЗЕ ИЗВОЂАЧА РАДОВА

### Члан 7.

Извођач се обавезује да на дан достављања потписаног Уговора, а најкасније у року од 8 (осам) дана од дана закључења Уговора, Наручиоцу достави на адресу Наручиоца: Јавно предузеће „Пошта Србије“, Београд, Таковска 2, ПАК 136403, Функција економских послова и набавки, Сектор за порезе и буџет, одговарајуће средство финансијског обезбеђења на име гаранције за добро извршење посла и извршење посла у уговореном року, на износ од 10% (десет процената) од уговорене цене радова без ПДВ из члана 2. овог уговора, и то бланко

*ves*

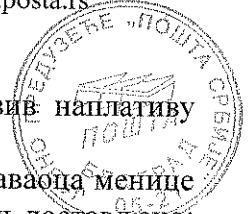

сопствену меницу или неопозиву, безусловну (без приговора), на први позив <sup>наплативу</sup> банкарску гаранцију.

Меница мора бити без ознаке доспелости, са унетим пуним називом издаваоца менице и оверене печатом. Датум доспећа одредиће Наручилац. Уз меницу мора бити достављено: одговарајуће менично овлашћење са клаузулама "на први позив" и "без протеста", фотокопија картона депонованих потписа и копија захтева Извођача радова за регистрацију бланко сопствене менице у Регистру меница и овлашћења Народне банке Србије, који је оверен од стране пословне банке Извођача радова. Рок важења менице мора бити најмање 30 (тридесет) дана дужи од дана извршене примопредаје радова на последњем објекту. У случају промене лица овлашћеног за заступање, менично овлашћење остаје на снази.

Банкарска гаранција мора бити насловљена на Јавно предузеће „Пошта Србије“, Београд, као корисника исте. Рок важења банкарске гаранције мора бити најмање 30 (тридесет) дана дужи од уговореног рока за завршетак радова. Ако се за време трајања уговора промени рок за завршетак радова, важност банкарске гаранције се мора продужити најкасније 5 (пет) дана пре истека важеће. Извођач је у обавези да обезбеди важеће банкарске гаранције минимум 30 (тридесет) дана дуже од дана извршене примопредаје радова на последњем објекту.

Наручилац задржава право да уновчи средство финансијског обезбеђења из претходног става, у случају да Извођач не изврши све своје обавезе по основу овог уговора, у случају да Извођач доспе у доцњу, као и уколико ангажује као подизвођача лице које није навео у понуди. У том случају, Извођач је дужан да у року од 7 (седам) дана од пријема обавештења од стране Наручиоца о обавези достављања новог средства финансијског обезбеђења, достави ново средство обезбеђења које замењује активирано на износ из става 1. овог члана. Уколико Извођач у назначеном року не достави средство обезбеђења које замењује претходно активирано средство обезбеђења, уговор ће се сматрати раскинутим.

#### Члан 8.

Извођач се обавезује да:

- уговорене радове изведе у свему према техничкој документацији и конкурсној документацији Наручиоца, својој понуди број \_\_\_\_\_ од \_\_\_\_\_ 2017. године, прописима, стандардима, техничким нормативима и нормама квалитета који важе за уговорену врсту радова;
- угради материјал који одговара техничким стандардима и стандардима квалитета о чему ће обезбедити доказ издат од стране овлашћених организација и доставити га лицу које врши стручни надзор пре уградње;
- обезбеди стручне раднике за извођење свих уговорених радова;
- на прописан начин води грађевински дневник и грађевинску књигу и обезбеђује књигу инспекције;
- организује градилиште на начин којим ће омогућити приступ локацији и заштиту околине за сво време трајања грађења;
- током извођења радова предузима све мере из области безбедности, заштите на раду, заштите од пожара и друге мере у складу са важећим прописима;
- у случају потребе своје радове усклади са процесом рада у објекту Наручиоца;
- обезбеђује објекат и околину у случају прекида радова;
- постојећи инвентар заштите од прљања и општећења;
- по завршетку радова уклони своју опрему, материјал и сав отпадни материјал, који је настао као последица извођења предметних радова;
- гарантује за квалитет изведених радова и употребљеног материјала, с тим да отклањању недостатака у гарантном року за изведене радове Извођач мора да приступи у року од 5 (пет) дана по пријему писаног позива од стране Наручиоца;
- сноси транспортне трошкове.





### Члан 9.

Пре почетка радова, Извођач се обавезује да решењем одреди руководиоца радова на градилишту и одговорне извођаче радова наведене у понуди.

Решења из ст. 1. овог члана, Извођач ће доставити Наручиоцу у року од 7 (седам) дана од дана закључења уговора.

Руководилац радова је одговоран за извођење радова и координацију са одговорним извођачем радова и лицима која врше стручни надзор и дужан је да на градилишту сарађује са Наручиоцем, преко лица која врше стручни надзор за Наручиоца.

Уколико лице које врши стручни надзор утврди да руководилац радова, неоправдано није присутан на градилишту у току радног времена, при чему није у писаној форми обавестио Наручиоца о разлозима свог одсуства, као и уколико одговорни извођач радова, односно руководилац радова, не извршава друге своје обавезе на градилишту, лице које врши стручни надзор може обуставити радове на градилишту и констатовати то у грађевинском дневнику. Последице које проистекну услед обуставе радова због разлога наведених у овом ставу, падају на терет Извођача. Рок у којем радови буду обустављени због разлога наведених у овом ставу, Извођачу ће се урачунавати у рок за извођење радова из члана 6. овог уговора.

За сваку промену одговорних извођача радова и руководиоца радова на градилишту, Извођач мора тражити писану сагласност Наручиоца.

### Члан 10.

Извођач је дужан да на дан закључења овог уговора, достави Наручиоцу списак радника који ће изводити радове, са доказима о основу радног ангажовања код Извођача за сваког од радника са списка.

### Члан 11.

Извођач је одговоран и обавезан да накнади сву штету која настане у току извођења радова на објекту, као и сву штету коју претрпе радници и трећа лица и њихова имовина приликом извођења уговорених радова.

Извођач је дужан да предузме све потребне мере ради обезбеђења објекта и радова, опреме, уређаја и инсталација, радника, пролазника, саобраћаја, суседних објеката, као и мере заштите човекове околине.

Трошкове спровођења мера из претходног става сноси Извођач.

### Члан 12.

У случају да Извођач не ангажује подизвођача:

Извођач не може у своје име и за свој рачун радове у целини или појединачне делове радова из члана 1. овог уговора поверити на извођење трећим лицима.

Уколико Извођач поступи супротно одредби претходног става, исти сноси све законске последице које из таквог односа проистекну, а Наручилац задржава право накнаде штете према Извођачу.

У случају да Извођач ангажује подизвођача:

Извођач у потпуности одговара Наручиоцу за извршење радова из овог уговора и у случају поверавања извођења појединих радова подизвођачу:

" \_\_\_\_\_ " из \_\_\_\_\_, улица \_\_\_\_\_ број \_\_\_\_\_,  
" \_\_\_\_\_ " из \_\_\_\_\_, улица \_\_\_\_\_ број \_\_\_\_\_,  
" \_\_\_\_\_ " из \_\_\_\_\_, улица \_\_\_\_\_ број \_\_\_\_\_.

Извођач се обавезује да пре потписивања овог уговора достави Наручиоцу доказ о правном односу (уговор) са подизвођачем, из претходног става.



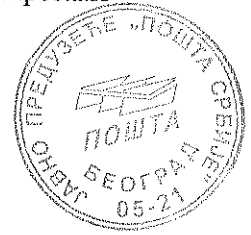

## ОБАВЕЗЕ НАРУЧИОЦА

### Члан 13.

Наручилац се обавезује да:

- омогући Извођачу приступ објекту;
- Извођачу преда сву расположиву документацију неопходну за извођење уговорених радова;
- одреди лица која ће вршити стручни надзор над извођењем уговорених радова;
- сноси трошкове стручног надзора;
- изврши плаћање према одредбама овог уговора;
- образује комисију за примопредају радова у року од 7 (седам) дана од дана пријема обавештења Извођача да су радови завршени и спремни за примопредају.

## ГАРАНТНИ РОК

### Члан 14.

Извођач гарантује за квалитет изведених радова из члана 1. овог уговора, са гарантним роком од \_\_\_\_\_ (\_\_\_\_\_) месеци, рачунајући од дана примопредаје радова Наручиоцу на том објекту.

Извођач је обавезан да, на дан извршене примопредаје радова који су предмет овог уговора, за сваки објекат појединачно, Наручиоцу преда средство финансијског обезбеђења на име гаранције за отклањање евентуалних недостатака у гарантном року, на износ од 10% (десет процената) од уговорене цене радова за сваки објекат појединачно, из члана 2. овог уговора, без ПДВ, и то, бланко сопствену меницу или неопозиву, безусловну (без приговора), на први позив наплативу банкарску гаранцију.

Меница мора бити без ознаке доспелости, са унетим пуним називом издаваоца менице и оверене печатом. Датум доспећа одредиће Наручилац. Уз меницу мора бити достављено: одговарајуће менично овлашћење са клаузулама "на први позив" и "без протеста", фотокопија картона депонованих потписа и копија захтева Извођача радова за регистрацију бланко сопствене менице у Регистру меница и овлашћења Народне банке Србије, који је оверен од стране пословне банке Извођача радова. Рок важења менице мора бити најмање 30 (тридесет) дана дужи од истека гарантног рока за тај објекат. У случају промене лица овлашћеног за заступање, менично овлашћење остаје на снази.

Банкарска гаранција мора бити насловљена на Јавно предузеће „Пошта Србије“, Београд, као корисника исте. Рок важења банкарске гаранције мора бити најмање 30 (тридесет) дана дужи од истека гарантног рока за тај објекат.

У записнику о примопредаји радова констатоваће се да је извршена примопредаја гарантних листова, упутстава и средства обезбеђења.

Извођач је у обавези да на први писани позив Наручиоца, отклони све евентуалне недостатке који се односе на уговорени квалитет изведених радова и уграђених материјала, а који нису настали неправилном употребом, као и сва оштећења проузрокована овим недостацима, о свом трошку.

Уколико Извођач у току трајања гарантног рока не отклони недостатке, у року који му је дао Наручилац, Наручилац задржава право да исте отколони сам или преко трећег лица, са правом на регрес од Извођача. У том случају Наручилац задржава право да уновчи средство финансијског обезбеђења датог на име гаранције за отклањање евентуалних недостатака у гарантном року. Уколико гаранција за отклањање недостатака у гарантном року не покрива у потпуности трошкове настале поводом отклањања недостатака, Наручилац има право да тражи накнаду штете, до пуног износа стварне штете, од Извођача или од осигуравача код кога је Извођач осигуран од одговорности за штету приликом пружања професионалних услуга. Извођач је дужан да све време трајања уговора обезбеди и поседује важећу полису осигурања за штету причињену трећим лицима.





## ОСИГУРАЊЕ

### Члан 15.

Извођач осигурава радове, материјал и опрему за уграђивање од уобичајених ризика до њихове пуне вредности. Премију осигурања плаћа Извођач.

## СНОШЕЊЕ РИЗИКА

### Члан 16.

До примопредаје изведених радова, ризик случајне пропасти и оштећења радова, материјала и опреме сноси Извођач.

## КАЗНЕНЕ ОДРЕДБЕ

### Члан 17.

Уколико Извођач не заврши уговорене радове у року наведеном у члану 6. став 1. овог уговора, дужан је да за сваки дан закашњења плати Наручиоцу на име уговорне казне износ од 0,5% (пола процента) од укупне цене уговорених радова.

Укупна висина уговорне казне из претходног става може да износи највише 10% (десет процената) од укупне уговорене цене.

Наплата уговорне казне извршиће ће се уз оверу надзорног органа, активирањем достављеног средства финансијског обезбеђења за добро извршење посла и извршење посла у уговореном року без претходног пристанка Извођача, и/или умањењем износа наведеног у ситуацији, уз добијено књижно одобрење Извођача.

Уколико Наручилац, услед неуредног испуњења уговорних обавеза од стране Извођача претрпи штету, може захтевати поред уговорне казне и накнаду штете од Извођача или од осигураваача код кога је Извођач осигуран од одговорности за штету приликом пружања професионалних услуга.

### Члан 18.

Уколико Извођач не извршава уговорне обавезе, Наручилац има право да раскине Уговор на штету Извођача, са правом да наплати све трошкове који из наведеног раскида проистекну.

## ВИША СИЛА

### Члан 19.

У случају наступања више силе, уговорне стране се ослобађају одговарајућих обавеза из овог уговора за време док такво стање траје.

## НЕПРЕДВИЂЕНИ РАДОВИ

### Члан 20.

Уколико дође до потребе за извођењем непредвиђених радова, Извођач ће поступити по захтеву Наручиоца, тако што ће по покретању поступка за непредвиђене радове поднети понуду са ценама које су тржишне и реалне у тренутку подношења понуде.

Уговорне стране су се споразумеле да за извођење непредвиђених радова, након спроведеног поступка и усвајања понуде Извођача, приступе сачињавању уговора за додатне радове.

Уколико дође до потребе за извођењем хитних непредвиђених радова, Извођач може и без претходне сагласности Наручиоца, а уз сагласност стручног надзора, извести хитне непредвиђене радове, уколико је њихово извођење нужно за стабилност обекта или за спречавање штете, а изазвани су ванредним и неочекиваним догађајима који се нису могли предвидети. Извођач и стручни надзор су дужни да истог дана када наступи потреба за извођењем хитних непредвиђених радова, о томе обавесте Наручиоца.

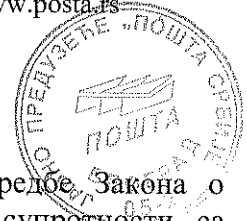
**ЗАВРШНЕ ОДРЕДБЕ****Члан 21.**

За све што није регулисано овим уговором примењиваће се одредбе Закона о облигационим односима, Посебне узансе о грађењу (уколико нису у супротности са одредбама овог уговора), као и други прописи који регулишу ову област.

**Члан 22.**

Све спорове који проистекну у реализацији овог уговора, уговорне стране ће решавати споразумно. У случају да споразум уговорних страна није могућ, спор ће решавати надлежни суд у Београду.

**Члан 23.**

Овај уговор се сматра закљученим даном када га потпишу обе уговорне стране.

**Члан 24.**

Овај уговор је сачињен у 6 (шест) истоветних примерака, од којих Наручилац задржава 4 (четири) примерка, а Извођач 2 (два) примерка.

**НАРУЧИЛАЦ:  
ЈАВНО ПРЕДУЗЕЋЕ  
"ПОШТА СРБИЈЕ", БЕОГРАД**

**ИЗВОЂАЧ**

Буџетска позиција: II Капитална улагања / 1. Изградња и адаптација објеката / 010201.  
Изградња и адаптација објеката, под редним бројем 14.

**8. ОБРАЗАЦ СТРУКТУРЕ ПОНУЂЕНЕ ЦЕНЕ СА УПУТСТВОМ КАКО ДА СЕ ПОПУНИ****8.1 ОБРАЗАЦ СТРУКТУРЕ ПОНУЂЕНЕ ЦЕНЕ**

Партија 1. - Објекти: Пошта 24112 Суботица; Пошта 21460 Врбас; Пошта 23106 Зрењанин

|                 | Динара (без ПДВ) | Динара (са ПДВ) | %   |
|-----------------|------------------|-----------------|-----|
| Материјал       |                  |                 |     |
| Рад             |                  |                 |     |
| Остали трошкови |                  |                 |     |
| Укупно          |                  |                 | 100 |

М.П.

Датум и место

Потпис овлашћеног лица  
Понуђача

Партија 2. - Објекти: Пошта 34000 Крагујевац; Пошта 34115 Крагујевац; Пошта 11210 Београд 26

|                 | Динара (без ПДВ) | Динара (са ПДВ) | %   |
|-----------------|------------------|-----------------|-----|
| Материјал       |                  |                 |     |
| Рад             |                  |                 |     |
| Остали трошкови |                  |                 |     |
| Укупно          |                  |                 | 100 |

М.П.

Датум и место

Потпис овлашћеног лица  
Понуђача



## **8.2 УПУТСТВО ЗА ПОПУЊАВАЊЕ ОБРАСЦА СТРУКТУРЕ ПОНУЂЕНЕ ЦЕНЕ**

Образац структуре цене попунити на следећи начин:

У првој колони ("динара без ПДВ"), у одговарајућу рубрику уписује се номинални износ учешћа материјала, рада и осталих трошкова у укупно понуђеној цени за извођење радова за ову јавну набавку без обрачунатог ПДВ.

У другој колони ("динара са ПДВ"), у одговарајућу рубрику уписује се номинални износ учешћа материјала, рада и осталих трошкова у укупно понуђеној цени за извођење радова за ову јавну набавку са обрачунатим ПДВ.

У трећој колони (%), у одговарајућу рубрику уписује се процентуално учешће материјала, рада и осталих трошкова у укупно понуђеној цени за извођење радова за ову јавну набавку.

У рубрику „укупно“ уписује се понуђена цена у номиналном износу, која мора бити идентична цени понуђеној у обрасцу Понуде.

**Напомена:** Образац структуре цена мора бити попуњен за ону партију/партије за коју/е понуђач подноси понуду; потписан од стране овлашћеног лица понуђача и оверен печатом.

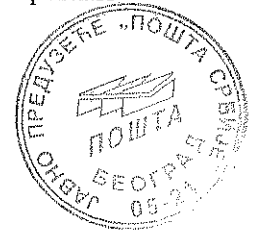
**9. ОБРАЗАЦ ТРОШКОВА ПРИПРЕМЕ ПОНУДЕ**

У складу са чланом 88. став 1. Закона, понуђач може да у оквиру понуде достави укупан износ и структуру трошкова припремања понуде.

Партија 1. - Објекти: Пошта 24112 Суботица; Пошта 21460 Врбас; Пошта 23106 Зрењанин

|  |  |
|--|--|
| Трошкови прибављања средстава обезбеђења |  |
| Остали трошкови припреме понуде          |  |
| Укупни трошкови припреме понуде          |  |

\_\_\_\_\_

Датум и место

М.П.

\_\_\_\_\_

Потпис овлашћеног лица  
понуђача

Партија 2. - Објекти: Пошта 34000 Крагујевац; Пошта 34115 Крагујевац; Пошта 11210 Београд 26

|  |  |
|--|--|
| Трошкови прибављања средстава обезбеђења |  |
| Остали трошкови припреме понуде          |  |
| Укупни трошкови припреме понуде          |  |

\_\_\_\_\_

Датум и место

М.П.

\_\_\_\_\_

Потпис овлашћеног лица  
понуђача

Handwritten signature and initials in the bottom right corner.

**10. ИЗЈАВА О НЕЗАВИСНОЈ ПОНУДИ**

**Партија 1. - Објекти: Пошта 24112 Суботица; Пошта 21460 Врбас; Пошта 23106 Зрењанин**

У складу са чланом 26. Закона, под пуном материјалном и кривичном одговорношћу, понуђач

---

*(назив и седиште понуђача, односно сваког члана групе понуђача)*

**Партија 2. - Објекти: Пошта 34000 Крагујевац; Пошта 34115 Крагујевац; Пошта 11210 Београд 26**

У складу са чланом 26. Закона, под пуном материјалном и кривичном одговорношћу, понуђач

---

*(назив и седиште понуђача, односно сваког члана групе понуђача)*

потрђује, да је понуду за јавну набавку испоруке и уградње рампи и платформи за инвалиде на више објеката Предузећа, обликоване по партијама, у отвореном поступку, број ЈН 299/2017, поднео независно, без договора са другим понуђачима или заинтересованим лицима, осим са понуђачима из групе понуђача или подизвођачима са којима подноси понуду за предметну набавку.

***Напомена:** у случају постојања основане сумње у истинитост изјаве о независној понуди, Наручилац ће одмах обавестити организацију надлежну за заштиту конкуренције. Организација надлежна за заштиту конкуренције може понуђачу, односно заинтересованом лицу изрећи меру забране учешћа у поступку јавне набавке ако утврди да је понуђач, односно заинтересовано лице потврдило конкуренцију у поступку јавне набавке у смислу закона којим се уређује заштита конкуренције. Мера забране учешћа у поступку јавне набавке може трајати до две године.*

М.П.

---

Датум и место

---

(потпис овлашћеног лица)

**Напомена: Изјава о независној понуди мора бити попуњена за ону партију/партије за коју/е понуђач подноси понуду; потписана од стране овлашћеног лица понуђача и оверена печатом.**

Handwritten signatures and initials in the bottom right corner.





ДУЖНИК: \_\_\_\_\_  
Седиште: \_\_\_\_\_  
Матични број: \_\_\_\_\_  
Порески идентификациони број ПИБ: \_\_\_\_\_  
Текући рачун: \_\_\_\_\_  
Код банке: \_\_\_\_\_

**ИЗДАЈЕ****МЕНИЧНО ОВЛАШЋЕЊЕ - ПИСМО**  
**- за корисника бланко сопствене менице -**

**КОРИСНИК:** Јавно предузеће "Пошта Србије", Београд (Поверилац)  
Седиште: Београд, Таковска 2

Предајемо Вам 1 (једну) бланко сопствену меницу, серије \_\_\_\_\_ и овлашћујемо Јавно Предузеће "Пошта Србије", Београд, Београд, Таковска бр. 2, као повериоца, да предату меницу може попунити на износ од минимум 5% од укупне вредности понуде за ЈН: 299/2017, Партија 1, што номинално износи \_\_\_\_\_ динара без ПДВ-а, а по основу гаранције за озбиљност понуде.

Меница важи 120 (стодвадесет) дана од дана јавног отварања понуда за јавну набавку број 299/2017.

Овлашћујемо Јавно предузеће "Пошта Србије" Београд, Београд, Таковска бр. 2, као Повериоца, да у своју корист безусловно и неопозиво, «Без протеста» и трошкова, вансудски, може извршити наплату са свих рачуна Дужника.

Овлашћујем банку код које имамо рачун да наплату-плаћање изврши на терет свих наших рачуна, а као и да поднети налог за наплату заведе у распоред чекања у случају да на рачуну уопште нема или нема довољно средстава или због поштовања приоритета у наплати са рачуна.

Дужник се одриче права на повлачење овог овлашћења, на опозив овог овлашћења, на стављање приговора на задужење и на сторнирање по овом основу за наплату.

Меница је важећа и у случају да дође до промене овлашћеног лица и располагање средствима на текућем рачуну Дужника, статусних промена, оснивања нових правних субјеката од стране Дужника.

Меница је потписана од стране овлашћеног лица \_\_\_\_\_ (име и презиме) чији се потпис налази у картону депонованих потписа код наведене банке.

На меници је стављен печат и потпис издаваоца менице-трасанта.

Ово овлашћење сачињено је у 2 (два) истоветна примерка, од којих 1 (један) за Дужника, а 1 (један) за Повериоца.

Датум издавања  
овлашћења

М.П.

Дужник – издавалац  
менице

\_\_\_\_\_

ПОТПИС ОВЛАШЋЕНОГ ЛИЦА

*Handwritten signature and initials*

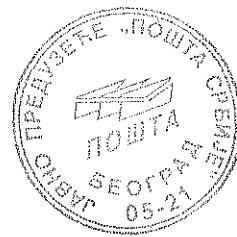

ДУЖНИК: \_\_\_\_\_  
Седиште: \_\_\_\_\_  
Матични број: \_\_\_\_\_  
Порески идентификациони број ПИБ: \_\_\_\_\_  
Текући рачун: \_\_\_\_\_  
Код банке: \_\_\_\_\_

ИЗДАЈЕ

**МЕНИЧНО ОВЛАШЋЕЊЕ - ПИСМО**  
- за корисника бланко сопствене менице -

**КОРИСНИК:** Јавно предузеће "Пошта Србије", Београд (Поверилац)  
Седиште: Београд, Таковска 2

Предајемо Вам 1 (једну) бланко сопствену меницу, серије \_\_\_\_\_ и овлашћујемо Јавно Предузеће "Пошта Србије", Београд, Београд, Таковска бр. 2, као повериоца, да предату меницу може попунити на износ од минимум 5% од укупне вредности понуде за ЈН: 299/2017, Партија 1, што номинално износи \_\_\_\_\_ динара без ПДВ-а, а по основу гаранције за озбиљност понуде.

Меница важи 120 (стодвадесет) дана од дана јавног отварања понуда за јавну набавку број 299/2017.

Овлашћујемо Јавно предузеће "Пошта Србије" Београд, Београд, Таковска бр. 2, као Повериоца, да у своју корист безусловно и неопозиво, «Без протеста» и трошкова, вансудски, може извршити наплату са свих рачуна Дужника.

Овлашћујем банку код које имамо рачун да наплату-плаћање изврши на терет свих наших рачуна, а као и да поднети налог за наплату заведе у распоред чекања у случају да на рачуну уопште нема или нема довољно средстава или због поштовања приоритета у наплати са рачуна.

Дужник се одриче права на повлачење овог овлашћења, на опозив овог овлашћења, на стављање приговора на задужење и на сторнирање по овом основу за наплату.

Меница је важећа и у случају да дође до промене овлашћеног лица и располагање средствима на текућем рачуну Дужника, статусних промена, оснивања нових правних субјеката од стране Дужника.

Меница је потписана од стране овлашћеног лица \_\_\_\_\_ (име и презиме) чији се потпис налази у картону депонованих потписа код наведене банке.

На меници је стављен печат и потпис издаваоца менице-трасанта.

Ово овлашћење сачињено је у 2 (два) истоветна примерка, од којих 1 (један) за Дужника, а 1 (један) за Повериоца.

Датум издавања  
овлашћења

М.П.

Дужник – издавалац  
менице

\_\_\_\_\_

ПОТПИС ОВЛАШЋЕНОГ ЛИЦА

ДУЖНИК: \_\_\_\_\_  
Седиште: \_\_\_\_\_  
Матични број: \_\_\_\_\_  
Порески идентификациони број ПИБ: \_\_\_\_\_  
Текући рачун: \_\_\_\_\_  
Код банке: \_\_\_\_\_

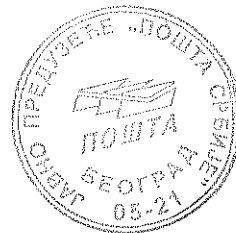
**ИЗДАЈЕ**

**МЕНИЧНО ОВЛАШЋЕЊЕ - ПИСМО**  
- за корисника бланко сопствене менице -

**КОРИСНИК:** Јавно предузеће "Пошта Србије", Београд (Поверилац)  
Седиште: Београд, Таковска 2

Предајемо Вам 1 (једну) бланко сопствену меницу, серије \_\_\_\_\_ и овлашћујемо Јавно Предузеће "Пошта Србије", Београд, Београд, Таковска бр. 2, као повериоца, да предату меницу може попунити на износ од минимум 5% од укупне вредности понуде за ЈН: 299/2017, Партија 2, што номинално износи \_\_\_\_\_ динара без ПДВ-а, а по основу гаранције за озбиљност понуде.

Меница важи 120 (стодвадесет) дана од дана јавног отварања понуда за јавну набавку број 299/2017.

Овлашћујемо Јавно предузеће "Пошта Србије" Београд, Београд, Таковска бр. 2, као Повериоца, да у своју корист безусловно и неопозиво, «Без протеста» и трошкова, вансудски, може извршити наплату са свих рачуна Дужника.

Овлашћујем банку код које имамо рачун да наплату-плаћање изврши на терет свих наших рачуна, а као и да поднети налог за наплату заведе у распоред чекања у случају да на рачуну уопште нема или нема довољно средстава или због поштовања приоритета у наплати са рачуна.

Дужник се одриче права на повлачење овог овлашћења, на опозив овог овлашћења, на стављање приговора на задужење и на сторнирање по овом основу за наплату.

Меница је важећа и у случају да дође до промене овлашћеног лица и располагање средствима на текућем рачуну Дужника, статусних промена, оснивања нових правних субјеката од стране Дужника.

Меница је потписана од стране овлашћеног лица \_\_\_\_\_ (име и презиме) чији се потпис налази у картону депонованих потписа код наведене банке.

На меници је стављен печат и потпис издаваоца менице-трасанта.

Ово овлашћење сачињено је у 2 (два) истоветна примерка, од којих 1 (један) за Дужника, а 1 (један) за Повериоца.

Датум издавања  
овлашћења

М.П.

Дужник – издавалац  
менице

\_\_\_\_\_ потпис овлашћеног лица

Handwritten initials and numbers: 2, 7, 11



ДУЖНИК: \_\_\_\_\_  
Седиште: \_\_\_\_\_  
Матични број: \_\_\_\_\_  
Порески идентификациони број ПИБ: \_\_\_\_\_  
Текући рачун: \_\_\_\_\_  
Код банке: \_\_\_\_\_

**ИЗДАЈЕ****МЕНИЧНО ОВЛАШЋЕЊЕ - ПИСМО**  
**- за корисника бланко сопствене менице -**

**КОРИСНИК:** Јавно предузеће "Пошта Србије", Београд (Поверилац)  
Седиште: Београд, Таковска 2

Предајемо Вам 1 (једну) бланко сопствену меницу, серије \_\_\_\_\_ и овлашћујемо Јавно Предузеће "Пошта Србије", Београд, Београд, Таковска бр. 2, као повериоца, да предату меницу може попунити на износ од минимум 5% од укупне вредности понуде за ЈН: 299/2017, Партија 2, што номинално износи \_\_\_\_\_ динара без ПДВ-а, а по основу гаранције за озбиљност понуде.

Меница важи 120 (стодвадесет) дана од дана јавног отварања понуда за јавну набавку број 299/2017.

Овлашћујемо Јавно предузеће "Пошта Србије" Београд, Београд, Таковска бр. 2, као Повериоца, да у своју корист безусловно и неопозиво, «Без протеста» и трошкова, вансудски, може извршити наплату са свих рачуна Дужника.

Овлашћујем банку код које имамо рачун да наплату-плаћање изврши на терет свих наших рачуна, а као и да поднети налог за наплату заведе у распоред чекања у случају да на рачуну уопште нема или нема довољно средстава или због поштовања приоритета у наплати са рачуна.

Дужник се одриче права на повлачење овог овлашћења, на опозив овог овлашћења, на стављање приговора на задужење и на сторнирање по овом основу за наплату.

Меница је важећа и у случају да дође до промене овлашћеног лица и располагање средствима на текућем рачуну Дужника, статусних промена, оснивања нових правних субјеката од стране Дужника.

Меница је потписана од стране овлашћеног лица \_\_\_\_\_ (име и презиме) чији се потпис налази у картону депонованих потписа код наведене банке.

На меници је стављен печат и потпис издаваоца менице-трасанта.

Ово овлашћење сачињено је у 2 (два) истоветна примерка, од којих 1 (један) за Дужника, а 1 (један) за Повериоца.

Датум издавања  
овлашћења

М.П.

Дужник – издавалац  
менице

\_\_\_\_\_

потпис овлашћеног лица

sc  
29  
05  
21