



ЈАВНО ПРЕДУЗЕЋЕ "ПОШТА СРБИЈЕ", БЕОГРАД

Београд, Таковска 2
www.posta.rs

КОНКУРСНА ДОКУМЕНТАЦИЈА
за јавну набавку
услуге редовног одржавања објеката
Број ЈН: 527/2017



САДРЖАЈ:

1. Општи подаци о јавној набавци.....	стр. 3
2. Подаци о предмету јавне набавке.....	стр. 3
3. Техничке карактеристике (спецификације).....	стр. 4
Прилог 1.....	стр. 12
4. Услови за учешће у поступку јавне набавке из члана 75. и 76. Закона о јавним набавкама и упутство како се доказује испуњеност услова.....	стр. 13
4.3 Изјава понуђача.....	стр. 16
5. Упутство понуђачима како да сачине понуду.....	стр. 17
5.24 Образац изјаве о непромењеном садржају конкурсне документације.....	стр. 26
6. Образац понуде	стр. 27
7. Модел уговора.....	стр. 42
8. Образац структуре понуђене цене са упутством како да се попуни	
8.1 Образац структуре понуђене цене	стр. 47
8.2 Упутство за попуњавање обрасца структуре понуђене цене.....	стр. 56
9. Образац трошкова припреме понуде	стр. 57
10. Образац Изјаве о независној понуди	стр. 58
11. Менично овлашћење.....	стр. 59



1 ОПШТИ ПОДАЦИ О ЈАВНОЈ НАБАВЦИ

ЈАВНО ПРЕДУЗЕЋЕ „ПОШТА СРБИЈЕ“ (у даљем тексту: Наручилац),
Таковска 2, 11120 Београд, ПАК 135403

на Порталу јавних набавки и интернет страници www.posta.rs објавило је позив за подношење понуда у отвореном поступку јавне набавке услуге.

Предметна јавна набавка биће спроведена у отвореном поступку у складу са Законом о јавним набавкама ("Службени гласник РС", бр. 124/2012, 14/2015 и 68/15; у даљем тексту: Закон) и другим важећим прописима из ове области.

Предмет јавне набавке је услуга редовног одржавања објеката.

Поступак јавне набавке се спроводи ради закључења уговора о јавној набавци.

За спровођење јавне набавке надлежан је Сектор за набавке и магацинско пословање, факс 3022-198, Служба за спровођене поступака набавки услуга.

2 ПОДАЦИ О ПРЕДМЕТУ ЈАВНЕ НАБАВКЕ

Предмет јавне набавке је услуга редовног одржавања објеката, број ЈН: 527/2017.

Назив и ознака из општег речника набавке: услуге чишћења пећи и димњака - 90915000-4; услуге поправке и одржавања вентила - 50512000-7; услуге чишћења септичких јама - 90440000-3; услуге прања и хемијског чишћења - 98310000-9; услуге одржавања и поправки - 50000000-5.

3. ТЕХНИЧКЕ КАРАКТЕРИСТИКЕ (СПЕЦИФИКАЦИЈЕ)



Редовно одржавање А1 браварије на објекту „Регионални поштанско-логистички центар Београд“

Ред. бр.	Назив позиције са описом радова	Јед. мере	Оквирна количина
УЛАЗНА ВРАТА СА СТРАНЕ У ОБЈЕКАТ			
1	Улазна врата у објекат су двокрилна, израђена од А1 профила, димензија 2x80/240 см, са термо прекидом, ел. бравом, кваком, вешање крила врата на 4 спојнице, профил је елоксирани у боји алуминијума, испуна врата термо стакло, оков пластифициран, боја сива		
1.1	Демонтажа постојећих врата	КОМ	1
1.2	Набавка материјала израда и уградња нових врата по опису	КОМ	1
1.3	Набавка и замена гарнитура кваке за врата, боја сива, пластифицирана	КОМ	1
1.4	Набавка и замена комплет велике спојнице за врата, боја сива, пластифицирана	КОМ	2
1.5	Набавка и замена заштитника цилиндра, боја сива, пластифицирана	КОМ	1
1.6	Набавка и замена прихватне плоче	КОМ	1
1.7	Набавка и замена гарнитуре окова за фиксирање крила са EURO жљебом	КОМ	2
1.8	Набавка и замена електромагнетног прихватника са плочицом Лева/Десна	КОМ	1
1.9	Ампасовање двокрилних врата	КОМ	2
1.10	Набавка и замена А1 лајсни држача стакла	m ²	1
1.11	Набавка и замена кедер гуме за фиксирање стакла	m ²	1
1.12	Набавка и замена одговарајућег цилиндра на вратима	КОМ	1
УЛАЗНА ВРАТА ИЗМЕЂУ ХОДНИКА И СТЕПЕНИШТА			
2	Улазна врата између ходника и степеништа су двокрилна, израђена од А1 профила, димензија 2x70/212 см, без термо прекида, са ел. бравом, кваком, вешање крила врата на 4 спојнице, профил је елоксирани у боји алуминијума, испуна врата термо стакло, оков пластифициран, боја сива		
2.1	Демонтажа постојећих врата	КОМ	1
2.2	Набавка материјала израда и уградња нових врата по опису	КОМ	1
2.3	Набавка потребног материјала и фиксирање цевног рукохвата комплет са прихватом Ø 40mm, l = 202 cm	КОМ	4
2.4	Набавка и замена комплет велике спојнице за врата, боја сива, пластифицирана	КОМ	1
2.5	Набавка и замена гарнитуре окова за фиксирање крила са EURO жљебом	КОМ	12
2.6	Ампасовање двокрилних врата	КОМ	6
2.7	Набавка и замена А1 лајсни држача стакла	m ²	1
2.8	Набавка и замена кедер гуме за фиксирање стакла	m ²	1
ЕВАКУАЦИОНА ВРАТА - ГЛАВНИ УЛАЗ			
3	Евакуациона врата код главног улаза у објекат су једнокрилна, израђена од А1 профила, димензија 122/248 см, са термо прекидом, паник бравом, вешање крила врата на 4 спојнице, профил је елоксирани у боји алуминијума, испуна врата		

	термо стакло, оков пластифициран, боја сива		
3.1	Демонтажа постојећих врата	КОМ	1
3.2	Набавка материјала израда и уградња нових врата по опису	КОМ	1
3.3	Набавка потребног материјала и фиксирање паник полуге и прихватника браве	КОМ	1
3.4	Набавка и замена паник браве	КОМ	1
3.5	Набавка и замена комплет велике спојнице за врата, боја сива, пластифицирана	КОМ	2
3.6	Ампасовање врата	КОМ	2
3.7	Набавка материјала и дихтовање штока врата са фасадним носачима	m ²	15
3.8	Набавка и замена Аl лајсни држача стакла	m ²	1
3.9	Набавка и замена кедер гуме за фиксирање стакла	m ²	1
УЛАЗНА ВРАТА - ЦАРИНА, ПОШТА			
4	Улазна врата Царине и Поште су двокрилна, израђена од Аl профила, димензија (100+53)/248 cm, брава са ваљком и цилиндром, вешање врата на 4 спојнице, профил је елоксирани у боји алуминијума са термо прекидом, испуна врата термо стакло, оков пластифициран боја сива		
4.1	Демонтажа постојећих врата	КОМ	1
4.2	Набавка материјала израда и уградња нових врата по опису	КОМ	1
4.3	Набавка и замена комплет велике спојнице за врата, боја сива, пластифицирана	КОМ	2
4.4	Набавка и замена заштитника цилиндра, боја сива, пластифицирана	КОМ	1
4.5	Набавка и замена прихватне плоче	КОМ	1
4.6	Набавка и замена гарнитуре окова за фиксирање крила прозора са EURO жљебом	КОМ	4
4.7	Ампасовање двокрилних врата	КОМ	2
4.8	Набавка и замена Аl лајсни држача стакла	m ²	1
4.9	Набавка и замена кедер гуме за фиксирање стакла	m ²	1
4.10	Набавка и замена одговарајућег цилиндра на вратима	КОМ	1
4.11	Набавка потребног материјала и фиксирање цевног рукохвата Ø50 mm, l = 235 cm	КОМ	4
4.12	Набавка и замена одговарајуће браве са ваљком	КОМ	2
УНУТРАШЊА ВРАТА - ЦАРИНА, ПОШТА			
5	Унутрашња врата 1, Царине и Поште су двокрилна, израђена од Аl профила, димензија 2x85/236 cm, вешање врата на 3 спојнице, профил је елоксирани у боји алуминијума без термо прекида, испуна врата термо стакло, оков пластифициран боја сива		
5.1	Демонтажа постојећих врата	КОМ	1
5.2	Набавка материјала израда и уградња нових врата по опису	КОМ	1
5.3	Набавка и замена комплет велике спојнице за врата	КОМ	2
5.4	Набавка и замена прихватне плоче	КОМ	1
5.5	Набавка и замена гарнитуре окова за фиксирање крила прозора са EURO жљебом	КОМ	4
5.6	Ампасовање двокрилних врата	КОМ	2
5.7	Набавка и замена Аl лајсни држача стакла	m ²	1
5.8	Набавка и замена кедер гуме за фиксирање стакла	m ²	1
5.9	Набавка и замена одговарајућег цилиндра на вратима	КОМ	1
5.10	Набавка потребног материјала и фиксирање цевног	КОМ	8



	рукохвата Ø40 mm, l = 223 cm		
5.11	Набавка и замена одговарајуће браве са ваљком	КОМ	1
6	Унутрашња врата 2, Царине и Поште су двокрилна, израђена од Аl профила, димензија 2x80/216 cm, вешање врата на 4 спојнице, профил је елоксирани у боји алуминијума без термо прекида, испуна врата термо стакло, брава са ваљком и цилиндром, рукохват цевни Ø40 mm, обостран, оков пластифициран, боја сива		
6.1	Демонтажа постојећих врата	КОМ	1
6.2	Набавка материјала израда и уградња нових врата по опису	КОМ	1
6.3	Набавка и замена комплет велике спојнице за врата, боја сива, пластифицирано	КОМ	2
6.4	Набавка и замена прихватне плоче	КОМ	1
6.5	Набавка и замена гарнитуре окова за фиксирање крила прозора са EURO жљобом	КОМ	4
6.6	Ампасовање двокрилних врата	КОМ	2
6.7	Набавка и замена Аl лајсни држача стакла	m ²	1
6.8	Набавка и замена кедер гуме за фиксирање стакла	m ²	1
6.9	Набавка и замена одговарајућег цилиндра на вратима	КОМ	1
6.10	Набавка потребног материјала и фиксирање цевног рукохвата Ø40 mm, l = 200 cm	КОМ	8
6.11	Набавка и замена одговарајуће браве са ваљком	КОМ	1
7	Унутрашња врата 3, Царине и Поште су једнокрилна, израђена од Аl профила, димензија 90/216 cm, вешање врата на 4 спојнице, профил је елоксирани у боји алуминијума без термо прекида, испуна врата термо стакло, брава са језичком и цилиндром, оков пластифициран боја сива		
7.1	Демонтажа постојећих врата	КОМ	1
7.2	Набавка материјала израда и уградња нових врата по опису	КОМ	1
7.3	Набавка и замена гарнитура кваке за врата, боја сива, пластифицирано	КОМ	1
7.4	Набавка и замена комплет велике спојнице за врата, боја сива, пластифицирано	КОМ	2
7.5	Набавка и замена заштитника цилиндра, боја сива, пластифицирано	КОМ	1
7.6	Набавка и замена прихватне плоче	КОМ	1
7.7	Ампасовање врата	КОМ	2
7.8	Набавка и замена Аl лајсни држача стакла	m ²	1
7.9	Набавка и замена кедер гуме за фиксирање стакла	m ²	1
7.10	Набавка и замена одговарајућег цилиндра на вратима	КОМ	1
ЕВАКУАЦИОНА ВРАТА 1 НА ХАЛИ			
8	Евакуациона врата су једнокрилна, израђена од Аl профила, димензија 100/215 cm, са термо прекидом, паник бравом, вешање крила врата на 3 спојнице, профил је пластифициран у боји алуминијума, испуна врата термо панел обложен пластифицираним Аl лимом, оков пластифициран, боја сива		
8.1	Демонтажа постојећих врата	КОМ	1
8.2	Набавка материјала израда и уградња нових врата по опису	КОМ	1
8.3	Набавка и замена комплет велике спојнице за врата, боја сива, пластифицирано	КОМ	3
8.4	Набавка потребног материјала и фиксирање паник полуге и прихватника браве	КОМ	2
8.5	Набавка и замена паник браве	КОМ	1



8.6	Ампасовање врата	КОМ	3
8.7	Набавка и замена А1 лајсни држача панела испуне	m ²	1
8.8	Набавка и замена панела испуне	КОМ	1
8.9	Набавка и замена кедер гуме за фиксирање панела испуне	m ²	1
ЕВАКУАЦИОНА ВРАТА 2 НА ХАЛИ			
9	Евакуациона врата су једнокрилна, израђена од А1 профила, димензија 100/215 cm, са термо прекидом, паник бравом, вешање крила врата на 3 спојнице, профил је пластифициран у жутој боји, испуна врата термо панел обложен пластифицираним А1 лимом, оков пластифициран, боја жута		
9.1	Демонтажа постојећих врата	КОМ	1
9.2	Набавка материјала израда и уградња нових врата по опису	КОМ	1
9.3	Набавка и замена комплет велике спојнице за врата, боја жута, пластифицирано	КОМ	3
9.4	Набавка потребног материјала и фиксирање паник полуге и прихватника браве	КОМ	2
9.5	Набавка и замена паник браве	КОМ	1
9.6	Ампасовање врата	КОМ	3
9.7	Набавка и замена А1 лајсни држача панела испуне	m ²	1
9.8	Набавка и замена панела испуне	КОМ	1
9.9	Набавка и замена кедер гуме за фиксирање панела испуне	m ²	1
ВРАТА НА БОКСОВИМА У ХАЛИ			
10	Врата на боксовима у хали су једнокрилна, израђена од А1 профила, димензија 90/215 cm, без термо прекида, са паник бравом, вешање крила врата на 3 спојнице, профил је елоксиран у боји алуминијума, испуна врата термо панел обложен елоксираним А1 лимом, оков пластифициран, боја сива		
10.1	Демонтажа постојећих врата	КОМ	1
10.2	Набавка материјала израда и уградња нових врата по опису	КОМ	1
10.3	Набавка и замена комплет велике спојнице за врата, боја сива, пластифицирано	КОМ	4
10.4	Набавка и замена паник браве	КОМ	1
10.5	Ампасовање (штеловање) врата	КОМ	8
10.6	Набавка и замена А1 лајсни држача панела испуне	m ²	1
10.7	Набавка и замена панела испуне	КОМ	1
10.8	Набавка и замена кедер гуме за фиксирање панела испуне	m ²	1
УЛАЗНА ВРАТА НА ОБЈЕКТУ ТО			
11	Улазна врата на објекту ТО су двокрилна, израђена од А1 профила, димензија 2x95/246 cm, вешање врата на 4 спојнице, профил је елоксирани у боји алуминијума са термо прекидом, испуна врата термо стакло, брава са ваљком и цилиндром, рукохват цевни [профил обостран, оков пластифициран боја сива		
11.1	Демонтажа постојећих врата	КОМ	1
11.2	Набавка материјала израда и уградња нових врата по опису	КОМ	1
11.3	Набавка и замена комплет велике спојнице за врата, боја сива, пластифицирано	КОМ	2
11.4	Набавка и замена прихватне плоче	КОМ	1
11.5	Набавка и замена гарнитуре окова за фиксирање крила прозора са EURO жљебом	КОМ	2
11.6	Ампасовање двокрилних врата	КОМ	1
11.7	Набавка и замена А1 лајсни држача стакла	m ²	1

Handwritten signature and initials.

11.8	Набавка и замена кедер гуме за фиксирање стакла	m ²	1
11.9	Набавка и замена одговарајућег цилиндра на вратима	КОМ	1
11.10	Набавка потребног материјала и фиксирање цевног рукохвата [КОМ	2
11.11	Набавка и замена одговарајуће браве са ваљком	КОМ	1
ИЗЛАЗНА ВРАТА НА КРОВ			
12	Излазна врата на кров на објекту ТО су двокрилна, израђена од А1 профила, димензија 2x95/246 cm, вешање врата на 4 спојнице, профил је елоксирани у боји алуминијума са термо прекидом, испуна врата термо стакло, брава са ваљком и цилиндром, рукохват цевни [профил, оков пластифициран боја сива		
12.1	Демонтажа постојећих врата	КОМ	1
12.2	Набавка материјала израда и уградња нових врата по опису	КОМ	1
12.3	Набавка и замена комплет велике спојнице за врата, боја сива, пластифицирано	КОМ	2
12.4	Набавка и замена прихватне плоче	КОМ	1
12.5	Набавка и замена гарнитуре окова за фиксирање крила прозора са EURO жљебом	КОМ	2
12.6	Ампасовање двокрилних врата	КОМ	1
12.7	Набавка и замена А1 лајсни држача стакла	m ²	1
12.8	Набавка и замена кедер гуме за фиксирање стакла	m ²	1
12.9	Набавка и замена одговарајућег цилиндра на вратима	КОМ	1
12.10	Набавка потребног материјала и фиксирање цевног рукохвата [КОМ	2
12.11	Набавка и замена одговарајуће браве са ваљком	КОМ	1
УНУТРАШЊА ВРАТА НА ОБЈЕКТУ ТО			
13	Унутрашња врата на објекту ТО су двокрилна, израђена од А1 профила, димензија 2x90/246 cm, вешање врата на 3 спојнице, профил је елоксирани у боји алуминијума без термо прекида, испуна врата термо стакло, брава са ваљком и цилиндром, рукохват цевни [профил обостран, оков пластифициран боја сива		
13.1	Демонтажа постојећих врата	КОМ	1
13.2	Набавка материјала израда и уградња нових врата по опису	КОМ	1
13.3	Набавка и замена комплет велике спојнице за врата, боја сива, пластифицирано	КОМ	1
13.4	Набавка и замена прихватне плоче	КОМ	1
13.5	Набавка и замена гарнитуре окова за фиксирање крила прозора са EURO жљебом	КОМ	2
13.6	Ампасовање двокрилних врата	КОМ	1
13.7	Набавка и замена А1 лајсни држача стакла	m ²	1
13.8	Набавка и замена кедер гуме за фиксирање стакла	m ²	1
13.9	Набавка и замена одговарајућег цилиндра на вратима	КОМ	1
13.10	Набавка потребног материјала и фиксирање цевног рукохвата [КОМ	2
13.11	Набавка и замена одговарајуће браве са ваљком	КОМ	1
ВРАТА НА КАНТИНИ			
14	Врата су једнокрилна, израђена од А1 профила, димензија 96/210 cm, без термо прекида, брава са језичком и цилиндром, вешање крила врата на 3 спојнице, профил је елоксирани у боји алуминијума, испуна врата термо стакло, оков пластифициран, боја сива		
14.1	Демонтажа постојећих врата	КОМ	1

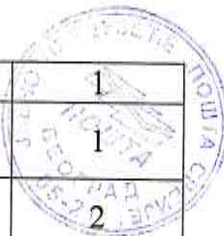

14.2	Набавка материјала израда и уградња нових врата по опису	КОМ	1
14.3	Набавка и замена гарнитура кваке за врата, боја сива, пластифицирано	КОМ	1
14.4	Набавка и замена комплет велике спојнице за врата, боја сива, пластифицирано	КОМ	2
14.5	Набавка и замена заштитника цилиндра, боја сива, пластифицирано	КОМ	1
14.6	Набавка и замена прихватне плоче	КОМ	1
14.7	Ампасовање двокрилних врата	КОМ	2
14.8	Набавка и замена А1 лајсни држача стакла	m ²	1
14.9	Набавка и замена кедер гуме за фиксирање стакла	m ²	1
14.10	Набавка и замена одговарајућег цилиндра на вратима	КОМ	1

ВРАТА НА КУХИЊИ

15	Врата су једнокрилна, израђена од А1 профила, димензија 86/205 см, вешање врата на 2 спојнице, профил је елоксирани у боји алуминијума без термо прекида, испуна врата термо панел обложен алуминијумским елоксираним лимом, брава са језичком и цилиндром, оков пластифициран боја сива		
15.1	Демонтажа постојећих врата	КОМ	1
15.2	Набавка материјала израда и уградња нових врата по опису	КОМ	1
15.3	Набавка и замена гарнитура кваке за врата, боја сива, пластифицирано	КОМ	1
15.4	Набавка и замена комплет велике спојнице за врата, боја сива, пластифицирано	КОМ	2
15.5	Набавка и замена заштитника цилиндра, боја сива, пластифицирано	КОМ	1
15.6	Набавка и замена прихватне плоче	КОМ	1
15.7	Ампасовање врата	КОМ	3
15.8	Набавка и замена А1 лајсни држача панела испуне	m ²	1
15.9	Набавка и замена кедер гуме за фиксирање панела испуне	m ²	1
15.10	Набавка и замена одговарајућег цилиндра на вратима	КОМ	1

ВРАТА НА МАГАЦИНУ КУХИЊЕ

16	Врата су двокрилна, израђена од А1 профила, димензија 2x75/210 см, вешање врата на 3 спојнице, профил је елоксирани у боји алуминијума без термо прекида, испуна врата термо панел обложен алуминијумским елоксираним лимом, брава са језичком и цилиндром, оков пластифициран боја сива		
16.1	Демонтажа постојећих врата	КОМ	1
16.2	Набавка материјала израда и уградња нових врата по опису	КОМ	1
16.3	Набавка и замена гарнитура кваке за врата, боја сива, пластифицирано	КОМ	1
16.4	Набавка и замена комплет велике спојнице за врата, боја сива, пластифицирано	КОМ	1
16.5	Набавка и замена заштитника цилиндра, боја сива, пластифицирано	КОМ	1
16.6	Набавка и замена прихватне плоче	КОМ	1
16.7	Набавка и замена гарнитуре окова за фиксирање крила прозора са EURO жљебом	КОМ	2
16.8	Ампасовање двокрилних врата	КОМ	2
16.9	Набавка и замена А1 лајсни држача стакла	m ²	1
16.10	Набавка и замена кедер гуме за фиксирање стакла	m ²	1
16.11	Набавка и замена одговарајућег цилиндра на вратима	КОМ	1



ПАРАЛЕЛНО КЛИЗНА КИП ВРАТА

17	Паралелно клизна кип врата су израђена од А1 профила са термо прекидом, димензија 95/270 cm, профил је елоксирани у боји алуминијума, испуна врата термо стакло		
17.1	Демонтажа постојећих врата	КОМ	1
17.2	Набавка материјала израда и уградња нових врата по опису	КОМ	1
17.3	Ампасовање (штеловање) клизних врата	КОМ	8
17.4	Набавка и замена погонске ручице	КОМ	2
17.5	Набавка и замена гарнитуре окова	КОМ	2
17.6	Набавка и замена клизних вођица	КОМ	1
17.7	Набавка и замена кедер гуме за фиксирање стакла	m ²	1

ПРОЗОРИ

18	Прозори су једнокрилни, израђени од елоксираних алуминијумских профила у боји алуминијума са термо прекидом и испуном од термо стакла. Димензије прозора су 120/134 cm		
18.1	Демонтажа постојећих прозора	КОМ	1
18.2	Набавка материјала израда и уградња нових прозора по опису	КОМ	1
18.3	Набавка и замена комплет (горња+доња) спојница за окретно-нагибно отварање прозора, боја сива, пластифицирано	КОМ	10
18.4	Набавка и замена комплет (горња+доња) спојница за окретно-нагибно отварање прозора, боја бела, пластифицирано	КОМ	5
18.5	Набавка и замена погонске ручице за окретно-нагибно и окретно отварање прозора, боја сива, пластифицирано	КОМ	10
18.6	Набавка и замена погонске ручице за окретно-нагибно и окретно отварање прозора, боја бела, пластифицирано	КОМ	5
18.7	Набавка и замена погонске ручице за окретно отварање прозора, боја сива, пластифицирано	КОМ	10
18.8	Набавка и замена погонске ручице за окретно отварање прозора, боја бела, пластифицирано	КОМ	5
18.9	Набавка и замена комплет окова за окретно- нагибно и окретно отварање прозора за све типове прозора са EURO жљобом, боја сива, пластифицирано	КОМ	20
18.10	Набавка и замена комплет окова за окретно- нагибно и окретно отварање прозора за све типове прозора са EURO жљобом, боја бела, пластифицирано	КОМ	5
18.11	Ампасовање (штеловање) прозора	КОМ	50

19	Прозори су једнокрилни, израђени од елоксираних алуминијумских профила у боји алуминијума са термо прекидом и испуном од термо стакла. Димензије прозора су 140/134 cm,		
19.1	Демонтажа постојећих прозора	КОМ	1
19.2	Набавка материјала израда и уградња нових прозора по опису	КОМ	1
19.3	Набавка и замена комплета окова за вентус отварање прозора (маказе, погонска ручица, угаони оков, помичне маказе, вентус шипка, спојнице...), боја сива, пластифицирано	КОМ	1

B.J. / R. Jel.

19.4	Ампасовање (штеловање) прозора	КОМ	4
СВЕТЛОСНЕ КУПОЛЕ			
20	Набавка и монтажа светлосних купола са отварањем, гфк подножје са механичким оквиром за причвршћивање. Надсветларник је дим. 180/150цм ацо лицхт гресхалух или еквивалентан, са термоизолованим подножјем са стакленим влакнима ојачаног полиестера, 15/30 цм висине у нормалној "н" изради, са равном плочом за монтирање. Оквир је од ал. профила и интегрисан је у зид подножја за механичко причвршћивање изолације, са двослојном површином за осветљење од акрилног (поликарбонатног) -вералите- тешко гориви, не горећи капајући материјал опал провидне боје. Ценом обухватити и насадни венац, термоизолован, по шеми. Обрачун по комаду куполе са свим потребним елементима и финалном обрадом. (цртеж у прилогу 1.)	КОМ	5
20.1	Дихтовање светлосних купола, предвидети одговарајуће дихтунг гуме, завртње са гуменим подлошкама и премазивање одговарајућом заптивном масом прелаза између куполе и кровног покривача. (цртеж у прилогу 1.)	КОМ	20

ПРИЛОГ 1



СВЕТЛОСНА КУПОЛА

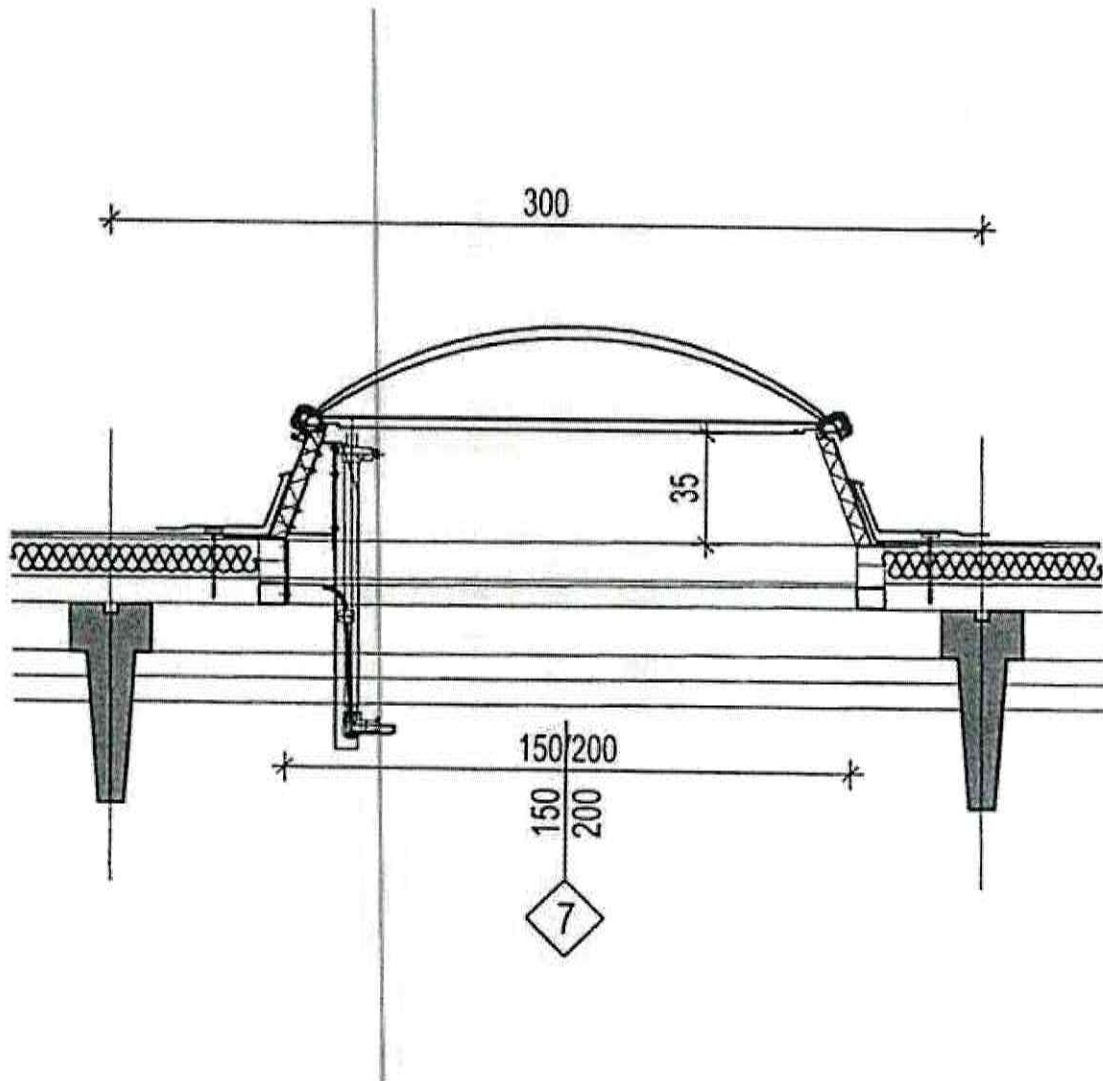

**4. УСЛОВИ ЗА УЧЕШЋЕ У ПОСТУПКУ ЈАВНЕ НАБАВКЕ
ИЗ ЧЛАНА 75. ЗАКОНА
И УПУТСТВО КАКО СЕ ДОКАЗУЈЕ ИСПУЊЕНОСТ УСЛОВА**



Понуђач, да би учествовао у предметном поступку јавне набавке, мора да испуњава обавезне услове прописане чланом 75. Закона, као и додатне услове, сагласно члану 76. Закона, наведене овом конкурсном документацијом.

**4.1 ОБАВЕЗНИ УСЛОВИ ЗА УЧЕШЋЕ У ПОСТУПКУ ЈАВНЕ НАБАВКЕ ИЗ
ЧЛАНА 75. ЗАКОНА**

4.1.1 Понуђач, да би учествовао у предметном поступку јавне набавке, мора да испуњава обавезне услове прописане чланом 75. Закона:

1. да је регистрован код надлежног органа, односно уписан у одговарајући регистар;
2. да он и његов законски заступник није осуђиван за неко од кривичних дела као члан организоване криминалне групе, да није осуђиван за кривична дела против привреде, кривична дела против животне средине, кривично дело примања или давања мита, кривично дело преваре;
3. да је измирио доспеле порезе, доприносе и друге јавне дажбине у складу са прописима Републике Србије или стране државе када има седиште на њеној територији;
4. да је поштовао обавезе које произилазе из важећих прописа о заштити на раду, запошљавању и условима рада, заштити животне средине, као и да нема забрану обављања делатности која је на снази у време подношења понуде.

4.2 УПУТСТВО КАКО СЕ ДОКАЗУЈЕ ИСПУЊЕНОСТ УСЛОВА

4.2.1 Доказивање испуњености услова из члана 75. Закона а правна лица као понуђаче:

Испуњеност обавезних услова, из члана 75. Закона, за учешће у поступку јавне набавке, правно лице, као понуђач доказује достављањем следећих доказа:

1. **Извода из регистра Агенције за привредне регистре, односно извода из регистра надлежног Привредног суда** као доказ да је понуђач регистрован код надлежног органа, односно уписан у одговарајући регистар.

2. **Доказ:**

1) Извод из казнене евиденције, односно уверење Основног суда на чијем подручју се налази седиште домаћег правног лица, односно седиште представништва или огранка страног правног лица, којим се потврђује да правно лице није осуђивано за кривична дела против привреде, кривична дела против животне средине, кривично дело примања или давања мита, кривично дело преваре. Напомена: Уколико уверења Основног суда не обухвата податке из казнене евиденције за кривична дела која су у надлежности редовног кривичног одељења Вишег суда, потребно је, поред уверења Основног суда, доставити и **УВЕРЕЊЕ ВИШЕГ СУДА** на чијем подручју је седиште домаћег правног лица, односно седиште представништва или огранка страног правног лица, којом се потврђује да правно лице није осуђивано за кривична дела против привреде и кривично дело примања мита.

2) Извод из казнене евиденције Посебног одељења за организовани криминал Вишег суда у Београду, којим се потврђује да правно лице није осуђивано као члан организоване криминалне групе.

3) Извод из казнене евиденције, односно уверење надлежне полицијске управе МУП-а, којим се потврђује да законски заступник понуђача није осуђиван за кривична дела против привреде, кривична дела против животне средине, кривично дело примања или давања мита, кривично дело преваре и као члан организоване криминалне групе (захтев се може поднети према месту рођења или према месту пребивалишта законског заступника). **Уколико понуђач има више законских заступника дужан је да достави доказ за сваког од њих.**

Докази не могу бити старији од 2 (два) месеца пре отварања понуда.

3. **Уверења Пореске управе Министарства финансија** да је измирио доспеле порезе и доприносе и уверења надлежне локалне самоуправе да је измирио обавезе по основу изворних локалних јавних прихода.

Докази не могу бити старији од 2 (два) месеца пре отварања понуда.

4. **Изјаву понуђача, односно сваког члана групе понуђача, односно подизвођача, из Одељка 4.4 Конкурсне документације** попуњену, оверену печатом и потписану од стране овлашћеног лица понуђача односно сваког члана групе понуђача, односно подизвођача.

4.2.2 Доказивање испуњености услова из члана 75. Закона за предузетнике:

Испуњеност **обавезних услова**, из члана 75. Закона, за учешће у поступку јавне набавке, **предузетник**, као понуђач доказује достављањем следећих доказа:

1. **Извода из регистра Агенције за привредне регистре, односно извода из регистра надлежног Привредног суда**, као доказ да је понуђач регистрован код надлежног органа, односно уписан у одговарајући регистар.

2. **Извода из казнене евиденције, односно уверење надлежне полицијске управе МУП-а**, којим се потврђује да није осуђиван за неко од кривичних дела као члан организоване криминалне групе, да није осуђиван за кривична дела против привреде, кривична дела против животне средине, кривично дело примања или давања мита, кривично дело преваре (захтев се може поднети према месту рођења или према месту пребивалишта).

Доказ не може бити старији од 2 (два) месеца пре отварања понуда.

3. **Уверења Пореске управе Министарства финансија**, да је измирио доспеле порезе и доприносе и уверења надлежне локалне самоуправе да је измирио обавезе по основу изворних локалних јавних прихода.

Докази из ове тачке, не могу бити старији од 2 (два) месеца пре отварања понуда.

1. **Изјаву понуђача, односно сваког члана групе понуђача, односно подизвођача, из Одељка 4.4 Конкурсне документације**, попуњену, оверену печатом и потписану од стране овлашћеног лица понуђача, односно члана групе понуђача, односно подизвођача.

4.2.3 Доказивање испуњености услова из члана 75. Закона физичка лица као понуђаче

Испуњеност **обавезних услова**, из члана 75. Закона, за учешће у поступку јавне набавке, **физичко лице**, као понуђач доказује достављањем следећих доказа:

1 **Извода из казнене евиденције, односно уверења надлежне полицијске управе Министарства унутрашњих послова** да није осуђиван за неко од кривичних дела као члан организоване криминалне групе, да није осуђиван за кривична дела против привреде, кривична дела против животне средине, кривично дело примања или давања мита, кривично дело преваре (захтев се може поднети према месту рођења или према месту пребивалишта).

Доказ не може бити старији од 2 (два) месеца пре отварања понуда.

2. Уверења Пореске управе Министарства финансија да је измирио доспеле порезе и доприносе и уверења надлежне управе локалне самоуправе да је измирио обавезе по основу изворних локалних јавних прихода.
Докази не могу бити старији од 2 (два) месеца пре отварања понуда.

3. Изјаву понуђача, односно сваког члана групе понуђача, односно подизвођача, из Одељка 4.4 Конкурсне документације, попуњену, оверену печатом и потписану од стране овлашћеног лица понуђача, односно члана групе понуђача, односно подизвођача.

4.2.4 Понуђач је дужан да за подизвођаче достави доказе о испуњености обавезних услова из члана 75. став 1. тачка 1) до 4) Закона и Изјаву из пододељка 4.4 конкурсне документације, односно понуђач је дужан да за подизвођаче

- правна лица достави доказе из пододељка 4.2. тачка 4.2.1 подтачка од 1. до 4. ове конкурсне документације,
- предузетнике достави доказе из пододељка 4.2. тачка 4.2.2 подтачка од 1. до 4. ове конкурсне документације,
- за физичка лица, достави доказе из пододељка 4.2. тачка 4.2.3, став 1, подтачка од 1. до 3. ове конкурсне документације.

4.2.5 Сваки понуђач из групе понуђача мора да испуни обавезне услове из члана 75. став 1. тач. 1) до 4) и став 2. Закона, а додатне услове испуњавају заједно, што доказује достављањем:

- за правно лице као члана групе понуђача, доказе из пододељка 4.2. тачка 4.2.1 подтачка од 1. до 4. ове конкурсне документације,
- за предузетника као члана групе понуђача, доказе из пододељка 4.2. тачка 4.2.2 подтачка од 1. до 4. ове конкурсне документације,
- за физичка лица, достави доказе из одељка 4.2. тачка 4.2.3, став 1, подтачка од 1. до 3. ове конкурсне документације.

4.2.6 Уколико је доказ о испуњености услова електронски документ, понуђач доставља копију електронског документа у писаном облику, у складу са законом којим се уређује електронски документ.

4.2.7 Докази о испуњености услова могу се достављати у невереним копијама, а Наручилац може пре доношења одлуке о додели уговора, захтевати од понуђача, чија је понуда на основу извештаја комисије за јавну набавку оцењена као најповољнија, да достави на увид оригинал или оверену копију свих или појединих доказа.

Ако понуђач у остављеном, примереном року који не може бити краћи од 5 дана, не достави на увид оригинал или оверену копију тражених доказа, Наручилац ће његову понуду одбити као неприхватљиву.

4.2.8 Свако лице уписано у јавни регистар понуђача – предузетника и правних лица, није дужно да приликом подношења понуде, доказује испуњеност обавезних услова тј. услова из одељка 4.1, тачке од 1. до 3. ове конкурсне документације.

Понуђач није дужан да доставља доказе који су јавно доступни на интернет страници Агенције за привредне регистре и то Извод из регистра Агенције за привредне регистре и податке који се налазе на интернет страници Народне банке Србије - као доказ о ликвидности понуђача.

4.2.9 Ако понуђач има седиште у другој држави, Наручилац може да провери да ли су документи којима понуђач доказује испуњеност тражених услова издати од страненадлежних органа те државе, у складу са чланом 79. став 8. Закона.

Ако се у држави у којој понуђач има седиште не издају докази из члана 77. Закона, понуђач може, уместо доказа, приложити своју писану изјаву, дату под кривичном и материјалном одговорношћу оверену пред судским или управним органом, јавним бележником или другим надлежним органом те државе, сходно члану 79. став 10. Закона.





4.3 ИЗЈАВА ПОНУЂАЧА

Под пуном материјалном и кривичном одговорношћу, изјављујем да је понуђач / члан
групе понуђача / подизвођач

_____ (назив и седиште понуђача, односно члана групе понуђача, односно подизвођача)

поштовао обавезе које произилазе из важећих прописа о заштити на раду, запошљавању и
условима рада, заштити животне средине, као и да нема забрану обављања делатности која је
на снази у време подношења понуде.

М.П.

_____ (место и датум)

_____ (потпис овлашћеног лица)

Напомена: Изјаву копирати у потребном броју примерака.

5. УПУТСТВО ПОНУЂАЧИМА КАКО ДА САЧИНЕ ПОНУДУ



Сагласно члану 61. став 4. тачка 1. Закона, према упутству Наручиоца, понуђач треба да сачини понуду.

5.1 Понуде се припремају и подnose у складу са позивом Наручиоца и овом конкурсном документацијом. Понуђач подноси понуду, непосредно или путем поште, у затвореној коверти или кутији, овереној печатом, на адресу Наручиоца: Јавно предузеће "Пошта Србије", Таковска 2, 11120 Београд, ПАК 135403, писарница (у даљем тексту: адреса Наручиоца), у року од 21 (двадесетједног) дана од дана објављивања позива за подношење понуда на Порталу јавних набавки односно до ПОНЕДЕЉКА, 19. 02. 2018. године, најкасније до 12:00 часова, са назнаком: „ПОНУДА ЗА ЈАВНУ НАБАВКУ УСЛУГЕ РЕДОВНОГ ОДРЖАВАЊА ОБЈЕКТА, број ЈН: 527/2017 – НЕ ОТВАРАТИ ПРЕ СЕДНИЦЕ ЗА ЈАВНО ОТВАРАЊЕ ПОНУДА“. На полеђини коверте односно кутије, мора бити назначен назив и адреса понуђача. Понуда мора бити затворена на начин да се приликом отварања понуда може са сигурношћу утврдити да се први пут отвара. Благовременим се сматрају понуде које су, примљене од стране Наручиоца у року одређеном у позиву за подношење понуда.

Понуђач може да поднесе само једну понуду.

5.2 Понуђач који је самостално поднео понуду не може истовремено да учествује у заједничкој понуди или као подизвођач, нити исто лице може учествовати у више заједничких понуда.

5.3 У року за подношење понуда понуђач може да измени, допуни или опозове своју понуду. Понуђач подноси измену, допуну или опозив понуде, на начин који је одређен за подношење понуде, на адресу Наручиоца, са назнаком „ИЗМЕНА/ ДОПУНА/ ОПОЗИВ ПОНУДЕ ЗА ЈАВНУ НАБАВКУ УСЛУГЕ РЕДОВНОГ ОДРЖАВАЊА ОБЈЕКТА, број ЈН: 527/2017 – НЕ ОТВАРАТИ ПРЕ СЕДНИЦЕ ЗА ЈАВНО ОТВАРАЊЕ ПОНУДА“.

5.4 Понуде ће бити отворене јавно, у ПОНЕДЕЉАК, 19. 02. 2018. године, у 14:30 часова, на адреси Београд, Таковска 2, канцеларија 11 (приземље). Представници понуђача, који ће присуствовати јавном отварању понуда, изузев директора предузећа, морају да приложе писано овлашћење издато од стране директора предузећа за учешће у поступку отварања понуда са јасном назнаком да се овлашћење односи на предметну набавку.

У поступку отварања понуда, активно могу учествовати само овлашћени представници понуђача.

Уколико је представник понуђача, односно заинтересовано лице које ће присуствовати јавном отварању понуда, страни држављанин, у обавези је да поднесе писани захтев за улазак у службене просторије које се налазе на адреси Наручиоца а у којима ће понуде бити јавно отворене, са назначеним даном и часом када ће присуствовати јавном отварању понуда.

Захтев из претходног става подноси се на адресу Наручиоца: Јавно предузеће „Пошта Србије“, Београд, Функција економских послова и набавки, Сектор за набавке и магацинско пословање, Писарница, Таковска 2, 11120 Београд, ПАК 135403, најкасније 15 дана пре истека рока за подношење понуда. Захтев обавезно мора да садржи: име и презиме лица (представника понуђача, односно заинтересованог лица) - страног држављанина, број пасоша, назив стране државе чији је држављанин представник понуђача, односно заинтересовано лице, пун назив понуђача кога заступа, са јасно назначеном јавном набавком (број и назив) на коју се захтев за улазак односи.



5.5 Рокови у поступку јавне набавке биће рачунати према датуму објављивања позива на Порталу јавних набавки Управе за јавне набавке. Рачунање рока се врши тако што се као први дан рока узима први наредни дан од дана објављивања позива на Порталу јавних набавки Управе за јавне набавке. Уколико последњи дан рока пада у нерадни дан (субота, недеља; државни или верски празник који је одређен за нерадни дан Законом о државним и верским празницима републике Србије) рок истиче првог наредног радног дана.

5.6 Форма и језик понуде: Понуда мора бити у писаном облику, на српском језику, оригинал, на преузетим обрасцима из конкурсне документације јасна и недвосмислена. Понуђач гарантује да је понуда коју подноси дата на основу конкурсне документације коју је преузео са Портала јавних набавки, односно интернет странице Наручиоца са оним садржајем који је на наведеним интернет страницама објављен, непромењеног садржаја, о чему потписује Изјаву (Образац 5.24).

Пожељно је да свака страна понуде буде нумерисана од стране понуђача при врху стране, и то на следећи начин: број стране / укупан број страна.

Пожељно је да свака страна понуде буде оверена печатом понуђача у доњем левом углу (осим оних образаца који су већ оверени печатом и потписани од стране овлашћеног лица понуђача).

Уколико понуда садржи документ на страном језику, обавезно је уз документ доставити и превод на српски језик оверен од стране судског тумача. У случају спора релевантна је верзија понуде на српском језику.

У случају да понуђач приликом попуњавања понуде треба да исправи неки свој погрешно уписани податак, потребно је да исправку овери печатом.

5.7 Садржај понуде

Понуда мора да садржи следеће елементе:

1. **Образац понуде** – попуњен, потписан од стране овлашћеног лица и печатом оверен (Одељак 6. Конкурсне документације),
2. **Доказе о испуњености Обавезних услова из члана 75. Закона, наведених у Одељку 4** - Услови и упутство како се доказује испуњеност услова, Конкурсне документације,
3. **Изјава понуђача** из Одељка 4.3
4. **Модел уговора из Одељка 7. Конкурсне документације** - попуњен, потписан од стране овлашћеног лица и печатом оверен, чиме понуђач потврђује да прихвата услове из Модела уговора,
5. **Образац структуре понуђене цене** - попуњен у складу са упутством из Одељака 8. Конкурсне документације, оверен печатом и потписан од стране овлашћеног лица,
6. **Изјаву о независној понуди, из Одељка 10. Конкурсне документације** - попуњену, оверену печатом и потписану од стране овлашћеног лица,
7. **Изјаву о непромењеном садржају конкурсне документације из Пододељка 5.24** **Конкурсне документације** - оверену печатом и потписану од стране овлашћеног лица
8. **Средство финансијског обезбеђења за озбиљност понуде: бланко сопствена меница**, која мора бити евидентирана у Регистру меница и овлашћења Народне банке Србије (оверена печатом и потписана од стране овлашћеног лица), **менично овлашћење - писмо** (попуњено, оверено печатом и потписано од стране овлашћеног лица), **копија картона депонованих потписа** (издат од пословне банке коју понуђач наводи у меничном овлашћењу – писму) или **неопозива банкарска гаранција (Одељак 5, тачка 5.10** **Конкурсне документације).**

Понуде са варијантама нису дозвољене.

5.7.1 Образац понуде понуђач мора поунити тако да садржи: опште податке о понуђачу, опште податке о подизвођачу (уколико понуђач подноси понуду са подизвођачем), податке о томе да ли се понуда подноси самостално или као заједничка понуда или као понуда са подизвођачем, као и све друге захтеване податке, које је Наручилац навео у обрасцу понуде

63/11/20

(Одељак 6. Конкурсне документације). Уколико понуду подноси група понуђача, понуђач је у обавези да копира страну Обрасца понуде са општим подацима о понуђачу, коју је неопходно да попуни за сваког члана групе појединачно. Уколико понуђач подноси понуду са већим бројем подизвођача потребно је да копира страну Обрасца понуде са општим подацима о подизвођачу, коју је неопходно да попуни за сваког подизвођача појединачно.



5.7.2 Образац структуре понуђене цене мора бити попуњен у складу са Упутством за попуњавање Обрасца структуре понуђене цена (Одељак 8. Конкурсне документације).

Понуђач може у оквиру понуде, да достави **Образац трошкова припреме понуда** (Одељак 9 Конкурсне документације) у коме ће исказати укупан износ и структуру трошкова припремања понуде. Уколико понуђач доставља Образац трошкова припреме понуда, исти мора бити попуњен, оверен печатом и потписан од стране овлашћеног лица.

5.7.3 Изјавом о независној понуди из Одељка 10. Конкурсне документације, понуђач под пуном материјалном и кривичном одговорношћу потврђује да је понуду поднео независно без договора са другим понуђачима или заинтересованим лицима. Изјава о независној понуди мора бити попуњена, оверена печатом и потписана од стране овлашћеног лица.

5.8 Рок важења понуде је 90 (деведесет) дана од дана јавног отварања понуда.

У случају истека рока важења понуде, Наручилац је дужан да у писаном облику затражи од понуђача продужење рока важења понуде.

Понуђач који прихвати захтев за продужење рока важења понуде не може мењати понуду.

5.9 Цена мора бити изражена у динарима.

Ако понуђена цена укључује увозну царину и друге дажбине, понуђач је дужан да тај део одвојено исказе у динарима.

Цена је фиксна и не може се мењати.

5.10 Средства финансијског обезбеђења

Средство финансијског обезбеђења за озбиљност понуде:

Понуђач је обавезан да уз понуду достави **бланко сопствену меницу или неопозиву, безусловну и на први позив плативу банкарску гаранцију** као гаранцију за озбиљност понуде.

Бланко сопствена меница, која мора бити евидентирана у Регистру меница и овлашћења Народне банке Србије, оверена печатом и потписана од стране овлашћеног лица. Уз меницу мора бити достављено уредно попуњено и оверено **менично овлашћење – писмо**, на име озбиљности понуде и са назначеним износом од минимум 5% од укупне вредности понуде, без ПДВ-а. Уз меницу мора бити достављена и **копија картона депонованих потписа**, који је издат од стране пословне банке коју понуђач наводи у меничном овлашћењу – писму. У случају промене овлашћеног лица менично овлашћење – писмо остаје на снази. Потпис овлашћеног лица на меници и меничном овлашћењу – писму мора бити идентичан са потписом или потписима са картона депонованих потписа.

У случају да је понуђач физичко лице обавезан је да уз Понуду достави 1 (једну) бланко сопствену меницу, која мора бити тачно попуњена и потписана. Уз меницу, физичко лице доставља потписану Изјаву у којој, под пуном материјалном и кривичном одговорношћу наводи имовину којом гарантује за издате менице. Имовина мора бити детаљно описана, а за земљиште и непокретности наведена тачна локација на којој се налази.

Понуђач може уз понуду, као гаранцију за озбиљност понуде, да достави **неопозиву, безусловну, на први позив плативу банкарску гаранцију** на износ од минимум 5 % од укупне вредности понуде, без ПДВ-а.

53-1/12



Понуђач је дужан да достави једно од наведених средстава финансијског обезбеђења за озбиљност понуде.

Рок важења средства финансијског обезбеђења је 120 (стотинудвадесет) дана од дана јавног отварања понуда.

Ако се у току поступка доделе уговора промене рокови за одабир понуђача мора се продужити важење средства финансијског обезбеђења, најкасније 5 (пет) дана пре истека важећег. Понуђач са којим ће бити закључен уговор дужан је да продужи гаранцију за озбиљност понуде све док не буде замењена гаранцијом за добро извршење посла. Наручилац задржава право да уновчи достављено средство финансијског обезбеђења за озбиљност понуде, у случају да Понуђач након јавног отварања понуда одустане од своје понуде, не испуни све своје обавезе у поступку набавке, одбије да закључи Уговор о предметној јавној набавци под условима датим у понуди, не поднесе сопствену меницу са клаузулом "без протеста" и без ознаке доспелости за добро извршење посла у складу са захтевима из конкурсне документације.

Понуђачима који не буду били изабрани, на њихов захтев, средство финансијског обезбеђења биће враћено одмах по закључењу уговора са изабраним понуђачем.

Средство финансијског обезбеђења за добро извршење посла:

Изабрани најповољнији понуђач се обавезује да, у року од 10 (десет) дана од дана закључења Уговора, Наручиоцу достави на адресу: ЈП „Пошта Србије“, Београд, Таковска 2, Писарница, Функција економских послова и набавки, Сектор за порезе и буџет, **1 (једну) бланко сопствену меницу или неопозиву, безусловну, на први позив наплативу банкарску гаранцију**, као гаранцију за добро извршење посла.

Бланко сопствена меница, из претходног става, мора бити евидентиране у Регистру меница и овлашћења Народне банке Србије, оверена печатом и потписана од стране овлашћеног лица. Уз меницу мора бити достављено уредно попуњено и оверено **менично овлашћење – писмо**, на име доброг извршења посла и са назначеним износом од минимум 10% од укупне уговорене вредности без обрачунаог ПДВ-а. Уз меницу мора бити достављена и **копија картона депонованих потписа**, који је издат од стране пословне банке коју понуђач наводи у меничном овлашћењу – писму. У случају промене овлашћеног лица менично овлашћење – писмо остаје на снази. Потпис овлашћеног лица на меници и меничном овлашћењу – писму мора бити идентичан са потписом или потписима са картона депонованих потписа.

У случају да је понуђач физичко лице обавезан је да достави 1 (једну) бланко сопствену меницу, које мора бити тачно попуњена и потписана. Уз менице, физичко лице доставља потписану Изјаву у којој, под пуном материјалном и кривичном одговорношћу наводи имовину којом гарантује за издате менице. Имовина мора бити детаљно описана, а за земљиште и непокретности наведена тачна локација на којој се налази.

Понуђач може као гаранцију за добро извршење посла, да достави **неопозиву, безусловну, на први позив наплативу банкарску гаранцију** на износ од минимум 10 % од укупне уговорене вредности без обрачунаог ПДВ-а.

Понуђач је дужан да достави једно од наведених средстава финансијског обезбеђења за добро извршење посла.

Рок важења средства финансијског обезбеђења мора бити најмање 30 (тридесет) дана дужи од дана извршења свих уговорних обавеза.

У случају да понуђач не изврши своје уговорне обавезе у свему у складу са закљученим уговором, изврши их делимично или касни са извршењем уговорених обавеза, Наручилац ће активирати средство финансијског обезбеђења.

По извршењу уговорних обавеза Понуђача, средство финансијског обезбеђења за добро извршење посла ће бити враћено, на захтев Понуђача.



Средство финансијског обезбеђења за отклањање недостатака у гарантном року:

Изабрани најповољнији понуђач је у обавези да, у року од 10 (десет) дана од дана закључења Уговора, Наручиоцу достави на адресу: ЈП „Пошта Србије“, Београд, Таковска 2, Писарница, Функција економских послова и набавки, Сектор за порезе и буџет, 1 (једну) **бланко сопствену меницу или неопозиву безусловну, на први позив наплативу** банкарску гаранцију, као гаранцију за отклањање грешака у гарантном року.

Меница из претходног става мора бити евидентирана у Регистру меница и овлашћења Народне банке Србије.

Меница треба да буде оверене печатом и потписана од стране овлашћеног лица.

Уз меницу мора бити достављено и одговарајуће менично овлашћење – писмо на име гаранције за отклањање грешака у гарантном року и са назначеним износом од 10% од укупне уговорене вредности без обрачунатог ПДВ-а, као и копија картона депонованих потписа. У случају промене овлашћеног лица, менично овлашћење остаје на снази.

Изабрани најповољнији понуђач је дужан да за време трајања гарантног рока, а најкасније 5 (пет) дана пре истека важења менице, достави нову меницу и одговарајуће менично овлашћење и копију картона депонованих потписа.

У случају да је понуђач физичко лице обавезан је да достави 1 (једну) бланко сопствене меницу, које мора бити тачно попуњена и потписана. Уз меницу, физичко лице доставља потписану Изјаву у којој, под пуном материјалном и кривичном одговорношћу наводи имовину којом гарантује за издате менице. Имовина мора бити детаљно описана, а за земљиште и непокретности наведена тачна локација на којој се налази.

Изабрани најповољнији понуђач може као гаранцију за отклањање грешака у гарантном року приложити **неопозиву, безусловну, на први позив плативу** банкарску гаранцију са назначеним износом од 10% од укупне уговорене вредности, без ПДВ-а.

Изабрани најповољнији понуђач је дужан да за време трајања гарантног рока, а најкасније 5 (пет) дана пре истека законског важења достављеног средства финансијског обезбеђења за отклањање грешака у гарантном року достави ново.

У случају да изабрани најповољнији понуђач не изврши све своје уговорне обавезе или их изврши делимично Наручилац ће активирати средство финансијског обезбеђења.

По истеку гарантног рока, средство финансијског обезбеђења ће бити враћено, на захтев изабраног најповољнијег понуђача.

5.11 Понуду може поднети група понуђача.

Група понуђача, коју чине два или више понуђача, може поднети једну понуду у циљу закључења једног уговора.

Уколико понуђачи подносе заједничку понуду, група понуђача може да се определи да обрасце дате у конкурсној документацији потписују и печатом оверавају сви понуђачи из групе понуђача или група понуђача може да одреди једног понуђача из групе који ће потписивати и печатом оверавати обрасце дате у конкурсној документацији, изузев образаца који подразумевају давање изјава под материјалном и кривичном одговорношћу (нпр. Изјава о независној понуди, Изјава понуђача из одељка 4.3), који морају бити потписани и оверени печатом од стране сваког понуђача из групе понуђача. У случају да се понуђачи определе да један понуђач из групе потписује и печатом оверава обрасце дате у конкурсној документацији (изузев образаца који подразумевају давање изјава под материјалном и кривичном одговорношћу), наведено треба дефинисати споразумом којим се понуђачи из групе међусобно и према наручиоцу обавезују на извршење набавке, а који чини саставни део заједничке понуде.

Саставни део заједничке понуде је споразум којим се понуђачи из групе међусобно и према наручиоцу обавезују на извршење јавне набавке, а који обавезно садржи податке о:

- 1) податке о члану групе који ће бити носилац посла, односно који ће поднети понуду и који ће заступати групу понуђача пред наручиоцем и
- 2) опис послова сваког од понуђача из групе понуђача у извршењу уговора.



Понуђачи који подносу заједничку понуду одговарају неограничено солидарно према Наручиоцу.

Задруга може поднети понуду самостално, у своје име, а за рачун задругара или заједничку понуду у име задругара.

Ако задруга подноси понуду у своје име за обавезе из поступка јавне набавке и уговора о јавној набавци одговара задруга и задругари у складу са законом.

Ако задруга подноси заједничку понуду у име задругара за обавезе из поступка јавне набавке и уговора о јавној набавци неограничено солидарно одговарају задругари.

5.12 Понуђач је дужан да у својој понуди наведе да ли ће извршење јавне набавке делимично **поверити подизвођачу**, проценат укупне вредности набавке који ће поверити подизвођачу, а који не може бити већи од 50%, као и део предмета набавке који ће извршити преко подизвођача. Ако понуђач у понуди наведе да ће делимично извршење поверити подизвођачу, дужан је да наведе назив подизвођача, а уколико уговор између Наручиоца и понуђача буде закључен, тај подизвођач ће бити наведен у уговору.

Понуђач је дужан да Наручиоцу, на његов захтев, омогући приступ код подизвођача ради утврђивања испуњености услова.

Понуђач, односно добављач у потпуности одговара Наручиоцу за извршење обавеза из поступка јавне набавке, односно за извршење уговорених обавеза, без обзира на број подизвођача.

Изабрани најповољнији понуђач не може ангажовати као подизвођача лице које није навео у понуди, у супротном Наручилац ће реализовати средство обезбеђења за добро извршење посла и раскинути уговор, осим ако би раскидом уговора Наручилац претрпео знатну штету.

Изабрани најповољнији понуђач може ангажовати као подизвођача лице које није навео у понуди, ако је на страни подизвођача након подношења понуде настала трајнија неспособност плаћања, ако то лице испуњава све услове одређене за подизвођача Законом и овом конкурсном документацијом и уколико добије претходну сагласност Наручиоца.

5.13 Заштита података: Наручилац је дужан да чува као поверљиве све податке о понуђачима садржане у понуди које је као такве, у складу са законом, понуђач означио у понуди, одбије давање информације која би значила поврду поверљивости података добијених у понуди, чува као пословну тајну имена заинтересованих лица, понуђача, као и податке о поднетим понудама, до отварања понуда.

Наручилац ће као поверљива третирати она документа која у горњем десном углу садрже назнаку: "ПОВЕРЉИВО". Ако се поверљивим сматра само одређени податак у документу, поверљив део мора бити подвучен црвено, а у истом реду уз десну ивицу мора бити стављена ознака: "ПОВЕРЉИВО". Наручилац не одговара за поверљивост података који нису означени на наведени начин.

Неће се сматрати поверљивим докази о испуњености обавезних услова, цена и други подаци из понуде који су од значаја за примену елемената критеријума и рангирање понуде.

5.14 Наручилац може после отварања понуда, да захтева од понуђача писаним путем, додатна објашњења која ће му помоћи при прегледу, вредновању и упоређивању понуда, а може да врши и контролу (увид) код понуђача односно његовог подизвођача.

Наручилац **не може** да захтева, дозволи или понуди промену елемената понуде који су од значаја за примену критеријума за доделу уговора, односно промену којом би се понуда каја је неодговарајућа или неприхватљива учинила одговарајућом, односно прихватљивом, осим ако другачије не произилази из природе поступка јавне набавке.

Наручилац може, уз сагласност понуђача, да изврши исправке рачунских грешака уочених приликом разматрања понуде, по окончаном поступку отварања понуде.

У случају разлике између јединичне и укупне цене меродавна је јединична цена.



Ако се понуђач не сагласи са исправком рачунских грешака, Наручилац ће његову понуду одбити као неприхватљиву.

5.15 Наручилац задржава право провере достављене документације.

Уколико Наручилац утврди да је понуђач доставио неистините податке, биће искључен из даљег разматрања.

5.16 Наручилац ће Одлуку о додели уговора, донети у року од 25 (двадесетпет) дана од дана отварања понуда, односно у року од 40 (четрдесет) дана од дана отварања понуда у нарочито оправданим случајевима, као што је обимност или сложеност понуда.

Одлука о додели уговора донеће се применом критеријума „најнижа понуђена цена“.

О донетој одлуци сви понуђачи ће бити обавештени у складу са Законом.

Одлука о додели уговора биће објављена **на Порталу јавних набавки и интернет страници Наручиоца www.posta.rs** у року од 3 (три) дана од дана доношења.

5.17 Наручилац може да закључи уговор о јавној набавци након доношења одлуке о додели уговора и ако у року из члана 149. став 6. Закона, није поднет захтев за заштиту права или је захтев за заштиту права одбачен или одбијен.

Наручилац је дужан да уговор о јавној набавци достави понуђачу којем је уговор подељен у року од 8 (осам) дана од дана протеча рока за подношење захтева за заштиту права.

Наручилац може и пре истека рока за подношење захтева за заштиту права закључити уговор о јавној набавци у складу са чланом 112. став 2. Закона.

5.18 Негативне референце: Наручилац може одбити понуду уколико поседује било који доказ наведен у члану 82. став 3. Закона.

Наручилац може одбити понуду ако поседује доказ из става 3. тачка 1. наведеног члана, која се односи на поступак који је спровео или уговор који је закључио и други наручилац ако је предмет набавке истоврсан.

5.19 Захтеви набавке:

Начин и рок плаћања: Плаћање се врши у року од минимално 20 (двадесет) дана до максимално 42 (четрдесетдва) дана након извршене услуге и потписивања Записника о квалитативном пријему, који мора бити потписан од стране овлашћеног предстаника Наручиоца и овлашћеног представника понуђача.

Фактурисање ће се вршити према јединичним ценама из понуде и стварно извршеном услугом, а након потписивања Записника о квалитативном пријему.

Место извршења услуге: објекат Наручиоца, Угриновачка 2106, Београд.

Рок пружања услуге:

- понуђач је у обавези да почне са пружањем услуге у року од 3 (три) радна дана од дана достављања Захтева за пружање услуге,
- понуђач је у обавези да услугу пружи у максималном року од 5 (пет) радних дана од дана пријема Захтева за пружање услуге, а на основу потписаног уговора.

Гарантни рок за уграђене резервне делове: минимум 24 (двадесетчетири) месеца од дана извршене услуге.

Гарантни рок за извршену услугу: минимум 12 (дванаест) месеци од дана пријема услуге.

Важење понуде: 90 (деведесет) дана од дана јавног отварања понуда.

Понуђач мора користити квалитетне алуминијумске профиле тражених карактеристика и оригиналне захтеване окове који неће нарушити једнообразност изгледа и функционалност објекта.

Уговор се закључује на процењену вредност.



Подаци о процењеној вредности заштићени су као пословна тајна, с временским периодом заштите до момента јавног отварања понуда.

Количина услуга је оквирна и служи искључиво за оцену понуду, дата је на бази искуства Наручиоца, а реализоваће се путем Налога за набавку у количини коју дефинишу стварне потребе Наручиоца, а највише до укупне уговорене вредности.

У случају потребе за услугом која није предвиђена Понудом, понуђач је дужан да на захтев Наручиоца исту пружи, по цени која не може бити већа од упоредиве тржишне цене за територију Републике Србије, укључујући царину и све друге зависне и пратеће трошкове изузев ПДВ-а.

Укупна вредност свих услуга које Наручилац може поучити, које нису предвиђене Понудом, а за којима се укаже потреба током реализације уговора, не може бити већа од 15% од укупне вредности уговора.

Фактурисање ће се вршити према јединичним ценама из понуде и стварно извршеном броју услуга, а након потписивања Записника о квалитативном пријему.

Уговор ће се реализовати у складу са Програмом пословања ЈП „Пошта Србије“ Београд, до висине обезбеђених финансијских средстава, а преостали део биће реализован уколико средства буду предвиђена Програмом пословања ЈП „Пошта Србије“, Београд за наредне године до висине обезбеђених средстава, а највише до укупне уговорене вредности.

5.20 Критеријум за оцењивање понуда је „најнижа понуђена цена“.

У случају да два или више понуђача понуде исту цену, повољнијом ће се сматрати понуда оног понуђача који понуди дужи рок плаћања.

5.21 Понуђач је дужан да при састављању своје понуде наведе да је поштовао обавезе које произилазе из важећих прописа о заштити на раду, запошљавању и условима рада и заштити животне средине, као и да нема забрану обављања делатности која је на снази у време подношења понуде (Образац Изјаве из одељка 4.3 ове конкурсне документације). Уколико се подноси заједничка понуда, сваки члан групе понуђача је дужан да наведе да је поштовао обавезе које произилазе из важећих прописа о заштити на раду, запошљавању и условима рада и заштити животне средине, као и да нема забрану обављања делатности која је на снази у време подношења понуде (Образац Изјаве из одељка 4.3 ове конкурсне документације). Уколико понуђач подноси понуду са подизвођачем дужан је да за подизвођача достави Изјаву да је исти поштовао обавезе које произилазе из важећих прописа о заштити на раду, запошљавању и условима рада и заштити животне средине, као и да нема забрану обављања делатности која је на снази у време подношења понуде (Образац Изјаве из одељка 4.3 ове конкурсне документације).

5.22 Понуђач, односно заинтересовано лице које има интерес за доделу уговора и који је претрпео или би могао претрпети штету због поступања наручиоца, може Наручиоцу поднети **захтев за заштиту права**, а копију истовремено доставља Републичкој комисији, у току целог поступка јавне набавке против сваке радње Наручиоца, осим ако Законом није другачије одређено. Захтев за заштиту права може се поднети у роковима и на начин предвиђеним чланом 149. Закона. Као доказ о уплати таксе у смислу члана 151. став 1. тачка 6. Закона, у износу предвиђеном чланом 156. Закона, Наручилац ће прихватити:

1. Потврду о извршеној уплати таксе која садржи следеће елементе:

- (1) да буде издата од стране банке и да садржи печат банке;
- (2) да представља доказ о извршеној уплати таксе, што значи да потврда мора да садржи податак да је налог за уплату таксе, односно налог за пренос средстава реализован, као и датум извршења налога; Републичка комисија може да изврши увид у одговарајући извод евиденционог рачуна достављеног од стране Министарства финансија-Управе за трезор и на тај начин додатно провери чињеницу да ли је налог за пренос реализован.
- (3) Износ таксе предвиђен чланом 156. Закона, чија се уплата врши;



- (4) број рачуна 840-30678845-06;
- (5) шифра плаћања: 153 или 253;
- (6) позив на број: подаци о броју или ознаци јавне набавке поводом које се подноси захтев за заштиту права;
- (7) сврха: ЗЗП; назив наручиоца; број или ознака јавне набавке поводом које се подноси захтев за заштиту права;
- (8) корисник: буџет Републике Србије;
- (9) назив уплатиоца, односно назив подносиоца захтева за заштиту права за којег је извршена уплата таксе;
- (10) потпис овлашћеног лица банке.

2. Налог за уплату, први примерак, оверен потписом овлашћеног лица и печатом банке или поште, који садржи и све друге елементе из потврде о извршеној уплати таксе наведене под тачком 1.

3. Потврда издата од стране Републике Србије, Министарства финансија, Управе за трезор, потписана и оверена печатом, која садржи све елементе из потврде о извршеној уплати таксе из тачке 1, осим оних наведених под (1) и (10), за подносиоце захтева за заштиту права који имају отворен рачун у оквиру припадајућег консолидованог рачуна трезора, а који се води у Управи за трезор (корисници буџетских средстава, корисници средстава организација за обавезно социјално осигурање и други корисници јавних средстава);

4. Потврда издата од стране Народне банке Србије, која садржи све елементе из потврде о извршеној уплати таксе из тачке 1, за подносиоце захтева за заштиту права (банка и други субјекти) који имају отворен рачун код Народне банке Србије у складу са законом и другим прописима.

На интернет страни Републичке комисије за заштиту права у поступцима јавних набавки, www.kjn.gov.rs налази се банер „Примери попуњених налога за пренос и уплатница“ где је приказан начин и садржина правилно попуњених налога, а у оквиру банера „Упутство о уплати таксе“ је на детаљан начин описано који ће докази о уплати таксе бити прихваћени и која је њихова обавезна садржина.

5.23 Заинтересовано лице може, у писаном облику, тражити од Наручиоца додатне информације или појашњења у вези са припремањем понуде, при чему може да укаже наручиоцу и на евентуално уочене недостатке и неправилности у конкурсној документацији, најкасније 5 (пет) дана пре истека рока за подношење понуде. Наручилац је дужан да у року од 3 (три) дана од дана пријема захтева одговор објави на Порталу јавних набавки и на својој интернет страници. Комуникација у поступку јавне набавке врши се на начин одређен чланом 20. Закона, односно путем поште на адреси Наручиоца: Јавно предузеће „Пошта Србије“, Београд, Таковска 2, 11120 Београд, ПAK 135403, Писарница, електронске поште (postanabavka@ptt.rs), или путем телефакса (број: 011-302-21-98), сваког радног дана у времену од 07:30 до 15:30 часова.

53 // 25



5.24 ОБРАЗАЦ ИЗЈАВЕ О НЕПРОМЕЊЕНОМ САДРЖАЈУ
КОНКУРСНЕ ДОКУМЕНТАЦИЈЕ

Понуђач гарантује да је понуда коју подноси за јавну набавку услуге редовног одржавања објеката, број ЈН: 527/2017, Наручиоца Јавно предузеће "Пошта Србије", Београд, дата на основу конкурсне документације коју је преузео са Портала јавних набавки, Управе за јавне набавке односно интернет странице Наручиоца са оним садржајем који је на наведеним интернет страницама објављен.

М.П.

(место и датум)

(потпис овлашћеног лица)

6. ОБРАЗАЦ ПОНУДЕ

ЈП "Пошта Србије", Београд
ПАК 135403 Београд, Таковска 2

ПРЕДМЕТ: Понуда за јавну набавку услуге редовног одржавања објеката, број ЈН: 527/2017

ОПШТИ ПОДАЦИ О ПОНУЂАЧУ:

1. Назив понуђача (пословно име или скраћени назив из одговарајућег регистра):

2. Адреса: _____

3. Матични број: _____

4. ПИБ: _____

5. Величина правног лица (заокружити): а) микро б) мало в) средње г) велико

6. Одговорно лице: _____

7. Особа за контакт: _____

8. Телефон: _____

9. Факс и e-mail: _____

10. Текући рачун: _____

11. Назив банке: _____



НАПОМЕНА: Уколико понуду подноси група понуђача, понуђач је у обавези да копира прву страну Обрасца понуде са општим подацима о понуђачу, коју је неопходно да попуни за сваког члана групе појединачно.

Б.Ј. М. Д.

ОПШТИ ПОДАЦИ О ПОДИЗВОЂАЧУ
(у случају да понуђач подноси понуду са подизвођачем)

1. Пословно име или скраћени назив подизвођача из одговарајућег регистра понуђача: _____
2. Адреса седишта: _____
3. Матични број: _____
4. ПИБ: _____
5. Одговорно лице: _____
6. Особа за контакт: _____
7. Телефон: _____
8. Факс и e-mail: _____
9. Текући рачун: _____
10. Назив банке: _____

НАПОМЕНА: Уколико понуђач подноси понуду са подизвођачем, неопходно да попуни наведене податке за подизвођача.
Уколико понуђач подноси понуду са више подизвођача у обавези је да копира ову страну Обрасца понуде са општим подацима о подизвођачу, коју је неопходно да попуни за сваког подизвођача појединачно.



Б.Ј. 0/1 201

ПОНУДА БРОЈ _____

Ред. бр.	Назив позиције са описом радова	Јед. мере	Оквирна количина	Јединична цена са испоруком и уградњом (без ПДВ-а)	Укупно (без ПДВ-а)
УЛАЗНА ВРАТА СА СТРАНЕ У ОБЈЕКАТ					
1	Улазна врата у објект су двокрилна, израђена од А1 профила, димензија 2x80/240 cm, са термо прекидом, ел. бравом, кваком, вешање крила врата на 4 спојнице, профил је елоксирани у боји алуминијума, испуна врата термо стакло, оков пластифициран, боја сива				
1.1	Демонтажа постојећих врата	КОМ	1		
1.2	Набавка материјала израда и уградња нових врата по опису	КОМ	1		
1.3	Набавка и замена гарнитура кваке за врата, боја сива, пластифицирана	КОМ	1		
1.4	Набавка и замена комплет велике спојнице за врата, боја сива, пластифицирана	КОМ	2		
1.5	Набавка и замена заштитника цилиндра, боја сива, пластифицирана	КОМ	1		
1.6	Набавка и замена прихватне плоче	КОМ	1		
1.7	Набавка и замена гарнитуре окова за фиксирање крила са EURO жљебом	КОМ	2		
1.8	Набавка и замена електромагнетног прихватника са плочицом Лева/Десна	КОМ	1		
1.9	Ампасовање двокрилних врата	КОМ	2		
1.10	Набавка и замена А1 лајсни држача стакла	m ²	1		
1.11	Набавка и замена кедер гуме за фиксирање стакла	m ²	1		
1.12	Набавка и замена одговарајућег цилиндра на вратима	КОМ	1		
Укупно А:					
УЛАЗНА ВРАТА ИЗМЕЂУ ХОДНИКА И СТЕПЕНИШТА					
2	Улазна врата између ходника и степеништа су двокрилна, израђена од А1 профила, димензија 2x70/212 cm, без термо прекида, са ел. бравом, кваком, вешање крила врата на 4 спојнице, профил је елоксирани у боји алуминијума, испуна врата термо стакло, оков пластифициран, боја сива				

2.1	Демонтажа постојећих врата	КОМ	1	
2.2	Набавка материјала израда и уградња нових врата по опису	КОМ	1	
2.3	Набавка потребног материјала и фиксирање цевног рукохвата комплет са прихватом Ø 40mm, l = 202 cm	КОМ	4	
2.4	Набавка и замена комплет велике спојнице за врата, боја сива, пластифицирана	КОМ	1	
2.5	Набавка и замена гарнитуре окова за фиксирање крила са EURO жљобом	КОМ	12	
2.6	Ампасовање двокрилних врата	КОМ	6	
2.7	Набавка и замена Al лајсни држача стакла	m ²	1	
2.8	Набавка и замена кедер гуме за фиксирање стакла	m ²	1	
			Укупно Б:	

ЕВАКУАЦИОНА ВРАТА - ГЛАВНИ УЛАЗ

3	Евакуациона врата код главног улаза у објект су једнокрилна, израђена од Al профила, димензија 122/248 cm, са термо прекидом, паник бравом, вешање крила врата на 4 спојнице, профил је елоксирани у боји алуминијума, испуна врата термо стакло, оков пластифициран, боја сива			
3.1	Демонтажа постојећих врата	КОМ	1	
3.2	Набавка материјала израда и уградња нових врата по опису	КОМ	1	
3.3	Набавка потребног материјала и фиксирање паник полуге и прихватника браве	КОМ	1	
3.4	Набавка и замена паник браве	КОМ	1	
3.5	Набавка и замена комплет велике спојнице за врата, боја сива, пластифицирана	КОМ	2	
3.6	Ампасовање врата	КОМ	2	
3.7	Набавка материјала и дихтовање штока врата са фасадним носачима	m ²	15	
3.8	Набавка и замена Al лајсни држача стакла	m ²	1	
3.9	Набавка и замена кедер гуме за фиксирање стакла	m ²	1	
			Укупно В:	



07.08.2020

УЛАЗНА ВРАТА - ЦАРИНА, ПОШТА

4	Улазна врата Царине и Поште су двокрилна, израђена од А1 профила, димензија (100+53)/248 см, брава са ваљком и цилиндром, вешање врата на 4 спојнице, профил је елоксирани у боји алуминијума са термо прекидом, испуна врата термо стакло, оков пластифициран боја сива	КОМ	1	
4.1	Демонтажа постојећих врата	КОМ	1	
4.2	Набавка материјала израда и уградња нових врата по опису	КОМ	1	
4.3	Набавка и замена комплет велике спојнице за врата, боја сива, пластифицирана	КОМ	2	
4.4	Набавка и замена заштитника цилиндра, боја сива, пластифицирана	КОМ	1	
4.5	Набавка и замена прихватне плоче	КОМ	1	
4.6	Набавка и замена гарнитуре окова за фиксирање крила прозора са EURO жљобом	КОМ	4	
4.7	Ампасовање двокрилних врата	КОМ	2	
4.8	Набавка и замена А1 лајсни држача стакла	м ²	1	
4.9	Набавка и замена кедр гуме за фиксирање стакла	м ²	1	
4.10	Набавка и замена одговарајућег цилиндра на вратима	КОМ	1	
4.11	Набавка потребног материјала и фиксирање цевног рукохвата Ø50 mm, l = 235 cm	КОМ	4	
4.12	Набавка и замена одговарајуће браве са ваљком	КОМ	2	
			Укупно Г:	

УНУТРАШЊА ВРАТА - ЦАРИНА, ПОШТА

5	Унутрашња врата 1, Царине и Поште су двокрилна, израђена од А1 профила, димензија 2x85/236 см, вешање врата на 3 спојнице, профил је елоксирани у боји алуминијума без термо прекида, испуна врата термо стакло, оков пластифициран боја сива	КОМ	1	
5.1	Демонтажа постојећих врата	КОМ	1	
5.2	Набавка материјала израда и уградња нових врата по опису	КОМ	1	
5.3	Набавка и замена комплет велике спојнице за врата	КОМ	2	
5.4	Набавка и замена прихватне плоче	КОМ	1	



5.2. 011. 20

5.5	Набавка и замена гарнитуре окова за фиксирање крила прозора са EURO жљебом	КОМ	4	
5.6	Ампасовање двокрилних врата	КОМ	2	
5.7	Набавка и замена Al лајсни држача стакла	m ²	1	
5.8	Набавка и замена кедер гуме за фиксирање стакла	m ²	1	
5.9	Набавка и замена одговарајућег цилиндра на вратима	КОМ	1	
5.10	Набавка потребног материјала и фиксирање цевног рукохвата Ø40 mm, l = 223 cm	КОМ	8	
5.11	Набавка и замена одговарајуће браве са ваљком	КОМ	1	
6	Унутрашња врата 2, Царине и Поште су двокрилна, израђена од Al профила, димензија 2x80/216 cm, вешање врата на 4 спојнице, профил је елоксирани у боји алуминијума без термо прекида, испуна врата термо стакло, брава са ваљком и цилиндром, рукохват цевни Ø40 mm, обостран, оков пластифициран, боја сива			
6.1	Демонтажа постојећих врата	КОМ	1	
6.2	Набавка материјала израда и уградња нових врата по опису	КОМ	1	
6.3	Набавка и замена комплет велике спојнице за врата, боја сива, пластифицирано	КОМ	2	
6.4	Набавка и замена прихватне плоче	КОМ	1	
6.5	Набавка и замена гарнитуре окова за фиксирање крила прозора са EURO жљебом	КОМ	4	
6.6	Ампасовање двокрилних врата	КОМ	2	
6.7	Набавка и замена Al лајсни држача стакла	m ²	1	
6.8	Набавка и замена кедер гуме за фиксирање стакла	m ²	1	
6.9	Набавка и замена одговарајућег цилиндра на вратима	КОМ	1	
6.10	Набавка потребног материјала и фиксирање цевног рукохвата Ø40 mm, l = 200 cm	КОМ	8	
6.11	Набавка и замена одговарајуће браве са ваљком	КОМ	1	
7	Унутрашња врата 3, Царине и Поште су једнокрилна, израђена од Al профила, димензија 90/216 cm, вешање врата на 4 спојнице, профил је елоксирани у боји алуминијума без термо прекида, испуна врата термо стакло, брава са језичком и цилиндром, оков пластифициран боја сива			
7.1	Демонтажа постојећих врата	КОМ	1	
7.2	Набавка материјала израда и уградња нових врата по опису	КОМ	1	

Б.Б. 1/1

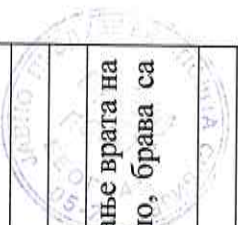

	опису			
7.3	Набавка и замена гарнитура кваке за врата, боја сива, пластифицирано	КОМ	1	
7.4	Набавка и замена комплет велике спојнице за врата, боја сива, пластифицирано	КОМ	2	
7.5	Набавка и замена заштитника цилиндра, боја сива, пластифицирано	КОМ	1	
7.6	Набавка и замена прихватне плоче	КОМ	1	
7.7	Ампасовање врата	КОМ	2	
7.8	Набавка и замена А1 лајсни држача стакла	м ²	1	
7.9	Набавка и замена кедер гуме за фиксирање стакла	м ²	1	
7.10	Набавка и замена одговарајућег цилиндра на вратима	КОМ	1	
Укупно Д:				
ЕВАКУАЦИОНА ВРАТА 1 НА ХАЛИ				
8	Евакуациона врата су једнокрилна, израђена од А1 профила, димензија 100/215 см, са термо прекидом, паник бравом, вешање крила врата на 3 спојнице, профил је пластифициран у боји алуминијума, испуна врата термо панел обложен пластифицираним А1 лимом, оков пластифициран, боја сива			
8.1	Демонтажа постојећих врата	КОМ	1	
8.2	Набавка материјала израда и уградња нових врата по опису	КОМ	1	
8.3	Набавка и замена комплет велике спојнице за врата, боја сива, пластифицирано	КОМ	3	
8.4	Набавка потребног материјала и фиксирање паник полуге и прихватника браве	КОМ	2	
8.5	Набавка и замена паник браве	КОМ	1	
8.6	Ампасовање врата	КОМ	3	
8.7	Набавка и замена А1 лајсни држача панела испуне	м ²	1	
8.8	Набавка и замена панела испуне	КОМ	1	
8.9	Набавка и замена кедер гуме за фиксирање панела испуне	м ²	1	
Укупно Ђ:				



Б.Ј. 06 20

ЕВАКУАЦИОНА ВРАТА 2 НА ХАЛИ

9	Евакуациона врата су једнокрилна, израђена од А1 профила, димензија 100/215 cm, са термо прекидом, паник бравом, вешање крила врата на 3 спојнице, профил је пластифициран у жутој боји, испуна врата термо панел обложен пластифицираним А1 лимом, оков пластифициран, боја жута	КОМ	1	
9.1	Демонтажа постојећих врата	КОМ	1	
9.2	Набавка материјала израда и уградња нових врата по опису	КОМ	1	
9.3	Набавка и замена комплет велике спојнице за врата, боја жута, пластифицирано	КОМ	3	
9.4	Набавка потребног материјала и фиксирање паник полуге и прихватника браве	КОМ	2	
9.5	Набавка и замена паник браве	КОМ	1	
9.6	Ампасовање врата	КОМ	3	
9.7	Набавка и замена А1 лајсни држача панела испуне	m ²	1	
9.8	Набавка и замена панела испуне	КОМ	1	
9.9	Набавка и замена кедер гуме за фиксирање панела испуне	m ²	1	

Укупно Е:

ВРАТА НА БОКСОВИМА У ХАЛИ

10	Врата на боксовима у хали су једнокрилна, израђена од А1 профила, димензија 90/215 cm, без термо прекида, са паник бравом, вешање крила врата на 3 спојнице, профил је елоксиран у боји алуминијума, испуна врата термо панел обложен елоксираним А1 лимом, оков пластифициран, боја сива	КОМ	1	
10.1	Демонтажа постојећих врата	КОМ	1	
10.2	Набавка материјала израда и уградња нових врата по опису	КОМ	1	
10.3	Набавка и замена комплет велике спојнице за врата, боја сива, пластифицирано	КОМ	4	
10.4	Набавка и замена паник браве	КОМ	1	
10.5	Ампасовање (штеловање) врата	КОМ	8	
10.6	Набавка и замена А1 лајсни држача панела испуне	m ²	1	
10.7	Набавка и замена панела испуне	КОМ	1	
10.8	Набавка и замена кедер гуме за фиксирање панела	m ²	1	



Handwritten marks and signatures at the bottom of the page.

испуне					Укупно Ж:
УЛАЗНА ВРАТА НА ОБЈЕКТУ ТО					
11	Улазна врата на објекту ТО су двокрилна, израђена од А1 профила, димензија 2x95/246 cm, вешање врата на 4 спојнице, профил је елоксирани у боји алуминијума са термо прекидом, испуна врата термо стакло, брава са ваљком и цилиндром, рукохват цевни [профил обостран, оков пластифициран боја сива				
11.1	Демонтажа постојећих врата	КОМ	1		
11.2	Набавка материјала израда и уградња нових врата по опису	КОМ	1		
11.3	Набавка и замена комплет велике спојнице за врата, боја сива, пластифицирано	КОМ	2		
11.4	Набавка и замена прихватне плоче	КОМ	1		
11.5	Набавка и замена гарнитуре окова за фиксирање крила прозора са EURO жљебом	КОМ	2		
11.6	Ампасовање двокрилних врата	КОМ	1		
11.7	Набавка и замена А1 лајсни држача стакла	m ²	1		
11.8	Набавка и замена кедер гуме за фиксирање стакла	m ²	1		
11.9	Набавка и замена одговарајућег цилиндра на вратима	КОМ	1		
11.10	Набавка потребног материјала и фиксирање цевног рукохвата [КОМ	2		
11.11	Набавка и замена одговарајуће браве са ваљком	КОМ	1		
Укупно З:					

ИЗЛАЗНА ВРАТА НА КРОВ

12	Излазна врата на кров на објекту ТО су двокрилна, израђена од А1 профила, димензија 2x95/246 cm, вешање врата на 4 спојнице, профил је елоксирани у боји алуминијума са термо прекидом, испуна врата термо стакло, брава са ваљком и цилиндром, рукохват цевни [профил, оков пластифициран боја сива				
12.1	Демонтажа постојећих врата	КОМ	1		
12.2	Набавка материјала израда и уградња нових врата по опису	КОМ	1		
12.3	Набавка и замена комплет велике спојнице за врата, боја сива, пластифицирано	КОМ	2		
12.4	Набавка и замена прихватне плоче	КОМ	1		



Handwritten marks and signatures at the bottom of the page.

12.5	Набавка и замена гарнитуре окова за фиксирање крила прозора са EURO жљебом	КОМ	2	
12.6	Ампасовање двокрилних врата	КОМ	1	
12.7	Набавка и замена Al лајсни држача стакла	m ²	1	
12.8	Набавка и замена кедер гуме за фиксирање стакла	m ²	1	
12.9	Набавка и замена одговарајућег цилиндра на вратима	КОМ	1	
12.10	Набавка потребног материјала и фиксирање цевног рукохвата [КОМ	2	
12.11	Набавка и замена одговарајуће браве са ваљком	КОМ	1	

Укупно И:

УНУТРАШЊА ВРАТА НА ОБЈЕКТУ ТО

13	Унутрашња врата на објекту ТО су двокрилна, израђена од Al профила, димензија 2x90/246 cm, вешање врата на 3 спојнице, профил је елоксирани у боји алуминијума без термо прекида, испуна врата термо стакло, брава са ваљком и цилиндром, рукохват цевни [профил обостран, оков пластифициран боја сива			
13.1	Демонтажа постојећих врата	КОМ	1	
13.2	Набавка материјала израда и уградња нових врата по опису	КОМ	1	
13.3	Набавка и замена комплет велике спојнице за врата, боја сива, пластифицирано	КОМ	1	
13.4	Набавка и замена прихватне плоче	КОМ	1	
13.5	Набавка и замена гарнитуре окова за фиксирање крила прозора са EURO жљебом	КОМ	2	
13.6	Ампасовање двокрилних врата	КОМ	1	
13.7	Набавка и замена Al лајсни држача стакла	m ²	1	
13.8	Набавка и замена кедер гуме за фиксирање стакла	m ²	1	
13.9	Набавка и замена одговарајућег цилиндра на вратима	КОМ	1	
13.10	Набавка потребног материјала и фиксирање цевног рукохвата [КОМ	2	
13.11	Набавка и замена одговарајуће браве са ваљком	КОМ	1	



Handwritten signatures and initials at the bottom of the page.

Укупно Ј:

ВРАТА НА КАНТИНИ

14	Врата су једнокрилна, израђена од А1 профила, димензија 96/210 см, без термо прекида, брава са језичком и цилиндром, вешање крила врата на 3 спојнице, профил је елоксирани у боји алуминијума, испуна врата термо стакло, оков пластифициран, боја сива	КОМ	1	
14.1	Демонтажа постојећих врата	КОМ	1	
14.2	Набавка материјала израда и уградња нових врата по опису	КОМ	1	
14.3	Набавка и замена гарнитура кваке за врата, боја сива, пластифицирано	КОМ	1	
14.4	Набавка и замена комплет велике спојнице за врата, боја сива, пластифицирано	КОМ	2	
14.5	Набавка и замена заштитника цилиндра, боја сива, пластифицирано	КОМ	1	
14.6	Набавка и замена прихватне плоче	КОМ	1	
14.7	Ампасовање двокрилних врата	КОМ	2	
14.8	Набавка и замена А1 лајсни држача стакла	м ²	1	
14.9	Набавка и замена кедер гуме за фиксирање стакла	м ²	1	
14.10	Набавка и замена одговарајућег цилиндра на вратима	КОМ	1	

Укупно К:

ВРАТА НА КУХИЊИ

15	Врата су једнокрилна, израђена од А1 профила, димензија 86/205 см, вешање врата на 2 спојнице, профил је елоксирани у боји алуминијума без термо прекида, испуна врата термо панел обложен алуминијумским елоксираним лимом, брава са језичком и цилиндром, оков пластифициран боја сива	КОМ	1	
15.1	Демонтажа постојећих врата	КОМ	1	
15.2	Набавка материјала израда и уградња нових врата по опису	КОМ	1	
15.3	Набавка и замена гарнитура кваке за врата, боја сива, пластифицирано	КОМ	1	
15.4	Набавка и замена комплет велике спојнице за врата, боја сива, пластифицирано	КОМ	2	
15.5	Набавка и замена заштитника цилиндра, боја сива,	КОМ	1	



0.5. // 105

	пластифицирано			
15.6	Набавка и замена прихватне плоче	КОМ	1	
15.7	Ампасовање врата	КОМ	3	
15.8	Набавка и замена А1 лајсни држача панела испуне	m ²	1	
15.9	Набавка и замена кедер гуме за фиксирање панела испуне	m ²	1	
15.10	Набавка и замена одговарајућег цилиндра на вратима	КОМ	1	
Укупно Л:				

ВРАТА НА МАГАЦИНУ КУХИЊЕ

16 Врата су двокрилна, израђена од А1 профила, димензија 2x75/210 см, вешање врата на 3 спојнице, профил је елоксирани у боји алуминијума без термо прекида, испуна врата термо панел обложен алуминијумским елоксираним лимом, брава са језичком и цилиндром, оков пластифициран боја сива

16.1	Демонтажа постојећих врата	КОМ	1	
16.2	Набавка материјала израда и уградња нових врата по опису	КОМ	1	
16.3	Набавка и замена гарнитура кваке за врата, боја сива, пластифицирано	КОМ	1	
16.4	Набавка и замена комплет велике спојнице за врата, боја сива, пластифицирано	КОМ	1	
16.5	Набавка и замена заштитника цилиндра, боја сива, пластифицирано	КОМ	1	
16.6	Набавка и замена прихватне плоче	КОМ	1	
16.7	Набавка и замена гарнитуре окова за фиксирање крила прозора са EURO жљебом	КОМ	2	
16.8	Ампасовање двокрилних врата	КОМ	2	
16.9	Набавка и замена А1 лајсни држача стакла	m ²	1	
16.10	Набавка и замена кедер гуме за фиксирање стакла	m ²	1	
16.11	Набавка и замена одговарајућег цилиндра на вратима	КОМ	1	
Укупно ЛЬ:				

ПАРАЛЕЛНО КЛИЗНА КИП ВРАТА

17 Паралелно клизна кип врата су израђена од А1 профила са термо прекидом, димензија 95/270 см, профил је елоксирани у боји алуминијума, испуна врата термо стакло



Handwritten marks and signatures at the bottom of the page.

17.1	Демонтажа постојећих врата	КОМ	1	
17.2	Набавка материјала израда и уградња нових врата по опису	КОМ	1	
17.3	Ампасовање (штеловање) клизних врата	КОМ	8	
17.4	Набавка и замена погонске ручице	КОМ	2	
17.5	Набавка и замена гарнитуре окова	КОМ	2	
17.6	Набавка и замена клизних вођица	КОМ	1	
17.7	Набавка и замена кедер гуме за фиксирање стакла	m ²	1	
Укупно М:				

ПРОЗОРИ

18 Прозори су једнокрилни, израђени од елоксираних алуминијумских профила у боји алуминијума са термо прекидом и испуном од термо стакла. Димензије прозора су 120/134 cm

18.1	Демонтажа постојећих прозора	КОМ	1	
18.2	Набавка материјала израда и уградња нових прозора по опису	КОМ	1	
18.3	Набавка и замена комплет (горња+доња) спојница за окретно-нагибно отварање прозора, боја сива, пластифицирано	КОМ	10	
18.4	Набавка и замена комплет (горња+доња) спојница за окретно-нагибно отварање прозора, боја бела, пластифицирано	КОМ	5	
18.5	Набавка и замена погонске ручице за окретно-нагибно и окретно отварање прозора, боја сива, пластифицирано	КОМ	10	
18.6	Набавка и замена погонске ручице за окретно-нагибно и окретно отварање прозора, боја бела, пластифицирано	КОМ	5	
18.7	Набавка и замена погонске ручице за окретно отварање прозора, боја сива, пластифицирано	КОМ	10	
18.8	Набавка и замена погонске ручице за окретно отварање прозора, боја бела, пластифицирано	КОМ	5	
18.9	Набавка и замена комплет окова за окретно- нагибно и окретно отварање прозора за све типове прозора са EURO жљебом, боја сива, пластифицирано	КОМ	20	
18.10	Набавка и замена комплет окова за окретно- нагибно и	КОМ	5	



	окретно отварање прозора за све типове прозора са EURO жљобом, боја бела, пластифицирано			
18.11	Ампасовање (штеловање) прозора	ком	50	
19	Прозори су једнокрилни, израђени од елоксираних алуминијумских профила у боји алуминијума са термо прекидом и испуном од термо стакла. Димензије прозора су 140/134 см,			
19.1	Демонтажа постојећих прозора	ком	1	
19.2	Набавка материјала израда и уградња нових прозора по опису	ком	1	
19.3	Набавка и замена комплекта окова за ветгус отварање прозора (маказе, погонска ручица, угаони оков, помичне маказе, ветгус шипка, спојнице...), боја сива, пластифицирано	ком	1	
19.4	Ампасовање (штеловање) прозора	ком	4	

Укупно Н:

СВЕТЛОСНЕ КУПОЛЕ

20	Набавка и монтажа светлосних купола са отварањем, гфк подножје са механичким оквиром за причвршћивање. Надсветларник је дим. 180/150цм ацо лист гресхалух или еквивалентан, са термоизолованим подножјем са стакленим влакнима ојачаног полиестера, 15/30 цм висине у нормалној "н" изради, са равном плочом за монтирање. Оквир је од ал. профила и интегрисан је у зид подножја за механичко причвршћивање изолације, са двослојном површином за осветљење од акрилног (поликарбонатног) -вералите- тешко гориви, не горећи капајући материјал опал провидне боје. Ценом обухватити и насадни венац, термоизолован, по шеми. Обрачун по комаду куполе са свим потребним елементима и финалном обрадом. (цртеж у прилогу 1.)	ком	5	
20.1	Дихтовање светлосних купола, предвидети одговарајуће	ком	20	



53-0/20

дихтунг гуме, завртње са гуменим подлошкама и премазивање одговарајућом заштитном масом прелаза између куполе и кровног покривача. (пртеж у прилогу 1.)				
Укупно Њ:				
УКУПНА ВРЕДНОСТ (без ПДВ-а)				
(А+Б+Б+Г+Д+Ђ+Е+Ж+З+И+Ј+К+Л+Љ+М+Н+Њ)				

Број услуга датих у Понуди је оквиран и служи искључиво за оцену понуда, дат је на бази искуства Наручиоца, а реализоваће се путем Налога за набавку, у броју који дефинишу стварне потребе Наручиоца, а највише до укупне уговорене вредности. Укупна цена услуге из образаца Понуде обухвата испоруку и уградњу.

Уколико понуђена цена укључује увозну царину и друге дажбине, понуђач је дужан да тај део одвојено искаже у динарима, и он износи:

Износ увозне царине у динарима	
Износ других дажбина у динарима	
Укупно у динарима	

Начин и рок плаћања: _____ дана након извршене услуге и потписивања Записника о квалитативном пријему, који мора бити потписан од стране овлашћеног представника Наручиоца и овлашћеног представника понуђача (минимално 20 (двадесет) дана до максимално 42 (четрдесетдва) дана). Фактурисање ће се вршити према јединичним ценама из понуде и стварно извршеном услугом, а након потписивања Записника о квалитативном пријему.

Место извршења услуге: објекат Наручиоца, Угриновачка 210б, Београд.

Рок пружања услуге:

- понуђач је у обавези да почне са пружањем услуге у року од 3 (три) радна дана од дана достављања Захтева за пружање услуге,
- понуђач је у обавези да услугу пружи у року од _____ радних дана од дана пријема Захтева за пружање услуге, а на основу потписаног уговора (минимум 5 (пет) радних дана).

Гарантни рок за уграђене резервне делове: _____ месеца од дана извршене услуге (минимум 24 (двадесетчетири) месеца).

Гарантни рок за извршену услугу: _____ месеци од дана пријема услуге (минимум 12 (дванаест) месеци).

Важење понуде: 90 (деведесет) дана од дана јавног отварања понуда.



55-111 25

Јавно предузеће „Пошта Србије“, Београд

Понуђач подноси понуду:

- а) самостално
- б) као заједничку понуду или
- ц) као понуду са подизвођачем

-проценаг укупне вредности набавке који је поверен подизвођачу: _____ % (не може бити већи од 50%)

Понуђач је у обавези да заокружи начин на који подноси понуду.

Датум _____

ПОНУЂАЧ _____

М.П.



Б.Ј. 1/1 20

7. МОДЕЛ УГОВОРА

Јавно предузеће "Пошта Србије", Београд



Број: 2017-207175/
Београд, _____, 2018. године

**УГОВОР
О ПРУЖАЊУ УСЛУГЕ**

Закључен између:

1. **Јавног предузећа "Пошта Србије", Београд**
Београд, Таковска број 2,
које заступа в. д. директора Мира Петровић,
(у даљем тексту: **Корисник услуге**)

и

2.

_____,
(назив понуђача, односно свих чланова групе понуђача)

_____,
(Место, улица и број свих чланова групе понуђача)

које заступа директор _____
(у даљем тексту: **Пружалац услуге**)

Уговорне стране сагласно констатују:

- да је Корисник услуге, на основу Закона о јавним набавкама ("Службени гласник РС" број 124/12 и 14/2015 и 68/2015) и подзаконских аката којима се уређује поступак јавне набавке, спровео отворени поступак јавне набавке услуге редовног одржавања објеката, број ЈН: 527/2017
- да је Корисник услуге донео Одлуку о додели уговора, број 2017-207175//////// од //////////.2018. године.

Члан 1.

Предмет овог уговора је услуга редовног одржавања објеката (у даљем тексту: услуга), а у свему према Понуди Пружаоца услуге бр. _____ од _____.2018. године, заведеној код Корисника услуге под бр. 2017-207175//////// од //////////.2018. године (у даљем тексту: Понуда), која је саставни део овог уговора.

Члан 2.

Уговор се закључује на износ до //////////// динара без ПДВ-а (процењена вредност уговора), по јединичним ценама без ПДВ-а које су исказане у Понуди.

Број услуга у обрасцу понуде је оквиран и реализоваће се путем Налога за набавку, у броју који дефинишу стварне потребе Корисника услуге, а највише до износа укупне уговорене вредности.

Фактурисање ће се вршити према јединичним ценама из понуде и стварно оствареном броју услуга.

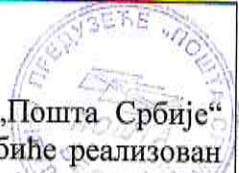

Уговор ће се реализовати у складу са Програмом пословања ЈП „Пошта Србије“ Београд, до висине обезбеђених финансијских средстава, а преостали део биће реализован уколико средства буду предвиђена Програмом пословања ЈП „Пошта Србије“, Београд за наредне године до висине обезбеђених средстава, а највише до укупне уговорене вредности.

Корисник услуге неће одговарати за евентуалну штету Пружаоцу услуге уколико из објективних разлога престане потреба за предметном услугом.

Члан 3.

Пружалац услуге се обавезује да почне са пружањем услуге из члана 1. овог уговора у року од 3 (три) радна дана од дана достављања Захтева за пружање услуге.

Пружалац услуге се обавезује да услугу пружи у року од _____ (_____), радних дана од дана пријема Захтева за пружање услуге, а на основу закљученог уговора.

У случају потребе за услугом која није предвиђена Понудом, Пружалац услуге је дужан да на захтев Корисника услуге исту пружи, по цени која не може бити већа од упоредиве тржишне цене за територију Републике Србије укључујући царину и све друге зависне и пратеће трошкове изузев ПДВ-а.

Укупна вредност свих услуга које нису предвиђене Понудом, а за којима се укаже потреба, током реализације уговора, не може бити већа од 15% од укупне вредности уговора.

У понуђену цену услуге улази цена испоруке и уградње. Пружалац услуге обезбеђује резервне делове и материјал који су потребни за пружање услуге.

Корисник услуге ће Налог за набавку испостављати Пружаоцу услуге у складу са својим потребама, а најдуже у року од 24 (двадесетчетири) месеца од дана закључења уговора.

Члан 4.

Пружалац услуге мора користити квалитетне алуминијумске профиле тражених карактеристика и оригиналне захтеване окове који неће нарушити једнообразност изгледа и функционалност објекта.

Члан 5.

Корисник услуге се обавезује да уговорену цену из члана 2. овог уговора плати Пружаоцу услуге у року од _____ дана након извршене услуге и потписивања Записника о квалитативном пријему, који мора бити потписан од стране овлашћеног представника Наручиоца и овлашћеног представника понуђача.

Адреса за достављање рачуна: ЈП "Пошта Србије", Београд, РЈ „Одржавање објеката, возила и основних средстава“, Кумодрашка 248, Београд. ПИБ Корисника услуге је 100002803.

На рачунима поред осталих података обавезно мора бити уписан број Уговора, број рачуна, валута плаћања, текући рачун Пружаоца услуге, број Налога за набавку и Порески идентификациони број обе уговорне стране.

Члан 5а.

У случају да Пружалац услуге ангажује подизвођача:

Пружалац услуге у потпуности одговара Кориснику услуге за извршење обавеза из овог уговора и у случају поверавања појединих обавеза подизвођачу:

" _____ " из _____, улица _____ број _____,
" _____ " из _____, улица _____ број _____,
" _____ " из _____, улица _____ број _____,

Пружалац услуге ће наведеног/е подизвођача/е ангажовати за извршење следећих обавеза:

Handwritten marks and signatures at the bottom right of the page.



Члан 6.

Гарантни рок за уграђене делове је _____ месеца од дана извршене услуге.
Гарантни рок за извршену услугу је _____ месеци од дана пријема услуге.

Члан 7.

У случају видљивих недостатака, уочених приликом квалитативног пријема услуге, Корисник услуге неће примити услугу о чему ће сачинити Записник о недостацима и доставити Пружалацу услуге, по утврђивању недостатака.

Пружалац услуге се обавезује да по пријему Записника о недостацима, отклони уочене недостатке најкасније у року од 3 (три) дана.

Члан 8.

За све уочене недостатке – скривене мане, које нису биле уочене у моменту пријема услуге, већ су накнадно примећене или су се испољиле током употребе, Корисник услуге ће рекламацију са Записником о недостацима доставити Пружалацу услуге најкасније у року од 3 (три) дана по утврђивању недостатака.

Пружалац услуге се обавезује да најкасније у року од 5 (пет) дана по пријему рекламације отклони недостатке.

Члан 9.

Уколико Пружалац услуга не испуни своје обавезе из члана 3. став 1. и 2, члана 7. став 2. и члана 8. став 2. овог уговора, дужан је да за сваки дан закашњења плати Кориснику услуге на име уговорне казне износ од 0,5% од укупне цене услуге.

Укупна висина уговорне казне, коју по основу из претходног става Пружалац услуге плаћа Кориснику услуге, може да износи највише 10% од укупне уговорене вредности.

Члан 10.

Пружалац услуге се обавезује да у року од 10 (десет) дана од дана закључења Уговора, Кориснику услуге достави на адресу: ЈП „Пошта Србије“, Београд, Таковска 2, Писарница, Функција економских послова и набавки, Сектор за порезе и буџет, достави једну бланко сопствену меницу или неопозиву, безусловну, на први позив плативу банкарску гаранцију, као гаранцију за добро извршење посла.

Меница из претходног става мора бити евидентирана у Регистру меница и овлашћења Народне банке Србије, оверена печатом и потписана од стране лица овлашћеног за заступање.

Уз меницу мора бити достављено и одговарајуће менично овлашћење - писмо на износ од 10% од укупне уговорене вредности, без ПДВ-а и копија картона депонованих потписа издатог од пословне банке која је наведена у меничном овлашћењу - писму.

У случају промене лица овлашћеног за заступање, менично овлашћење - писмо остаје на снази.

У случају да је понуђач физичко лице обавезан је да достави 1 (једну) бланко сопствену меницу, које мора бити тачно попуњена и потписана. Уз менице, физичко лице доставља потписану Изјаву у којој, под пуном материјалном и кривичном одговорношћу наводи имовину којом гарантује за издате менице. Имовина мора бити детаљно описана, а за земљиште и непокретности наведена тачна локација на којој се налази.

Пружалац услуге може као гаранцију за добро извршење посла, да достави неопозиву, безусловну, на први позив плативу банкарску гаранцију на износ од 10 % од укупне уговорене вредности, без ПДВ-а.

Рок важења средства финансијског обезбеђења мора бити најмање 30 (тридесет) дана дужи од дана извршења свих уговорних обавеза.

Handwritten initials and marks at the bottom right of the page.

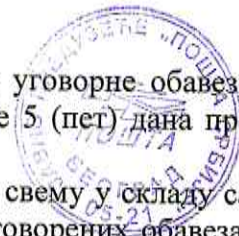

Ако се у току реализације уговора промене рокови за извршење уговорне обавезе мора се продужити важење средства финансијског обезбеђења најкасније 5 (пет) дана пре истека важећег.

У случају да Пружалац услуге не изврши своје уговорне обавезе у свему у складу са закљученим уговором, изврши их делимично или касни са извршењем уговорних обавеза, Корисник услуге ће активирати средство финансијског обезбеђења.

По извршењу уговорних обавеза Пружаоца услуге, средство финансијског обезбеђења за добро извршење посла ће бити враћено, на захтев Пружаоца услуге.

Пружалац услуге је у обавези да у року од 10 (десет) дана од дана закључења Уговора, Кориснику услуге на адресу: ЈП „Пошта Србије“ Београд, Функција економских послова и набавки, Сектор за порезе и буџет достави једну бланко сопствене менице или неопозиву, безусловну, на први позив наплативу, банкарску гаранцију, као гаранцију за отклањање грешака у гарантном року.

Меница из претходног става мора да буде евидентирана у Регистру меница и овлашћења Народне банке Србије, оверена печатом и потписана од стране лица овлашћеног за заступање.

Уз меницу мора бити достављено и одговарајуће менично овлашћење - писмо, на име гаранције за отклањање грешака у гарантном року и са назначеним износом од 10% од укупне уговорене вредности без обрачунатог ПДВ-а, као и копија картона депонованих потписа.

У случају промене лица овлашћеног за заступање, менично овлашћење - писмо остаје на снази.

Пружалац услуге је дужан да за време трајања гарантног рока, а најкасније 5 (пет) дана пре истека важења менице, достави нову меницу и одговарајуће менично овлашћење и копију картона депонованих потписа.

У случају да је понуђач физичко лице обавезан је да достави 1 (једну) бланко сопствену меницу, које мора бити тачно попуњена и потписана. Уз менице, физичко лице доставља потписану Изјаву у којој, под пуном материјалном и кривичном одговорношћу наводи имовину којом гарантује за издате менице. Имовина мора бити детаљно описана, а за земљиште и непокретности наведена тачна локација на којој се налази.

Пружалац услуге може као гаранцију за отклањање грешака у гарантном року, да достави неопозиву, безусловну, на први позив наплативу банкарску гаранцију са назначеним износом од 10% од укупне уговорене вредности без обрачунатог ПДВ-а.

У случају да Пружалац услуге не изврши све своје уговорне обавезе или их изврши делимично Корисник услуге ће активирати средство финансијског обезбеђења.

По истеку гарантног рока, средство финансијског обезбеђења ће бити враћено, на захтев Пружаоца услуге.

Члан 11.

За све што није регулисано овим уговором примењиваће се одредбе Закона о облигационим односима, као и други важећи прописи који регулишу ову материју.

Члан 12.

Овај уговор ступа на снагу даном потписивања обе уговорне стране и важи до испуњења свих уговорних обавеза обе уговорне стране и утрошка обезбеђених финансијских средстава.

Члан 13.

Уговорне стране су сагласне да сва спорна питања у вези са реализацијом Уговора решавају споразумно, у супротном надлежан је суд у Београду.

57-112



Члан 14.

Овај уговор је сачињен у 6 (шест) истоветних примерака од којих свака уговорна страна задржава по 3 (три) примерка.

КОРИСНИК УСЛУГЕ

ПРУЖАЛАЦ УСЛУГЕ

Мира Петровић

Буџет Предузећа, I Оперативни трошак / 1. Одржавање / 1.1. Одржавање објеката / 01010101.
Редовно одржавање грађевинских објеката, под редним бројем 35.

8. ОБРАЗАЦ СТРУКТУРЕ ПОНУБЕНЕ ЦЕНЕ СА УПУТСТВОМ КАКО ДА СЕ ПОПУНИ

8.1 ОБРАЗАЦ СТРУКТУРЕ ПОНУБЕНЕ ЦЕНЕ

1	2	3	4	5	6	7
Ред. бр.	Назив услуге	Јединична цена без ПДВ-а	Јединична цена са ПДВ-ом	Укупна цена без ПДВ-а (у динарима)	Укупна цена са ПДВ-ом (у динарима)	Остали трошкови у %
1	Демонтажа постојећих врата					
	Набавка материјала израда и уградња нових врата по опису					
	Набавка и замена гарнитура кваке за врата, боја сива, пластифицирана					
	Набавка и замена комплет велике спојнице за врата, боја сива, пластифицирана					
	Набавка и замена заштитника цилиндра, боја сива, пластифицирана					
	Набавка и замена прихватне плоче					
	Набавка и замена гарнитура окова за фиксирање крила са EURO жљобом					
	Набавка и замена електромагнетног прихватника са плочицом Лева/Десна					
	Ампасовање двокрилних врата					
	Набавка и замена А1 лајсни држача стакла					
2	Набавка и замена кедр гуме за фиксирање стакла					
	Набавка и замена одговарајућег цилиндра на вратима					
	Демонтажа постојећих врата					
	Набавка материјала израда и уградња нових врата по опису					
	Набавка потребног материјала и фиксирање цевног рукохвата комплет са прихватом					



Handwritten initials and marks at the bottom right of the page.

Ø 40mm, l = 202 cm									
Набавка и замена комплет велике спојнице за врата, боја сива, пластифицирана									
Набавка и замена гарнитуре окова за фиксирање крила са EURO жљобом									
Ампасовање двокрилних врата									
Набавка и замена Al лајсни држача стакла									
Набавка и замена кедер гуме за фиксирање стакла									
Демонтажа постојећих врата									
Набавка материјала израда и уградња нових врата по опису									
Набавка потребног материјала и фиксирање паник полуге и прихватника браве									
Набавка и замена паник браве									
Набавка и замена комплет велике спојнице за врата, боја сива, пластифицирана									
Ампасовање врата									
Набавка материјала и дихтовање штока врата са фасадним носачима									
Набавка и замена Al лајсни држача стакла									
Набавка и замена кедер гуме за фиксирање стакла									
Демонтажа постојећих врата									
Набавка материјала израда и уградња нових врата по опису									
Набавка и замена комплет велике спојнице за врата, боја сива, пластифицирана									
Набавка и замена заштитника цилиндра, боја сива, пластифицирана									
Набавка и замена прихватне плоче									
Набавка и замена гарнитуре окова за фиксирање крила прозора са EURO жљобом									
Ампасовање двокрилних врата									
Набавка и замена Al лајсни држача стакла									



0.5. NR 201

	Набавка и замена кедер гуме за фиксирање стакла				
	Набавка и замена одговарајућег цилиндра на вратима				
	Набавка потребног материјала и фиксирање цевног рукохвата Ø50 mm, l = 235 cm				
	Набавка и замена одговарајуће браве са ваљком				
	Демонтажа постојећих врата				
	Набавка материјала израда и уградња нових врата по опису				
	Набавка и замена комплет велике спојнице за врата				
	Набавка и замена прихватне плоче				
	Набавка и замена гарнитуре окова за фиксирање крила прозора са EURO жљебом				
5	Ампасовање двокрилних врата				
	Набавка и замена Al лајсни држача стакла				
	Набавка и замена кедер гуме за фиксирање стакла				
	Набавка и замена одговарајућег цилиндра на вратима				
	Набавка потребног материјала и фиксирање цевног рукохвата Ø40 mm, l = 223 cm				
	Набавка и замена одговарајуће браве са ваљком				
	Демонтажа постојећих врата				
	Набавка материјала израда и уградња нових врата по опису				
	Набавка и замена комплет велике спојнице за врата, боја сива, пластифицирано				
	Набавка и замена прихватне плоче				
	Набавка и замена гарнитуре окова за фиксирање крила прозора са EURO жљебом				
6	Ампасовање двокрилних врата				
	Набавка и замена Al лајсни држача стакла				
	Набавка и замена кедер гуме за фиксирање стакла				
	Набавка и замена одговарајућег цилиндра на вратима				
	Набавка потребног материјала и фиксирање цевног рукохвата Ø40 mm, l = 200 cm				



5.5. 111 201

7	<p>Набавка и замена одговарајуће браве са ваљком Демонтажа постојећих врата Набавка материјала израда и уградња нових врата по опису Набавка и замена гарнитура кваке за врата, боја сива, пластифицирано Набавка и замена комплет велике спојнице за врата, боја сива, пластифицирано Набавка и замена заштитника цилиндра, боја сива, пластифицирано Набавка и замена прихватне плоче Ампасовање врата Набавка и замена А1 лајсни држача стакла Набавка и замена кедер гуме за фиксирање стакла Набавка и замена одговарајућег цилиндра на вратима Демонтажа постојећих врата Набавка материјала израда и уградња нових врата по опису</p>														
9	<p>Набавка и замена комплет велике спојнице за врата, боја сива, пластифицирано Набавка потребног материјала и фиксирање паник полуге и прихватника браве Набавка и замена паник браве Ампасовање врата Набавка и замена А1 лајсни држача панела испуне Набавка и замена панела испуне Набавка и замена кедер гуме за фиксирање панела испуне Демонтажа постојећих врата Набавка материјала израда и уградња нових врата по опису</p>														
10	<p>Набавка и замена комплет велике спојнице за врата, боја жута, пластифицирано</p>														



5.5.12 2

Набавка и замена паник браве									
Ампасовање врата									
Набавка и замена А1 лајсни држача панела испуне									
Набавка и замена панела испуне									
Набавка и замена кедер гуме за фиксирање панела испуне									
Демонтажа постојећих врата									
Набавка материјала израда и уградња нових врата по опису									
Набавка и замена комплет велике спојнице за врата, боја сива, пластифицирано									
Набавка и замена прихватне плоче									
Набавка и замена гарнитуре окова за фиксирање крила прозора са EURO жљобом									
Ампасовање двокрилних врата									
Набавка и замена А1 лајсни држача стакла									
Набавка и замена кедер гуме за фиксирање стакла									
Набавка и замена одговарајућег цилиндра на вратима									
Набавка потребног материјала и фиксирање цевног рукохвата [
Набавка и замена одговарајуће браве са ваљком									
Демонтажа постојећих врата									
Набавка материјала израда и уградња нових врата по опису									
Набавка и замена комплет велике спојнице за врата, боја сива, пластифицирано									
Набавка и замена прихватне плоче									
Набавка и замена гарнитуре окова за фиксирање крила прозора са EURO жљобом									
Ампасовање двокрилних врата									
Набавка и замена А1 лајсни држача стакла									
Набавка и замена кедер гуме за фиксирање стакла									
Набавка и замена одговарајућег цилиндра на вратима									
Набавка потребног материјала и фиксирање цевног									

11

12



5.3. 11 2021



	рукохвата [
	Набавка и замена одговарајуће браве са ваљком								
	Демонтажа постојећих врата								
	Набавка материјала израда и уградња нових врата по опису								
	Набавка и замена комплет велике спојнице за врата, боја сива, пластифицирано								
	Набавка и замена прихватне плоче								
13	Набавка и замена гарнитуре окова за фиксирање крила прозора са EURO жљебом								
	Ампасовање двокрилних врата								
	Набавка и замена А1 лајсни држача стакла								
	Набавка и замена кедер гуме за фиксирање стакла								
	Набавка и замена одговарајућег цилиндра на вратима								
	Набавка потребног материјала и фиксирање цевног рукохвата [
	Набавка и замена одговарајуће браве са ваљком								
	Демонтажа постојећих врата								
	Набавка материјала израда и уградња нових врата по опису								
	Набавка и замена гарнитура кваке за врата, боја сива, пластифицирано								
14	Набавка и замена комплет велике спојнице за врата, боја сива, пластифицирано								
	Набавка и замена заштитника цилиндра, боја сива, пластифицирано								
	Набавка и замена прихватне плоче								
	Ампасовање двокрилних врата								
	Набавка и замена А1 лајсни држача стакла								
	Набавка и замена кедер гуме за фиксирање стакла								
	Набавка и замена одговарајућег цилиндра на вратима								
	Демонтажа постојећих врата								
15	Набавка материјала израда и уградња нових врата по								

5.7.11 20

опису									
Набавка и замена гарнитура кваке за врата, боја сива, пластифицирано									
Набавка и замена комплет велике спојнице за врата, боја сива, пластифицирано									
Набавка и замена заштитника цилиндра, боја сива, пластифицирано									
Набавка и замена прихватне плоче									
Ампасовање врата									
Набавка и замена А1 лајсни држача панела испуне									
Набавка и замена кедер гуме за фиксирање панела испуне									
Набавка и замена одговарајућег цилиндра на вратима									
Демонтажа постојећих врата									
Набавка материјала израда и уградња нових врата по опису									
Набавка и замена гарнитура кваке за врата, боја сива, пластифицирано									
Набавка и замена комплет велике спојнице за врата, боја сива, пластифицирано									
Набавка и замена заштитника цилиндра, боја сива, пластифицирано									
Набавка и замена прихватне плоче									
Набавка и замена гарнитура окова за фиксирање крила прозора са EURO жљњбом									
Ампасовање двокрилних врата									
Набавка и замена А1 лајсни држача стакла									
Набавка и замена кедер гуме за фиксирање стакла									
Набавка и замена одговарајућег цилиндра на вратима									
Демонтажа постојећих врата									
Набавка материјала израда и уградња нових врата по опису									
Ампасовање (штеловање) клизних врата									
Набавка и замена погонске ручице									

16

17



0.5 11 20

Јавно предузеће „Пошта Србије“, Београд

Набавка и замена гарнитуре окова					
Набавка и замена клизних вођица					
Набавка и замена кедер гуме за фиксирање стакла					
Демонтажа постојећих прозора					
Набавка материјала израда и уградња нових прозора по опису					
Набавка и замена комплет (горња+доња) спојница за окретно-нагибно отварање прозора, боја сива, пластифицирано					
Набавка и замена комплет (горња+доња) спојница за окретно-нагибно отварање прозора, боја бела, пластифицирано					
Набавка и замена погонске ручице за окретно-нагибно и окретно отварање прозора, боја сива, пластифицирано					
Набавка и замена погонске ручице за окретно-нагибно и окретно отварање прозора, боја бела, пластифицирано					
Набавка и замена погонске ручице за окретно отварање прозора, боја сива, пластифицирано					
Набавка и замена погонске ручице за окретно отварање прозора, боја бела, пластифицирано					
Набавка и замена комплет окова за окретно- нагибно и окретно отварање прозора за све типове прозора са EURO жљебом, боја сива, пластифицирано					
Набавка и замена комплет окова за окретно- нагибно и окретно отварање прозора за све типове прозора са EURO жљебом, боја бела, пластифицирано					
Ампасовање (штеловање) прозора					
Демонтажа постојећих прозора					
Набавка материјала израда и уградња нових прозора по опису					
Набавка и замена комплета окова за вентус отварање прозора (маказе, погонска ручица, угаони оков, помичне маказе, вентус шипка, спојнице...), боја сива, пластифицирано					

18

19



[Handwritten marks and signatures]

	<p>Ампасовање (штеловање) прозора Набавка и монтажа светлосних купола са отварањем, гфк подножје са механичким оквиром за причвршћивање. Надсветларник је дим. 180/150цм ацо лицхт гресхалух или еквивалентан, са термоизолованим подножјем са стакленим влакнима ојачаног полиестера, 15/30 цм висине у нормалној "Н" изради, са равном плочом за монтирање. Оквир је од ал. профила и интегрисан је у зид подножја за механичко причвршћивање изолације, са двослојном површином за осветљење од акрилног (поликарбонатног) -вералите- тешко гориви, не горећи капајући материјал опал провидне боје. Ценом обухватити и насадни венац, термоизолован, по шеми. Обрачун по комаду куполе са свим потребним елементима и финалном обрадом. (цртеж у прилогу 1.)</p>					
20	<p>Дихтовање светлосних купола, предвидети одговарајуће дихтунг гуме, завртње са гуменим подлошкама и премазивање одговарајућом заптивном масом прелаза између куполе и кровног покривача. (цртеж у прилогу 1.)</p>					
21						

М.П.

ПОНУЂАЧ



53. 11 201



8.2 УПУТСТВО ЗА ПОПУЊАВАЊЕ ОБРАСЦА СТРУКТУРЕ ПОНУЂЕНЕ ЦЕНЕ

Подаци које образац структуре садржи уносе се према следећем упутству:

- у колони 2. - укупна вредност (без ПДВ-а) из обрасца понуде;
- у колони 3. - укупна вредност (са ПДВ-ом);
- у колони 4. - укупна вредност (без ПДВ-ом) из обрасца понуде;
- у колони 5. - укупна вредност (са ПДВ-ом)
- у колони 6. - уписати процентуално учешће осталих трошкова у односу на једничну цену без ПДВ-а из обрасца понуде (*учешће трошкова материјала, рада, енергената, царине, осигурања транспорта, ризика и друго*).

57. 11/20
201



9. ОБРАЗАЦ ТРОШКОВА ПРИПРЕМЕ ПОНУДЕ

У складу са чланом 88. став 1. Закона, понуђач може да у оквиру понуде достави укупан износ и структуру трошкова припремања понуде

Трошкови прибављања средстава обезбеђења (I)	Остали трошкови (II)	Укупни трошкови припреме понуде (III)

М.П.

(потпис овлашћеног лица)

Handwritten marks and signatures at the bottom right of the page.



10. ИЗЈАВА О НЕЗАВИСНОЈ ПОНУДИ

У складу са чланом 26. Закона, под пуном материјалном и кривичном одговорношћу,
понуђач

(назив и седиште понуђача, односно сваког члана групе понуђача)

потврђује, да је понуду за јавну набавку услуге редовног одржавања објеката, број ЈН:
527/2017 поднео независно, без договора са другим понуђачима или заинтересованим
лицима, осим са понуђачима из групе понуђача или подизвођачима са којима подноси
понуду за предметну јавну набавку.

М.П.

(место и датум)

(потпис овлашћеног лица)

Напомена: у случају постојања основане сумње у истинитост изјаве о независној понуди, Наручилац ће одмах обавестити организацију надлежну за заштиту конкуренције. Организација надлежна за заштиту конкуренције може понуђачу, односно заинтересованом лицу изрећи меру забране учешћа у поступку јавне набавке ако утврди да је понуђач, односно заинтересовано лице потврдило конкуренцију у поступку јавне набавке у смислу закона којим се уређује заштита конкуренције. Мера забране учешћа у поступку јавне набавке може трајати до две године. Повреда конкуренције представља негативну референцу, у смислу члана 82. став 1. тачка 2. Закона.

Handwritten marks and initials at the bottom right of the page, including a signature and the number '112'.



ДУЖНИК: _____
Седиште: _____
Матични број: _____
Порески идентификациони број ПИБ: _____
Текући рачун: _____
Код банке: _____

ИЗДАЈЕ

МЕНИЧНО ОВЛАШЋЕЊЕ - ПИСМО
- за корисника бланко сопствене менице -

КОРИСНИК: Јавно предузеће "Пошта Србије", Београд, (Поверилац)
Седиште: Београд, Таковска 2

Предајемо Вам 1 (једну) бланко сопствену меницу, серије _____ и овлашћујемо Јавно предузеће "Пошта Србије", Београд, Таковска бр. 2, као повериоца, да предату меницу може попунити на износ од минимум 5% од укупне вредности понуде за ЈН: 527/2017, што номинално износи _____ динара без ПДВ-а, а по основу гаранције за озбиљност понуде.

Меница важи 120 (стотинудвадесет) дана од дана јавног отварања понуда за јавну набавку број 527/2017.

Овлашћујемо Јавно предузеће „Пошта Србије“, Београд, Таковска бр. 2, као Повериоца, да у своју корист безусловно и неопозиво, «Без протеста» и трошкова, вансудски, може извршити наплату са свих рачуна Дужника.

Овлашћујем банку код које имамо рачун да наплату-плаћање изврши на терет свих наших рачуна, а као и да поднети налог за наплату заведе у распоред чекања у случају да на рачуну уопште нема или нема довољно средстава или због поштовања приоритета у наплати са рачуна.

Дужник се одриче права на повлачење овог овлашћења, на опозив овог овлашћења, на стављање приговора на задужење и на сторнирање по овом основу за наплату.

Меница је важећа и у случају да дође до промене овлашћеног лица и располагање средствима на текућем рачуну Дужника, статусних промена, оснивања нових правних субјеката од стране Дужника.

Меница је потписана од стране овлашћеног лица _____ (име и презиме) чији се потпис налази у картону депонованих потписа код наведене банке.

На меници је стављен печат и потпис издаваоца менице-трасанта.

Ово овлашћење сачињено је у 2 (два) истоветна примерка, од којих 1 (један) за Дужника, а 1 (један) за Повериоца.

**Датум издавања
овлашћења**

М.П.

**Дужник – издавалац
менице**

потпис овлашћеног лица

ДУЖНИК: _____
Седиште: _____
Матични број: _____
Порески идентификациони број ПИБ: _____
Текући рачун: _____
Код банке: _____



ИЗДАЈЕ

МЕНИЧНО ОВЛАШЋЕЊЕ - ПИСМО
- за корисника бланко сопствене менице -

КОРИСНИК: Јавно предузеће "Пошта Србије", Београд, (Поверилац)
Седиште: Београд, Таковска 2

Предајемо Вам 1 (једну) бланко сопствену меницу, серије _____ и овлашћујемо Јавно предузеће "Пошта Србије", Београд, Таковска бр. 2, као повериоца, да предату меницу може попунити на износ од минимум 5% од укупне вредности понуде за ЈН: 527/2017, што номинално износи _____ динара без ПДВ-а, а по основу гаранције за озбиљност понуде.

Меница важи 120 (стотинудвадесет) дана од дана јавног отварања понуда за јавну набавку број 527/2017.

Овлашћујемо Јавно предузеће „Пошта Србије“, Београд, Таковска бр. 2, као Повериоца, да у своју корист безусловно и неопозиво, «Без протеста» и трошкова, вансудски, може извршити наплату са свих рачуна Дужника.

Овлашћујем банку код које имамо рачун да наплату-плаћање изврши на терет свих наших рачуна, а као и да поднети налог за наплату заведе у распоред чекања у случају да на рачуну уопште нема или нема довољно средстава или због поштовања приоритета у наплати са рачуна.

Дужник се одриче права на повлачење овог овлашћења, на опозив овог овлашћења, на стављање приговора на задужење и на сторнирање по овом основу за наплату.

Меница је важећа и у случају да дође до промене овлашћеног лица и располагање средствима на текућем рачуну Дужника, статусних промена, оснивања нових правних субјеката од стране Дужника.

Меница је потписана од стране овлашћеног лица _____ (име и презиме) чији се потпис налази у картону депонованих потписа код наведене банке.

На меници је стављен печат и потпис издаваоца менице-трасанта.

Ово овлашћење сачињено је у 2 (два) истоветна примерка, од којих 1 (један) за Дужника, а 1 (један) за Повериоца.

Датум издавања
овлашћења

М.П.

Дужник – издавалац
менице

ПОТПИС ОВЛАШЋЕНОГ ЛИЦА