



**ЈАВНО ПРЕДУЗЕЋЕ "ПОШТА СРБИЈЕ", БЕОГРАД  
РАДНА ЈЕДИНИЦА „НИШ“**

*Ниш, Војска Карађорђа 13а*  
**www.posta.rs**

---

**КОНКУРСНА ДОКУМЕНТАЦИЈА**  
**за јавну набавку**  
**Инвестиционо одржавање на више објеката Предузећа**  
**у отвореном поступку**

**Бр. ЈН: 77/2018**

**САДРЖАЈ:**

1. Општи подаци о јавној набавци .....	3
2. Подаци о предмету јавне набавке.....	3
3. Техничке карактеристике (спецификација).....	4
4. Услови за учешће у поступку јавне набавке из члана 75. и 76. Закона о јавним набавкама и упутство како се доказује испуљеност услова .....	49
4.1 Обавезни услови за учешће у поступку јавне набавке из члана 75. Закона....	49
4.2 Додатни услови за учешће у поступку јавне набавке из члана 76. Закона.....	49
4.3 Упутство како се доказује испуљеност услова.....	52
4.4 Изјава понуђача .....	64
4.5. Изјава физичког лица као понуђача.....	65
 Прилог 1. Изјава о радном искуству-одговорни извођач радова са лиценцом 400 или 401 или 410 или 411 или 700.....	 66
 Прилог 2. Референц листа- лиценца 400 или 401 или 410 или 411 или 700.....	 67
 Прилог 3. Изјава понуђача о обавезом присуству одговорног извођача радова извођељу радова на градилишту.....	 68
Прилог 4.....	69
Прилог 5. Гантограм.....	70
4. 6 Списак изведених радова.....	71
4.6.1 Стручна референца .....	72
 5. Упутство понуђачима како да сачине понуду .....	 73
5.27 Образац изјаве о непромењеном садржају конкурсне документације .....	86
 6. Образац понуде .....	 87
 7. Модел уговора.....	 91
8. Образац структуре понуђене цене са упутством како да се попуни.....	99
8.1 Образац структуре понуђене цене .....	99
8.2 Упутство за попуњавање обрасца структуре понуђене цене.....	99
 9. Образац трошкова припреме понуде.....	 100
 10. Образац Изјаве о независној понуди.....	 101
 11. Меничио овлашћење.....	 102



## 1. ОПШТИ ПОДАЦИ О ЈАВНОЈ НАБАВЦИ

**ЈАВНО ПРЕДУЗЕЋЕ „ПОШТА СРБИЈЕ“, БЕОГРАД**  
**РАДНА ЈЕДИНИЦА „НИШ“** (у даљем тексту: Наручилац)  
Војда Карађорђа 13а, 18000 Ниш, ПАК 700106

на Порталу јавних набавки Управе за јавне набавке (у даљем тексту Портал јавних набавки) и интернет страници Наручиоца [www.posta.rs](http://www.posta.rs) објавило је позив за подношење понуда у отвореном поступку јавне набавке радова.

Предметна јавна набавка биће спроведена у отвореном поступку у складу са Законом о јавним набавкама („Службени гласник РС“, бр.124/2012, бр. 14/2014 и бр. 68/2015; у даљем тексту: Закон) и другим важећим прописима из ове области.

Предмет јавне набавке је: **Инвестиционо одржавање на више објеката Предузећа.**

Поступак јавне набавке се спроводи ради закључења уговора о јавној набавци.

За спровођење поступка јавне набавке надлежна је Радна јединица „Ниш“, број факса: 018/518-011.

Рокови у поступку јавне набавке рачунаће се према датуму објављивања позива на Порталу јавних набавки. Рачунање рока се врши тако што се као први дан рока узима први наредни дан од дана објављивања позива на Порталу јавних набавки.

Уколико последњи дан рока пада у нерадни дан (субота, недеља, државни или верски празник који је одређен за нерадни дан Законом о државним и верским празницима Републике Србије), рок истиче првог наредног радног дана.

## 2. ПОДАЦИ О ПРЕДМЕТУ ЈАВНЕ НАБАВКЕ

Предмет јавне набавке број 77/2018 су радови: Инвестиционо одржавање на више објеката Предузећа.

- Објекат – Аутогаража Ниш
- Пошта 18220 Алексинац
- Пошта 18213 Трњане
- Пошта 18250 Ново Село

Назив и ознака из општег речника набавке: грађевински радови-45000000-7.



### 3. ТЕХНИЧКА СПЕЦИФИКАЦИЈА ЗА СПРОВОЂЕЊЕ ПОСТУПКА

-ТЕХНИЧКИ ОПИС

-ЦРТЕЖИ

-ПРЕГЛЕД ПОЗИЦИЈА СА ЈЕДИНИЦАМА МЕРЕ,  
ЈЕДИНИЧНИМ И УКУПНИМ ЦЕНАМА



## ТЕХНИЧКИ ОПИС

**ОБЈЕКАТ: АУТОГАРАЖА НИШ**

**ВРСТА РАДОВА: ГРАЂЕВИНСКО ЗАНАТСКИ РАДОВИ - ПОПРАВКА  
МОКРИХ ЧВОРОВА**

Због дотрајалости инсталација неопходно је извршити инвестиционо одржавање мокрих чворова (2 ком) у објекту управне зграде Аутогараже у Нишу. Од изградње објекта није било значајнијих интервенција у мокрим чворовима и естетски и функционално су у веома лошем стању, у високом степену руинаности.

Радовима на инвестиционом одржавању предвиђено је следеће:  
Израда новог водоводног и канализационог развода, израда нове подне и зидне керамике, замена санитарија, репарација столарије, замена поломљених и доградња светиљки енергетски штедљивим лед панелима.

**ОБЈЕКАТ: ПОШТА 18220 АЛЕКСИНАЦ**

**ВРСТА РАДОВА: ГРАЂЕВИНСКО ЗАНАТСКИ И ИНСТАЛАТЕРСКИ  
РАДОВИ**

Пошта Алексинац смештена је у приземљу стамбено пословног објекта у Алексинцу, у улици Књаза Милоша 125. Простор који користи Пошта је површине 256,52 м<sup>2</sup>, а у простору поред поште је смештена пословница МТС. Објекат је стар више од 40 година. Због дотрајалости инсталација појавило се цурење из канализационих цеви мокрих чворова на спрату по плфону поште. Мокри чворови су естетски и функционално у веома лошем стању. Увидом у стање инсталација утврђено је да због дотрајалости инсталација неопходно извршити њихову замену. Замена цеви захтева и демонтажу спуштеног палфона од гипсног малтера на рабицираној подлози. Након замене инсталација потребна је поправка плафона гипсним плочама. Инвестиционим одржавањем предвиђена је замена канализационих цеви, замена подних и зидних плочица у мокрим чворовима, замена санитарија, кречење просторија у којима су извођени радови.



**ОБЈЕКАТ: ПОШТА 18213 ТРЊАНЕ****ВРСТА РАДОВА: ГРАЂЕВИНСКО ЗАНАТСКИ И ИНСТАЛАТЕРСКИ РАДОВИ- УГРАДЊА ПВЦ ПРОЗОРА**

У Пошти 18213 Трњане, у просторији шалтер сале, због дотрајалости је неопходно заменити дрвени прозор димензија 131x266 цм. Радови на инвестиционом одржавању обухватају демонтажу постојећег прозора и израду и монтажу новог прозора као и пратеће радове, обраду шпалетни глетовање и кречење зида и плафона на месту монтаже.

**ОБЈЕКАТ: ПОШТА 18250 НОВО СЕЛО****ВРСТА РАДОВА: ГРАЂЕВИНСКО ЗАНАТСКИ И ИНСТАЛАТЕРСКИ РАДОВИ И ИЗРАДА РАМПЕ**

Објекат Поште 18250 Ново Село је монтажни објекат изграђен 70 - тих година прошлог века, на земљишту које је за те потребе купило Предузеће ПТТ саобраћаја. Корисна површина простора је 45,59 м<sup>2</sup>. Фасада објекта је руинирана, салонит плоче су у процесу разлагања, са објекта су демонтирани олуци, нема бетонираних стазица за прилаз, објекат не поседује рампу за инвалидна лица.

Инвестиционим одржавањем су предвиђени радови на репарацији фасаде, поправка кровне конструкције и кровног покривача, израда нових олука (хорзонтале и вертикале), израда опшивки, постављање гранитне керамике и израда металне рампе за инвалидна лица.

Радови ће обезбедити бољи приступ корисницима, боље услове за рад и спречити даље пропадање објекта.





# ЦРТЕЖИ

A handwritten signature in blue ink, appearing to be "Lecy" with a flourish at the end.



## ОБЈЕКАТ-АУТОГАРАЖА НИШ



# UPRAVNA ZGRADA AUTOGARAŽA - MOKRI ČVOR

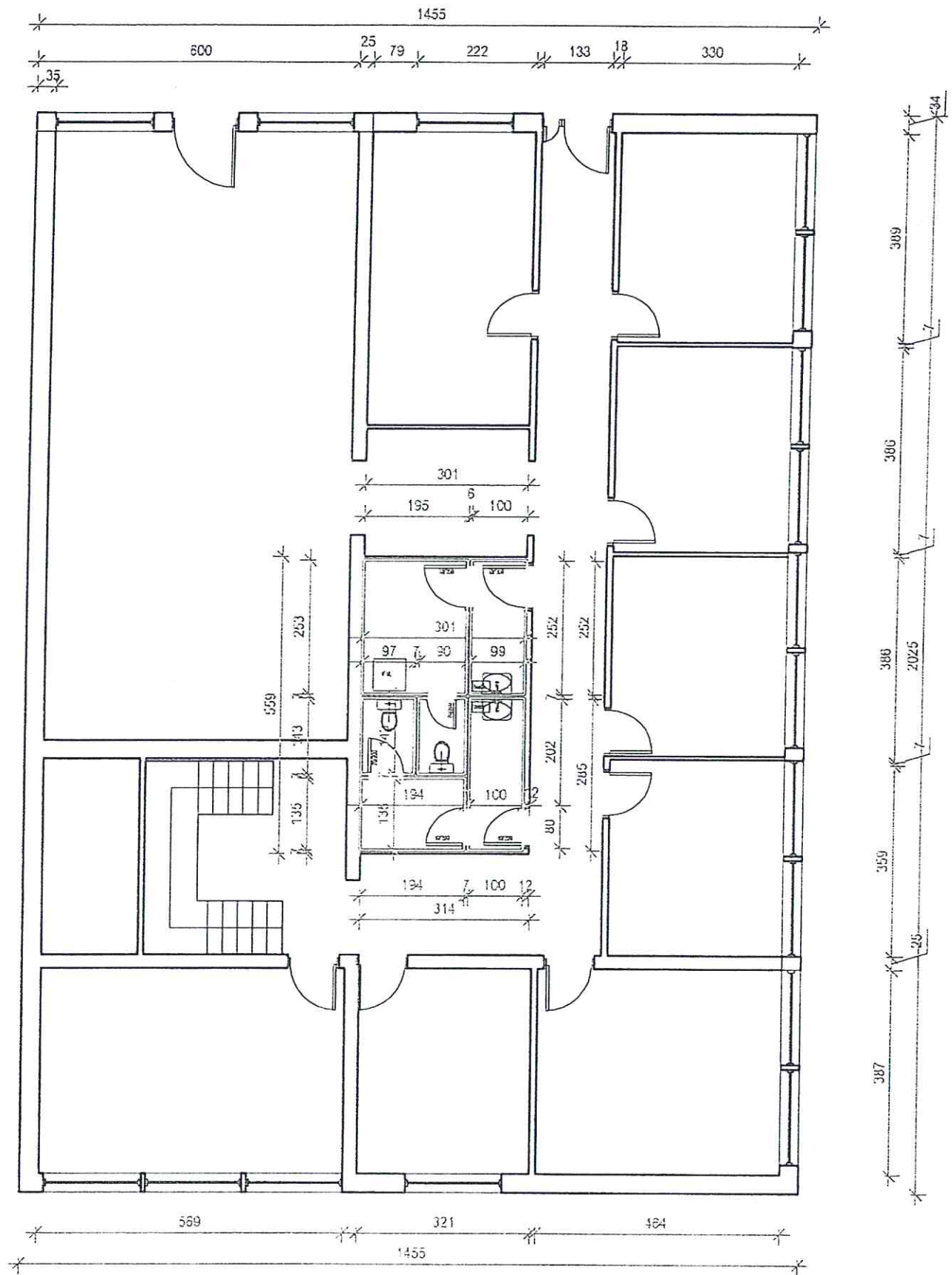

*Handwritten signature and date: 15/11/18*



# UPРАВNA ZGRADA AUTOGARAŽA

## ŠEMA VODOVODNOG RAZVODA

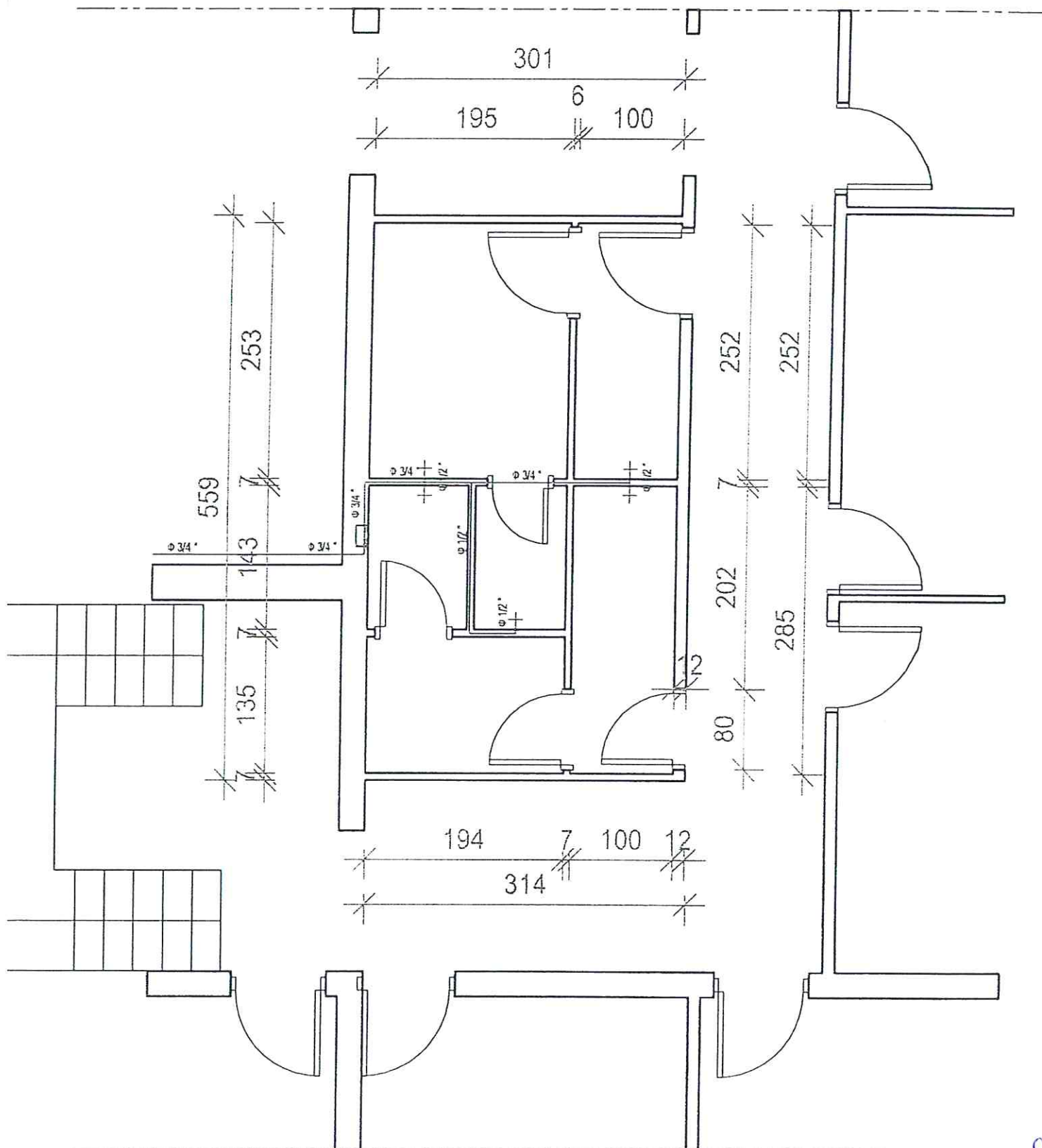

*Handwritten signature*

# UPRAVNA ZGRADA AUTOGARAŽA ŠEMA KANALIZACIONOG RAZVODA

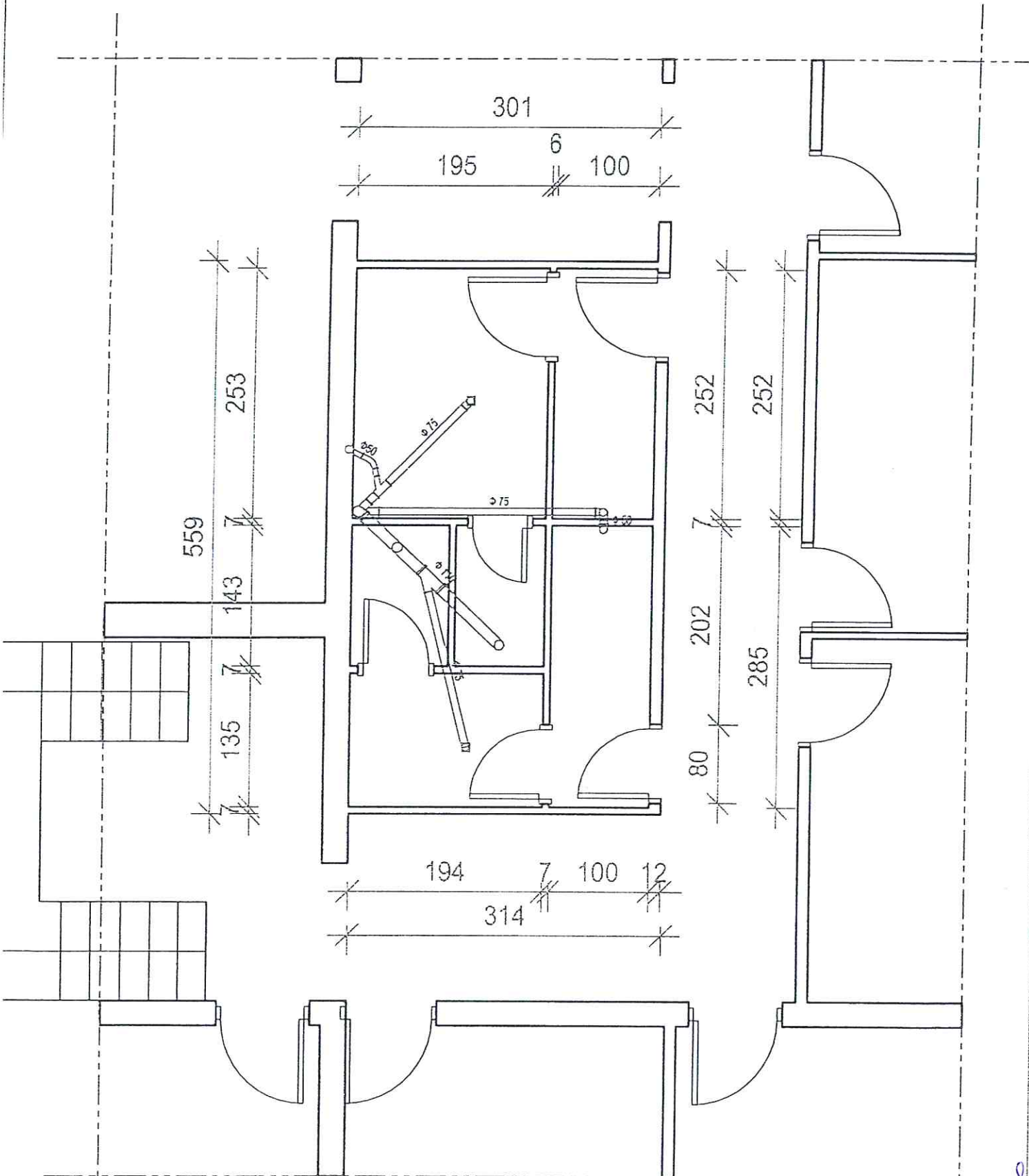

*Handwritten signature or initials in blue ink.*



ПОШТА 18220 АЛЕКСИНАЦ



# OSNOVA POŠTE ALEKSINAC

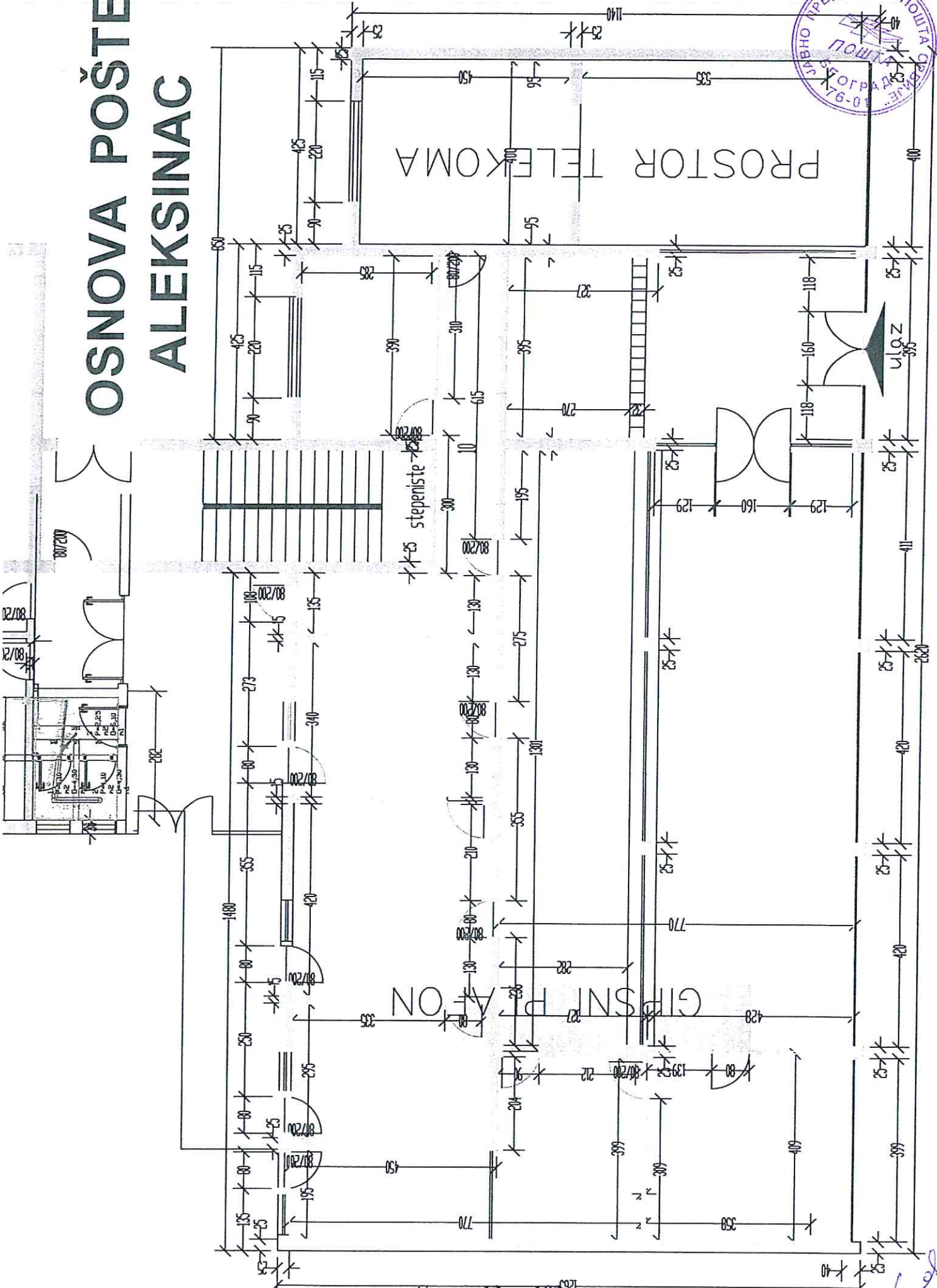

*Handwritten signature and initials in blue ink.*



# MOKRI ČVOR ALEKSINAC

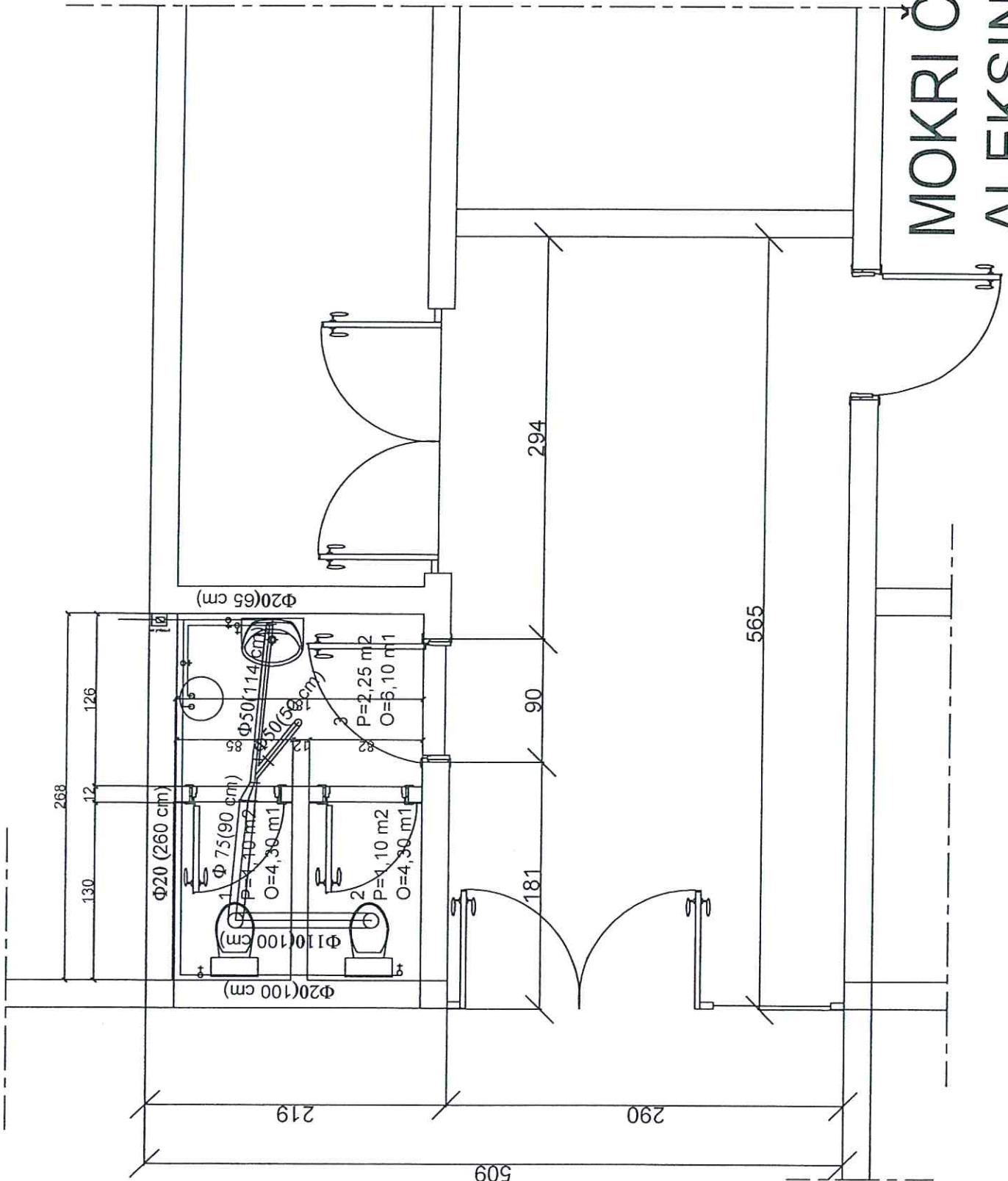



ПОШТА 18213 ТРЊАНЕ

Handwritten signature and initials in blue ink.

Faza:  
AG PROJEKAT

Projektant:  
Miroslav Ivić , dipl.građ.inž.



ŠEMA STOLARIJE - prozor prema dvorištu

Mesto: Pošta Trnjane

Oznaka u planu:

IZGLED

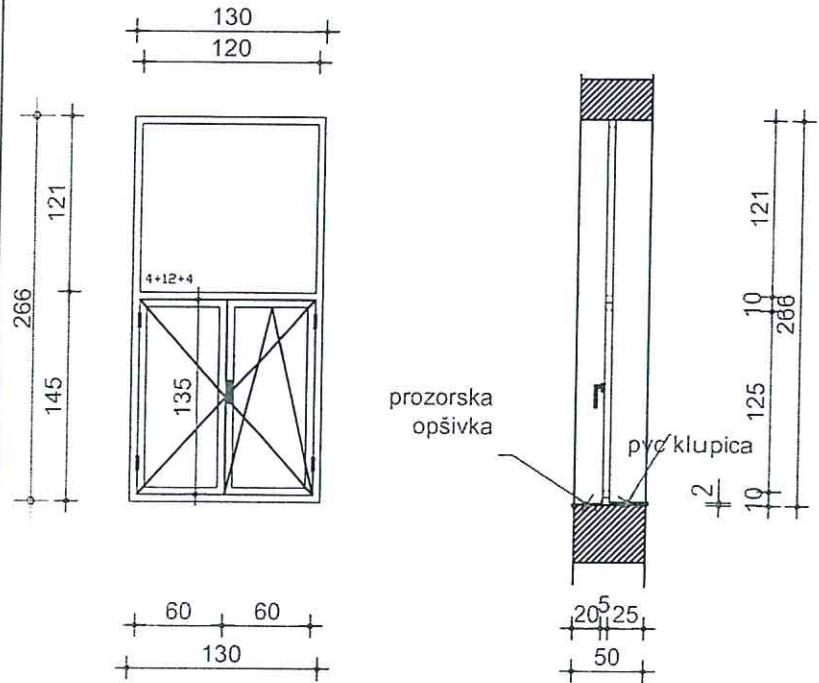

Zidarska mera

131/266

OPIS

Dvokrilni prozor urađen od PVC višekomornih profila u boji RAL 9003 . Prozori zastakljeni (4+12+4) mm termopan staklom

PRIZEMLJE:

1 kom

UKUPNO:

1 kom

Napomena: SVE MERE UZETI NA LICU MESTA!





ПОШТА 18250 НОВО СЕЛО

# SITUACIONI PLAN

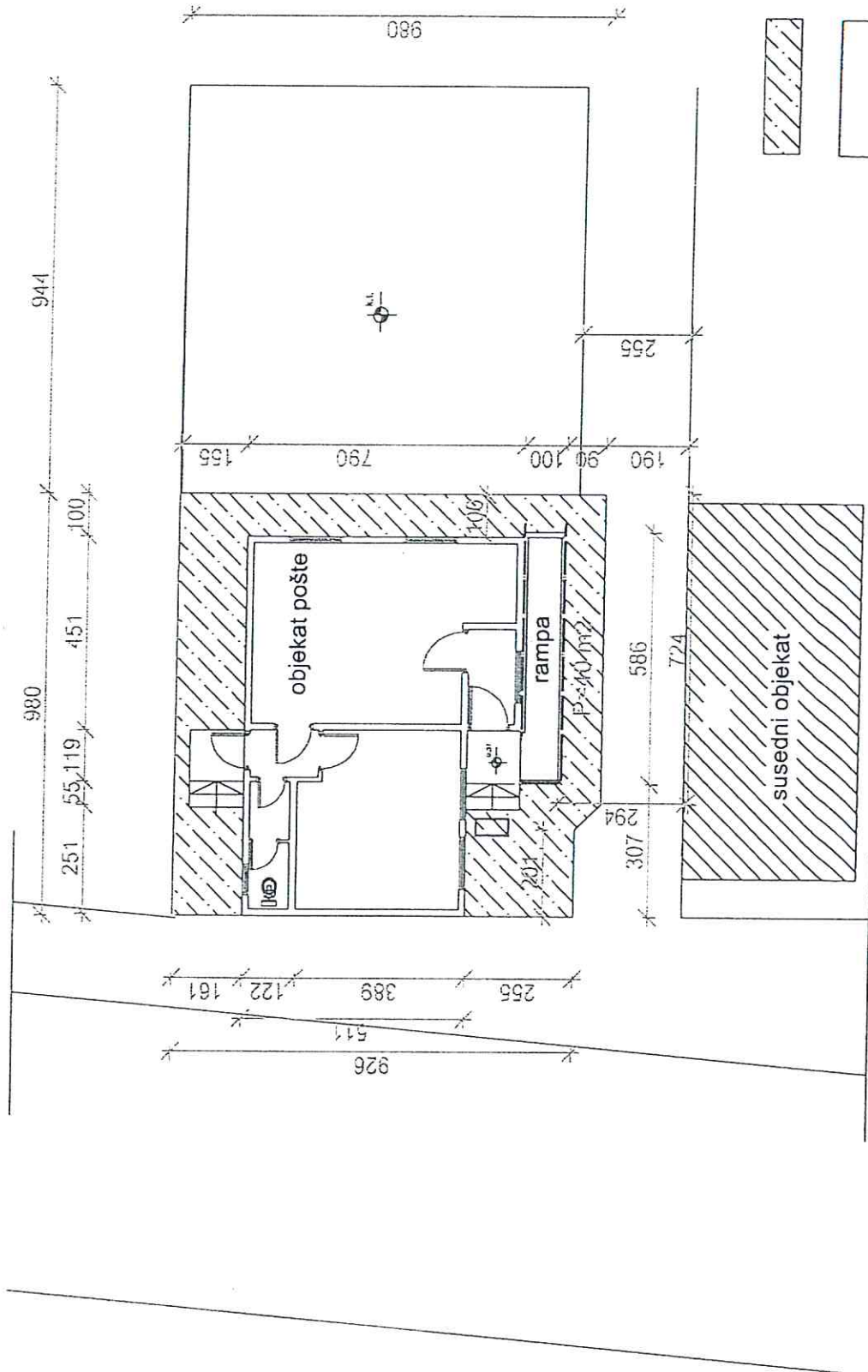

*[Handwritten signature]*



OSNOVA PRIZEMLJA R= 1:50

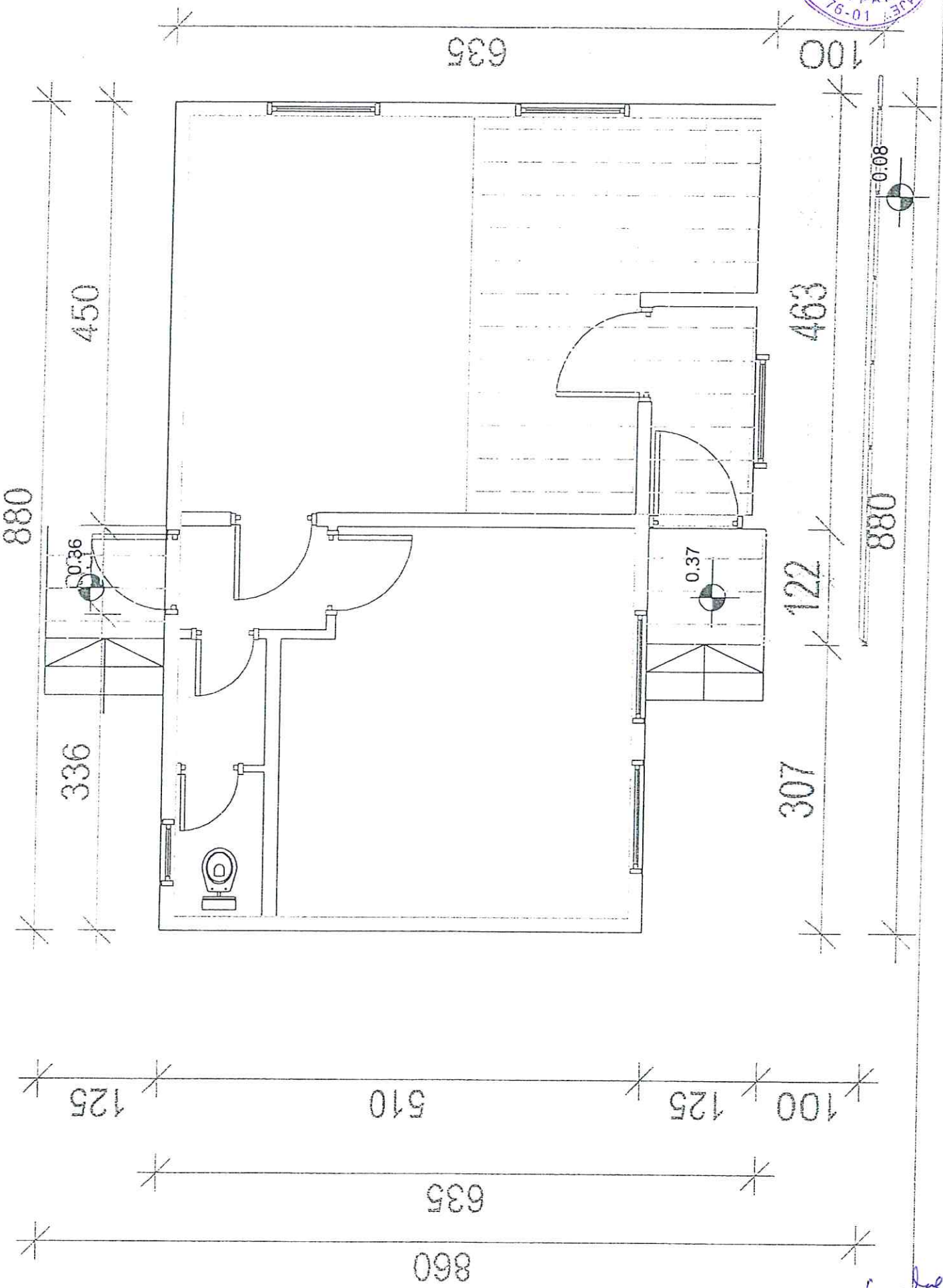

*Handwritten signature and initials.*



OSNOVA KROVA R= 1:50

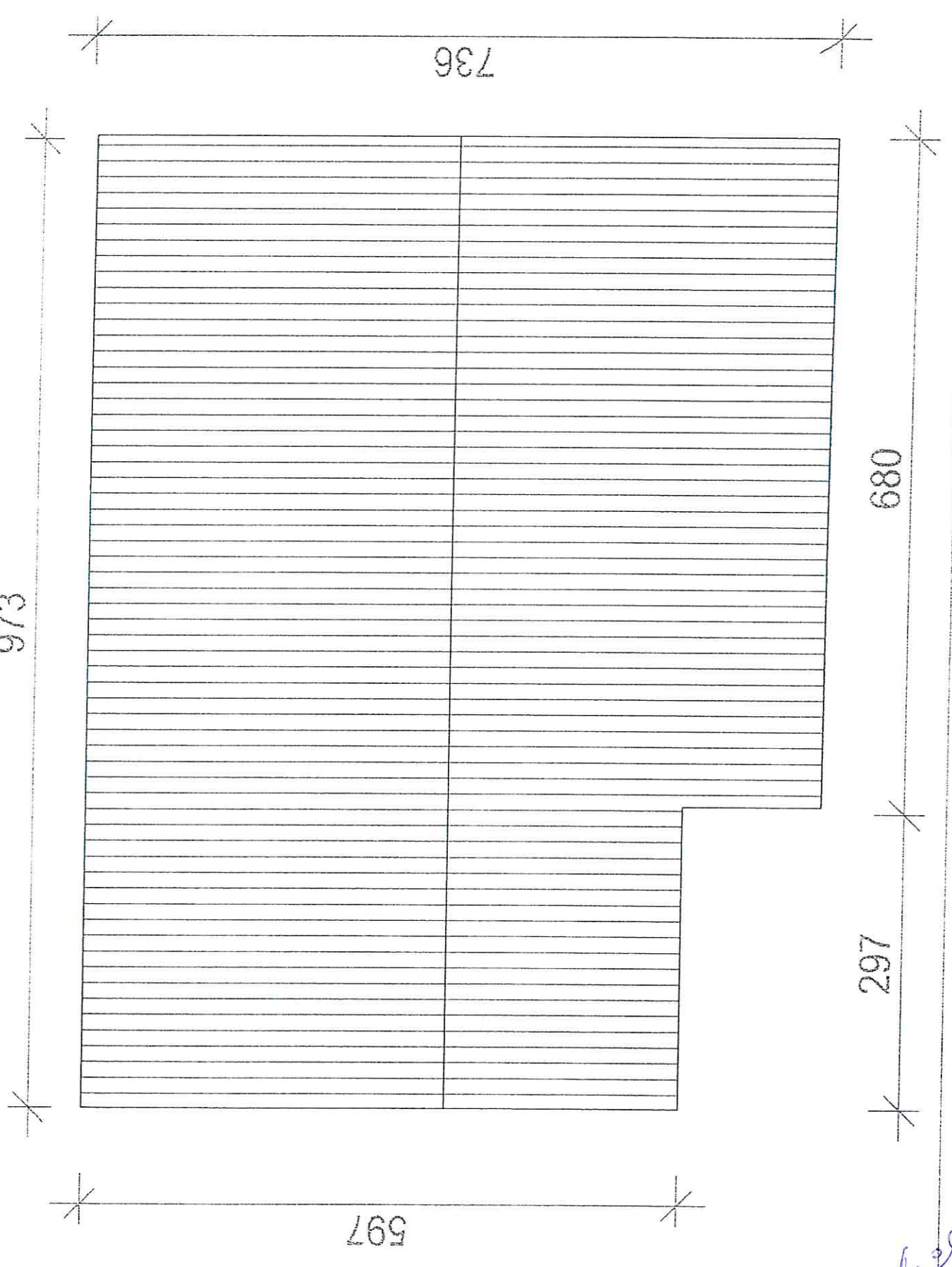

*Handwritten signature*

# ISTOČNA FASADA R= 1:50

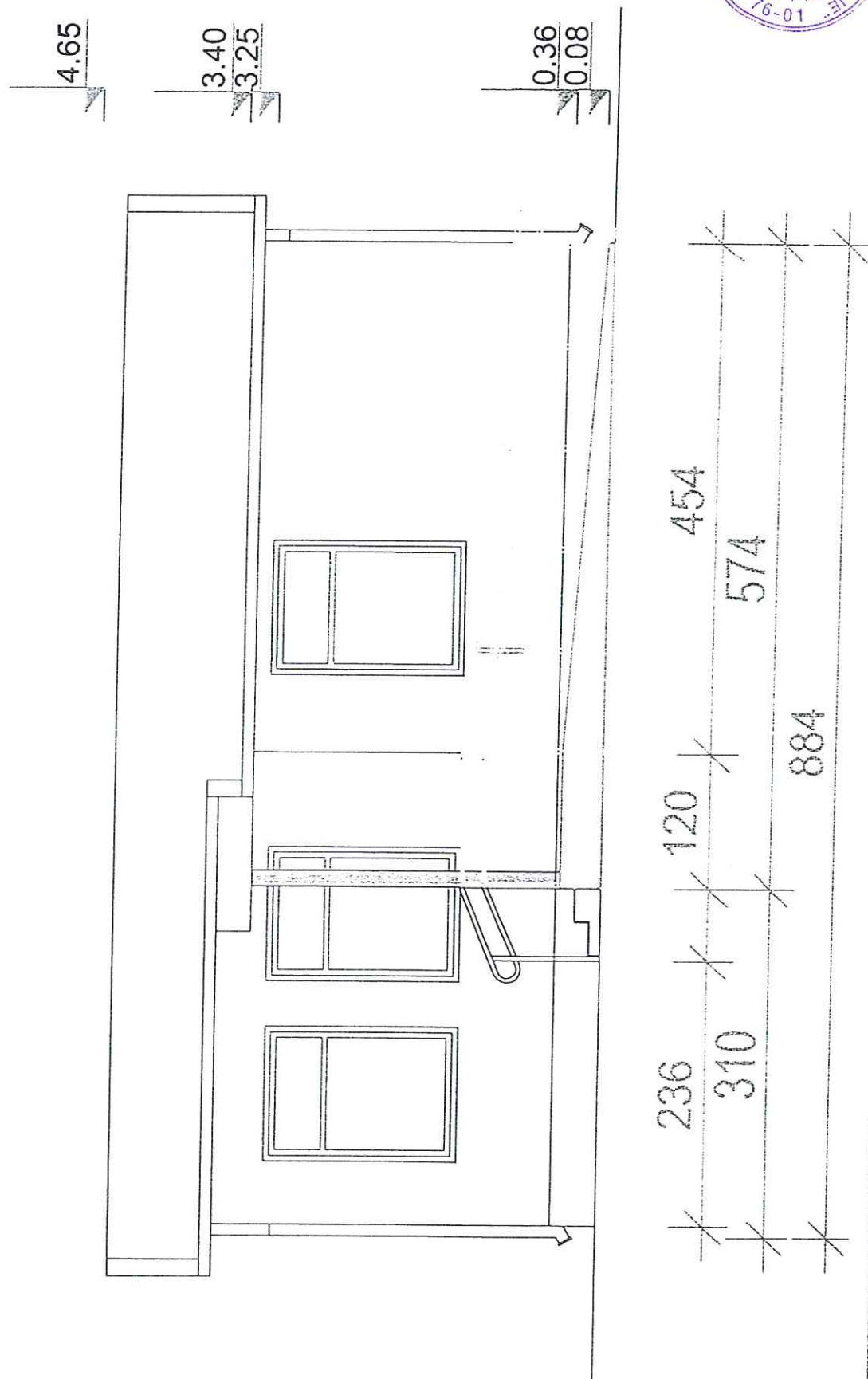

*Handwritten signature*

# ZAPADNA FASADA R= 1:50

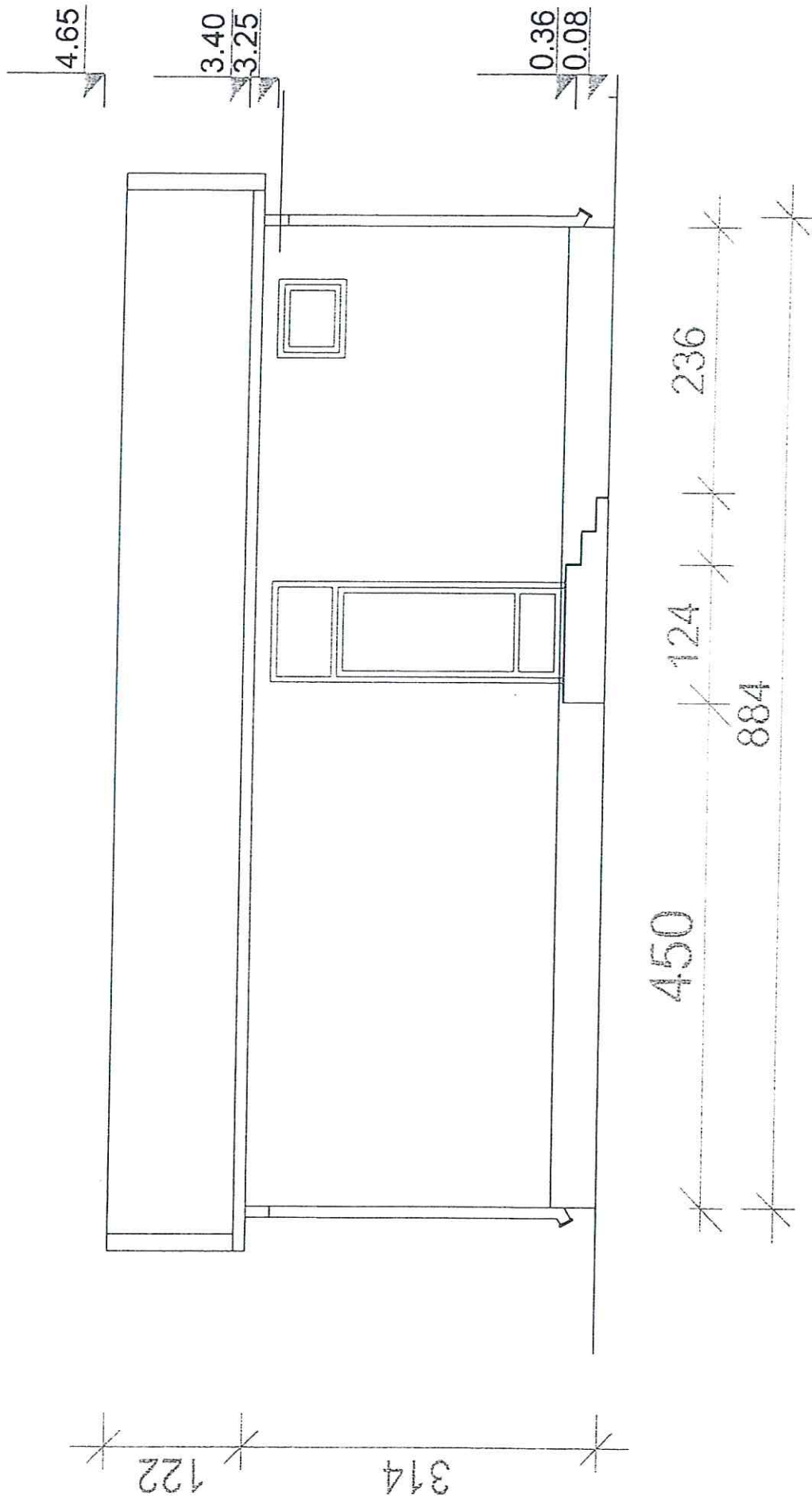

*Handwritten signature*

# JUŽNA FASADA R= 1:50

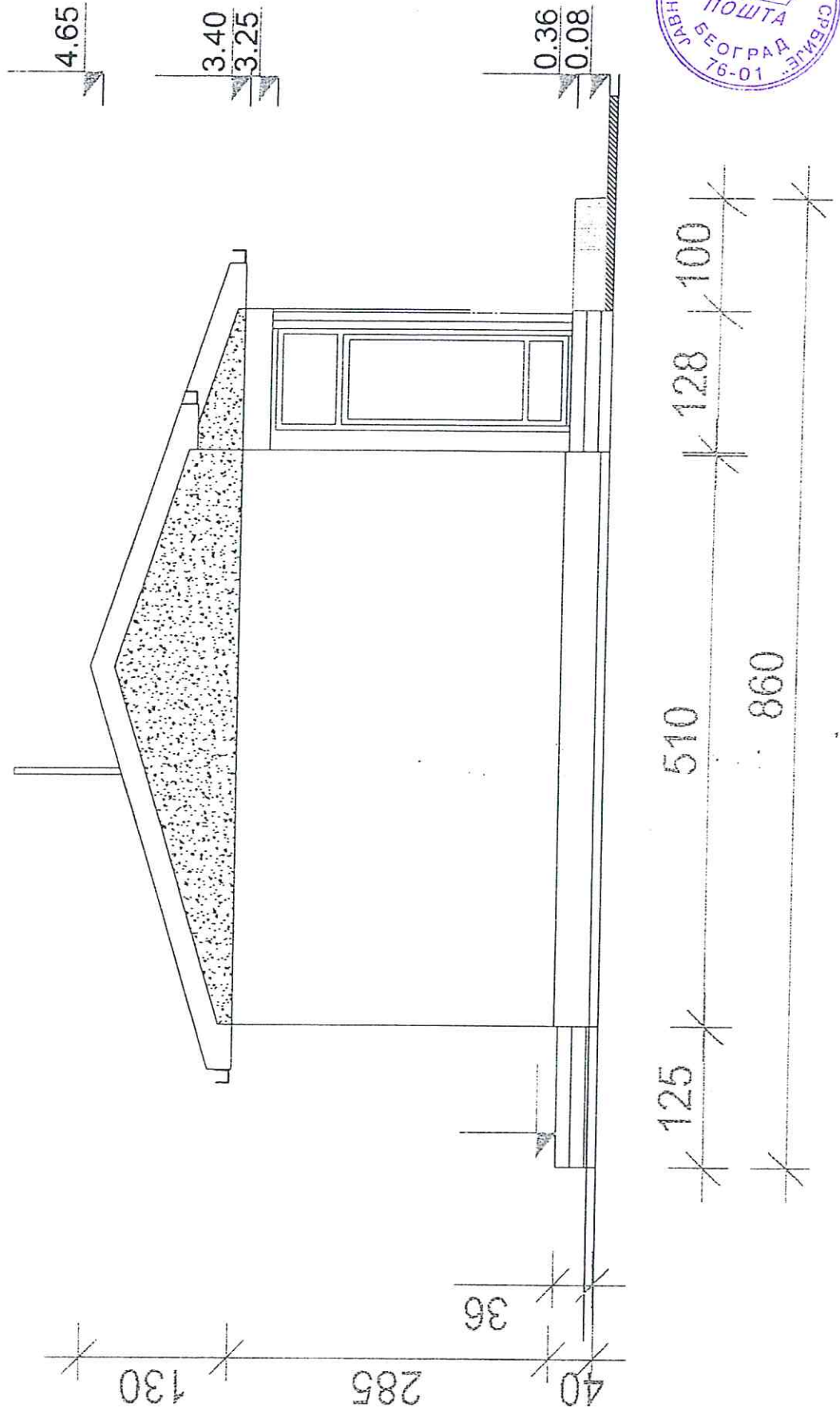

*Handwritten signature*

# SEVERNA FASADA R= 1:50

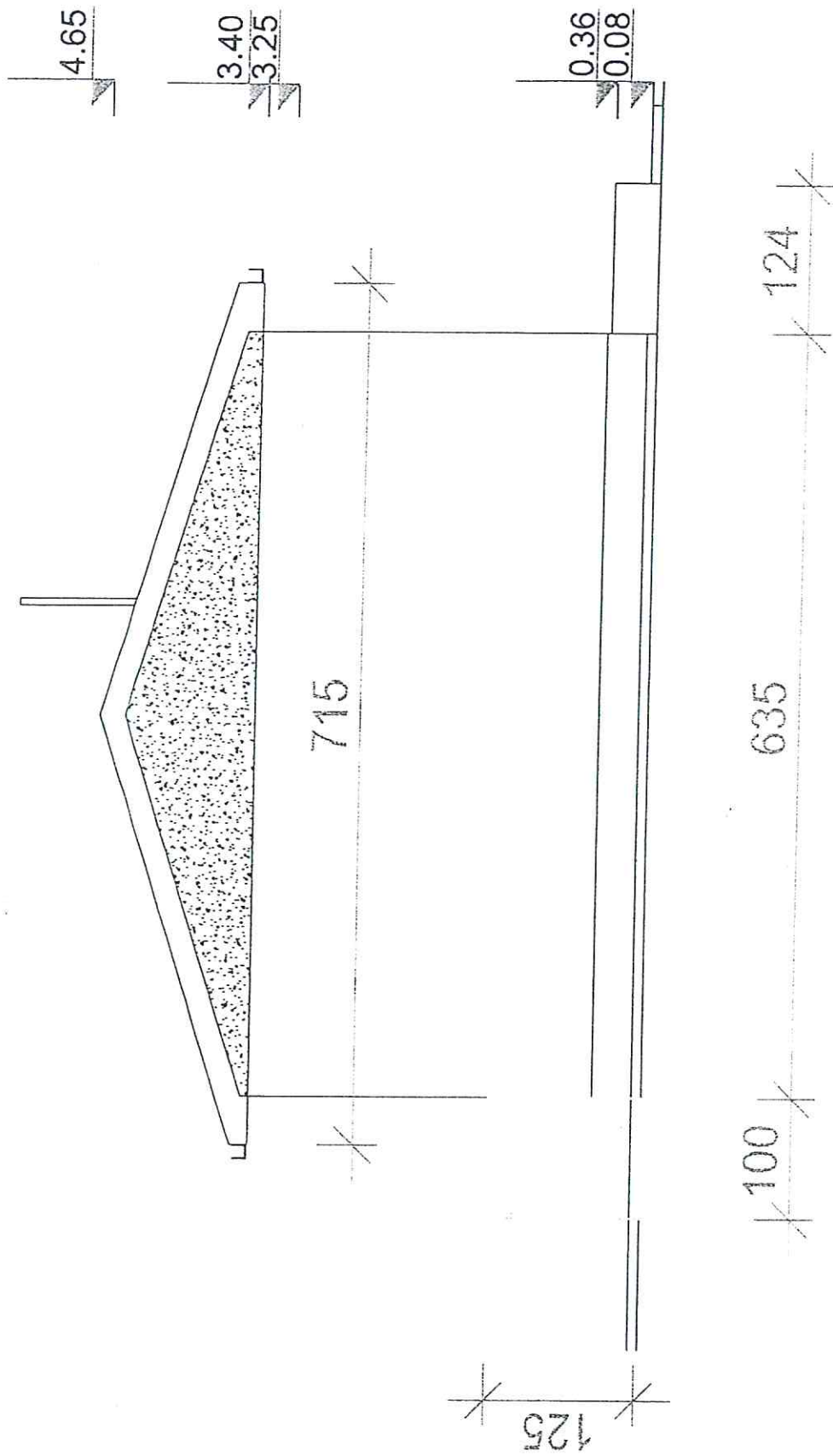

*Handwritten signature*





## ПРЕГЛЕД ПОЗИЦИЈА СА ЈЕДИНИЦАМА МЕРЕ, ЈЕДИНИЧНИМ И УКУПНИМ ЦЕНАМА

**ПРЕДМЕР И ПРЕДРАЧУН РАДОВА НА ИНВЕСТИЦИОНОМ ОДРЖАВАЊУ ОБЈЕКТА**
**Објекат: Аутогаража Ниш**
**Врста радова: Инвестиционо одржавање мокрих чворова**

Бр.	Опис позиције	Јед. мере	Кол.	Јед. цена	Ук. цена
1	2	3	4	5	6=4x5
<b>1</b>	<b>РУШЕЊА И ДЕМОНТАЖЕ</b>				
1	Демонтажа зидних керамичких плочица, постављених у цементном малтеру, у санитарном чвору. Плочице и малтер скинути до здраве подлоге. Шут изнети, утоварити у камион и одвести на градску депонију удаљености до 25 км. Обрачун се врши по m <sup>2</sup>	m <sup>2</sup>	60,00		
2	Скидање пода од керамичких плочица, постављених у цементном малтеру. Обити плочице и скинути подлогу до бетонске конструкције. Шут прикупити, изнети, утоварити у камион и одвести на депонију даљине до 25 км. Обрачун по m <sup>2</sup>	m <sup>2</sup>	16,00		
3	Демонтажа постојеће санитарije и извршити одвоз исте на локацију коју одреди Инвеститор, до удаљености 15 км. Демонтирану санитарiju записнички предати Инвеститору. Обрачун се врши по ком.				
	WC метални чувавац	ком	2,00		
	високомонтажни водокотлић са цевима	ком	2,00		
	умиваоник са сифоном и батеријом	ком	2,00		
4	Демонтажа постојећих канилазионих цеви различитог пресека ради израде нових инсталација. Позиција се изводи уколико је то неопходно за пролаз нових инсталација. Обрачун по m	m	5,00		
5	Шлицовање постојеће бетонске подне плоче у санитарном чвору, ради замене инсталација. Шут прикупити, изнети, утоварити на камион и одвести на депонију на удаљеност до 25 км. Обрачун се врши по m.	m	10,00		
6	Демонтажа водоводне мреже, од поцинкованих цеви. Демонтирати водоводну мрежу, утоварити и одвести неупотребљив материјал на депонију удаљену до 25 км. У цену улази и потребно шлицовање зидова кроз које пролазе цеви. Обрачун се врши по m	m	8,00		
<b>РУШЕЊА И ДЕМОНТАЖЕ</b>					



2		АБ РАДОВИ			
1	Израда лако армиране бетонске плоче, бетоном марке МБ 30, на месту демонтираних чучавца . Бетон уградити и неговати по прописима. У цену улази оплата и неопходна арматура. Обрачун се врши по m <sup>2</sup>	m <sup>2</sup>	1,20		
2	Малтерисање зидова мокрых чворова након обијања керамичких плочица. Малтерисање извести јаким цементним малтером преко здраве и очишћене површине са завршним пердашењем. Обрачун по m <sup>2</sup> површине	m <sup>2</sup>	60,00		
3	Израда, пердашење лако армиране цементне кошуљице дебљине 3цм . Малтер справити просејаним шљунком у размери 1:3, горњу површину равно пердашити и неговато док не очврсне . Обрачун по m <sup>2</sup>	m <sup>2</sup>	16,00		
4	Набавка материјала, транспорт и израда хидроизолације мокрог чвора, преко урађене цементне кошуљице премазом хидроизолационим полимерним материјалом. Подлогу припремити да буде чиста, одмашћена и без пукотина. Хидроизолациони премаз нанети према упутству и техничким условима произвођача на суву подлогу а хидроизолациони премаз нанети и по обиму зидова у висини од 10 цм. Обрачун се врши по m <sup>2</sup>	m <sup>2</sup>	20,00		
<b>УКУПНО АБ РАДОВИ</b>					

**3 КЕРАМИЧАРСКИ РАДОВИ**

1	Набавка, транспорт и полагање подних керамичких плочица, стандардних димензија на лепку преко урађеног изравнавајућег слоја и хидроизолације . Плочице I класе урадити у боји и дезену по избору инвеститора. Плочице поставити у слогу фуга на фугу. Након полагања керамике извршити фуговање водонепропусном фуг масом у боји по избору инвеститора . Обрачун се врши по m <sup>2</sup>	m <sup>2</sup>	18,00		
2	Набавка, транспорт и постављање зидних керамичких плочица, на лепку преко урађене малтерисане површине. Плочице су стандардних димензија у боји и дезену по избору Инвеститора. Плочице поставити у слогу фуга на фугу, до висине h= 2,0 м. Након полагања керамике извршити фуговање водонепропусном фуг масом у боји по избору инвеститора . Обрачун се врши по m <sup>2</sup>	m <sup>2</sup>	45,00		
<b>УКУПНО КЕРАМИЧАРСКИ РАДОВИ</b>					



4 МОЛЕРСКО ФАРБАРСКИ РАДОВИ					
1	Глетовање и бојење зидова мокрог чвора полудисперзивном бојом до уједначености тона по избору инвеститора . У цену урачунати све предрадње . Обрачун по m <sup>2</sup>	m <sup>2</sup>	110		
2	Репарација столарије мокрог чвора . Репарација подразумева : - скидање старе боје са врата и штокова до здраве површине , китовање и брушење 2x , фарбање основном и акрилним лаком до изједначености тона Обрачун по ком.				
	врата 70/200	ком	2		
	врта 80/200	ком	4		
3	Бојење видљиве канализационе цеви пресека Ø 110 мм лаком за метал . Обрачун по m.	m	10,00		
<b>МОЛЕРСКО ФАРБАРСКИ РАДОВИ</b>					

5 РАДОВИ ВОДОВОД И КАНАЛИЗАЦИЈА					
1	Израда прикључка на водоводну мрежу од поцинкованих цеви . Позиција подразумева обијање зида до цеви на месту пресецања постојећег вода . Прелазак са металне цеви на ПВЦ урадити неком од метода (брза спојка ...) Дужина трасе око 3 м. Обрачун по комаду урађене позиције урачунавајући све потребне радње (пробијања, неопходан фитинг , изолацију цеви , везу на нови пвц развод . Обрачун по ком.	ком	1		
2	Набавка материјала, транспорт и монтажа ПВЦ-цеви Ø 20, за развод санитарне топле и хладне воде. Цеви су предвиђене за мокро уградњу у зидне и подне усеке, са додатном заштитном цеви или изолацијом према потреби. Позиција обухвата све потребне спојнице, редуције, фитинге и потребни причврсни и заштитно-изолацијски материјал, прелазне комаде. Цеви морају бити постављене по препорукама произвођача. У цену је урачунато потребно шлицовање и крпљење и поправку зидова до завршне обраде. Обрачун се врши по m.	m	12,00		
3	Набавка и уградња проточних вентила Ø 20 испред точећег места. Обрачун по ком	ком	4		



4	Набавка, транспорт и монтажа канализационих цеви (Ø 110, Ø75, Ø 50) од тврдог ПВЦ-а са фазонским комадима и материјалом потребним за спајањем. Монтажу урадити према важећим техничким нормативима. У цену је урачунато потребно шлицовање. Обрачунава се и плаћа по м' монтиране и испитане мреже, мерене по осовини цеви и фазонских комада. У цену је урачуната поправка зида до завршне обраде. Обрачун се врши по m	m	9,00		
5	Набавка и монтажа комплет WC шоље, стандард, домаће производње I класе. Спој WC шоље са канализационом мрежом урадити са "гензлом" и одговарајућим китом да буде дихтован 100 %. Шољу преко гумених подметача причврстити месинганим шрафовима. Високомонтажни водокотлић пажљиво поставити са дихтунзима, уградити комплетан систем за пуњење и пражњење водокотлића и повезати са вентилом. Водокотлић поставити са потезачем. Са водоводном мрежом повезати преко хромираног вентила и квалитетног црева, а шољом са цеви и гуменом манжетном. Поставити поклопац за шољу од тврде, квалитетне пластике. Избор шоље извршити заједно са Инвеститором. По монтажи испитати исправност. Обрачун се врши по kom.	kom	2		
6	Набавка, транспорт и монтажа комплет умиваоника, од керамике, димензија 60x40 cm, домаће производње I класе. Умиваоник за зид причврстити одговарајућим типловима и месинганим шрафовима, а преко подметача од гуме. Умиваоник повезати са одводом хромираним сифонорн пречника 5/4" са розетом, чепом и ланцем. Поставити једноручну батерију за топлу и хладну воду, за нискомонтажни проточни бојлер. Умиваоник и опрему наручити у сарадњи са Инвеститором. Обрачун се врши по kom.	kom	2		
7	Набавка, транспорт и монтажа нискомонтажног проточног бојлера, запремине 10 литара. Електрични бојлер поставити и повезати са електричном енергијом и водоводном инсталацијом. Обрачун се врши по kom	kom	2		



8	Набавка, транспорт и монтажа галантерије. Обрачун се врши по kom				
	држач за тоалет папир	kom	2		
	држач за папирни убрус	kom	2		
	дозер за течни сапун	kom	2		
	четке за WC шољу	kom	2		
	огледал60/80cm са етажером	kom	2		
9	Набавка и монтажа новог сливника Ø 75 са сифоном и хромираним росом (20x20). Плаћа се по комаду у свему монтираног сливника. Обрачун се врши по kom	kom	2		
10	Испитивање водоводне мреже на пробни притисак, већи за 3 бара од радног, односно минимално 10 бара. По завршетку монтаже водоводне мреже сва изливна места задихтовати чеповима. Поставити хидрауличну пумпу, напунити инсталацију водом, испустити ваздух и постићи пробни притисак. Мрежа мора бити под притиском најмање 24 часа. Ако притисак опадне, пронаћи место квара, отклонити и поново ставити инсталацију под испитни притисак. Испитивање вршити уз обавезно присуство надзорног органа и овлашћеног лица и о томе сачинити посебан записник. Обрачун се врши по m постављене мреже	m	12,00		
11	Испитивање целокупне канализационе мреже. Отворе задихтовати, осим висински највиших и мрежу напунити водом. Под задатим притиском мрежу држати најмање три часа. Извршити преглед и сва места која цуре обележити. Испустити воду и све кварове отклонити. Поновити испитивање. Испитивање вршити уз обавезно присуство надзорног органа и овлашћеног лица и о томе сачинити посебан записник. Обрачун се врши по m постављене мреже	m	9,00		
<b>УКУПНО РАДОВИ ВИК</b>					



6 ЕЛЕКТРО РАДОВИ					
1	Набавка, испорука и повезивање монофазних шуко утичница за повезивање бојлера . Утичнице су са поклопцем и монтирају се у зид. У цену урачунати повезивање каблом РРУ 3 x 2,5 mm <sup>2</sup> дужине до 5 м који се уграђује у зид и набавку и уградњу кип прекидача на траси кабла . Обрачун по ком	kom	2		
2	Израда развода и монтажа лед панел светиљке мин 40W у предпростору мокрог чвора . У цену урачунати и израду инсталације. Набавка, испорука и израда инсталације осветљења каблом (халоген фри), РРУ 3 x 1,5 mm <sup>2</sup> , који се полаже делом у плафону, а делом по зиду испод малтера , монтажу (замену ) прекидача за светло домаћег произвођача. Плаћа се по ком урађеног сијаличног места .	kom	2		
3	Набавка и уградња LED ПАНЕЛ светиљке снаге 15 W на месту изнад изнад умиваоника -огледала по постојећем разводу . Обрачун по ком	kom	2		
<b>УКУПНО ЕЛЕКТРО РАДОВИ</b>					

**РЕКАПИТУЛАЦИЈА**

1	РУШЕЊА И ДЕМОНТАЖЕ	
2	УКУПНО АБ РАДОВИ	
3	УКУПНО КЕРАМИЧАРСКИ РАДОВИ	
4	МОЛЕРСКО ФАРБАРСКИ РАДОВИ	
5	РАДОВИ ВОДОВОД И КАНАЛИЗАЦИЈА	
6	ЕЛЕКТРО РАДОВИ	
<b>УКУПНО РАДОВИ ЗА АУТОГАРАЖУ БЕЗ ПДВ</b>		

Понуђач

МП \_\_\_\_\_



**ПРЕДМЕР И ПРЕДРАЧУН РАДОВА НА ИНВЕСТИЦИОНОМ ОДРЖАВАЊУ ОБЈЕКТА**
**Објекат: Пошта 18220 Алексинац**
**Врста радова: Грађевинско занатски и инсталатерски радови**

Бр.	Опис позиције	Јед. мере	Кол.	Јед. цена	Ук. цена
1	2	3	4	5	6=4x5
<b>1</b>	<b>РУШЕЊА И ДЕМОНТАЖЕ</b>				
1	Демонтажа спуштеног плафона урађеног од гипсног малтера на дрвеној потконструкцији и рабиц мрежи. Приликом демонтаже извршити равно одсецање ивица и пажљиву демонтажу конструкције и рабиц подлоге. У цену се урачунава прикупљање и одвоз шута на депонију до 25 км. Обрачун по m <sup>2</sup>	m <sup>2</sup>	25,00		
2	Обијање зида ( малтер и опека ) у делу кроз који пролази канализациона вертикала. У цену се урачунава прикупљање и одвоз шута на депонију до 25 км . Обрачун по m <sup>2</sup>	m <sup>2</sup>	3,00		
3	Демонтажа постојеће канализационе мреже хоризонтале и вертикале . Мрежа је урађена од гусаних цеви . Хоризонтални развод је смештен између међуспратне и плафонске конструкције причвршћен је подвезивањем жицом типлованом у конструкцију . Демонтажу извршити пажљиво , везе цеви раскидати загревањем . Цеви различитих преека : фн 50 , 70 , 110 mm Обрачун по m	m	35,00		
<b>УКУПНО РУШЕЊА И ДЕМОНТАЖЕ</b>					

<b>2</b>	<b>ИНСТАЛАТЕРСКИ</b>				
1	Набавка и монтажа ПВЦ канализационих цеви од тврдог поливинилкарбоната , пречника фн 50 , 70 , 110 мм заједно са фасонским комадима и материјалом за спајање . Поставити само исправне цеви и фасонске комаде који имају одговарајуће атесте . Ревизионе комаде правилно дихтовати са поклопцима и гуменим дихтунзима . Хоризонтални канализациони развод за плафон причврстити металним висилицама за плафон . Приликом уградње фасонских елемената спојене елементе премазати ацетатним силиконом . Везе металног и пластичног развода обрадити хидроизолационим средствима . Обрачун по m канализационог развода				
	цеви Ø 50	m	5,00		
	цеви Ø 70	m	10,00		
	цеви Ø 110	m	20,00		
<b>УКУПНО ИНСТАЛАТЕРСКИ РАДОВИ</b>					

<b>3</b>	<b>РАЗНИ ЗИДАРСКИ РАДОВИ</b>				
1	Премаз зида од опеке на месту проласка цеви хидроизолационим средством на бази полиуретана. Обрачун по m <sup>2</sup>	m <sup>2</sup>	3,00		





2	Малтерисање зидова развода продужним малтером у два слоја са завршним пердашењем . Обрачун по m <sup>2</sup>	m <sup>2</sup>	5,00		
3	Обрада шпалетни продужним малтером РШ до 60 цм Обрачун по m	m	7,50		
<b>УКУПНО ЗИДАРСКИ РАДОВИ</b>					

<b>4 МОЛЕРСКО ФАРБАРСКИ РАДОВИ</b>					
1	Израда плафона од гипсних плоча дебљине d=12 мм на месту демонтираног плафона од рабицираног гипсног малтера . Плафон урадити на металним висилицама . Обрачун по m <sup>2</sup>	m <sup>2</sup>	25,00		
2	Глетовање ново изграђеног плафона од гипсних плоча . Саставе старог и новог плафона додатно ојачати пвц мрежицом . Обрачун по m <sup>2</sup>	m <sup>2</sup>	30,00		
3	Бојење зидова и плафона дисперзивном бојом до уједначености у пуном тону по избору инвеститора . У цену се урачунавају све предходне радње ( стругање старе боје , крпљење рупа , премаз прајмером ) . Обрачун по m <sup>2</sup>	m <sup>2</sup>	300,00		
4	Израда „Хирофа“ фасаде на службеном улазу у објекат . У цену се урачунава припрема фасаде механичко чишћење протрулелих делова и крпљење јаким цементним малтером . Обрачун по m <sup>2</sup>	m <sup>2</sup>	80,00		
<b>УКУПНО МОЛЕРСКО ФАРБАРСКИ РАДОВИ</b>					

**РЕКАПИТУЛАЦИЈА ЗА А) ГРАЂЕВИНСКО ЗАНАТСКИ РАДОВИ**

1	РУШЕЊА И ДЕМОНТАЖЕ				
2	БЕТОНСКИ И АБ РАДОВИ				
3	РАЗНИ ЗИДАРСКИ РАДОВИ				
4	МОЛЕРСКО ФАРБАРСКИ РАДОВИ				
<b>УКУПНО А) ГРАЂЕВИНСКО ЗАНАТСКИ РАДОВИ</b>					

**Б РЕКОНСТРУКЦИЈА МОКРОГ ЧВОРА АЛЕКСИНАЦ**

<b>1 РУШЕЊА И ДЕМОНТАЖЕ</b>					
1	Демонтажа зидних керамичких плочица, постављених у цементном малтеру, у санитарном чвору. Плочице и малтер скинути до здраве подлоге. Шут изнети, утоварити у камион и одвести на градску депонију удаљености до 25 км. Обрачун се врши по m <sup>2</sup>	m <sup>2</sup>	25,00		
2	Скидање пода од керамичких плочица, постављених у цементном малтеру. Обити плочице и скинути подлогу до бетонске конструкције. Шут прикупити, изнети, утоварити у камион и одвести на депонију даљине до 25 км. Обрачун по m <sup>2</sup>	m <sup>2</sup>	5,50		





3	Демонтажа постојећих санитарнија. Демонтирану санитарнију записнички предати Инвеститору и извршити одвоз исте на локацију коју одреди Инвеститор, до удаљености 25 км. Обрачун се врши по комаду				
	WC метални чучавац	kom	1		
	WC керамичка шоља	kom	1		
	високомонтажни водокотлић са цевима	kom	2		
	умиваоник са сифоном и батеријом	kom	2		
4	Демонтажа постојећих канализационих цеви различитог пресека ради израде нових инсталација . Позиција се изводи уколико је то неопходно за пролаз нових инсталација . Обрачун по мl	m	5,00		
5	Шлицовање постојеће бетонске подне плоче у санитарном чвору, ради замене инсталација. Шут прикупити, изнети, утоварити на камион и одвести на депонију на удаљеност до 25 км. Обрачун се врши по м <sup>2</sup>	m	4,50		
6	Демонтажа надградне водоводне мреже , од пластичних цеви Демонтирати водоводну мрежу, утоварити и одвести неупотребљив материјал на депонију удаљену до 25 км. Обрачун се врши по 1,00 м'	m	6,00		
<b>РУШЕЊА И ДЕМОНТАЖЕ</b>					

<b>2 АБ РАДОВИ</b>					
1	Израда лако армиране бетонске плоче, бетоном марке МБ 30, на месту демонтираног чучавца . Бетон уградити и неговати по прописима. У цену улази оплата и неопходна арматура. Обрачун се врши по м <sup>2</sup>	m2	0,60		
2	Малтерисање зидова мокрог чворова након обијања керамичких плочица. Малтерисање извести јаким цементним малтером преко здраве и очишћене површине са завршним пердашењем. Обрачун по м2 површине	m2	25,00		
3	Израда пердашење лако армиране цементне кошуљице дебљине 3цм . Малтер справити просејаним шљунком у размери 1:3, горњу површину равно пердашити и неговати док не очврсне . Обрачун по м2	m2	6,00		
4	Набавка материјала, транспорт и израда хидроизолације мокрог чвора, преко урађене цементне кошуљице премазом хидроизолационим полимерним материјалом. Подлогу припремити да буде чиста, одмашћена и без пукотина. Хидроизолациони премаз нанети према упутству и техничким условима произвођача на суву подлогу а хидроизолациони премаз нанети и по обиму зидова у висини од 10 цм. Обрачун се врши по м <sup>2</sup>	m2	7,30		
<b>УКУПНО АБ РАДОВИ</b>					



3 КЕРАМИЧАРСКИ РАДОВИ				
1	Набавка, транспорт и полагање подних керамичких плочица, стандардних димензија на лепку преко урађеног терацо пода . Плочице I класе урадити у боји и дезену по избору инвеститора. Плочице поставити у слогу fuga на fuga. Након полагања керамике извршити фуговање водонепропусном фуг масом у боји по избору инвеститора . Обрачун се врши по м <sup>2</sup>	m2	5,50	
2	Набавка, транспорт и постављање зидних керамичких плочица, на лепку преко урађене малтерисане површине. Плочице су стандардних димензија у боји и дезену по избору Инвеститора. Плочице поставити у слогу fuga на fuga, до висине h= 2,0 м. Након полагања керамике извршити фуговање водонепропусном фуг масом у боји по избору инвеститора . Обрачун се врши по м <sup>2</sup>	m2	30,00	
<b>УКУПНО КЕРАМИЧАРСКИ РАДОВИ</b>				
4 МОЛЕРСКО ФАРБАРСКИ РАДОВИ				
1	Бојење зидова и плафона мокрог чвора полудисперзивном бојом до уједначености тона по избору инвеститора . У цену урачунати све предрадње . Обрачун по м <sup>2</sup>	m2	50	
2	Репарација столарије мокрог чвора . Репарација подразумева : - скидање старе боје врата и штокова до здраве површине , китовање и брушење 2x , фарбање основном и акрилним лаком до изједначености тона - опшивање врата ал. лимом у парапету .Ширина опшивке 15 cm . Обрачун по ком .			
	врта 80/200	kom	3	
3	Репарација дрвених застакљених прозора димензија 80/80 . Прозор се отвара на драј-кип преко полуге . Репарација подразумева : - скидање старе боје , китовање и брушење 2x - фарбање основном и акрилном бојом до уједначености тона Обрачун по ком	kom	2	
<b>МОЛЕРСКО ФАРБАРСКИ РАДОВИ</b>				
5 РАДОВИ ВОДОВОД И КАНАЛИЗАЦИЈА				
1	Израда прикључка на водоводну мрежу на видљивој поцинкованој цеви . Обрачун по ком.	kom	1	
2	Набавка материјала, транспорт и монтажа ПВЦ-цеви Ø 20, за развод санитарне топле и хладне воде. Цеви су предвиђене за мокру уградњу у зидне и подне усеке, са додатном заштитном цеви или изолацијом према потреби. Позиција обухвата све потребне спојнице, редукције, фитинге и потребни причврсни и заштитно-изолацијски материјал, прелазне комаде. Цеви морају бити постављене по препорукама произвођача. У цену је урачунато потребно шлицовање и крпљење и поправку зидова до завршне обраде. Обрачун се врши по m.	m	6,00	



3	Набавка и уградња проточних вентила Ø 20 испред точећег места. Обрачун по kom	kom	4,00		
4	Набавка, транспорт и монтажа канализационих цеви (Ø 110, Ø75, Ø 50) од тврдог ПВЦ-а са фазонским комадима и материјалом потребним за спајањем. Монтажу урадити према важећим техничким нормативима. У цену је урачунато потребно шлицовање. Обрачунава се и плаћа по м монтиране и испитане мреже, мерене по осовини цеви и фазонских комада. У цену је урачуната поправка зида до завршне обраде. Обрачун се врши по m	m	4,00		
5	Набавка и монтажа комплет WC шоље, стандард, домаће производње I класе. Спој WC шоље са канализационом мрежом урадити са "гензлом" и одговарајућим китом да буде дихтован 100 %. Шољу преко гумених подметача причврстити месинганим шрафовима. Високомонтажни водокотлић пажљиво поставити са дихтунзима, уградити комплетан систем за пуњење и пражњење водокотлића и повезати са вентилом. Водокотлић поставити са потезачем. Са водоводном мрежом повезати преко хромираног вентила и квалитетног црева, а шољом са цеви и гуменом манжетном. Поставити поклопац за шољу од тврде, квалитетне пластике. Избор шоље извршити заједно са Инвеститором. По монтажи испитати исправност. Обрачун се врши по комаду	kom	2		
6	Набавка, транспорт и монтажа комплет умиваоника, од керамике, димензија 60x40 cm, домаће производње I класе. Умиваоник за зид причврстити одговарајућим типовима и месинганим шрафовима, а преко подметача од гуме. Умиваоник повезати са одводом хромираним сифонорн пречника 5/4" са розетом, чепом и ланцем. Поставити једноручну батерију за топлу и хладну воду, за нискомонтажни проточни бојлер. Умиваоник и опрему наручити у сарадњи са Инвеститором. Обрачун се врши по комаду	kom	1		
7	Набавка, транспорт и монтажа галантерије. Обрачун се врши по комаду.				
	држач за тоалет папир	kom	2		
	држач за папирни убрус	kom	2		
	дозер за течни сапун	kom	1		
	четке за WC шољу	kom	2		
	огледало 60/80 cm са етажером	kom	2		





8	Набавка и монтажа новог сливника Ø 75 са сифоном и хромираним росом (20x20). Плаћа се по комаду у свему монтираног сливника. Обрачун се врши по комаду	kom	1		
9	Повезивање постојећег бојлера на нову водоводну мрежу . Позиција подразумева израду прикључака сигурносног вентила и бринокс црева. Обрачун по ком	kom	1		
10	Испитивање водоводне мреже на пробни притисак, већи за 3 бара од радног, односно минимално 10 бара. По завршетку монтаже водоводне мреже сва изливна места задихтовати чеповима. Поставити хидрауличну пумпу, напунити инсталацију водом, испустити ваздух и постићи пробни притисак. Мрежа мора бити под притиском најмање 24 часа. Ако притисак опадне, пронаћи место квара, отклонити и поново ставити инсталацију под испитни притисак. Испитивање вршити уз обавезно присуство надзорног органа и овлашћеног лица и о томе сачинити посебан записник. Обрачун се врши по m постављене мреже	m	6.00		
11	Испитивање целокупне канализационе мреже. Отворе задихтовати, осим висински највиших и мрежу напунити водом. Под задатим притиском мрежу држати најмање три часа. Извршити преглед и сва места која цуре обележити. Испустити воду и све кварове отклонити. Поновити испитивање. Испитивање вршити уз обавезно присуство надзорног органа и овлашћеног лица и о томе сачинити посебан записник. Обрачун се врши по m постављене мреже	m	4.00		
<b>УКУПНО РАДОВИ ВИК</b>					

**РЕКАПИТУЛАЦИЈА ЗА Б) РЕКОНСТРУКЦИЈА МОКРОГ ЧВОРА**

1	РУШЕЊА И ДЕМОНТАЖЕ				
2	УКУПНО АБ РАДОВИ				
3	УКУПНО КЕРАМИЧАРСКИ РАДОВИ				
4	МОЛЕРСКО ФАРБАРСКИ РАДОВИ				
5	РАДОВИ ВОДОВОД И КАНАЛИЗАЦИЈА				
<b>УКУПНО МОКРИ ЧВОР АЛЕКСИНАЦ БЕЗ ПДВ</b>					

**АЛЕКСИНАЦ -УКУПНО**

А	ГРАЂЕВИНСКО ЗАНАТСКИ РАДОВИ				
Б	РЕКОНСТРУКЦИЈА МОКРОГ ЧВОРА АЛЕКСИНАЦ				
<b>УКУПНО АЛЕКСИНАЦ БЕЗ ПДВ</b>					

Понуђач

МП \_\_\_\_\_

**ПРЕДМЕР И ПРЕДРАЧУН РАДОВА НА ИНВЕСТИЦИОНОМ ОДРЖАВАЊУ ОБЈЕКТА**
**Објекат: Пошта 18213 Трњане**
**Врста радова: Грађевинско занатски и инсталатерски радови – уградња ПВЦ прозора**

Бр.	Опис позиције	Јед. мере	Кол.	Јед. цена	Ук. цена
1	2	3	4	5	6=4x5
<b>1</b>	<b>РУШЕЊА И ДЕМОНТАЖЕ</b>				
1	Демонтажа дрвеног прозора димензија 131x266cm комплетно са решеткама. Прозор је уграђен и фиксиран у зидове од пуне опеке . Обрачун по ком.	ком	1		
<b>УКУПНО РУШЕЊЕ И ДЕМОНТАЖЕ</b>					

<b>2</b>	<b>БРАВАРСКИ РАДОВИ</b>				
	<b>Напомена :</b> Све димензије узети на лицу места				
1	Израда и уградња прозора од ПВЦ вишекоморних профила ојачан челичним нерђајућим профилима . Прозор дихтовати ЕПДМ гумом , вулканизованом на угловима . Оков и боја прозора , по избору инвеститора . Крила прозора застаклити термофлот стаклом 4+12+4 и дихтовати ЕПДМ гумом . Са унутрашње стране монтирати Пвц прозорску клупицу , са спољне стране опшито пластифицираним лимом . Обрачун по ком финално изведене позиције . Димензије : 131x266 cm	ком	1		
2	Израда и уградња металне решетки од кутијастих профила 15/15 мм у раму од L профила 30/30 мм . Решетке типловати у зидове .Размак кутијастих профила мах 10 cm . Предходно извршити бојење (основном бојом и лаком за метал у два слоја ) Решетку фиксирати типловањем у зидове објекта Обрачун по m2	m2	3,50		
<b>УКУПНО БРАВАРСКИ РАДОВИ</b>					

<b>3</b>	<b>МОЛЕРСКО ФАРБАРСКИ РАДОВИ</b>				
1	Обрада прозорских шпалетни продужним малтером са завршним пердашењем . Обрачун по m2	m2	8		
2	Бојење зидова и плафона полудиспрзионом бојом након уградње прозора у тону постојеће . Обрачун по m2	m2	30		
<b>УКУПНО МОЛЕРСКО ФАРБАРСКИ РАДОВИ</b>					





## РЕКАПИТУЛАЦИЈА

1	РУШЕЊА И ДЕМОНТАЖЕ	
2	БРАВАРСКИ РАДОВИ	
3	МОЛЕРСКО ФАРБАРСКИ РАДОВИ	
УКУПНО РАДОВИ ЗА ПОШТУ 18213 ТРЊАНЕ БЕЗ ПДВ		

Понуђач:

МП \_\_\_\_\_



**ПРЕДМЕР И ПРЕДРАЧУН РАДОВА НА ИНВЕСТИЦИОНОМ ОДРЖАВАЊУ ОБЈЕКТА**
**Објекат: Пошта 18250 Ново Село**
**Врста радова: Грађевинско занатски и инсталатерски радови**

Бр.	Опис позиције	Јед. мере	Кол.	Јед. цена	Ук. цена
1	2	3	4	5	6=4x5
<b>1</b>	<b>РУШЕЊА И ДЕМОНТАЖЕ</b>				
1	Демонтажа кровног покривача од салонит плоча . Салонит плоче демонтирати , утоварити у камион и заједно са шупом одвести на депонију на удаљеност до 25 км . Обрачун по m2 косе површине	m2	70,00		
2	Демонтажа кровних летви . Летве пажљиво демонтирати заједно са шупом утоварити на камион и одвести на депонију до 25 км . Обрачун по m2	m2	70,00		
3	Демонтажа олука увала и самплехова. У цену урачунати демонтажу и одвоз са градилишта на депонију удаљност до 25 км . Обрачун по m	m	50,00		
	Демонтажа кровних опшивки и калканских зидова од ламперије . У цену урачунати и демонтажу подконструкције одвоз на депонију на удаљености до 25 км . Обрачун по m2	m2	40,00		
4	Чишћење платоа и дворишта од шуга , растиња и другог отпадног материјала . Материјал одвести на депонију на удаљености до 25km и изравнање прерасподелом земљаног слоја . Обрачун по m2	m2	60,00		
5	Скидање пвц подне облоге са подова у улазном холу и шалтер сали . Обрачун по m2	m2	20,00		
6	Демонтажа телефонских говорница . Говорнице су урађене од гипсних сендвич зидова на дрвеној подконструкцији . Врата кабина предати инвеститору , грађевински шуп прикупити и утоварити и одвести на депонију . Обрачун по ком	ком	2		
7	Демонтажа терацо плоча са подеста степеништа . Плоче дебљине 2 цм демонтирати и сложити на депонију коју одреди инвеститор на удаљеност до 25 км . Обрачун по m2	m2	2,50		
8	Демонтажа решетке -отирача испред улаза у пошту . Обрачун по ком	ком	1		
<b>РУШЕЊА И ДЕМОНТАЖЕ</b>					





2 БЕТОНСКИ И АБ РАДОВИ				
1	Набавка и разасирање шљунка у слоју дебљине 5 цм у дворишном простору . Шљунак фино испланирати и набити вибро ваљцима до потребне конзистенције . Обрачун по m2 набијеног слоја	m2	60,00	
2	Израда бетонских стазица и улазног платоа , ипод и поред рампе за инвалидна лица рампе и стазице око објекта . Дебљина бетонског слоја d=8 цм , бетон МБ 20 се лако армира фибер глас влакнима према техничком упутству произвођача и завршно пердаши до црног сјаја. На платоу и стазицама урадити дилатационе разделнице које се испуњују еластичном хидроизолационом смешом . Обрачун по m2	m2	40,00	
<b>УКУПНО БЕТОНСКИ РАДОВИ</b>				

3 ТЕСАРСКИ И КРОВОПОКРИВАЧКИ РАДОВИ				
1	Демонтажа дотрајалих елемената дрвене конструкције . Пре демонтаже снимити тачну геометрију кровне конструкције како се заменом дотрајалих елемената не би нарушила постојећа конструкција . Замени 25% постојеће грађе . Скинути грађу, утоварити у камион и одвести на депонију коју одреди инвеститор удаљености до 25 км .Обрачун по m3	m3	1,00	
2	Набавка материјала и летвисање кровне конструкције летвама 60/60мм према нормативима за салонит плоче . Обрачун по m2 кровне површине	m2	70,00	
3	Постављање безазбестних салонит плоча . Плоче димензија дебљине 175 x113 цм дебљине d=6 mm , поставити у хоризонталним редовима на предходно припремљену дрвену конструкцију . Приликом полагања водити рачуна о преклапању (мин 200 мм) . Сечење углова се врши машински . Салонит плоче ушрафити у дрвену конструкцију поцинкованим шрафовима са гуменом подлошком . Обрачун по m2 кровне конструкције	m2	70,00	
4	Израда слемена новопокривеног крова поклопцима од салонита . Радове извести у свема према техничком упутству и нормативима за ову врсту посла . Обрачун по m	m	10,00	
<b>УКУПНО ТЕСАРСКИ И КРОВОПОКРИВАЧКИ РАДОВИ</b>				

4 ФАСАДЕРСКИ РАДОВИ				
1	Опшивање стрехе ОСБ плочама дебљине 12мм. У цену се урачунава и израда дрвене подконструкције и ојачавање ивица и кантова.Обрачун по m2	m2	30,00	



2	Израда калканских зидова . Ноосећу консрукцију калканских зидова урадити од штафни 5/8 цм . Штафне обложити ОСБ плочама дебљине 12 мм. Обрачун по m2	m2	14,00		
3	Импрегмирање фасадних зидова опшивки и калканских зидова слојем квалитетног лепка за стиропор и ПВЦ мрежице . Лепак се наноси у два слоја и завршно пердаши . Мрежица се утапа у први слој . Обрачун по m2	m2	160,00		
4	Израда фасаде , опшивки и калканских зидова АКРИЛНИМ заглачаним малтером у боји по избору пројектанта . Обрачун по m2	m2	160,00		
5	Обрада сокле кулирпластом у боји по избору инвеститора . Обрачун по m2	m2	18,00		
<b>УКУПНО ФАСАДЕРСКИ РАДОВИ</b>					

**5 КЕРАМИЧАРСКИ РАДОВИ**

1	Набавка и уградња противклизних плочица од гранитне керамике .Плочице поставити на лепку , фуговати водонепропусном фуг масом .У цену се урачунава израда сокле висине 8-10 цм . Обрачун по m <sup>2</sup>	m <sup>2</sup>	20,00		
2	Облагање степеништа чела и газишта противклизним плочицама од гранитне керамике на спољним улазним степеништима . Плочице поставити на лепку , фуговати водонепропусном фуг масом . Углове ојачати металним угаоним лајснама . Обрачун по m степеништа .	m	5,00		

**УКУПНО КЕРАМИЧАРСКИ РАДОВИ**
**6 МОЛЕРСКО ФАРБАРСКИ РАДОВИ**

1	Крпљење зидова и плафона на месту демонтираних говорница цементним лепком и мрежицом . Након сушења извршити глетовање . Обрачун по m <sup>2</sup>	m <sup>2</sup>	3,00		
2	Бојење зидова и плафона полудиспезионом бојом до уједначености тона . Обрачун по m <sup>2</sup>	m <sup>2</sup>	200,00		
3	Репарација и бојење унутрашње столарије Репарација подразумева : - скидање старе боје врата и штокова до здраве површине , китовање и брушење 2х , фарбање основном и акрилним лаком до изједначености тона.  Обрачун по ком				
	врата 70/200	ком	3		
	врата 80/200	ком	2		

**МОЛЕРСКО ФАРБАРСКИ РАДОВИ**
**7 ЛИМАРСКИ РАДОВИ**

1	Опшивање кровних ивица пластифицираним лимом d=0.6 mm . Опшивке су развијене ширине до 40 цм . Обрачун по m	m	14,00		
2	Израда хоризонталних и вертикалних олука пластифицираним лимом развијне ширине б=40 цм . У цену се урачунава израда олука према постојећој профилацији и монтажа на новим поцинкованим флаховима 25/5 мм на размаку до 80 цм .Обрачун по m	m	35,00		

**УКУПНО ЛИМАРСКИ РАДОВИ**



<b>8</b>	<b>ЕЛЕКТРО РАДОВИ</b>				
1	Привремена демонтажа и поновна монтажа трака громобранске мреже на крову објекта . Обрачун по ком финално изведеног посла	kom	1		
<b>ЕЛЕКТРО РАДОВИ</b>					
<b>РЕКАПИТУЛАЦИЈА</b>					
1	<b>РУШЕЊА И ДЕМОНТАЖЕ</b>				
2	<b>БЕТОНСКИ И АБ РАДОВИ</b>				
3	<b>ТЕСАРСКИ И КРОВОПОКРИВАЧКИ РАДОВИ</b>				
4	<b>ФАСАДЕРСКИ РАДОВИ</b>				
5	<b>КЕРАМИЧАРСКИ РАДОВИ</b>				
6	<b>МОЛЕРСКО ФАРБАРСКИ РАДОВИ</b>				
7	<b>ЛИМАРСКИ РАДОВИ</b>				
8	<b>ЕЛЕКТРО РАДОВИ</b>				
<b>УКУПНО ГРАЂЕВИНСКО ЗАНАТСКИ И ИНСТАЛАТЕРСКИ РАДОВИ</b>					

Објекат: Пошта 18250 Ново Село

Врста радова: Израда косе рампе за особе са инвалидитетом

Бр.	Опис позиције	Јед. мере	Кол.	Јед. цена	Ук. цена
1	2	3	4	5	6=4x5
<b>1</b>	<b>БРАВАРСКИ РАДОВИ</b>				
1	Израда конструкције од угаоних челичних профила 50x50x5мм димензија косине 4,54 x1,00 м и дим. подеста 1,20x1,00м <sup>1</sup> који се анкеришу у постојећи подест под нагибом 6%. Испод рама од челичних профила на сваких 0,5м поставити попречне челичне профиле од истог материјала. Конструкцију са потпорним стубовима на размаку 0,5м од истог челичног профила, различитих висина које задовољавају задати нагиб, причврстити (анкерисати) за постојећи подест и подлогу. Обрачун се врши по m	m	5,75		
2	На конструкцију од угаоних челичних профила поставити челични бродски лим дебљине 4 мм и причврстити га електро заваривањем попречно и по дужини. Лим препустити 10 цм на подесту. Обрачун се врши по m <sup>2</sup>	m <sup>2</sup>	7,00		



3	На рампи са спољашње стране обострано, поставити вертикалне стубове на размаку од 60-100 цм од округлих цеви Ø40 мм, а на њих поставити двовисинске рукохвате од округлих цеви Ø 40 x 2 мм. Округле цеви на висини доња 0,7м <sup>1</sup> , и горња 0,9м <sup>1</sup> треба да прате угао успона на рампи, а на почетку и на крају треба да су продужени за 0,30 м <sup>1</sup> лучно савијени и спојени.				
	Обрачун се врши по m	m	12,00		
4	Извршити бочно и чеоно опшивање рампе лимом дебљине 1,5 мм. Обрачун се врши по m <sup>2</sup>	m <sup>2</sup>	17,00		
5	Израда и уградња металне решетке -отирача урађеног од L профила 30/30 са испуном од челичних флахова . Решетку уградити на позицији демонтираног у припремљени метални рам . Обрачун по kom	kom	1		
6	Набавка и уградња челичног кутијастог профила 80/80 мм (замена носача постојеће надстершнице ) дужине 300 цм . Профил типловати у подест и учврстити надстершницу .Носач надстершнице офарбати у бело са свим предходним радњама . Обрачун по kom	kom	1		
<b>УКУПНО БРАВРАСКИ РАДОВИ</b>					

<b>2 МОЛЕРСКО ФАРБАРСКИ РАДОВИ</b>					
1	Извршити комплетно бојење целе конструкције по следећем редоследу: - шмирглање -премаз основном бојом за метал -шмирглање -лакирање два пута у боји и тону по избору корисника. Обрачун се врши по m <sup>2</sup>				
		m <sup>2</sup>	35,00		
<b>УКУПНО МОЛЕРСКО ФАРБАРСКИ РАДОВИ</b>					



3 РАЗНИ РАДОВИ					
1	На челични бродски лим, лепљењем бизоном, поставити црну противклизну гуму дебљине 3,0 мм. Бочне крајеве гуме причврстити одговарајућим алуминијумским "L"лајснама, челичним поп нитнама и завршном алуминијумском лајсном на почетку успона рампе и постојећег подеста. Обрачун се врши по m <sup>2</sup>	m2	7,00		
2	Обележавање улазних врата налепницом са интернационалним знаком за приступачност простора за особе са инвалидитетом. Налепницу поставити на стаклу, на видном месту.Обрачун се врши по комаду.	ком	1		
<b>УКУПНО РАЗНИ РАДОВИ</b>					

**РЕКАПИТУЛАЦИЈА**

1	<b>БРАВАРСКИ РАДОВИ</b>	
2	<b>МОЛЕРСКО ФАРБАРСКИ РАДОВИ</b>	
3	<b>РАЗНИ РАДОВИ</b>	
<b>УКУПНО ИЗРАДА РАМПЕ БЕЗ ПДВ</b>		

**РЕКАПИТУЛАЦИЈА ЗА ПОШТУ 18250 НОВО СЕЛО**

1	<b>УКУПНО ГРАЂЕВИНСКО ЗАНАТСКИ И ИНСТАЛАТЕРСКИ РАДОВИ</b>	
2	<b>УКУПНО ИЗРАДА РАМПЕ</b>	
<b>УКУПНО РАДОВИ У ПОШТИ 18250 НОВО СЕЛО БЕЗ ПДВ</b>		

Понуђач:

МП \_\_\_\_\_

**ЗБИРНА РЕКАПИТУЛАЦИЈА РАДОВА ПО ОБЈЕКТИМА**

1	АУТОГАРАЖА НИШ	
2	ПОШТА 18220 АЛЕКСИНАЦ	
3	ПОШТА 18213 ТРЂАНЕ	
4	ПОШТА 18250 НОВО СЕЛО	
	<b>УКУПНО ЗА СВЕ ОБЈЕКТЕ БЕЗ ПДВ</b>	

Понуђач:

МП \_\_\_\_\_







**4. УСЛОВИ ЗА УЧЕШЋЕ У ПОСТУПКУ ЈАВНЕ НАБАВКЕ ИЗ ЧЛАНА 75. И ЧЛАНА 76. ЗАКОНА И УПУТСТВО КАКО СЕ ДОКАЗУЈЕ ИСПУЊЕНОСТ УСЛОВА**

Понуђач, да би учествовао у предметном поступку јавне набавке, мора да испуњава обавезне услове прописане чланом 75. Закона, као и додатне услове, сагласно члану 76. Закона, наведене овом конкурсном документацијом.

**4.1 ОБАВЕЗНИ УСЛОВИ ЗА УЧЕШЋЕ У ПОСТУПКУ ЈАВНЕ НАБАВКЕ ИЗ ЧЛАНА 75. ЗАКОНА**

Понуђач, да би учествовао у предметном поступку јавне набавке, мора да испуњава обавезне услове прописане чланом 75. Закона, наведене овом конкурсном документацијом:

1. Да је регистрован код надлежног органа, односно уписан у одговарајући регистар.
2. Да он и његов законски заступник није осуђиван за неко од кривичних дела као члан организоване криминалне групе, да није осуђиван за кривична дела против привреде, кривична дела против животне средине, кривично дело примања или давања мита, кривично дело преваре.
3. Да је измирио доспеле порезе, доприносе и друге јавне дажбине у складу са прописима Републике Србије или стране државе када има седиште на њеној територији.
4. Да је поштовао обавезе које произилазе из важећих прописа о заштити на раду, запошљавању и условима рада, заштити животне средине, као и да нема забрану обављања делатности која је на снази у време подношења понуде.

**4.2 ДОДАТНИ УСЛОВИ ЗА УЧЕШЋЕ У ПОСТУПКУ ЈАВНЕ НАБАВКЕ ИЗ ЧЛАНА 76. ЗАКОНА**

Понуђач, да би учествовао у предметном поступку, јавне набавке, мора да испуњава додатне услове прописане чланом 76. Закона, наведене овом конкурсном документацијом.

1. **Извештај о бонитету за јавну набавку**, издат од стране Агенције за привредне регистре, или Потврду о броју дана великвидности издату од стране Народне банке Србије да располаже финансијским капацитетом тј. да у периоду од 01.11.2017. године до 30.04.2018. године, није био великвидан дуже од 7 (седам) дана, као доказ да понуђач располаже неопходним финансијским капацитетом.

Уколико понуду подноси група понуђача, довољно је да наведени услов испуни само један од понуђача, односно сви учесници заједничке понуде наведени услов испуњавају заједно;

2. да располаже довољним **кадровским капацитетом** и то :

а) да има ангажовано лице у радном односу или ван радног односа са лиценцом: **400 или 401 или 410 или 411 или 700 или 800**, које ће бити одређено за **одговорног извођача радова**, за које понуђач



доставља:

- **копију радне књижице или копију уговора о раду или копија образаца М пријава-промена и одјава на обавезно социјално осигурање (уколико је лице у радном односу), односно копију уговора о обављању привремених и повремених послова или копију уговора о делу или копију неког другог уговора (уколико је лице ван радног односа), као доказ да је одговорни извођач радова за које се доставља лиценца ангажован код понуђача;**
- **копију лиценце и Потврду о важењу лиценци издате од стране Инжењерске коморе Србије која мора бити важећа на дан отварања понуда;**
- **Изјаву одговорног извођача радова, са лиценцом: 400 или 401 или 410 или 411 или 700 или 800, да има најмање 5 (пет) година радног искуства на извођењу радова на објектима високоградње (Прилог 1);**
- **Референц листу (Прилог 2) са референцом обављених послова истоврсних радовима који су предмет ове јавне набавке за одговорног извођача радова, са лиценцом: 400 или 401 или 410 или 411 или 700 или 800, на најмање 2 објекта високоградње у последњих 5 (пет) година до дана подношења понуде.**

**Референц листу попуњава, потписује и оверава својим лиценцим печатом сам одговорни извођач радова;**

б) за руководиоца радова, за кога понуђач доставља:

- **попуњену и потписану Изјаву понуђача (Прилог 3) да има ангажованог руководиоца радова који ће бити обавезан да присуствује извођењу радова на градилишту током радног времена, а током рока за извођење радова, коју мора и руководиоца радова на градилишту потписати и оверити лиценцим печатом, односно само попуњити и потписати (уколико не поседује лиценцу, односно лиценци печат);**
- **копију радне књижице или копију уговора о раду, или копија образаца М пријава промена и одјава на обавезно социјално осигурање (уколико је лице у радном односу), односно копију уговора о обављању привремених и повремених послова или копију уговора о делу или копију неког другог уговора (уколико је лице ван радног односа) као доказ да је одговорни извођачи радова за које се доставља лиценца ангажован код понуђача.**

3. да располаже неопходним пословним капацитетом понуђач доставља:

- **Списак изведених радова, у последњих 5 (пет) година до дана подношења понуде, из пододељка 4.6 ове конкурсне документације, који мора бити попуњен, оверен печатом и потписан од стране овлашћеног лица понуђача;**
- **Потврду/е из пододељка 4.6.1 ове конкурсне документације, која мора бити попуњена, оверена печатом и потписана од стране овлашћеног лица Инвеститора/Извођача радова, као доказ да је понуђач у последњих 5 (пет) година до дана подношења понуде, у уговореном року и квалитету извршио радове;**



**Понуђач може доставити Потврду о изведеним радовима и на обрасцима других Наручиоца радова уколико иста садржи све елементе које садржи Потврда о изведеним радовима из пододељка 4.6.1 из ове конкурсне документације.**

Уколико достављена Потврда о изведеним радовима на обрасцима других Наручиоца радова не садржи све елементе како је захтевано датим обрасцем у овој конкурсној документацији, исте ће се сматрати неприхватљивом и неће се узети у разматрање.

- **копију/е референтног/их уговора** за изведене радове или делови уговора где су предметни радови део укупно изведених радова на објектима у последњих 5 (пет) година до дана подношења понуде, у минималном укупном износу од 1.000.000,00 динара без ПДВ-а, од чега минималне вредности по појединачном уговору или делу уговора који се односи на предметне радове износе најмање 500.000,00 динара без ПДВ-а.

Уз сваки достављени референтни уговор понуђач је у обавези да достави и

-копије прве и последње стране окончане ситуације (или рекапитулације) по том уговору, где се јасно виде потписи и печати надзора и овера инвеститора. Уколико се достављају уговори где су тражени радови део укупно изведених радова, уз фотокопију прве и последње стране окончане ситуације (или рекапитулације), доставити и део окончане ситуације из ког се види да су тражени радови у траженом износу;

- Потврду коју издаје инвеститор да су изведени радови дате вредности - без ПДВ-а из пододељка 4.6.1 Конкурсне документације.

Доказом референтности сматраће се само они уговори који у потпуности испуњавају све наведене услове.

**4.** као доказ професионалне одговорности за штету причињену другој страни, односно трећем лицу, понуђач доставља копију важеће полисе осигурања од професионалне одговорности у складу са чланом 129а Закона о планирању и изградњи ("Службени гласник РС", 72/2009, 81/2009, 64/2010, 24/2011, 121/2012,42/2013,50/2013, 98/2013, 132/2014 и 145/2014).

Понуђач је у обавези да достави копију важеће Полисе осигурања од одговорности за штету учињену другој страни, односно трећем лицу (професионална одговорност).

Понуђачи су у обавези да Наручиоцу доставе копију важеће полисе осигурања од професионалне одговорности у складу са чланом 129а Закона о планирању и изградњи и Правилником о условима осигурања од професионалне одговорности, који је објављен у "Службеном гласнику РС", број 40 од 7. маја 2015. године, а која гласи најмање на прописану суму осигурања, које поседовање је законска обавеза субјеката на које се тај закон односи, а не захтев Наручиоца за ову јавну набавку. У члану 6. тог правилника, министар грађевинарства, саобраћаја и инфраструктуре је сагласно овлашћењима из члана 201. Закона о планирању и изградњи, прописао, између осталог, минималне суме осигурања, као износ одштете која се исплаћује уколико наступи осигурани случај, а коју уговарач осигурања мора обавезно обезбедити.

Уколико се заинтересовано лице обрати осигуравачу са захтевом за издавање наведене полисе осигурања, осигуравајућа друштва у Републици Србији издају исту у складу са пословном политиком и условима осигурања, а надзор над њиховим радом врши Народна банка Србије.

**5.** да располаже **техничким капацитетом**, и то најмање:

- 1 транспортно возило.



За транспортно возило, као доказ, понуђач доставља копију очитане важеће саобраћајне дозволе и копију важеће полисе осигурања.

**Понуда понуђача која не садржи било који доказ о испуњењу додатних услова, биће одбијена као неприхватљива.**

**- заинтересовано лице може да изврши обилазак објекта пре подношења понуде.**

Уколико је представник понуђача, односно заинтересовано лице које ће вршити обиласке, страни држављанин, у обавези је да поднесе писани захтев за обилазак места извршења радова на исти начин као држављанин Републике Србије са навођењем: име и презиме лица (представника понуђача, односно заинтересованог лица) - страног држављанина, број пасоша, назив стране државе чији је држављанин представник понуђача, односно заинтересованог лица понуђача, пун назив понуђача кога заступа, са јасно назначеном јавном набавком (број и назив) на коју се захтев за улазак односи.

#### **4.3. УПУТСТВО КАКО СЕ ДОКАЗУЈЕ ИСПУЊЕНОСТ УСЛОВА**

##### **4.3.1. Доказивање испуњености услова из члана 75. Закона и члана 76. Закона за правна лица као понуђаче**

Испуњеност обавезних услова, из члана 75. Закона, за учешће у поступку јавне набавке, правно лице, као понуђач доказује достављањем следећих доказа:

- 1. Извода из регистра Агенције за привредне регистре, односно извода из регистра надлежног Привредног суда, као доказ да је понуђач регистрован код надлежног органа, односно уписан у одговарајући регистар.**
- 2. Извода из казнене евиденције, односно уверења надлежног суда и надлежне полицијске управе Министарства унутрашњих послова, да он и његов законски заступник није осуђиван за неко од кривичних дела као члан организоване криминалне групе, да није осуђиван за кривична дела против привреде, кривична дела против заштите животне средине, кривично дело примања или давања мита, кривично дело преваре.**  
**Докази из ове тачке, не могу бити старији од 2(два) месеца пре отварања понуда.**
- 3. Уверење Пореске управе Министарства финансија, да је измирио доспеле порезе и доприносе и уверења надлежне локалне самоуправе да је измирио обавезе по основу изворних локалних јавних прихода.**  
**Докази из ове тачке, не могу бити старији од 2 (два) месеца пре отварања понуда.**
- 4. Изјаву понуђача, односно сваког члана групе понуђача, односно подизвођача, из Одељка 4.4 Конкурсне документације, попуњену, оверену печатом и потписану од стране овлашћеног лица понуђача, односно сваког члана групе понуђача, односно подизвођача.**



**Испуњеност додатних услова, из члана 76. Закона, за учешће у поступку јавне набавке, правно лице, као понуђач доказује достављањем следећих доказа:**

1. **Извештај о бонитету за јавну набавку**, издат од стране Агенције за привредне регистре, или Потврду о броју дана неликвидности издату од стране Народне банке Србије да располаже финансијским капацитетом тј. да у периоду од 01.11.2017. године до 30.04.2018. године, није био неликвидан дуже од 7 (седам) дана, као доказ да понуђач располаже неопходним финансијским капацитетом.

Уколико понуду подноси група понуђача, довољно је да наведени услов испуни само један од понуђача, односно сви учесници заједничке понуде наведени услов испуњавају заједно;

2. да располаже довољним кадровским капацитетом и то :

а) да има ангажовано лице у радном односу или ван радног односа са лиценцом: **400 или 401 или 410 или 411 или 700 или 800**, које ће бити одређено за одговорног извођача радова, за које понуђач доставља:

- копију радне књижице или копију уговора о раду или копија образаца М пријава-промена и одјава на обавезно социјално осигурање (уколико је лице у радном односу), односно копију уговора о обављању привремених и повремених послова или копију уговора о делу или копију неког другог уговора (уколико је лице ван радног односа), као доказ да је одговорни извођач радова за које се доставља лиценца ангажован код понуђача;

- копију лиценце и Потврду о важељу лиценци издате од стране Инжењерске коморе Србије која мора бити важећа на дан отварања понуда;

- **Изјаву** одговорног извођача радова, са лиценцом: 400 или 401 или 410 или 411 или 700 или 800, да има најмање 5 (пет) година радног искуства на извођењу радова на објектима високоградње (Прилог 1);

- **Референц листу** (Прилог 2) са референцом обављених послова истоврсних радovima који су предмет ове јавне набавке за одговорног извођача радова, са лиценцом: 400 или 401 или 410 или 411 или 700 или 800, на најмање 2 објекта високоградње у последњих 5 (пет) година до дана подношења понуде.

**Референц листу попуњава, потписује и оверава својим лиценцим печатом сам одговорни извођач радова;**

б) за руководиоца радова, за кога понуђач доставља:

- попуњену и потписану **Изјаву понуђача** (Прилог 3) да има ангажованог руководиоца радова који ће бити обавезан да присуствује



извођењу радова на градилишту током радног времена, а током рока за извођење радова, коју мора и руководилац радова на градилишту потписати и оверити лиценцим печатом, односно само попунити и потписати (уколико не поседује лиценцу, односно лиценци печат);

- копију радне књижице или копију уговора о раду, или копија образаца М пријава промена и одјава на обавезно социјално осигурање (уколико је лице у радном односу), односно копију уговора о обављању привремених и повремених послова или копију уговора о делу или копију неког другог уговора (уколико је лице ван радног односа) као доказ да је одговорни извођачи радова за које се доставља лиценца ангажован код понуђача.

3. да располаже неопходним пословним капацитетом понуђач доставља:

- Списак изведених радова, у последњих 5 (пет) година до дана подношења понуде, из пододељка 4.6 ове конкурсне документације, који мора бити попуњен, оверен печатом и потписан од стране овлашћеног лица понуђача;

- Потврду/е из пододељка 4.6.1 ове конкурсне документације, која мора бити попуњена, оверена печатом и потписана од стране овлашћеног лица Инвеститора/Извођача радова, као доказ да је понуђач у последњих 5 (пет) година до дана подношења понуде, у уговореном року и квалитету извршио радове;

**Понуђач може доставити Потврду о изведеним радовима и на обрасцима других Наручиоца радова уколико иста садржи све елементе које садржи Потврда о изведеним радовима из пододељка 4.6.1 из ове конкурсне документације.**

Уколико достављена Потврда о изведеним радовима на обрасцима других Наручиоца радова не садрже све елементе како је захтевано датим обрасцем у овој конкурсној документацији, исте ће се сматрати неприхватљивом и неће се узети у разматрање.

- копију/е референтног/их уговора за изведене радове или делови уговора где су предметни радови део укупно изведених радова на објектима у последњих 5 (пет) година до дана подношења понуде, у минималном укупном износу од 1.000.000,00 динара без ПДВ-а, од чега минималне вредности по појединачном уговору или делу уговора који се односи на предметне радове износе најмање 500.000,00 динара без ПДВ-а.

Уз сваки достављени референтни уговор понуђач је у обавези да достави и:

- копије прве и последње стране окончане ситуације (или рекапитулације) по том уговору, где се јасно виде потписи и печати надзора и овера инвеститора. Уколико се достављају уговори где су тражени радови део укупно изведених радова, уз фотокопију прве и последње стране окончане ситуације (или рекапитулације), доставити и део окончане ситуације из ког се види да су тражени радови у траженом износу;

- Потврду коју издаје инвеститор да су изведени радови дате вредности - без ПДВ-а из пододељка 4.6.1 Конкурсне документације.

Доказом референтности сматраће се само они уговори који у потпуности испуњавају све наведене услове.



4. као доказ професионалне одговорности за штету причињену другој страни, односно трећем лицу, понуђач доставља копију важеће полисе осигурања од професионалне одговорности у складу са чланом 129а Закона о планирању и изградњи ("Службени гласник РС", 72/2009, 81/2009, 64/2010, 24/2011, 121,2012,42/2013,50/2013, 98/2013, 132/2014 и 145/2014).

Понуђач је у обавези да достави копију важеће Полисе осигурања од одговорности за штету учињену другој страни, односно трећем лицу (професионална одговорност).

Понуђачи су у обавези да Наручиоцу доставе копију важеће полисе осигурања од професионалне одговорности у складу са чланом 129а Закона о планирању и изградњи и Правилником о условима осигурања од професионалне одговорности, који је објављен у "Службеном гласнику РС", број 40 од 7. маја 2015. године, а која гласи најмање на прописану суму осигурања, које поседовање је законска обавеза субјеката на које се тај закон односи, а не захтев Наручиоца за ову јавну набавку. У члану 6. тог правилника, министар грађевинарства, саобраћаја и инфраструктуре је сагласно овлашћењима из члана 201. Закона о планирању и изградњи, прописао, између осталог, минималне суме осигурања, као износ одштете која се исплаћује уколико наступи осигурани случај, а коју уговарач осигурања мора обавезно обезбедити.

Уколико се заинтересовано лице обрати осигуравачу са захтевом за издавање наведене полисе осигурања, осигуравајућа друштва у Републици Србији издају исту у складу са пословном политиком и условима осигурања, а надзор над њиховим радом врши Народна банка Србије.

5. да располаже **техничким капацитетом**, и то најмање:

- 1 транспортно возило.

За транспортно возило, као доказ, понуђач доставља копију очитане важеће саобраћајне дозволе и копију важеће полисе осигурања.

**Понуда понуђача која не садржи било који доказ о испуњењу додатних услова, биће одбијена као неприхватљива.**

#### **4.3.2 Доказивање испуњености услова из члана 75. Закона и члана 76. Закона за предузетнике као понуђаче**

Испуњеност обавезних услова, из члана 75. Закона, за учешће у поступку јавне набавке, предузетник, као понуђач доказује достављање следећих доказа:

1. **Извода из регистра Агенције за привредне регистре, односно извода из одговарајућег регистра**, као доказ да је понуђач регистрован код надлежног органа, односно уписан у одговарајући регистар;
2. **Извода из казнене евиденције, односно уверења надлежене полицијске управе Министарства унутрашњих послова** да није осуђиван за неко од кривичних дела као члан организоване криминалне групе, да није осуђиван за кривична дела против привреде, кривична дела против заштите животне средине, кривично дело примања или давања мита, кривично дело преваре (захтев се може поднети према месту рођења или према месту пребивалишта која је на снази у време објављивања позива за подношење понуда)



**Докази из ове тачке, не могу бити старији од 2 (два) месеца пре отварања понуда.**

- 3. Уверење Пореске управе Министарства финансија и привреде да је измирио доспеле порезе и доприносе и уверења надлежне управе локалне самоуправе да је измирио обавезе по основу изворних локалних јавних прихода.**

**Докази из ове тачке, не могу бити старији од 2 (два) месеца пре отварања понуда.**

- 4. Изјаву понуђача, односно сваког члана групе понуђача, односно подизвођача, из Одељка 4.4. Конкурсне документације, попуњену, оверену печатом и потписану од стране овлашћеног лица понуђача, односно сваког члана групе понуђача, односно подизвођача.**

Испуњеност додатних услова, из члана 76. Закона, за учешће у поступку јавне набавке, предузетник, као понуђач доказује достављањем следећих доказа:

**1. Извештај о бонитету за јавну набавку, издат од стране Агенције за привредне регистре, или Потврду о броју дана неликвидности издату од стране Народне банке Србије да располаже финансијским капацитетом тј. да у периоду од 01.11.2017. године до 30.04.2018. године, није био неликвидан дуже од 7 (седам) дана, као доказ да понуђач располаже неопходним финансијским капацитетом.**

Уколико понуду подноси група понуђача, довољно је да наведени услов испуни само један од понуђача, односно сви учесници заједничке понуде наведени услов испуњавају заједно;

- 2. да располаже довољним кадровским капацитетом и то :**

а) да има ангажовано лице у радном односу или ван радног односа са лиценцом: **400 или 401 или 410 или 411 или 700 или 800**, које ће бити одређено за одговорног извођача радова, за које понуђач доставља:

- копију радне књижице или копију уговора о раду или копија образаца М пријава-промена и одјава на обавезно социјално осигурање (уколико је лице у радном односу), односно копију уговора о обављању привремених и повремених послова или копију уговора о делу или копију неког другог уговора (уколико је лице ван радног односа), као доказ да је одговорни извођач радова за које се доставља лиценца ангажован код понуђача;

- копију лиценце и Потврду о важењу лиценци издате од стране Инжењерске коморе Србије која мора бити важећа на дан отварања понуда;

- Изјаву одговорног извођача радова, са лиценцом: 400 или 401 или 410 или 411 или 700 или 800, да има најмање 5 (пет) година радног искуства на извођењу радова на објектима високоградње (Прилог 1);

- Референц листу (Прилог 2) са референцом обављених послова истоврсних радovima који су предмет ове јавне набавке за одговорног извођача радова, са лиценцом: 400 или 401 или 410 или 411 или 700 или





800, на најмање 2 објекта високоградње у последњих 5 (пет) година до дана подношења понуде.

**Референц листу попуњава, потписује и оверава својим лиценцим печатом сам одговорни извођач радова;**

б) за руководиоца радова, за кога понуђач доставља:

- попуњену и потписану Изјаву понуђача (Прилог 3) да има ангажованог руководиоца радова који ће бити обавезан да присуствује извођењу радова на градилишту током радног времена, а током рока за извођење радова, коју мора и руководилац радова на градилишту потписати и оверити лиценцим печатом, односно само попуњити и потписати (уколико не поседује лиценцу, односно лиценци печат);
- копију радне књижице или копију уговора о раду, или копија образаца М пријава промена и одјава на обавезно социјално осигурање (уколико је лице у радном односу), односно копију уговора о обављању привремених и повремених послова или копију уговора о делу или копију неког другог уговора (уколико је лице ван радног односа) као доказ да је одговорни извођачи радова за које се доставља лиценца ангажован код понуђача.

3. да располаже неопходним пословним капацитетом понуђач доставља:

- Списак изведених радова, у последњих 5 (пет) година до дана подношења понуде, из пододељка 4.6 ове конкурсне документације, који мора бити попуњен, оверен печатом и потписан од стране овлашћеног лица понуђача;
- Потврду/е из пододељка 4.6.1 ове конкурсне документације, која мора бити попуњена, оверена печатом и потписана од стране овлашћеног лица Инвеститора/Извођача радова, као доказ да је понуђач у последњих 5 (пет) година до дана подношења понуде, у уговореном року и квалитету извршио радове;

**Понуђач може доставити Потврду о изведеним радовима и на обрасцима других Наручиоца радова уколико иста садржи све елементе које садржи Потврда о изведеним радовима из пододељка 4.6.1 из ове конкурсне документације.**

Уколико достављена Потврда о изведеним радовима на обрасцима других Наручиоца радова не садрже све елементе како је захтевано датим образцем у овој конкурсној документацији, исте ће се сматрати неприхватљивом и неће се узети у разматрање.

- копију/е референтног/их уговора за изведене радове или делови уговора где су предметни радови део укупно изведених радова на објектима у последњих 5 (пет) година до дана подношења понуде, у минималном укупном износу од 1.000.000,00 динара без ПДВ-а, од чега минималне вредности по појединачном уговору или делу уговора који се односи на предметне радове износе најмање 500.000,00 динара без ПДВ-а.

Уз сваки достављени референтни уговор понуђач је у обавези да достави и:

- копије прве и последње стране окончане ситуације (или рекапитулације) по том уговору, где се јасно виде потписи и печати надзора



и овера инвеститора. Уколико се достављају уговори где су тражени радови део укупно изведених радова, уз фотокопију прве и последње стране окончане ситуације (или рекапитулације), доставити и део окончане ситуације из ког се види да су тражени радови у траженом износу;

- Потврду коју издаје инвеститор да су изведени радови дате вредности - без ПДВ-а из пододелјка 4.6.1 Конкурсне документације.

Доказом референтности сматраће се само они уговори који у потпуности испуњавају све наведене услове.

4. као доказ професионалне одговорности за штету причињену другој страни, односно трећем лицу, понуђач доставља копију важеће полисе осигурања од професионалне одговорности у складу са чланом 129а Закона о планирању и изградњи ("Службени гласник РС", 72/2009, 81/2009, 64/2010, 24/2011, 121,2012,42/2013,50/2013, 98/2013, 132/2014 и 145/2014).

Понуђач је у обавези да достави копију важеће Полисе осигурања од одговорности за штету учињену другој страни, односно трећем лицу (професионална одговорност).

Понуђачи су у обавези да Наручиоцу доставе копију важеће полисе осигурања од професионалне одговорности у складу са чланом 129а Закона о планирању и изградњи и Правилником о условима осигурања од професионалне одговорности, који је објављен у "Службеном гласнику РС", број 40 од 7. маја 2015. године, а која гласи најмање на прописану суму осигурања, које поседовање је законска обавеза субјеката на које се тај закон односи, а не захтев Наручиоца за ову јавну набавку. У члану 6. тог правилника, министар грађевинарства, саобраћаја и инфраструктуре је сагласно овлашћењима из члана 201. Закона о планирању и изградњи, прописао, између осталог, минималне суме осигурања, као износ одштете која се исплаћује уколико наступи осигурани случај, а коју уговарач осигурања мора обавезно обезбедити.

Уколико се заинтересовано лице обрати осигуравачу са захтевом за издавање наведене полисе осигурања, осигуравајућа друштва у Републици Србији издају исту у складу са пословном политиком и условима осигурања, а надзор над њиховим радом врши Народна банка Србије.

5. да располаже **техничким капацитетом**, и то најмање:

- 1 транспортно возило.

За транспортно возило, као доказ, понуђач доставља копију очитане важеће саобраћајне дозволе и копију важеће полисе осигурања.

**Понуда понуђача која не садржи било који доказ о испуњењу додатних услова, биће одбијена као неприхватљива.**

#### **4.3.3 Доказивање испуњености услова из члана 75. Закона и члана 76. Закона за физичка лица као понуђаче**

Испуњеност обавезних услова, из члана 75. Закона, за учешће у поступку јавне набавке, физичко лице, као понуђач доказује достављање следећих доказа:



1. **Извода из казнене евиденције, односно уверења надлежне полицијске управе Министарства унутрашњих послова да није осуђиван за неко од кривичних дела као члан организоване криминалне групе, да није осуђиван за кривична дела против привреде, кривична дела против заштите животне средине, кривично дело примања или давања мита, кривично дело преваре (захтев се може поднети према месту рођења или према месту пребивалишта која је на снази у време објављивања позива за подношење понуда)**  
Докази из ове тачке, не могу бити старији од 2 (два) месеца пре отварања понуда.
2. **Уверење Пореске управе Министарства финансија да је измирио доспеле порезе и доприносе и уверења надлежне управе локалне самоуправе да је измирио обавезе по основу изворних локалних јавних прихода.**  
Докази из ове тачке, не могу бити старији од 2 (два) месеца пре отварања понуда.
3. **Изјаву понуђача, односно сваког члана групе понуђача, односно подизвођача, из Одељка 4.4 Конкурсне документације, попуњену, оверену печатом и потписану од стране овлашћеног лица понуђача, односно члана групе понуђача, односно подизвођача.**

Испуњеност додатних услова, из члана 76. Закона, за учешће у поступку јавне набавке, физичко лице, као понуђач доказује достављањем следећих доказа:

1. **Изјаву дату под пуном материјалном и кривичном одговорношћу, да понуђач располаже неопходним финансијским капацитетом, односно финансијским средствима, неопходним за извршење уговорних обавеза по овој јавној набавци, оверену од стране физичког лица као понуђача (Пододељак 4.5. конкурсне документације).**

2. да располаже довољним кадровским капацитетом и то :

а) да има ангажовано лице у радном односу или ван радног односа са лиценцом: 400 или 401 или 410 или 411 или 700 или 800, које ће бити одређено за одговорног извођача радова, за које понуђач доставља:

- копију радне књижице или копију уговора о раду или копија образаца М пријава-промена и одјава на обавезно социјално осигурање (уколико је лице у радном односу), односно копију уговора о обављању привремених и повремених послова или копију уговора о делу или копију неког другог уговора (уколико је лице ван радног односа), као доказ да је одговорни извођач радова за које се доставља лиценца ангажован код понуђача;

- копију лиценце и Потврду о важењу лиценци издате од стране Инжењерске коморе Србије која мора бити важећа на дан отварања понуда;

- **Изјаву одговорног извођача радова, са лиценцом: 400 или 401 или 410 или 411 или 700 или 800, да има најмање 5 (пет) година радног искуства на**



извођењу радова на објектима високоградње (Прилог 1);

- **Референц листу** (Прилог 2) са референцом обављених послова истоврсних радовима који су предмет ове јавне набавке за одговорног извођача радова, са лиценцом: 400 или 401 или 410 или 411 или 700 или 800, на најмање 2 објекта високоградње у последњих 5 (пет) година до дана подношења понуде.

**Референц листу попуњава, потписује и оверава својим лиценцим печатом сам одговорни извођач радова;**

б) за руководиоца радова, за кога понуђач доставља:

- **попуњену и потписану Изјаву понуђача** (Прилог 3) да има ангажованог руководиоца радова који ће бити обавезан да присуствује извођењу радова на градилишту током радног времена, а током рока за извођење радова, коју мора и руководилац радова на градилишту потписати и оверити лиценцим печатом, односно само попунити и потписати (уколико не поседује лиценцу, односно лиценци печат);

- **копију радне књижице или копију уговора о раду, или копија образаца М пријава** промена и одјава на обавезно социјално осигурање (уколико је лице у радном односу), односно **копију уговора о обављању привремених и повремених послова или копију уговора о делу или копију неког другог уговора** (уколико је лице ван радног односа) као доказ да је одговорни извођачи радова за које се доставља лиценца ангажован код понуђача.

3. да располаже неопходним пословним капацитетом понуђач доставља:

- **Списак изведених радова**, у последњих 5 (пет) година до дана подношења понуде, из пододељка 4.6 ове конкурсне документације, који мора бити попуњен, оверен печатом и потписан од стране овлашћеног лица понуђача;

- **Потврду/е** из пододељка 4.6.1 ове конкурсне документације, која мора бити попуњена, оверена печатом и потписана од стране овлашћеног лица Инвеститора/Извођача радова, као доказ да је понуђач у последњих 5 (пет) година до дана подношења понуде, у уговореном року и квалитету извршио радове;

**Понуђач може доставити Потврду о изведеним радовима и на обрасцима других Наручиоца радова уколико иста садржи све елементе које садржи Потврда о изведеним радовима из пододељка 4.6.1 из ове конкурсне документације.**

Уколико достављена Потврда о изведеним радовима на обрасцима других Наручиоца радова не садрже све елементе како је захтевано датим обрасцем у овој конкурсној документацији, исте ће се сматрати неприхватљивом и неће се узети у разматрање.

- **копију/е референтног/их уговора** за изведене радове или делови уговора где су предметни радови део укупно изведених радова на објектима у последњих 5 (пет) година до дана подношења понуде, у минималном укупном износу од 1.000.000,00 динара без ПДВ-а, од чега минималне вредности по појединачном



уговору или делу уговора који се односи на предметне радове износе најмање 500.000,00 динара без ПДВ-а.

Уз сваки достављени референтни уговор понуђач је у обавези да достави и:  
- копије прве и последње стране окончане ситуације (или рекапитулације) по том уговору, где се јасно виде потписи и печати надзора и овера инвеститора. Уколико се достављају уговори где су тражени радови део укупно изведених радова, уз фотокопију прве и последње стране окончане ситуације (или рекапитулације), доставити и део окончане ситуације из ког се види да су тражени радови у траженом износу;

- Потврду коју издаје инвеститор да су изведени радови дате вредности - без ПДВ-а из пододељка 4.6.1 Конкурсне документације.

Доказом референтности сматраће се само они уговори који у потпуности испуњавају све наведене услове.

4. као доказ професионалне одговорности за штету причињену другој страни, односно трећем лицу, понуђач доставља копију важеће полисе осигурања од професионалне одговорности у складу са чланом 129а Закона о планирању и изградњи ("Службени гласник РС", 72/2009, 81/2009, 64/2010, 24/2011, 121,2012,42/2013,50/2013, 98/2013, 132/2014 и 145/2014).

Понуђач је у обавези да достави копију важеће Полисе осигурања од одговорности за штету учињену другој страни, односно трећем лицу (професионална одговорност).

Понуђачи су у обавези да Наручиоцу доставе копију важеће полисе осигурања од професионалне одговорности у складу са чланом 129а Закона о планирању и изградњи и Правилником о условима осигурања од професионалне одговорности, који је објављен у "Службеном гласнику РС", број 40 од 7. маја 2015. године, а која гласи најмање на прописану суму осигурања, које поседовање је законска обавеза субјеката на које се тај закон односи, а не захтев Наручиоца за ову јавну набавку. У члану 6. тог правилника, министар грађевинарства, саобраћаја и инфраструктуре је сагласно овлашћењима из члана 201. Закона о планирању и изградњи, прописао, између осталог, минималне суме осигурања, као износ одштете која се исплаћује уколико наступи осигурани случај, а коју уговарач осигурања мора обавезно обезбедити.

Уколико се заинтересовано лице обрати осигуравачу са захтевом за издавање наведене полисе осигурања, осигуравајућа друштва у Републици Србији издају исту у складу са пословном политиком и условима осигурања, а надзор над њиховим радом врши Народна банка Србије.

5. да располаже **техничким капацитетом**, и то најмање:

- 1 транспортно возило.

За транспортно возило, као доказ, понуђач доставља копију очитане важеће саобраћајне дозволе и копију важеће полисе осигурања.

**Понуда понуђача која не садржи било који доказ о испуњењу додатних услова, биће одбијена као неприхватљива.**



**4.3.4 Понуђач је дужан да за подизвођаче** достави доказе о испуњености обавезних услова из члана 75. став 1. тачка 1) до 4) Закона и Изјаву из Одељка 4.4 Конкурсне документације, односно понуђач је дужан да за подизвођаче

1. за правна лица, достави доказе из одељка 4.3 тачка 4.3.1, став 1. подтачка од 1 до 4, ове конкурсне документације,
2. за предузетнике, достави доказе из одељка 4.3 тачка 4.3.2, став 1. подтачка од 1 до 4, ове конкурсне документације,
3. за физичка лица, достави доказе из одељка 4.3 тачка 4.3.3, став 1. подтачка од 1 до 3, ове конкурсне документације,

**4.3.5 Сваки понуђач из групе понуђача** мора да испуни обавезне услове из члана 75. став 1. тач. 1) до 4) и став 2. Закона, а додатне услове испуњавају заједно, што доказује достављањем:

1. за правна лица, достави доказе из одељка 4.3 тачка 4.3.1, став 1. подтачка од 1 до 4, ове конкурсне документације,
2. за предузетнике, достави доказе из одељка 4.3 тачка 4.3.2, став 1. подтачка од 1 до 4, ове конкурсне документације,
3. за физичка лица, достави доказе из одељка 4.3 тачка 4.3.3, став 1. подтачка од 1 до 3, ове конкурсне документације.

Додатне услове за учешће у поступку јавне набавке из члана 76. Закона, из пододељка 4.2. ове конкурсне документације понуђачи из групе понуђача испуњавају заједно, односно довољно је да један понуђач из групе испуњава додатне услове.

**4.3.6 Уколико је доказ о испуњености услова електронски документ, понуђач доставља копију електронског документа у писаном облику , у складу са законом којим се уређује електронски документ.**

**4.3.7 Докази о испуњености услова могу се достављати у неоввереним копијама, а** Наручилац може пре доношења одлуке о додели уговора захтевати од понуђача, чија је понуда на основу извештаја комисије за јавну набавку оцењена као најповољнија, да достави на увид оригинал или оверену копију свих или појединих доказа.

**Ако понуђач у остављеном , примереном року који не може бити краћи од 5 дана, не достави на увид оригинал или оверену копију тражених доказа, Наручилац ће његову понуду одбити као неприхватљиву.**

**4.3.8 Свако лице уписано у јавни регистар понуђача - предузетника и правних лица, није дужно да приликом подношења понуде, доказује испуњеност обавезних услова тј. услова из одељка 4.1, тачке од 1. до 3. ове конкурсне документације.**

Понуђач није дужан да доставља доказе који су јавно доступни на интернет страници Агенције за привредне регистре и то Извод из регистра Агенције за привредне регистре и податке који се налазе на интернет страници Народне банке Србије-доказ о великвидности понуђача.

**4.3.9** Ако понуђач има седиште у другој држави, Наручилац може да провери да ли су документи који понуђач доказује испуњеност тражених услова издати од стране надлежних органа те државе, у складу са чланом 79. став 8. Закона.



**Ако се у држави у којој понуђач има седиште не издају докази из члана 77. Закона, понуђач може, уместо доказа, предложити своју писану изјаву, дату под кривичном и материјалном одговорношћу оверену пред судским или управним органом, јавним бележником или другим надлежним органом те државе, сходно члану 79. став 10. Закона.**





#### 4.4 ИЗЈАВА ПОНУЂАЧА

Под пуном материјалном и кривичном одговорношћу, изјављујем да је понуђач/члан групе понуђача/подизвођач

---

(назив и седиште понуђача, односно члана групе понуђача, односно подизвођача)

поштовао обавезе које произилазе из важећих прописа о заштити на раду, запошљавању и условима рада, заштитити животне средине, као и да нема забрану обављања делатности која је на снази у време подношења понуде.

Датум: \_\_\_\_\_

Место: \_\_\_\_\_

М.П.

---

(потпис овлашћеног лица)

***Напомена: Изјаву копирати у потребном броју примерака***





#### **4.5 ИЗЈАВА ФИЗИЧКОГ ЛИЦА КАО ПОНУЂАЧА**

Под пуном материјалном и кривичном одговорношћу изјављујем да

---

*(име, презиме и адреса понуђача-физичког лица)*

располаже неопходним финансијским капацитетом, односно финансијским средствима, неопходним за извршење уговорних обавеза по овој јавној набавци за ЈН: 77/2018

Датум: \_\_\_\_\_

Место: \_\_\_\_\_

**М.П.**

\_\_\_\_\_  
(потпис физичког лица)



**ИЗЈАВА ОДГОВОРНОГ ИЗВОЂАЧА РАДОВА СА  
ЛИЦЕНЦОМ 400 ИЛИ 401 ИЛИ 410 ИЛИ 411 ИЛИ 700 ИЛИ 800  
О РАДНОМ ИСКУСТВУ**

Изјављујем под пуном моралном, материјалном и кривичном одговорношћу да имам \_\_\_\_\_ (уписати број година радног искуства-најмање 5 (пет) година) на објектима високоградње, на пословима одговорног извођача радова \_\_\_\_\_ (уписати врсту радова и број лиценце).

\_\_\_\_\_  
ИМЕ И ПРЕЗИМЕ  
ОДГОВОРНОГ ИЗВОЂАЧА РАДОВА

Датум: \_\_\_\_\_

М.П. \_\_\_\_\_

ПОТПИС  
ОДГОВОРНОГ ИЗВОЂАЧА РАДОВА

Место: \_\_\_\_\_

**Напомена: Образац оверити лиценцим печатом.**

**ПРИЛОГ 2****РЕФЕРЕНЦ ЛИСТА  
ОДГОВОРНОГ ИЗВОЂАЧА РАДОВА СА ЛИЦЕНЦОМ 400 ИЛИ 401 ИЛИ 410 ИЛИ 411 ИЛИ 700  
ИЛИ 800 КОЈИ ЋЕ РЕШЕЊЕМ БИТИ ИМЕНОВАН ЗА ИЗВОЂЕЊЕ**

РАДОВЕ\*

Име и презиме одговорног извођача радова:	
Број лиценце:	

Ред.бр.	Назив, локација и намена објекта	Инвеститор	Врста радова за које је био решењем одређен за одговорног извођача	Датум завршетка радова
1.				
2.				
3.				
4.				
5.				

Датум: \_\_\_\_\_

ПОТПИС ОДГОВОРНОГ  
ИЗВОЂАЧА РАДОВА

Место: \_\_\_\_\_ М.П. \_\_\_\_\_

\*Уписати врсту радова за које ће одговорни извођач бити одређен.

\*Референц листу попуњава, потписује и оверава својим лиценцим печатом сам одговорни извођач радова.

Напомена: Ископирати у потребном броју примерака



**ПРИЛОГ 3****ИЗЈАВА ПОНУЂАЧА О ОБАВЕЗНОМ ПРИСУСТВУ АНГАЖОВАНОГ  
РУКОВОДИОЦА РАДОВА НА ГРАДИЛИШТУ**

Изјављујем под пуном материјалном и кривичном одговорношћу да ће ангажовани руководилац радова на градилишту: \_\_\_\_\_ са лиценцом \_\_\_\_\_ (уписати број лиценце уколико ово лице поседује лиценцу) током трајања рока за радове на инвестиционом одржавању на више објеката Предузећа – РЈ Ниш, у отвореном поступку, бр.ЈН: 77/2018, предвиђеним овом понудом број \_\_\_\_\_ од \_\_\_\_\_, током радног времена, бити присутан извођењу радова на градилишту.

---

**НАЗИВ ПОНУЂАЧА**

---

**ПОТПИС ОДГОВОРНОГ/  
ОВЛАШЋЕНОГ ЛИЦА ПОНУЂАЧА**

---

**ИМЕ И ПРЕЗИМЕ  
АНГАЖОВАНОГ РУКОВОДИОЦА РАДОВА  
НА ГРАДИЛИШТУ**

---

**ПОТПИС АНГАЖОВАНОГ РУКОВОДИОЦА  
РАДОВА НА ГРАДИЛИШТУ**

*Напомена: Образац оверити печатом понуђача, односно лиценцим печатом ангажовани руководилац радова на градилишту (уколико лице поседује лиценцу)*



**ПРИЛОГ 4 ГАНТОГРАМ (ДИНАМИКА ИЗВОЂЕЊА РАДОВА)**



**4.6. СПИСАК ИЗВЕДЕНИХ РАДОВА У ПОСЛЕДЊИХ 5(ПЕТ) ГОДИНА  
ДО ДАНА ПОДНОШЕЊА ПОНУДЕ**

Р.бр.	Подаци о Инвеститору/Наручиоцу	Година извођења радова	Број уговора и вредност изведених радова без ПДВ-а
1.			
2.			
3.			
4.			
5.			
6.			
7.			
8.			

М.П.

Понуђач

---

**(потпис овлашћеног лица понуђача)****Напомена: Ископирати у потребном броју примерака**

**4.6.1 СТРУЧНА РЕФЕРЕНЦА****НАЗИВ КУПЦА/НАРУЧИОЦА** \_\_\_\_\_**СЕДИШТЕ:** \_\_\_\_\_**УЛИЦА И БРОЈ:** \_\_\_\_\_**ТЕЛЕФОН:** \_\_\_\_\_**МАТИЧНИ БРОЈ :** \_\_\_\_\_**ПИБ:** \_\_\_\_\_

У складу са чланом 77.став2. Тачка 2. Закона, издаје

**ПОТВРДУ О ИЗВЕДЕНИМ РАДОВИМА**

Број уговора	
Уговорне стране	
Предмет уговора	
Укупна вредност изведених радова без ПДВ-а	

Као инвеститор по наведеном уговору, под пуном кривичном и материјалном одговорношћу, потврђујемо да је извођач радова

\_\_\_\_\_ извео радове по наведеном уговору у уговореном року и у складу са уговореним квалитетом.

Ова потврда издаје се за потребе учешћа наведеног извођача радова у поступку јавне набавке радова на инвестиционом одржавању у више објеката Предузећа- РЈ Ниш, у отвореном поступку, бр. ЈН: 77/2018

Датум

М.П.

Инвеститор

\_\_\_\_\_  
\_\_\_\_\_\_\_\_\_\_  
\_\_\_\_\_**Напомена: Ископирати у потребном броју примерака.**





## 5. УПУТСТВО ПОНУЂАЧИМА КАКО ДА САЧИНЕ ПОНУДУ

Сагласно члану 61. став 4. тачка 1. Закона, према упутству Наручиоца, понуђач треба да сачини понуду.

**5.1 Понуде се припремају и подnose у складу са позивом Наручиоца и овом конкурсном документацијом. Понуђач подноси понуду, непосредно или путем поште, у затвореној коверти или кутији, овереној печатом, на адресу Наручиоца: Јавно Предузеће „Пошта Србије“, Београд, Радна јединица „Ниш“, Војска Карађорђа 13а, 18000 Ниш, ПАК 700106, први спрат, канцеларија број 123 (удаљем тексту: адреса Наручиоца), у року од 30 (тридесет) дана од дана објављивања позива за подношење понуда на Порталу јавних набавки, односно до ПЕТКА, 27.07. 2018. године, најкасније до 11:30 часова са назнаком: „ПОНУДА ЗА ЈАВНУ НАБАВКУ ИНВЕСТИЦИОНО ОДРЖАВАЊЕ НА ВИШЕ ОБЈЕКТА ПРЕДУЗЕЋА, БРОЈ ЈН: 77/2018- НЕ ОТВАРАТИ ПРЕ СЕДНИЦЕ ЗА ЈАВНО ОТВАРАЊЕ ПОНУДА“. На полеђини коверте односно кутије, мора бити назначен назив и адреса понуђача. Понуда мора бити затворена на начин да се приликом отварања понуда може са сигурношћу утврдити да се први пут отвара. Благовременим се сматрају понуде које су примљене од стране Наручиоца у року одређеном у позиву за подношење понуда.**

**Понуђач може да поднесе само једну понуду.**

**Понуђач који је самостално поднео понуду не може истовремено да учествује у заједничкој понуди или као подизвођач, нити исто лице може учествовати у више заједничких понуда.**

**У року за подношење понуда понуђач може да измени, допуни или опозове своју понуду. Понуђач подноси измену, допуну или опозив понуде, на начин који је одређен за подношење понуде, на адресу Наручиоца, са назнаком**

**„ИЗМЕНА/ДОПУНА/ОПОЗИВ ПОНУДЕ ЗА ЈАВНУ НАБАВКУ ИНВЕСТИЦИОНО ОДРЖАВАЊЕ НА ВИШЕ ОБЈЕКТА ПРЕДУЗЕЋА, БРОЈ ЈН: 77/2018- НЕ ОТВАРАТИ ПРЕ СЕДНИЦЕ ЗА ЈАВНО ОТВАРАЊЕ ПОНУДА“.**

**5.2 Понуде ће бити отворене јавно, у ПЕТАК, 27.07. 2018. године, у 12:00 часова на адреси Наручиоца. Представници понуђача, изузев директора предузећа, који ће присуствовати јавном отварању понуда, морају да приложе писано овлашћење издато од стране директора предузећа за учешће у поступку отварања понуда са јасном значком да се овлашћење односи на предметну набавку.**

**У поступку отварања понуда, активно могу учествовати само овлашћени представници понуђача.**

**Рокови у поступку јавне набавке биће рачунати према датуму објављивања позива на Порталу јавних набавки. Рачунање рока се врши тако што се први дан рока узима први наредни дан од дана објављивања позив на Порталу јавних набавки Управе за јавне набавке. Уколико последњи дан рока пада у нерадни дан (субота, недеља, државни или верски празник који је одређен за нерадни дан Законом о државним и верским празницима Републике Србије), рок истиче првог наредног радног дана.**

Уколико је представник понуђача, односно заинтересовано лице које ће присуствовати јавном отварању понуда, страни држављанин, у обавези је да поднесе писани захтев за улазак у службене просторије које се налазе на адреси Наручиоца а у којима ће понуде бити јавно отворене, са назначеним даном и часом када ће



присуствовати јавном отварању понуда.

Захтев из претходног става подноси се на адресу Наручиоца: Јавно предузеће "Пошта Србије", Београд, Радна јединица „Ниш“, Војда Карађорђа 13а, 18000 Ниш, ПАК 700106, први спрат, канцеларија број 123, најкасније 15 дана пре истека рока за подношење понуда. Захтев обавезно мора да садржи: име и презиме лица (представника понуђача, односно заинтересованог лица) - страног држављанина, број пасоша, назив стране државе чији је држављанин представник понуђача, односно заинтересовано лице, пун назив понуђача кога заступа, са јасно назначеном јавном набавком (број и назив) на коју се захтев за улазак односи.

**5.3 Форма и језик понуде:** Понуда, мора бити у писаном облику, на српском језику оригинал, на преузетим обрасцима из конкурсне документације, јасна и недвосмислена. Понуђач гарантује да је понуда коју подноси дата на основу конкурсне документације коју је преузео са Портала јавних набавки, односно интернет странице Наручиоца са оним садржајем који је на наведеним и интернет страницама објављен, непромењеног садржаја, о чему потписује Изјаву (Образац 5.27)

**Уколико понуда садржи документ на страном језику, обавезно је уз документ доставити и превод на српски језик, оверен од стране судског тумача.**

У случају спора релевантна је верзија конкурсне документације на српском језику.

**Пожељно је да свака страна понуде мора бити нумерисана од стране понуђача при врху стране, и то на следећи начин: број стране/укупан број страна. Свака страна понуде мора бити оверена печатом понуђача у доњем левог угла (осим оних образаца који су већ оверени печатом и потписом од стране овлашћеног лица понуђача).**

У случају да понуђач приликом попуњавања понуде треба да исправи неки свој погрешно уписан податак, потребно је исправку оверити печатом.

#### **5.4. Садржај понуде**

Понуда мора да садржи следеће елементе:

- 1. Образац понуде – попуњен, потписан од стране овлашћеног лица и печатом оверен (Одељак 6. Конкурсне документације);**
- 2. Доказе о испуњености обавезних услова из члана 75. Закона и доказе о испуњености додатних услова у складу са чланом 76. Закона, наведених у Одељку 4. – Услови за учешће у поступку јавне набавке из члана 75. Закона и члана 76. Закона и упутство како се доказује испуњеност услова;**
- 3. Гантограм (Динамика извођења радова), Прилог 5 -попуњен, оверен печатом и потписан од стране овлашћеног лица понуђача;**
- 4. Изјаву понуђача из пододељка 4.4. Конкурсне документације, попуњену, оверену печатом и потписану од стране овлашћеног лица;**
- 5. Изјаву физичког лица као понуђача из пододељка 4.5. Конкурсне документације, попуњену оверену печатом и потписану од стране овлашћеног лица (уколико је понуђач физичко лице); попуњена и потписана од стране овлашћеног лица понуђача;**
- 6. Изјаву о радном искуству за одговорне извођаче радова са лиценцама: 400 или 401 или 410 или 411 или 700 или 800 (Прилог 1)-попуњена, оверена лиценцим печатом и потписана од стране одговорног извођача радова;**
- 7. Референц листе за одговорне извођаче радова са лиценцама: 400 или 401 или 410 или 411 или 700 или 800 (Прилог 2) -попуњена, оверена лиценцим**



- печатом и потписана од стране одговорног извођача радова;
8. Изјаву руководиоца радова на градилишту о обавезној присутности извођењу радова на градилишту (прилог 3)-попуњена, оверена лиценцим печатом (уколико лице поседује лиценцу) и потписана од стране руководиоца радова на градилишту;
  9. Списак изведених радова у последњих 5 (пет) година до дана подношења понуда из пододелка 4.6. Конкурсне документације;
  10. Потврду о изведеним радовима -Стручна референца из пододелка 4.6.1 Конкурсне документације;
  11. Техничку спецификацију и квалитет-Преглед позиција са јединицама мере, количинама, јединичним и укупним ценама, попуњен, оверен печатом и потписани од стране овлашћеног лица понуђача;
  12. Модел уговора из Одељка 7. Конкурсне документације– попуњен, потписан од стране овлашћеног лица и печатом оверен, чиме понуђач потврђује да прихвата услове из Модела уговора;
  13. Образац структуре понуђене цене – попуњен у складу са упутством из Одељка 8. Конкурсне документације, оверен печатом и потписан од стране овлашћеног лица;
  14. Изјаву о независној понуди, из Одељка 10. Конкурсне документације, попуњену оверене печатом и потписану од стране овлашћеног лица;
  15. Изјаву о непромењеном садржају конкурсне документације из Одељка 5.27. Конкурсне документације, оверену печатом и потписану од стране овлашћеног лица.
  16. Средство финансијског обезбеђења за озбиљност понуде за коју понуђач подноси понуду: бланко сопствена меница, која мора бити евидентирана у Регистру меница и овлашћења Народне банке Србије (оверена печатом и потписана од стране овлашћеног лица), менично овлашћење - писмо (попуњено, оверено печатом и потписано од стране овлашћеног лица), копија картона депонованих потписа (издат од пословне банке коју понуђач наводи у меничном овлашћењу – писму) или неопозиву, безусловну, на први позив плативу банкарску гаранцију; захтев за регистрацију менице за озбиљност понуде евидентирани у Регистар меница и овлашћења Народне банке Србије; (одељак 5.14 конкурсне документације).

### 5.5 Понуде са варијантама нису дозвољене

**5.6 Образац понуде** понуђач мора попунити тако да садржи: опште податке о понуђачу, опште податке о подизвођачу (уколико понуђач подноси понуду са подизвођачем), податке о томе да ли се понуда подноси самостално или као заједничка понуда или као понуда са подизвођачем, као и све друге захтеване податке, које је Наручилац навео у обрасцу понуде (**Одељак 6. Конкурсне документације**);

Понуда мора да бити дата по свим ставкама. Парцијалне понуде биће искључене из разматрања и одбијене као неисправне.

- 5.7** Уколико понуду подноси група понуђача, понуђач је у обавези да копира страну Обрасца понуде са општим подацима о понуђачу, коју је неопходно да попуни за сваког члана групе појединачно.

Уколико понуђач подноси понуду са већим бројем подизвођача потребно је да копира страну Обрасца понуде са општим подацима о подизвођачу, коју је неопходно да попуни за сваког подизвођача појединачно.



**5.8 Образац структуре понуђене цене мора бити попуњен у складу са Упутством за попуњавање Обрасца структуре понуђене цене (Одељак 8. Конкурсне документације).**

**5.9** Понуђач може у оквиру понуде, да достави **Образац трошкова припреме понуда (Одељак 9. Конкурсне документације)**, у коме ће исказати укупан износ и структуру трошкова припремања понуде. Уколико понуђач доставља Образац трошкова припреме понуда, исти мора бити попуњен, оверен печатом и потписан од стране овлашћеног лица.

**5.10 Изјавом о независној понуди** из Одељка 10. Конкурсне документације, понуђач под пуном материјалном и кривичном одговорношћу потврђује да је понуду поднео независно без договора са другим понуђачима или заинтересованим лицима. Изјава о независној понуди мора бити попуњена, оверена печатом и потписана од стране овлашћеног лица.

**5.11** Понуда мора бити достављена у једној коверти или кутији.

Парцијалне понуде за делимичне количине, биће искључене из разматрања и одбијене као неисправне.

**5.12 Рок важења понуде** је 90 (деведесет) дана од дана јавног отварања понуда. У случају истека рока важења понуде Наручилац је дужан да у писаном облику затражи од понуђача продужење рока важења понуде. Понуђач који прихвати захтев за продужење рока важења понуде не може мењати понуду.

**5.13 Цена** мора бити изражена у динарима без ПДВ-а или у еврима без ПДВ.

Уколико је понуђена цена у еврима, Наручилац ће прерачун у динаре вршити према средњем девизном курсу НБС на дан када је започето отварање понуда.

Уколико је понуђач нерезидент, понуда мора бити достављена у еврима и уговор о извођењу радова ће бити закључен у еврима.

Ако понуђена цена укључује увозну царину и друге дажбине, понуђач је дужан да тај део одвојено искаже у динарима.

**Јединичне цене су фиксне и не могу се изменити ни по ком основу.** Коначни обрачун изведених радова ће се вршити на основу стварно изведених количина, утврђених у грађевинској књизи, уз примену уговорених јединичних цена. Укупна цена за стварне количине изведених радова, обрачуната применом јединичних цена не може бити већа од 10% (десет процента) од укупне цене, али не више од процењене вредности за ову јавну набавку.

#### **5.14 Средства финансијског обезбеђења**

##### **Средство финансијског обезбеђења за озбиљност понуде:**

Понуђач је обавезан да уз понуду достави **1 (једну) бланко сопствену меницу или 1 (једну) неопозиву, безусловну и на први позив плативу банкарску гаранцију као гаранцију за озбиљност понуде.**

**Бланко сопствена меница, мора бити евидентирана у Регистру меница и овлашћења Народне банке Србије.** Бланко сопствена меница треба да буде оверена печатом и потписана од стране лица овлашћеног за заступање. Уз меницу мора бити достављено уредно попуњено и оверено **менично овлашћење – писмо** (из Конкурсне документације), на име озбиљности понуде и са назначеним износом од минимум 5% од укупне вредности понуде без обрачунаог ПДВ-а, са клаузулом „на први позив“. Уз меницу мора бити достављена и **копија картона депонованих потписа**, који је издат од стране пословне банке коју понуђач наводи у меничном



овлашћењу – писму. У случају промене лица овлашћеног за заступање менично овлашћење – писмо остаје на снази. Потпис овлашћеног лица на меници и меничном овлашћењу – писму мора бити идентичан са потписом или потписима са картона депонованих потписа.

У случају да је понуђач физичко лице, исти је обавезан да уз понуду достави бланко сопствену меницу која мора бити тачно попуњена и потписана. Уз меницу, физичко лице доставља потписану Изјаву у којој, под пуном материјалном и кривичном одговорношћу, наводи имовину којом гарантује за издату меницу. Имовина мора бити детаљно описана, а за земљиште и непокретности мора бити наведена тачна локација на којој се налазе.

Понуђач може уз понуду, као гаранцију за озбиљност понуде, да достави 1 (једну) неопозиву, безусловну, на први позив плативу банкарску гаранцију на износ од минимум 5 % од укупне вредности понуде, без ПДВ-а.

**Понуђач је дужан да достави једно од наведених средстава финансијског обезбеђења за озбиљност понуде.**

Рок важења средства финансијског обезбеђења је 120 (стодвадесет) дана од дана јавног отварања понуда.

Ако се у току поступка доделе уговора промене рокови за одабир понуђача мора се продужити важење средства финансијског обезбеђења, најкасније 5 (пет) дана пре истека важећег. Понуђач са којим ће бити закључен уговор дужан је да продужи гаранцију за озбиљност понуде све док не буде замењена гаранцијом за добро извршење посла.

Наручилац задржава право да уновчи достављено средство финансијског обезбеђења за озбиљност понуде, у случају да Понуђач након јавног отварања понуда одустане од своје понуде, не испуни све своје обавезе у поступку набавке, одбије да закључи Уговор о предметној јавној набавци под условима датим у понуди, не поднесе сопствену меницу са клаузулом "без протеста" и без ознаке доспелости за добро извршење посла у складу са захтевима из конкурсне документације.

Понуђачима који не буду били изабрани, на њихов захтев, средство финансијског обезбеђења биће враћено одмах по закључењу уговора са изабраним понуђачем.

### **Средство финансијског обезбеђења за добро извршење посла :**

Извођач се обавезује да на дан достављања потписаног Уговора, а најкасније у року од 8 (осам) дана од дана закључења Уговора, Наручиоцу достави на адресу Наручиоца: Јавно предузеће „Пошта Србије“, Београд, Таковска 2, Радна једица „Ниш“, Војда Карађорђа 13а, одговарајуће средство финансијског обезбеђења на име гаранције за добро извршење посла и извршење посла у уговореном року, на износ од 10% (десет процената) од уговорене цене радова, и то 1 (једну) бланко сопствену меницу или 1 (једну) неопозиву, безусловну (без приговора), на први позив наплативу банкарску гаранцију.

Меница мора бити без ознаке доспелости, са унетим пуним називом издаваоца менице и оверене печатом. Датум доспећа одредиће Наручилац. Уз меницу мора бити достављено: одговарајуће менично овлашћење са клаузулама "на први позив" и "без протеста", фотокопија картона депонованих потписа и копија захтева Извођача радова за регистрацију бланко сопствене менице у Регистру меница и овлашћења Народне банке Србије, који је оверен од стране пословне банке Извођача радова.

Рок важења менице мора бити најмање 30 (тридесет) дана дужи од дана извршене примопредаје радова на последњем објекту. У случају промене лица овлашћеног за заступање, менично овлашћење остаје на снази.





Банкарска гаранција мора бити насловљена на Јавно предузеће „Пошта Србије“ Београд, као корисника исте. Рок важења банкарске гаранције мора бити најмање 30 (тридесет) дана дужи од уговореног рока за завршетак радова. Ако се за време трајања уговора промени рок за завршетак радова, важност банкарске гаранције се мора продужити најкасније 5 (пет) дана пре истека важеће. Извођач је у обавези да обезбеди важење банкарске гаранције минимум 30 (тридесет) дана дуже од дана извршене примопредаје радова на последњем објекту.

Наручилац задржава право да уновчи средство финансијског обезбеђења из претходног става, у случају да Извођач не изврши све своје обавезе по основу овог уговора, у случају да Извођач доспе у доцњу, као и уколико ангажује као подизвођача лице које није навео у понуди. У том случају, Извођач је дужан да у року од 7 (седам) дана достави ново средство обезбеђења које замењује активирани на износ од 10% (десет процената) од укупне цене радова. Уколико Извођач у назначеном року не достави средство обезбеђења које замењује предходно активирани средство обезбеђења, уговор ће се сматрати раскинутим.

По извршењу уговорних обавеза Понуђача, средство финансијског обезбеђења за добро извршење посла ће бити враћено, на захтев Понуђача.

#### **Средство финансијског обезбеђења за отклањање евентуалних недостатака у гарантном року**

Извођач је обавезан да, на дан извршене примопредаје радова који су предмет овог уговора, за сваки објекат појединачно, Наручиоцу преда средство финансијског обезбеђења на име гаранције за отклањање евентуалних недостатака у гарантном року, на износ од 10% (десет процената) од уговорене цене посла за сваки објекат појединачно, из члана 2. овог уговора, без ПДВ-а, и то 1 (једну) бланко сопствену меницу или 1 (једну) неопозиву, безусловну (без приговора), на први позив наплативу банкарску гаранцију.

Меница мора бити без ознаке доспелости, са унетим пуним називом издаваоца менице и оверене печатом. Датум доспећа одредиће Наручилац. Уз меницу мора бити достављено: одговарајуће менично овлашћење са клаузулама "на први позив" и "без протеста", фотокопија картона депонованих потписа и копија захтева Извођача за регистрацију бланко сопствене менице у Регистру меница и овлашћења Народне банке Србије, који је оверен од стране пословне банке Извођача. Рок важења менице мора бити најмање 30 (тридесет) дана дужи од истека гарантног рока, на том објекту. У случају промене лица овлашћеног за заступање, менично овлашћење остаје на снази.

Банкарска гаранција мора бити насловљена на Јавно предузеће „Пошта Србије“, Београд, као корисника исте. Рок важења банкарске гаранције мора бити најмање 30 (тридесет) дана дужи од истека гарантног рока на том објекту.

У записнику о примопредаји радова констатоваће се да је извршена примопредаја гарантних листова, упутстава и средства обезбеђења из претходног става.

Извођач је обавезан да на први писани позив Наручиоца, отклони све евентуалне недостатке који се односе на уговорени квалитет изведених радова и уграђених материјала, а који нису настали неправилном употребом, као и сва оштећења проузрокована овим недостацима, о свом трошку.

Уколико Извођач у току трајања гарантног рока не отклони недостатке, у року који му је дао Наручилац, Наручилац задржава право да исте отклони сам или преко трећег лица, са правом на регрес од Извођача. У том случају Наручилац задржава право да уновчи средство финансијског обезбеђења датог на име гаранције за



отклањање евентуалних недостатака у гарантном року. Уколико гаранција за отклањање недостатака у гарантном року не покрива у потпуности трошкове настале поводом отклањања недостатака, Наручилац има право да тражи накнаду штете, до пуног износа стварне штете, од Извођача или од осигуравача код ког је Извођач осигуран од одговорности за штету приликом пружања професионалних услуга. Извођач је дужан да све време трајања уговора обезбеди и поседује важећу полису осигурања за штету причињену трећим лицима.

По истеку гарантног рока, средство финансијског обезбеђења ће бити враћено, на захтев Понуђача.

### 5.15 Понуду може поднети група понуђача

Уколико понуђачи подносе заједничку понуду, група понуђача може да се определи да обрасце дате у конкурсној документацији потписују и печатом оверавају сви понуђачи из групе понуђача или група понуђача може да одреди једног понуђача из групе који ће потписивати и печатом оверавати обрасце дате у конкурсној документацији, изузев образаца који подразумевају давање изјава под материјалном и кривичном одговорношћу (нпр. Изјава о независној понуди, Изјава о поштовању обавеза из чл. 75. ст.2. Закона..), који морају бити потписани и оверени печатом од стране сваког понуђача из групе понуђача. У случају да се понуђачи определе да један понуђач из групе потписује и печатом оверава обрасце дате у конкурсној документацији (изузев образаца који подразумевају давање изјава под материјалном и кривичном одговорношћу), наведено треба дефинисати споразумом којим се понуђачи из групе међусобно и према наручиоцу обавезују на извршење јавне набавке, а који чини саставни део заједничке понуде сагласно чл.81. Закона.

Саставни део заједничке понуде је споразум којим се понуђачи из групе међусобно и према наручиоцу обавезују на извршење јавне набавке, а који обавезно садржи податке о:

1. члану групе који ће бити носилац посла, односно који ће поднети понуду и који ће заступати групу понуђача пред наручиоцем и
2. опис послова сваког од понуђача из групе понуђача у извршењу уговора.

Понуђачи који поднесу заједничку понуду одговарају неограничено солидарно према Наручиоцу.

Задруга може поднети понуду самостално, у своје име, а за рачун задругара или заједничку понуду у име задругара.

Ако задруга подноси понуду, у своје име за обавезе из поступка јавне набавке и уговора о јавној набавци оговара задруга и задругари у складу са законом.

Ако задруга подноси заједничку понуду у име задругара за обавезе из поступка јавне набавке и уговора о јавној набавци неограничено солидарно одговарају задругари.

**5.16 Понуђач је дужан да у својој понуди наведе да ли ће извршење јавне набавке делимично поверити подизвођачу**, проценат укупне вредности набавке који ће поверити подизвођачу, а који не може бити већи од 50 % као и део предмета набавке који ће извршити преко подизвођача. Ако понуђач у понуди наведе да ће делимично извршење поверити подизвођачу, дужан је да наведе назив подизвођача, а уколико уговор између Наручиоца и понуђача буде закључен, тај подизвођач ће бити наведен у уговору.

Понуђач је дужан да Наручиоцу, на његов захтев, омогући приступ код подизвођача ради утврђивања испуњености услова.

Понуђач, у потпуности одговара Наручиоцу за извршење обавеза из поступка јавне набавке, односно за извршење уговорених обавеза, без обзира на број подизвођача.



Изабрани најповољнији понуђач не може ангажовати као подизвођача лице које није навео у понуди, у супротном Наручилац ће реализовати средство обезбеђења за добро извршење посла и раскинути уговор, осим ако би раскидом уговора Наручилац претрпео знатну штету.

Изабрани најповољнији понуђач може ангажовати као подизвођача лице које није навео у понуди, ако је на страни подизвођача након подношења понуде настале трајнија неспособност плаћања, ако то лице испуњава све услове одређене за подизвођача Законом и овом конкурсном документацијом и уколико добије предходну сагласност Наручиоца.

**5.17 Заштита података:** Наручилац је дужан да чува као поверљиве све податке о понуђачима садржане у понуди које је као такве, у складу са законом, понуђач означио у понуди, одбије давање информације која би значила потврду поверљивости података добијених у понуди, чува као пословну тајну имена заинтересованих лица, понуђача, као и податке о поднетим понудама, до отварања понуда.

Наручилац ће као поверљива третирати она документа која у горњем десном углу садрже назнаку „ПОВЕРЉИВО“. Ако се поверљивима сматра само одређени податак у документу, поверљив део мора бити подвучем црево, а у истом реду уз десну ивицу мора бити стављена ознака „ПОВЕРЉИВО“. Наручилац не одговара за поверљивост података који нису означени на наведени начин.

Неће се сматрати поверљивим докази о испуњености обавезних услова, цена и други подаци из понуде који су од значаја за примену елемената критеријума и рангирање понуде.

**5.18** Наручилац може после отварања понуда, да захтева од понуђача писаним путем, додатна објашњења која ће му помоћи при прегледу, вредновању и упоређивању понуда, а може да врши и контролу (увид) код понуђача односно његовог подизвођача.

Наручилац **не може** да захтева, дозволи или понуди промену елемената понуде који су од значаја за примену критеријума за доделу уговора, односно промену којом би се понуда која је неодговарајућа или неприхватљива учинила одговарајућим, односно прихватљивом, осим ако другачије не произилази из природе поступка јавне набавке.

Наручилац може, уз сагласност понуђача, да изврши исправке рачунских грешака уочених приликом разматрања понуде, по окончаном поступку отварања понуде.

У случају разлике између јединичне и укупне цене меродавна је јединична цена.

**Ако се понуђач не сагласи са исправком рачунских грешака, Наручилац ће његову понуду одбити као неприхватљиву.**

**5.19 Наручилац задржава право провере достављене документације.**

**Уколико Наручилац утврди да је понуђач доставио неистините податке, биће искључен из даљег разматрања.**

**5.20 Наручилац ће Одлуку о додели уговора, донети у року од 25 (двадесетпет) дана од дана отварања понуда.**

О донетој Одлуци сви понуђачи ће бити обавештени у складу са Законом.

Одлука о додели уговора биће објављена на Порталу јавних набавки и интернет страници [www.posta.rs](http://www.posta.rs) у року од 3 (три) дана од дана доношења.

Наручилац може да закључи уговор о јавној набавци након доношења Одлуке о додели уговора и ако у року из члана 149. став 6. Закона, није поднет захтев за заштиту права или је захтев за заштиту права одбачен или одбијен.





Наручилац је дужан да уговор о јавној набавци достави понуђачу којем је уговор додељен у року од 8(осам) дана од дана протекла рока за подношење захтева за заштиту права.

Наручилац може и пре истека рока за подношење захтева за заштиту права закључити уговор о јавној набавци у складу са чланом 112. став 2. Закона.

**5.21 Негативне референце: Наручилац ће одбити понуду** уколико поседује било који доказ наведен у члану 82. став 3. Закона

**Наручилац може одбити понуду ако поседује доказ из става 3. тачка 1. наведеног члана,** која се односи на поступак који се спровео или уговор који је закључио и други наручилац ако је предмет набавке истоврстан.

#### **5.22 Захтеви набавке:**

##### **Начин и рок плаћања:**

**Укупну цену Наручилац ће плаћати Извођачу по основу оверених испостављених привремених и окончане ситуација.**

Ситуације из става 1., оверене од стране одговорних извођача радова и овлашћеног лица Извођача, се достављају у 5 оригиналних истоветних примерака. Уз примерке ситуација доставља се један примерак копија листова грађевинске књиге и грађевинског дневника за радове који се фактуришу том ситуацијом, који морају бити оверени од стране одговорних извођача радова и вршиоца стручног надзора, с тим што се уз окончану ситуацију достављају и записници о извршеној примопредаји радова за сваки објекат.

Најкаснији рок за пријем ситуација из става 1., које испоставља Извођач, је до 25. у месецу, без обзира на начин на који су послате.

Лица одређена за вршење стручног надзора ће у року од 5 дана од пријема ситуације од стране Наручиоца оверити ситуацију или, уколико ситуација није исправна, исту вратити Извођачу. Датум издавања ситуације и датум овере надзорног органа на ситуацији морају бити у истом календарском месецу.

##### **Рок плаћања:**

Наручилац ће извршити исплату по овереној ситуацији у року од минимум 20 (двадесет) до максимално 42 (четрдесет два) дана од дана овере исте од стране лица одређених за вршење стручног надзора.

Привременим ситуацијама може се фактурисати највише 90% (деведесет процената) уговорене цене из члана 2. Уговора.

Окончаном ситуацијом фактурише се вредност преосталог дела признатих изведених радова. Извођач је дужан да испостави окончану ситуацију Наручиоцу у року од 15 (петнаест) дана од дана извршене примопредаје радова на последњем објекту.

**Наручилац задржава право да обустави исплату спорног дела окончане ситуације уколико Извођач не отклони примедбе наведене у записнику о примопредаји изведених радова.**

#### **Рок за извођење радова**

Максималан рок за извођење радова је у трајању од 90 календарских дана од дана увођења у посао на првом објекту.

Стварне количине изведених радова неће имати утицаја на рок за извођење радова.

Извођач ће бити уведен у посао у року до 15 (петнаест) дана од дана закључења уговора, након достављања средства обезбеђења за добро извршење посла, или по позиву Наручиоца (ако објективни разлози не дозвољавају увођење у посао у року до



15 (петнаест) дана од дана закључења уговора) када се стекну услови да се Извођач уведе у посао.

Ако се Извођач радова неоправдано не одазове позиву Наручиоца за увођење у посао на дан одређен у позиву Наручиоца, Наручилац ће писаним путем обавестити Извођача радова о накнадном датуму увођења у посао који не може бити дужи од 5 (пет) дана. Ако се Извођач ни у накнадно одређеном датуму не одазове позиву за увођење у посао и не започне са извођењем радова, Наручилац има право да раскине уговор уз реализацију гаранције за добро извршење посла у целости и захтевати накнаду штете, до износа стварне штете, од Извођача или од осигураваача код кога је Извођач осигуран од одговорности за штету приликом пружања професионалних услуга.

Извођач се сматра уведеним у посао када му лице које врши стручни надзор преда градилиште на првом објекту, што се констатује у грађевинском дневнику. Рок за извођење радова почиње да тече од дана увођења у посао.

Време прекида у извођењу уговорених радова, до кога је дошло по захтеву Наручиоца, евидентира се у грађевинском дневнику и не улази у рок за извођење радова.

Захтев за продужење рока извођења радова у писаној форми, уз сагласност стручног надзора, Извођач подноси Наручиоцу најкасније 7 (седам) дана пре истека рока за завршетак радова. Рок за извођење радова сматраће се продуженим када уговорне стране о томе постигну споразум закључењем анекса уговора.

Ако Извођач падне у доцњу са извођењем радова, нема право на продужење уговореног рока због околности које су настале у време доцње.

Извођење радова ће се реализовати у складу са важећим Програмом пословања Јавног предузећа „Пошта Србије“ до висине обезбеђених финансијских средстава, а преостали део биће реализован уколико средства буду предвиђена Програмом пословања ЈП „Пошта Србије“ за наредну годину до висине обезбеђених финансијских средстава, а највише до укупне уговорене вредности. Крајњи рок за издавање налога за реализацију по овом уговору је 1 (једна) година од дана закључења уговора који може да се продужи уколико се не добију потребне дозволе.

**Место извођења радова:** Објекти Наручиоца:

Објекат - Аутогаража Ниш, Ниш, ул. Светог цара Константина бб;

Пошта 18220 Алексинац, ул. Књаза Милоша 125;

Пошта 18213 Трњане;

Пошта 18250 Ново Село, Ново Село, ул. Топлички партизански одред 80.

Извођач радова је у обавези да предметне радове изведе стручно и квалитетно у складу са важећим прописима и нормама у грађевинарству и Законом о планирању и изградњи (у делу обавеза које се односе на извођача радова).

Прибављање потребних дозвола је у надлежности инвеститора.

**Обилазак објеката пре подношења понуде:** Заинтересовано лице може да обиђе предметне објекте пре подношења понуде.

Заинтересована лица су у обавези да најкасније 3 (дана) пре заказаних датума обилазака, Наручиоцу доставе захтев за обилазак објеката (који објекти и у којим



терминима) путем електронске поште на e-mail [gjnisp@jp.ptt.rs](mailto:gjnisp@jp.ptt.rs) или факсе број 018/518-011, сваког радног дана од 8,00 до 15,00 часова. Захтев за обилазак објекта доставити са назнаком „Писано овлашћење за лица која ће присуствовати обиласку објекта за јавну набавку бр. 77/2018“.

У писаном овлашћењу треба навести имена и презимена свих лица која ће присуствовати обиласку са унетим бројем личне карте сваког наведеног лица. Писано овлашћење мора бити потписано од стране директора предузећа и оверено печатом.

Обилазак објекта биће омогућен само лицима за која је достављено писано овлашћење на претходно описан начин. Објекат могу обићи законски заступници заинтересованог лица или лица којима је дато овлашћење на напред наведени начин. У случају да обилазак објекта врши лице овлашћено од стране законског заступника заинтересованог лица, потребно је да приложи пуномоћје дато од законског заступника заинтересованог лица.

Обилазак објекта се обавља сваког понедељка, почев од првог понедељка након објављивања позива, од 10.00 до 15.00 часова, а најкасније 5 дана до истека рока за подношење понуда, за све заинтересоване.

Уколико се дан обиласка објекта поклопи са државним или верским празником који су одређени за нерадне дане Законом о државним и другим празницима у Републике Србије, заинтересовано лице може обићи објекат Наручиоца први радни дан пре дана одређеног за нерадни дан или први радни дан после дана одређеног за нерадни дан.

**Обилазак објекта није обавезан.**

**Приликом обиласка објекта није дозвољено фотографисање објекта.**

**Гарантни рок за изведене радове :** минимум 24 (двадесетчетири) месеци од дана примопредаје изведених радова Наручиоцу, на сваком објекту Наручиоца.

**Рок важења понуде:** 90 (деведесет) дана од дана јавног отварања понуда

#### **5.23 Критеријум за оцењивање понуда је „најнижа понуђена цена“**

У случају да два или више понуђача понуде исту цену, повољнијом ће се сматрати понуда оног понуђача који понуди дужи рок плаћања.

**5.24 Понуђач је дужан** да при састављању своје понуде наведе да је поштовао обавезе које произилазе из важећих прописа о заштити на раду, запошљавању и условима рада и заштити животне средине, као и да нема забрану обављања делатности која је на снази у време подношења понуде (Образац Изјаве из одељка 4.4 ове конкурсне документације). Уколико се подноси заједничка понуда, сваки члан групе понуђача је дужан да наведе да је поштовао обавезе које произилазе из важећих прописа о заштити на раду, запошљавању и условима рада и заштите животне средине, као и да нема забрану обављања делатности која је на снази у време подношења понуде (Образац Изјаве из одељка 4.4 ове конкурсне документације). Уколико понуђач подноси понуду са подизвођечем дужан је да за подизвођеча достави Изјаву да је исти поштовао обавезе које произилазе из важећих прописа о заштити на раду, запошљавању и условима рада и заштити животне средине, као и да нема забрану обављања делатности која је на снази у време подношења понуде (Образац Изјаве из одељка 4.4 ове конкурсне документације).

**5.25 Понуђач, односно заинтересовано лице** које има интерес да закучи уговор о конкретној јавној набавци, а сматра да поступак није у свему спроведен у складу са Законом и важећим прописима, може Наручиоцу поднети захтев за заштиту права, а



копију истовремено доставља Републичкој комисији, у току целог поступка јавне набавке против сваке радње Наручиоца, осим ако Законом није другачије одређено. Захтев за заштиту права може се поднети у роковима и на начин предвиђеним чланом 149. Закона. Као доказ о уплати таксе у смислу члана 151. став 1. Тачка 6. Закона, у износу предвиђеном чланом 156. Закона, Наручилац ће прихватити:

1. Потврду о извршеној уплати таксе која садржи следеће елементе:

- (1) да буде издата од стране банке и да садржи печат банке;
- (2) да представља доказ о извршеној уплати таксе, што значи да потврда мора да садржи податак да је налог за уплату таксе, односно налог за пренос средстава реализован, као и датум извршења налога; Републичка комисија може да изврши увид у одговарајући извод евидентираног рачуна достављеног од стране Министарства финансија-Управе за трезор и на тај начин додатно провери чињеницу да ли налог за пренос реализован.
- (3) Износ таксе предвиђен чланом 156. Закона, чија се уплата врши;
- (4) број рачуна 840-30678845-06;
- (5) шифра плаћања: 153 или 253;
- (6) позив на број: подаци о броју или ознаци јавне набавке поводом које се подноси захтев за заштиту права;
- (7) сврха: такса ЗЗП; назив наручиоца; број или ознака јавне набавке поводом које се подноси захтев за заштиту права;
- (8) корисник: буџет Републике Србије;
- (9) назив уплатиоца, односно назив подносиоца захтева за заштиту права за којег је извршена уплата таксе;
- (10) потпис овлашћеног лица банке.

2. Налог за уплату, први примерак, оверен потписом овлашћеног лица и печатом банке или поште, који садржи и све друге елементе из потврде о извршеној уплати таксе наведене под тачком 1.

3. Потврда издата од стране Републике Србије, Министарства финансија, Управе за трезор, потписана и оверена печатом, која садржи све елементе из потврде о извршеној уплати таксе из тачке 1., осим оних наведених под (1) и (10), за подносиоце захтева за заштиту права који имају отворен рачун у оквиру припадајућег консолидованог рачуна трезора, а који се води у Управи за трезор (корисници буџетских средстава, корисници средстава организација за обавезно социјално осигурање и други корисници јавних средстава);

4. Потврда издата од стране Народне банке Србије, која садржи све елементе из потврде о извршеној уплати таксе из тачке 1., за подносиоце захтева за заштиту права (банка и други субјекти) који имају отворен рачун код Народне банке Србије у складу са законом и другим прописима.

На интернет страни Републичке комисије за заштиту права у поступцима јавних набавки, [www.kjn.gov.rs](http://www.kjn.gov.rs) налази се банер „Примери попуњених налога за пренос и уплатница“ где је приказан начин и садржина правилно попуњених налога, а у оквиру банера „Упутство о уплати таксе“ је на детаљан начин описано који ће докази о уплати таксе бити прихваћени и која је њихова обавезна садржина.

**5.26** **Заинтересовано лице** може, у писаном облику, тражити од Наручиоца додатне информације или појашњења у вези са припремањем понуде, при чему може да укаже наручиоцу и на евентуално уочене недостатке и неправилности у конкурсној документацији, најкасније 5 (пет) дана пре истека рока за подношење понуде.



Наручилац је дужан да у року од 3 (три) дана од дана пријема захтева одговор објави на Порталу јавних набавки и на својој интернет страници. Комуникација у поступку јавне набавке врши се на начин одређен чланом 20. Закона, односно путем поште на адреси Наручиоца Радна јединица „Ниш“, Војда Карађорђа 13а, e-mail: [gnis@jp.ptt.rs](mailto:gnis@jp.ptt.rs), или путем телефакса број: 018/518-011, сваког радног дана у времену од 08:00 до 14:00 часова.

Тражење додатних информација и појашњења телефоном није дозвољено.



**5.27.ОБРАЗАЦ ИЗЈАВЕ О НЕПРОМЕЊЕНОМ САДРЖАЈУ**  
**КОНКУРСНЕ ДОКУМЕНТАЦИЈЕ**

Понуђач гарантује да је понуда коју подноси за јавну набавку радова - Инвестиционо одржавање на више објеката Предузећа- РЈ Ниш, у отвореном поступку, број ЈН: 77/2018, Наручиоца Јавно предузеће „Пошта Србије“, Београд, Радна јединица „Ниш“, дата на основу конкурсне документације коју је преузео са Портала јавних набавки Управе за јавне набавке, односно интернет странице Наручиоца [www.posta.rs](http://www.posta.rs) са оним садржајем који је на наведеним интернет страницима објављен.

М.П

---

(потпис овлашћеног лица)

**6. ОБРАЗАЦ ПОНУДЕ**

**ПРЕДМЕТ:** Инвестиционо одржавање на више објеката Предузећа, у отвореном поступку, број ЈН: 77 /2018

**ОПШТИ ПОДАЦИ О ПОНУЂАЧУ**

1. Пословно име или скраћени назив понуђача из одговарајућег регистра понуђача:  
\_\_\_\_\_
2. Адреса седишта: \_\_\_\_\_
3. Матични број: \_\_\_\_\_
4. ПИБ: \_\_\_\_\_
5. Величина правног лица (заокружити): а) микро; б) мало; в) средње; г) велико
6. Одговорно лице: \_\_\_\_\_
7. Особа за контакт: \_\_\_\_\_
8. Електронска адреса понуђача (e-mail) \_\_\_\_\_
9. Телефон: \_\_\_\_\_
10. Факс: \_\_\_\_\_
11. Текући рачун: \_\_\_\_\_
12. Назив банке: \_\_\_\_\_

**Напомена:** Уколико понуду подноси група понуђача, понуђач је у обавези да копира прву страну Обрасца понуде са општим подацима о понуђачу, коју је неопходно да попуни за сваког члана групе појединачно.



**ОПШТИ ПОДАЦИ О ПОДИЗВОЂАЧУ**  
(у случају да понуђач подноси понуду са подизвођачем)

1. Пословно име или скраћени назив подизвођача из одговарајућег регистра понуђача:

\_\_\_\_\_

2. Адреса седишта: \_\_\_\_\_

3. Матични број: \_\_\_\_\_

4. ПИБ: \_\_\_\_\_

5. Величина правног лица (заокружити): а) микро; б) мало; в) средње; г) вели

6. Одговорно лице: \_\_\_\_\_

7. Особа за контакт: \_\_\_\_\_

8. Електронска адреса понуђача (e-mail) \_\_\_\_\_

9. Телефон: \_\_\_\_\_

10. Факс: \_\_\_\_\_

11. Текући рачун: \_\_\_\_\_

12. Назив банке: \_\_\_\_\_

**Напомена:** Уколико понуђач подноси понуду са подизвођачем неопходно је да попуни наведене податке за подизвођача. Уколико понуђач подноси понуду са више подизвођача у обавези је да копира ову страну Обрасца понуде са општим подацима о подизвођачу, коју је неопходно да попуни за сваког подизвођача појединачно.





ПОНУДА број \_\_\_\_\_

Ред.бр.	Назив места извођења радова	Укупна цена без ПДВ-а
1.	Објекат Наручиоца: Аутогаража Ниш, Булевар св. цара Константина бб	
2.	Објекат Наручиоца: Пошта 18220 Алексинац	
3.	Обекат Наручиоца: Пошта 18213 Трњане	
4.	Објекат: Пошта 18250 Ново Село	
УКУПНО БЕЗ ПДВ-А		

Уколико понуђена цена укључује увозну царину и друге дажбине, понуђач је дужан да тај део одвојено исказе у динарима:

Износ увозне царине у динарима	
Износ других дажбина у динарима	
Укупно у динарима	

Укупну цену Наручилац ће плаћати Извођачу по основу оверених испостављених привремених и окончане ситуације.

**НАЧИН И РОК ПЛАЋАЊА:** по овереној ситуацији, у року од \_\_\_\_\_ ) \_\_\_\_\_ ) (минимум 20 дана а максимум 42 дана) од дана овере исте од стране лица одређених за вршење стручног надзора.

**РОК ЗА ИЗВОЂЕЊЕ РАДОВА :** \_\_\_\_\_ ( \_\_\_\_\_ ) календарских дана (максимум 90 (деведесет) календарских дана) од дана увођења у посао на првом објекту

**ГАРАНТНИ РОК:** \_\_\_\_\_ ( \_\_\_\_\_ ) месеци а минимум 24 (двадесетчетири) месеца , рачунајући од дана примопредаје радова Наручиоцу на сваком објекту Наручиоца.

**РОК ВАЖЕЊА ПОНУДЕ:** \_\_\_\_\_ дана од дана јавног отварања понуда (минимум 90 дана).

**МЕСТО ИЗВРШЕЊА УСЛУГА:** објекти Наручиоца: Објекат Аутогаража, Пошта 18220 Алексинац, Пошта 18213 Трњане, Пошта 18250 Ново Село.

Крајњи рок за издавање налога за реализацију по овом уговору је једна година од дана закључења уговора који може да се продужи уколико се не добију потребне дозволе.



Саставни део овог обрасца чине:

1. Преглед позиција са јединицама мере, количинама, јединичним и укупним ценама;
2. Гантограм

Начин подношења понуде:

Самостално:			*ако понуђач самостално даје понуду потребно је да заокружи реч „самостално“
Са подизвођачима:			*уписати назив подизвођача уколико ће понуђач делимично извршење набавке поверити подизвођачу, као и део уговора који ће извршити подизвођач и проценат учешћа подизвођача у понуди (не може бити већа од 50%)
Назив подизвођача	Радове које изводи	%учешћа у понуди	
Заједничка понуда групе понуђача:			*уписати све чланове групе понуђача који подносе заједничку понуду, као и део уговора који ће сваки од чланова групе понуђача извршити и проценат учешћа члана групе у понуди.
Назив члана групе	Радови које изводи	%учешћа у понуди	

Место и датум

М.П.

ПОНУЂАЧ

\_\_\_\_\_

\_\_\_\_\_





## 7. МОДЕЛ УГОВОРА

**ЈАВНО ПРЕДУЗЕЋЕ  
"ПОШТА СРБИЈЕ", БЕОГРАД  
РАДНА ЈЕДИНИЦА „НИШ“**

Број:  
НИШ, \_\_\_\_ . \_\_\_\_ . 2018. године

**ИЗВОЂАЧ  
(ПОНУЂАЧ)**

Број:  
\_\_\_\_\_, \_\_\_\_ . \_\_\_\_ . 2018.

### УГОВОР О ИЗВОЂЕЊУ РАДОВА

*Закључен између:*

#### 1. ЈАВНОГ ПРЕДУЗЕЋА "ПОШТА СРБИЈЕ", БЕОГРАД

Београд, Улица Таковска број 2,  
Радна јединица „Ниш“, Вођа Караорђа 13а,  
матични број 07461429, ПИБ 100002803, које по Одлуци о преносу  
овлашћења на директоре радних јединица и регионалних радних јединица  
у ЈП „Пошта Србије“, Београд, заступа директор Радне јединице „Ниш“ Мр  
Мирослав Јанојлић, дип.саоб.инж.  
(у даљем тексту: **Наручилац**)

и

#### 2. \_\_\_\_\_

\_\_\_\_\_, Улица \_\_\_\_\_ број \_\_\_\_\_,  
матични број: \_\_\_\_\_, ПИБ \_\_\_\_\_,  
које заступа директор \_\_\_\_\_  
(у даљем тексту: **Извођач**)

#### *Уговорне стране сагласно констатују:*

- Да је Наручилац, на основу Закона о јавним набавкама („Службени гасник РС“ бр. 124/2012, 14/2015 и 68/2015) и подзаконских аката којима се уређује поступак јавне набавке, спровео отворени поступак јавне набавке извођење радова на инвестиционом одржавању на више објеката Предузећа, број ЈН: 77/2018.

- Да је Наручилац донео Одлуку о додели уговора, број 2018-///// од ////.////.2018. године

### ПРЕДМЕТ УГОВОРА

#### Члан 1.

Наручилац уступа, а Извођач преузима извођење радова на инвестиционом одржавању на више објеката Предузећа- РЈ Ниш у свему према техничкој документацији и конкурсној документацији Наручиоца број ЈН 77/2018 и Понуди Извођача број \_\_\_\_\_ од \_\_\_\_\_ године која је саставни део овог уговора.

### ЦЕНА

#### Члан 2.

Укупна цена према Понуди из члана 1. овог уговора, без ПДВ, износи \_\_\_\_\_ динара (словима: \_\_\_\_\_), и то:  
- Објекат Аутогаража Ниш, у износу од \_\_\_\_\_  
(словима: \_\_\_\_\_) динара без ПДВ-а,



- Пошта 18220 Алексинац у износу од \_\_\_\_\_  
(словима: \_\_\_\_\_) динара без ПДВ-а,  
- Пошта 18213 Трњане у износу од \_\_\_\_\_  
(словима: \_\_\_\_\_) динара без ПДВ-а,  
- Пошта 18250 Ново Село у износу од \_\_\_\_\_  
(словима: \_\_\_\_\_) динара без ПДВ-а,

Јединичне цене у Понуди наведеној у члану 1. овог уговора су фиксне и не могу се изменити ни по ком основу.

Коначни обрачун изведених радова ће се вршити на основу стварно изведених количина, утврђених у грађевинској књизи, уз примену уговорених јединичних цена према понуди из члана 1. овог уговора.

Укупна цена за стварне количине изведених радова, обрачуната применом јединичних цена из Понуде из члана 1. овог уговора, не може бити већа од 10% (десет процената) од укупне цене из става 1. овог члана, али не више од процењене вредности за ову јавну набавку.

## НАЧИН ПЛАЋАЊА

### Члан 3.

Укупну цену из члана 2. овог уговора Наручилац ће плаћати Извођачу по основу испостављених и оверених привремених и окончане ситуације.

Ситуације из става 1., оверене од стране одговорних извођача радова и овлашћеног лица Извођача, се достављају у 5 оригиналних истоветних примерака. Уз примерке ситуација доставља се један примерак копија листова грађевинске књиге и грађевинског дневника за радове који се фактуришу том ситуацијом, који морају бити оверени од стране одговорних извођача радова и вршиоца стручног надзора, с тим што се уз окончну ситуацију достављају и записници о извршеној примопредаји радова за сваки објекат.

Најкаснији рок за пријем ситуација, које испоставља Извођач на адресу Наручиоца, је до 25. у месецу, без обзира на начин на који су послате.

Лица одређена за вршење стручног надзора ће у року од 5 дана од пријема ситуације од стране Наручиоца оверити ситуацију или, уколико ситуација није исправна, исту вратити Извођачу. Датум издавања ситуације и датум овере надзорног органа на ситуацији морају бити у истом календарском месецу.

Наручилац ће извршити исплату по овереној ситуацији у року од \_\_\_\_\_ дана од дана овере исте од стране лица одређених за вршење стручног надзора.

Привременим ситуацијама може се фактурисати највише 90% (деведесет процената) уговорене цене из члана 2. Уговора.

Окончаном ситуацијом фактурише се вредност преосталог дела признатих изведених радова. Извођач је дужан да испостави окончану ситуацију Наручиоцу у року од 15 (петнаест) дана од дана извршене примопредаје радова на последњем објекту.

Наручилац задржава право да обустави исплату спорног дела окончане ситуације уколико Извођач не отклони примедбе наведене у записнику о примопредаји изведених радова.

## ПРЕГЛЕД И ПРИМОПРЕДАЈА РАДОВА

### Члан 4.

Примопредаја радова се врши за сваки објекат понаособ.

По завршетку радова из члана 1. овог уговора, Извођач ће писмено обавестити Наручиоца да су радови завршени и спремни за примопредају.

У року од 7 (седам) дана од пријема обавештења, Комисија Наручиоца за примопредају изведених радова (Комисија) извршиће примопредају радова. Примопредаји радова присуствују Комисија, одговорни извођач радова, лице које врши стручни надзор и руководилац радова Извођача. О извршеној примопредаји сачиниће се записник.



Приликом примопредаје радова Извођач се обавезује да достави гаранцију за отклањање евентуалних недостатака у гарантном року из члана 14. Уговора.

#### Члан 5.

Уколико се током примопредаје радова утврди да изведени радови имају недостатке, Комисија ће сачинити посебан записник са примедбама и роком у којем Извођач треба исте да отклони. Извођач се обавезује да у свему поступи по примедбама Комисије у роковима које у посебном записнику утврди Комисија.

У року од 7(седам) дана по истеку рока за отклањање недостатака, приступиће се примопредаји радова.

Уколико Извођач не поступи по примедбама Комисије у остављеном року, Наручилац задржава право да недостатке отклони сам или преко трећег лица са правом на регрес од Извођача.

### РОКОВИ ИЗВРШЕЊА

#### Члан 6.

Уговорене радове из члана 1. уговора Извођач је дужан да изведе у року од \_\_\_\_\_ (\_\_\_\_\_) календарских дана од дана увођења у посао према утврђеној Динамици извођења радова, која чини саставни део Уговора.

Стварне количине изведених радова неће имати утицаја на рок за извођење радова из става 1. овог члана.

Извођач ће бити уведен у посао у року до 15 (петнаест) дана од дана закључења уговора, након достављања средства обезбеђења за добро извршење посла, или по позиву Наручиоца (ако објективни разлози не дозвољавају увођење у посао у року до 15 (петнаест) дана од дана закључења уговора) када се стекну услови да се Извођач уведе у посао.

Ако се Извођач радова неоправдано не одазове позиву Наручиоца за увођење у посао на дан одређен у позиву Наручиоца, Наручилац ће писаним путем обавестити Извођача радова о накнадном датуму увођења у посао који не може бити дужи од 5 (пет) дана. Ако се Извођач ни у накнадно одређеном датуму не одазове позиву за увођење у посао и не започне са извођењем радова, Наручилац има право да раскине Уговор уз реализацију гаранције за добро извршење посла у целости и захтевати накнаду штете, до износа стварне штете, од Извођача или од осигуравача код кога је Извођач осигуран од одговорности за штету приликом пружања професионалних услуга.

Извођач се сматра уведеним у посао када му лице које врши стручни надзор преда градилиште на првом објекту, што се констатује у грађевинском дневнику. Рок за извођење радова почиње да тече од дана увођења у посао.

Време прекида у извођењу уговорених радова, до кога је дошло по захтеву Наручиоца, евидентира се у грађевинском дневнику и не улази у рок за извођење радова из става 1. овог члана.

Захтев за продужење рока извођења радова који су предмет овог уговора у писаној форми, уз сагласност стручног надзора, Извођач подноси Наручиоцу најкасније 7 (седам) дана пре истека рока за завршетак радова. Рок за извођење радова сматраће се продуженим када уговорне стране о томе постигну споразум закључењем анекса овог уговора.

Ако Извођач падне у доцњу са извођењем радова, нема право на продужење уговореног рока због околности које су настале у време доцње.

### ОБАВЕЗЕ ИЗВОЂАЧА РАДОВА

#### Члан 7.

Извођач се обавезује да на дан достављања потписаног Уговора, а најкасније у року од 8 (осам) дана од дана закључења Уговора, Наручиоцу достави на адресу Наручиоца: Јавно предузеће „Пошта Србије“, Београд, Таковска 2, Радна јединица „Ниш“, Војда Карађорђа 13а, одговарајуће средство финансијског обезбеђења на име гаранције за добро



извршење посла и извршење посла у уговореном року, на износ од 10% (десет процената) од уговорене цене радова без ПДВ из члана 2. овог уговора, и то бланко сопствену меницу или неопозиву, безусловну (без приговора), на први позив наплативу банкарску гаранцију.

Меница мора бити без ознаке доспелости, са унетим пуним називом издаваоца менице и оверене печатом. Датум доспећа одредиће Наручилац. Уз меницу мора бити достављено: одговарајуће менично овлашћење са клаузулама "на први позив" и "без протеста", фотокопија картона депонованих потписа и копија захтева Извођача радова за регистрацију бланко сопствене менице у Регистру меница и овлашћења Народне банке Србије, који је оверен од стране пословне банке Извођача радова. Рок важења менице мора бити најмање 30 (тридесет) дана дужи од дана извршене примопредаје радова на последњем објекту. У случају промене лица овлашћеног за заступање, менично овлашћење остаје на снази.

Банкарска гаранција мора бити насловљена на Јавно предузеће „Пошта Србије“, Београд, као корисника исте. Рок важења банкарске гаранције мора бити најмање 30 (тридесет) дана дужи од уговореног рока за завршетак радова. Ако се за време трајања уговора промени рок за завршетак радова, важност банкарске гаранције се мора продужити најкасније 5 (пет) дана пре истека важеће. Извођач је у обавези да обезбеди важење банкарске гаранције минимум 30 (тридесет) дана дуже од дана извршене примопредаје радова на последњем објекту.

Наручилац задржава право да уновчи средство финансијског обезбеђења из претходног става, у случају да Извођач не изврши све своје обавезе по основу овог уговора, у случају да Извођач доспе у доцњу, као и уколико ангажује као подизвођача лице које није навео у понуди. У том случају, Извођач је дужан да у року од 7 (седам) дана од пријема обавештења од стране Наручиоца о обавези достављања новог средства финансијског обезбеђења, достави ново средство обезбеђења које замењује активирано на износ из става 1. овог члана. Уколико Извођач у назначеном року не достави средство обезбеђења које замењује претходно активирано средство обезбеђења, уговор ће се сматрати раскинутим.

#### Члан 8.

Извођач се обавезује да:

- уговорене радове изведе у свему према техничкој документацији и конкурсној документацији Наручиоца, својој понуди број \_\_\_\_\_ од \_\_\_\_\_ 2018. године, прописима, стандардима, техничким нормативима и нормама квалитета који важе за уговорену врсту радова;
- угради материјал који одговара техничким стандардима и стандардима квалитета о чему ће обезбедити доказ издат од стране овлашћених организација и доставити га лицу које врши стручни надзор пре уградње;
- обезбеди стручне раднике за извођење свих уговорених радова;
- на прописан начин води грађевински дневник и грађевинску књигу и обезбеђује књигу инспекције;
- организује градилиште на начин којим ће омогућити приступ локацији и заштиту околине за сво време трајања грађења;
- током извођења радова предузима све мере из области безбедности, заштите на раду, заштите од пожара и друге мере у складу са важећим прописима;
- у случају потребе своје радове усклади са процесом рада у објекту Наручиоца;
- обезбеђује објекат и околину у случају прекида радова;
- постојећи инвентар заштити од прљања и оштећења;
- по завршетку радова уклони своју опрему, материјал и сав отпадни материјал, који је настао као последица извођења предметних радова;



- гарантује за квалитет изведених радова и употребљеног материјала, с тим да се одлагању недостатака у гарантном року за изведене радове Извођач мора да приступи у року од 15 (пет) дана по пријему писаног позива од стране Наручиоца;
- сноси транспортне трошкове.

#### Члан 9.

Пре почетка радова, Извођач се обавезује да решењем одреди руководиоца радова на градилишту и одговорног извођача радова наведеног у понуди.

Извођач решењем одређује лице које ће спроводити мере у складу са Законом о безбедности и заштити на раду.

Решења из ст. 1. и 2. овог члана, Извођач ће доставити Наручиоцу у року од 7 (седам) дана од дана закључења уговора.

Руководилац радова је одговоран за извођење радова и координацију са одговорним извођачем радова и лицима која врше стручни надзор и дужан је да на градилишту сарађује са Наручиоцем, преко лица која врше стручни надзор за Наручиоца.

Уколико лице које врши стручни надзор утврди да руководилац радова, неоправдано није присутан на градилишту у току радног времена, при чему није у писаној форми обавестио Наручиоца о разлозима свог одсуства, као и уколико одговорни извођач радова, односно руководилац радова, не извршава друге своје обавезе на градилишту, лице које врши стручни надзор може обуставити радове на градилишту и констатовати то у грађевинском дневнику. Последице које проистекну услед обуставе радова због разлога наведених у овом ставу, падају на терет Извођача. Рок у којем радови буду обустављени због разлога наведених у овом ставу, Извођачу ће се урачунавати у рок за извођење радова из члана 6. овог уговора.

За сваку промену одговорних извођача радова и руководиоца радова на градилишту, Извођач мора тражити писану сагласност Наручиоца.

#### Члан 10.

Извођач је дужан да на дан закључења овог уговора, достави Наручиоцу списак радника који ће изводити радове, са доказима о основу радног ангажовања код Извођача за сваког од радника са списка.

#### Члан 11.

Извођач је одговоран и обавезан да накнади сву штету која настане у току извођења радова на објекту, као и сву штету коју претрпе радници и трећа лица и њихова имовина приликом извођења уговорених радова.

Извођач је дужан да предузме све потребне мере ради обезбеђења објекта и радова, опреме, уређаја и инсталација, радника, пролазника, саобраћаја, суседних објеката, као и мере заштите човекове околине.

Трошкове спровођења мера из претходног става сноси Извођач.

#### Члан 12.

У случају да Извођач не ангажује подизвођача:

Извођач не може у своје име и за свој рачун радове у целини или појединачне делове радова из члана 1. овог уговора поверити на извођење трећим лицима.

Уколико Извођач поступи супротно одредби претходног става, исти сноси све законске последице које из таквог односа проистекну, а Наручилац задржава право накнаде штете према Извођачу.

У случају да Извођач ангажује подизвођача:



Извођач у потпуности одговара Наручиоцу за извршење радова из овог уговора и у случају поверавања извођења појединих радова подизвођачу:

" \_\_\_\_\_ " из \_\_\_\_\_, улица \_\_\_\_\_ број \_\_\_\_\_,  
" \_\_\_\_\_ " из \_\_\_\_\_, улица \_\_\_\_\_ број \_\_\_\_\_,  
" \_\_\_\_\_ " из \_\_\_\_\_, улица \_\_\_\_\_ број \_\_\_\_\_.

Извођач се обавезује да пре потписивања овог уговора достави Наручиоцу доказ о правном односу (уговор) са подизвођачем, из претходног става.

### ОБАВЕЗЕ НАРУЧИОЦА

#### Члан 13.

Наручилац се обавезује да:

- омогући Извођачу приступ објекту;
- Извођачу преда сву расположиву документацију неопходну за извођење уговорених радова;
- одреди лица која ће вршити стручни надзор над извођењем уговорених радова;
- сноси трошкове стручног надзора;
- изврши плаћање према одредбама овог уговора;
- образује комисију за примопредају радова у року од 7 (седам) дана од дана пријема обавештења Извођача да су радови завршени и спремни за примопредају.

### ГАРАНТНИ РОК

#### Члан 14.

Извођач гарантује за квалитет изведених радова из члана 1. овог уговора, са гарантним роком од \_\_\_\_\_ ( \_\_\_\_\_ ) месеци, рачунајући од дана примопредаје радова Наручиоцу.

Извођач је обавезан да, на дан извршене примопредаје радова који су предмет овог уговора, за сваки објекат појединачно, Наручиоцу преда средство финансијског обезбеђења на име гаранције за отклањање евентуалних недостатака у гарантном року, на износ од 10% (десет процената) од уговорене цене посла за сваки објекат појединачно, из члана 2. овог уговора, без ПДВ, и то, бланко сопствену меницу или неопозиву, безусловну (без приговора), на први позив наплативу банкарску гаранцију.

Меница мора бити без ознаке доспелости, са унетим пуним називом издаваоца менице и оверене печатом. Датум доспећа одредиће Наручилац. Уз меницу мора бити достављено: одговарајуће менично овлашћење са клаузулама "на први позив" и "без протеста", фотокопија картона депонованих потписа и копија захтева Извођача за регистрацију бланко сопствене менице у Регистру меница и овлашћења Народне банке Србије, који је оверен од стране пословне банке Извођача. Рок важења менице мора бити најмање 30 (тридесет) дана дужи од истека гарантног рока, на том објекту. У случају промене лица овлашћеног за заступање, менично овлашћење остаје на снази.

Банкарска гаранција мора бити насловљена на Јавно предузеће „Пошта Србије“, Београд, као корисника исте. Рок важења банкарске гаранције мора бити најмање 30 (тридесет) дана дужи од истека гарантног рока на том објекту.

У записнику о примопредаји радова констатоваће се да је извршена примопредаја гарантних листова, упутстава и средства обезбеђења.

Извођач је у обавези да на први писани позив Наручиоца, отклони све евентуалне недостатке који се односе на уговорени квалитет изведених радова и уграђених материјала, а





који нису настали неправилном употребом, као и сва оштећења проузрокована овим недостацима, о свом трошку.

Уколико Извођач у току трајања гарантног рока не отклони недостатке, у року који му је дао Наручилац, Наручилац задржава право да исте отколони сам или преко трећег лица, са правом на регрес од Извођача. У том случају Наручилац задржава право да уновчи средство финансијског обезбеђења датог на име гаранције за отклањање евентуалних недостатака у гарантном року. Уколико гаранција за отклањање недостатака у гарантном року не покрива у потпуности трошкове настале поводом отклањања недостатака, Наручилац има право да тражи накнаду штете, до пуног износа стварне штете, од Извођача или од осигуравача код кога је Извођач осигуран од одговорности за штету приликом пружања професионалних услуга. Извођач је дужан да све време трајања уговора обезбеди и поседује важећу полису осигурања за штету причињену трећим лицима.

## **ОСИГУРАЊЕ**

### **Члан 15.**

Извођач осигурава радове, материјал и опрему за уграђивање од уобичајених ризика до њихове пуне вредности. Премију осигурања плаћа Извођач.

## **СНОШЕЊЕ РИЗИКА**

### **Члан 16.**

До примопредаје изведених радова, ризик случајне пропасти и оштећења радова, материјала и опреме сноси Извођач.

## **КАЗНЕНЕ ОДРЕДБЕ**

### **Члан 17.**

Уколико Извођач не заврши уговорене радове у року наведеном у члану 6. став 1. овог уговора, дужан је да за сваки дан закашњења плати Наручиоцу на име уговорне казне износ од 0,5% (пола процента) од укупне цене уговорених радова.

Укупна висина уговорне казне из претходног става може да износи највише 10% (десет процената) од укупне уговорене цене.

Наплата уговорне казне извршиће ће се уз оверу надзорног органа, активирањем достављеног средства финансијског обезбеђења за добро извршење посла и извршење посла у уговореном року без претходног пристанка Извођача, и/или умањењем износа наведеног у ситуацији, уз добијено књижно одобрење Извођача.

Уколико Наручилац, услед неуредног испуњења уговорних обавеза од стране Извођача претрпи штету, може захтевати поред уговорне казне и накнаду штете од Извођача или од осигуравача код кога је Извођач осигуран од одговорности за штету приликом пружања професионалних услуга.

### **Члан 18.**

Уколико Извођач не извршава уговорне обавезе, Наручилац има право да раскине Уговор на штету Извођача, са правом да наплати све трошкове који из наведеног раскида проистекну.

## **ВИША СИЛА**

### **Члан 19.**

У случају наступања више силе, уговорне стране се ослобађају одговарајућих обавеза из овог уговора за време док такво стање траје.

**НЕПРЕДВИЂЕНИ РАДОВИ****Члан 20.**

Уколико дође до потребе за извођењем непредвиђених радова, Извођач ће поступити по захтеву Наручиоца, тако што ће по покретању поступка за непредвиђене радове поднети понуду са ценама које су тржишне и реалне у тренутку подношења понуде.

Уговорне стране су се споразумеле да за извођење непредвиђених радова, након спроведеног поступка и усвајања понуде Извођача, приступе сачињавању уговора за додатне радове.

Уколико дође до потребе за извођењем хитних непредвиђених радова, Извођач може и без претходне сагласности Наручиоца, а уз сагласност стручног надзора, извести хитне непредвиђене радове, уколико је њихово извођење нужно за спречавање штете, а изазвани су ванредним и неочекиваним догађајима који се нису могли предвидети. Извођач и стручни надзор су дужни да истог дана када наступи потреба за извођењем хитних непредвиђених радова, о томе обавесте Наручиоца.

**ЗАВРШНЕ ОДРЕДБЕ****Члан 21.**

За све што није регулисано овим уговором примењиваће се одредбе Закона о облигационим односима, Посебне узансе о грађењу (уколико нису у супротности са одредбама овог уговора), као и други прописи који регулишу ову област.

**Члан 22.**

Све спорове који проистекну у реализацији овог уговора, уговорне стране ће решавати споразумно. У случају да споразум уговорних страна није могућ, спор ће решавати надлежни суд у Београду.

**Члан 23.**

Овај уговор се сматра закљученим даном када га потпишу обе уговорне стране.

**Члан 24.**

Овај уговор је сачињен у 6 (шест) истоветних примерака, од којих Наручилац задржава 4 (четири) примерка, а Извођач 2 (два) примерка.

**НАРУЧИЛАЦ  
ДИРЕКТОР  
РАДНЕ ЈЕДИНИЦЕ „НИШ“**

**ИЗВОЂАЧ**

\_\_\_\_\_  
Мр Мирослав Јанојлић, дипл.саоб.инж.

Буџет Предузећа: 1 Оперативни трошак/1. Одржавање/1.1. Одржавање објеката/  
01010103. Инвестиционо одржавање грађевинских објеката, под редним бројем 7.



**8. ОБРАЗАЦ СТРУКТУРЕ ПОНУЂЕНЕ ЦЕНЕ СА УПУТСТВОМ КАКО ДА СЕ ПОПУНИ****8.1. ОБРАЗАЦ СТРУКТУРЕ ПОНУЂЕНЕ ЦЕНЕ**

	Динара (без ПДВ)	Динара (са ПДВ)	%
Материјал			
Рад			
Остали трошкови			
Укупно			100

\_\_\_\_\_  
Датум и место

М.П.

\_\_\_\_\_  
Потпис овлашћеног лица понуђача**8.2. УПУТСТВО ЗА ПОПУЊАВАЊЕ ОБРАСЦА СТРУКТУРЕ ПОНУЂЕНЕ ЦЕНЕ**

Образац структуре цене попунити на следећи начин:

У првој колони („динара без ПДВ“), у одговарајућу рубрику уписује се номинални износ учешћа материјала, рада и осталих трошкова у укупно понуђеној цени за извођење радова за ову јавну набавку без обрачунатог ПДВ.

У другој колони („динара са ПДВ“), у одговарајућу рубрику уписује се номинални износ учешћа материјала, рада и осталих трошкова у укупно понуђеној цени за извођење радова за ову јавну набавку са обрачунатим ПДВ.

У трећој колони (%), у одговарајућу рубрику уписује се процентуално учешће материјала, рада и осталих трошкова у укупно понуђеној цени за извођење радова за ову јавну набавку.

У рубрику „укупно“ уписује се понуђена цена у номиналном износу, која мора бити идентична цени понуђеној у обрасцу Понуде.

**9. ОБРАЗАЦ ТРОШКОВА ПРИПРЕМЕ ПОНУДЕ**

У складу са чланом 88. став 1. Закона, понуђач може да у оквиру понуде достави укупан износ и структуру трошкова припремања понуде.

Трошкови прибаљања средства обезбеђења (I)	Остали трошкови припремања понуде (II)	Укупни трошкови припремања понуде (III)=(I)+(II)

М.П.

---

Датум и место

---

(потпис овлашћеног лица)



## 10. ИЗЈАВА О НЕЗАВИСНОЈ ПОНУДИ

У складу са чланом 26. Закона, под пуном материјалном и кривичном одговорношћу, понуђач

\_\_\_\_\_ (назив и седиште понуђача, односно сваког члана групе понуђача)

потврђује, да је понуду за јавну набавку радова -Инвестиционо одржавање на више објеката Предузећа - РЈ Ниш, у отвореном поступку, број ЈН 77/2018, поднео независно, без договора са другим понуђачима или заинтересованим лицима, осим са понуђачима из групе понуђача или подизвођачима са којима подноси понуду за предметну јавну набавку.

М.П.

\_\_\_\_\_ Датум и место

\_\_\_\_\_ (потпис овлашћеног лица)

**напомена:** у случају постојања основане сумње у истинитост изјаве о независној понуди, Наручилац ће одмах обавестити организацију надлежну за заштиту конкуренције. Организација надлежна за заштиту конкуренције може понуђачу, односно заинтересованом лицу изрећи меру забране учешћа у поступку јавне набавке ако утврди да је понуђач, односно заинтересовано лице потврдило конкуренцију у поступку јавне набавке у смислу закона којим се уређује заштита конкуренције. Мера забране учешћа у поступку јавне набавке може трајати до две године. Повреда конкуренције представља негативну референцу, у смислу члана 82. став 1. тачка 2. Закона.



**ДУЖНИК:** \_\_\_\_\_  
**Седиште:** \_\_\_\_\_  
**Матични број:** \_\_\_\_\_  
**Порески идентификациони број ПИБ:** \_\_\_\_\_  
**Текући рачун:** \_\_\_\_\_  
**Код банке:** \_\_\_\_\_

**ИЗДАЈЕ**  
**МЕНИЧНО ОВЛАШЋЕЊЕ - ПИСМО**  
**- за корисника бланко сопствене менице -**

**КОРИСНИК:** Јавно предузеће "Пошта Србије", Београд,  
Радна јединица "Ниш" (Поверилац)  
Седиште: Ниш, Вожда Карађорђа 13а

Предајемо Вам 1 (једну) бланко сопствену меницу, серије \_\_\_\_\_ и овлашћујемо ЈП "Пошта Србије", Београд, Радна јединица "Ниш", Ниш, Вожда Карађорђа бр. 13а, као повериоца, да предату меницу може попунити на износ од минимум 5% од укупне вредности понуде за ЈН: 77/2018, што номинално износи \_\_\_\_\_ динара без ПДВ-а, а по основу гаранције за озбиљност понуде.

Меница важи 120 (стотинудвадесет) дана од дана јавног отварања понуда за јавну набавку број 77/2018.

Овлашћујемо Јавно предузеће "Пошта Србије", Београд, Радна јединица "Ниш", Ниш, Вожда Карађорђа бр. 13а, као Повериоца, да у своју корист безусловно и неопозиво, «Без протеста» и трошкова, вансудски, може извршити наплату са свих рачуна Дужника.

Овлашћујем банку код које имамо рачун да наплату-плаћање изврши на терет свих наших рачуна, а као и да поднети налог за наплату заведе у распоред чекања у случају да на рачуну уопште нема или нема довољно средстава или због поштовања приоритета у наплати са рачуна.

Дужник се одриче права на повлачење овог овлашћења, на опозив овог овлашћења, на стављање приговора на задужење и на сторнирање по овом основу за наплату.

Меница је важећа и у случају да дође до промене лица овлашћеног за заступање и располагање средствима на текућем рачуну Дужника, статусних промена, оснивања нових правних субјеката од стране Дужника.

Меница је потписана од стране овлашћеног лица за заступање \_\_\_\_\_ (име и презиме) чији се потпис налази у картону депонованих потписа код наведене банке.

На меници је стављен печат и потпис издаваоца менице-трасанта.

Ово овлашћење сачињено је у 2 (два) истоветна примерка, од којих 1 (један) за Дужника, а 1 (један) за Повериоца.

**Датум издавања  
овлашћења**

**М.П.**

**Дужник—издавалац  
менице**

\_\_\_\_\_ потпис овлашћеног лица



ДУЖНИК: \_\_\_\_\_  
Седиште: \_\_\_\_\_  
Матични број: \_\_\_\_\_  
Порески идентификациони број ПИБ: \_\_\_\_\_  
Текући рачун: \_\_\_\_\_  
Код банке: \_\_\_\_\_

**ИЗДАЈЕ**  
**МЕНИЧНО ОВЛАШЋЕЊЕ - ПИСМО**  
**- за корисника бланко сопствене менице -**

**КОРИСНИК:** Јавно предузеће "Пошта Србије", Београд,  
Радна јединица "Ниш" (Поверилац)  
Седиште: Ниш, Вожда Карађорђа 13а

Предајемо Вам 1 (једну) бланко сопствену меницу, серије \_\_\_\_\_ и овлашћујемо ЈП "Пошта Србије", Београд, Радна јединица "Ниш", Ниш, Вожда Карађорђа бр. 13а, као повериоца, да предату меницу може попунити на износ од минимум 5% од укупне вредности понуде за ЈН: 77/2018, што номинално износи \_\_\_\_\_ динара без ПДВ-а, а по основу гаранције за озбиљност понуде.

Меница важи 120 (стотинудвадесет) дана од дана јавног отварања понуда за јавну набавку број 77/2018.

Овлашћујемо Јавно предузеће "Пошта Србије", Београд, Радна јединица "Ниш", Ниш, Вожда Карађорђа бр. 13а, као Повериоца, да у своју корист безусловно и неопозиво, «Без протеста» и трошкова, вансудски, може извршити наплату са свих рачуна Дужника.

Овлашћујем банку код које имамо рачун да наплату-плаћање изврши на терет свих наших рачуна, а као и да поднети налог за наплату заведе у распоред чекања у случају да на рачуну уопште нема или нема довољно средстава или због поштовања приоритета у наплати са рачуна.

Дужник се одриче права на повлачење овог овлашћења, на опозив овог овлашћења, на стављање приговора на задужење и на сторнирање по овом основу за наплату.

Меница је важећа и у случају да дође до промене лица овлашћеног за заступање и располагање средствима на текућем рачуну Дужника, статусних промена, оснивања нових правних субјеката од стране Дужника.

Меница је потписана од стране овлашћеног лица за заступање \_\_\_\_\_ (име и презиме) чији се потпис налази у картону депонованих потписа код наведене банке.

На меници је стављен печат и потпис издаваоца менице-трасанта.

Ово овлашћење сачињено је у 2 (два) истоветна примерка, од којих 1 (један) за Дужника, а 1 (један) за Повериоца.

Датум издавања  
овлашћења

М.П.

Дужник—издавалац  
менице

\_\_\_\_\_

ПОТПИС ОВЛАШЋЕНОГ ЛИЦА