



**ЈАВНО ПРЕДУЗЕЋЕ  
"ПОШТА СРБИЈЕ", БЕОГРАД**

*Београд, Таковска 2*  
**[www.posta.rs](http://www.posta.rs)**

---

**КОНКУРСНА ДОКУМЕНТАЦИЈА**  
за јавну набавку  
виљушкарa,  
обликовану по партијама

**Бр. ЈН: 126/2018**



**САДРЖАЈ:**

1.	Општи подаци о јавној набавци.....	стр. 3
2.	Подаци о предмету јавне набавке.....	стр. 4
3.	Техничке карактеристике .....	стр. 4
4.	Услови за учешће у поступку јавне набавке из члана 75. Закона и члана 76. Закона о јавним набавкама и упутство како се доказује испуњеност услова.....	стр. 14
	4.1 Обавезни услови за учешће у поступку јавне набавке из члана 75. закона.....	стр. 14
	4.2 Додатни услови за учешће у поступку јавне набавке из члана 76.....	стр. 14
	4.4 Изјава понуђача.....	стр. 21
	4.5 Изјава (партија 1).....	стр. 22
	4.5 Изјава (партија 2).....	стр. 23
	4.5 Изјава (партија 3).....	стр. 24
	4.5 Изјава (партија 4).....	стр. 25
	4.5 Изјава (партија 5).....	стр. 26
	4.6 Изјава физичког лица као понуђача.....	стр. 27
5.	Упутство понуђачима како да сачине понуду.....	стр. 21
	5.30 Образац изјаве о непромењеном садржају конкурсне документације..	стр. 38
6.	Образац понуде за партију 1.....	стр. 39
	Образац понуде за партију 2.....	стр. 43
	Образац понуде за партију 3.....	стр. 47
	Образац понуде за партију 4.....	стр. 51
	Образац понуде за партију 5.....	стр. 55
7.	Модел уговора за партију 1.....	стр. 59
	Модел уговора за партију 2.....	стр. 64
	Модел уговора за партију 3.....	стр. 69
	Модел уговора за партију 4.....	стр. 74
	Модел уговора за партију 5.....	стр. 79
8.	Образац структуре понуђене цене са упутством како да се попуни.....	стр. 84
	8.1 Образац структуре понуђене цене .....	стр. 84
	8.2 Упутство за попуњавање обрасца структуре понуђене цене.....	стр. 85
9.	Образац трошкова припреме понуде .....	стр. 86
10.	Образац Изјаве о независној понуди .....	стр. 88
11.	Менично овлашћење.....	стр. 89

Handwritten signature and date: 05/27



## 1. ОПШТИ ПОДАЦИ О ЈАВНОЈ НАБАВЦИ

**ЈАВНО ПРЕДУЗЕЋЕ „ПОШТА СРБИЈЕ“, БЕОГРАД** (у даљем тексту:  
Наручилац), Таковска 2, 11120 Београд, ПАК 135403

на Порталу јавних набавки, интернет страници [www.posta.rs](http://www.posta.rs) и на Порталу Службених гласила Републике Србије и база прописа објавило је позив за подношење понуда у отвореном поступку јавне набавке добара.

Предметна јавна набавка биће спроведена у отвореном поступку у складу са Законом о јавним набавкама ("Службени гласник РС", бр. 124/2012, 14/2015 и 68/2015; у даљем тексту: Закон) и другим важећим прописима из ове области.

Предмет јавне набавке су добра.

Поступак јавне набавке се спроводи ради закључења уговора о јавној набавци.

За спровођење јавне набавке надлежан је Сектор за набавке и магацинско пословање, број факса 3022-198, Служба за спровођење поступака набавки добара.

Рокови у поступку јавне набавке биће рачунати према датуму објављивања позива на Порталу јавних набавки Управе за јавне набавке. Рачунање рока се врши тако што се као први дан рока узима први наредни дан од дана објављивања позива на Порталу јавних набавки Управе за јавне набавке.

## 2. ПОДАЦИ О ПРЕДМЕТУ ЈАВНЕ НАБАВКЕ

Предмет јавне набавке су виљушкари, обликоване по партијама, број ЈН: 126/2018 и то:

- Партија 1 - Ручни палетни виљушкар,
- Партија 2 - Чеони електрични палетни виљушкар,
- Партија 3 – Регални палетни слагач,
- Партија 4 - Ручни електрични палетни виљушкар за високо подизање,
- Партија 5 – Ручни електрични палетни виљушкар

Назив и ознака из општег речника набавке: Виљушкари – 42415110-2.

*Handwritten signature and initials in blue ink.*



### 3. ТЕХНИЧКЕ КАРАКТЕРИСТИКЕ

- **Партија 1** - Ручни палетни виљушкар

Назив	Јединица мере	Количина
Ручни палетни виљушкар	Ком	12

Понуђачи су обавезни да попуне табелу, тако што ће у колони „Испуњеност“, уколико својом понудом испуњава захтевану карактеристику, уписати реч „Да“.

Редни број	Захтеване карактеристике	Испуњеност
1	Подизање помоћу хидрауличне групе	
2	Команда (ручица) за ручно регулисање подизања и спуштања	
3	Висина подизања: max 200 mm	
4	Носивост: min 2000 kg	
5	Боја: RAL 1003 SIGNALGELB, или једна од алтернативних PANTONE 123C, CMYK (R:247, G:179, B:39), HEX/HTLM:#F2B327, HSV:41,54,95, Color name: Dark Goldenrod 1	
6	Блокирајући вентил против неконтролисаног спуштања	
7	Дужина виљушки: 1150 ± 50 mm	
8	Точкови са облогом од тврде пластике или пуне гуме	
9	Рукохвати заштићени пластичном или гуменом облогом	

Изјављујем под пуном материјалном и кривичном одговорношћу да понуђено средство испуњава наведене техничке карактеристике.

Место и датум

М.П.

ПОНУЂАЧ

\_\_\_\_\_

\_\_\_\_\_

Handwritten signature and initials in the bottom right corner.



• **Партија 2** - Чеони електрични палетни виљушкар

Назив	Јединица мере	Количина
Чеони електрични палетни виљушкар	Ком	3

Понуђачи су обавезни да попуне табелу, тако што ће у колони „Испуњеност“, уколико својом понудом испуњава захтевану карактеристику, уписати реч „Да“.

Редни број	Захтеване карактеристике	Испуњеност
1	Носивост: min 2000 kg	
2	Висина виљушкара ( $h_1$ и $h_6$ ): max 2200 mm	
3	Висина подизања ( $h_3$ ): min 2800 mm	
4	Дужина виљушки ( $l$ ): $1150 \pm 50$ mm	
5	Слободно подизање виљушки ( $h_2$ ): min 150 mm	
6	Погон: трофазни асинхрони АЦ електромотор	
7	Хидраулично управљање, управљач подесив по висини и дубини	
8	Аутоматски мењач	
9	Радни напон виљушкара: 48V	
10	Електрични кочиони систем - опција која омогућава повратак дела енергије у батерију и пуњење исте приликом кочења ( тј. отпуштања педале гаса) чиме се обезбеђује дужи радни циклус батерије при једном пуњењу	
11	Дигитални контролни панел	
12	Команда за бочни помак виљушки	
13	Два радна светла на предњој страни	
14	Ротационо светло	
15	Звучни сигнал за кретање уназад	
16	Виљушкари су у истој боји	
17	Кука за вучу на против-тегу виљушкара	
18	Кабина: предње ветробранско стакло са брисачем, ојачана кровна конструкција, задње ветробранско стакло, без бочних страница, возачко огледало у кабини	
19	Точкови: - четири точка од пуне гуме (супереластик) са високим профилом газећег слоја - ширина трага управљачких (задњих) точкова min 600 mm	
20	Капацитет батерије: min 600Ah	
21	Батерија: са системом за централно наливање, смештена тако да је омогућен једноставан приступ за	

20/24

	пуњење, замена батерије искључиво по бочној страни виљушкара	
22	Седиште возача: ергономско, подесиво и огибљено	
23	Метални продужци за виљушке : - са механизмом за учвршћење продужетака за виљушке - дужине такве да се њиховом употребом постојећа дужина виљушки повећава за мах 50%	
24	Припадајући пуњач батерије	



Изјављујем под пуном материјалном и кривичном одговорношћу да понуђено средство испуњава наведене техничке карактеристике.

Место и датум

М.П.

ПОНУЂАЧ

\_\_\_\_\_

\_\_\_\_\_

*Handwritten signature and initials*

Геометријске карактеристике виљушкар

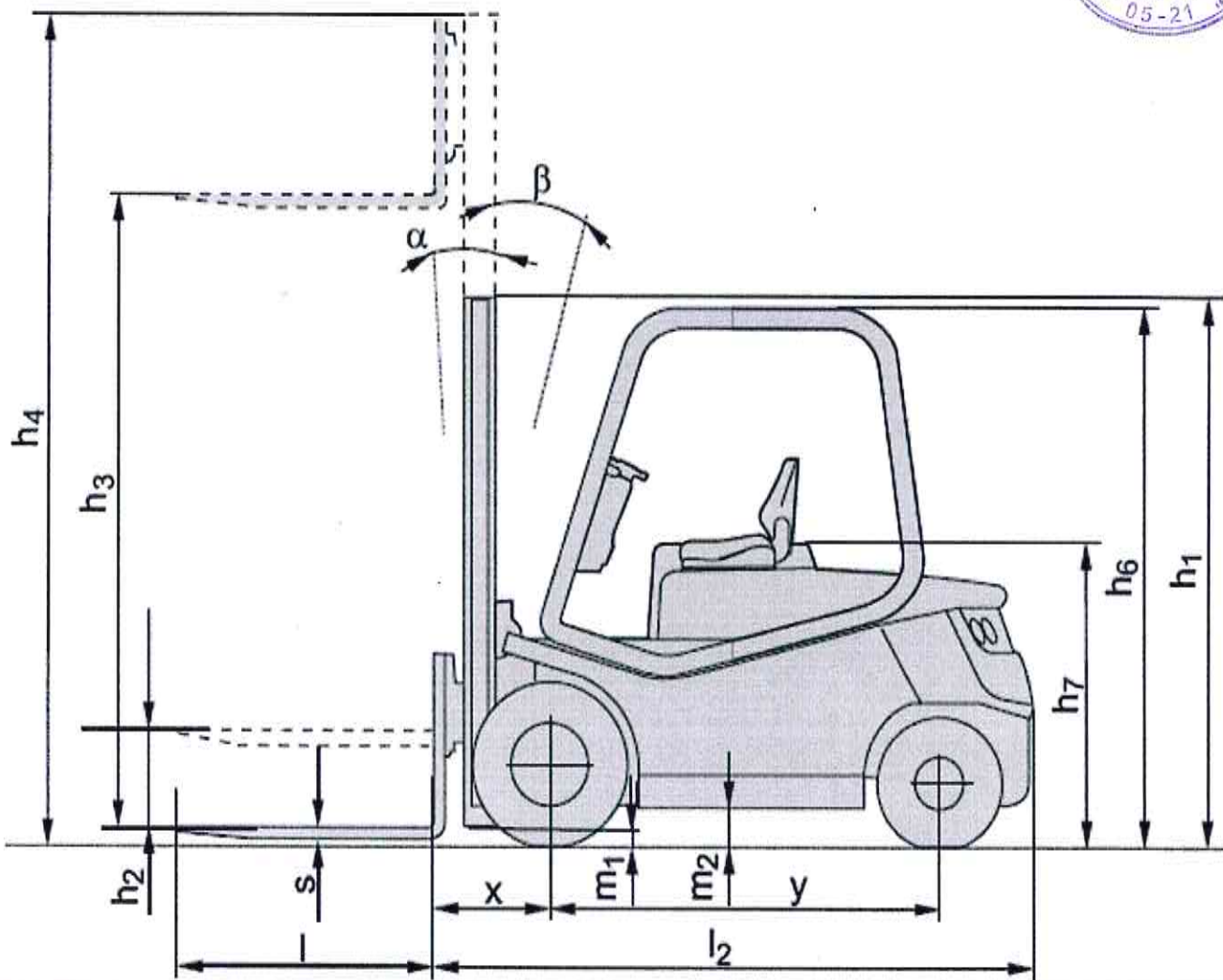

Јес. 05-21 ©



• **Партија 3** – Регални палетни слагач

Назив	Јединица мере	Количина
Регални палетни слагач	Ком	1

Понуђачи су обавезни да попуне табелу, тако што ће у колони „Испуњеност“, уколико својом понудом испуњава захтевану карактеристику, уписати реч „Да“.

Редни број	Захтеване карактеристике	Испуњеност
1	Седиште руковаоца је постављено управно на правац кретања слагача, подесиво, ергономско и огибљено	
2	Ускладиштење и искиладиштење палетизованих терета у палетно-полични регал слагач врши померање захваћеног терета у правцу подужне осе кретања средства и то транслаторним померањем рама док је средство у стању мировања	
3	Носивост слагача: min 1000 kg	
4	Висина подизања: min 6000 mm	
5	Рад са палетама EUR стандарда (димензија основе 1200x800 mm)-захватање, подизање, спуштање, одлагање	
6	Ширина радног пролаза је 3000 mm ± 5%	
7	Погон - електрични	
8	Капацитет батерије довољан за непрекидних 8 сати рада уз резервну батерију истог капацитета са пратећим системом за брзу бочну измену	
9	Припадајући пуњач батерије	
10	Ојачана и прозрочена кровна конструкција кабине	
11	Контролни панел омогућава непосредни приказ: <ul style="list-style-type: none"> <li>- положаја тачкова</li> <li>- индикатора напуњености батерије</li> <li>- брзине кретања средства</li> <li>- изабраног начина рада (кретања) средства</li> <li>- часова рада (или укупних, или до следећег сервиса)</li> <li>- свих кодова о грешкама</li> </ul>	
12	Команде за управљање захватним уређајем су: <ul style="list-style-type: none"> <li>- предвиђене за употребу једном руком и ергономски распоређене</li> <li>- предвиђене за употребу прстима и изведене у виду тастера(дугмића) или кратких</li> </ul>	





	<p>управљачких „ручица“</p> <ul style="list-style-type: none"> <li>- интегрисане са контролном таблом или су на управљачкој палици</li> </ul>	
13	Под командама за управљање захватним уређајем је ергономски изведен ослонац за руку руковаоца	
14	Симултана употреба захватног уређаја (истовремено извлачење, подизање и нагињање јарбола)	
15	Управљачки волан је подесив по висини и дубини	
16	PIN-CODE стартовање виљушкара	
17	Слагач је опремљен одељком за држање документације	
18	Дијагностика квара са приказом информационих кодова о грешкама	
19	<p>Да буде опремљен са три кочиона система како би се обезбедио висок ниво поузданости:</p> <ul style="list-style-type: none"> <li>- енергетски регенеративни кочиони систем у функцији сервисне кочнице (ножни прекидач, који ненагажен гаси функције кретања виљушкара),</li> <li>- негативни електромагнетни кочиони систем на тракционом мотору у функцији паркинг кочнице и кочнице у случају опасности,</li> <li>- механички/хидраулични кочиони систем који се покреће притиском на папучицу (ножна кочница).</li> </ul> <p>Независно деловање ручне и ножне кочнице.</p>	
20	Супер еластичне гуме (SE), за комбиновану употребу ван и унутар објекта складишта независно од квалитета подне подлоге	
21	Приказ преосталог времена до истрошења батерије на дисплеју	

Изјављујем под пуном материјалном и кривичном одговорношћу да понуђено средство испуњава наведене техничке карактеристике.

Место и датум

М.П.

ПОНУЂАЧ

*Handwritten signature and initials in the bottom right corner.*



- **Партија 4** - Ручни електрични палетни виљушкар за високо подизање

Назив	Јединица мере	Количина
Ручни електрични палетни виљушкар за високо подизање	Ком	3

Понуђачи су обавезни да попуне табелу, тако што ће у колони „Испуњеност“, уколико својом понудом испуњава захтевану карактеристику, уписати реч „Да“.

Редни број	Захтеване карактеристике	Испуњеност
1	Намена: транспортно манипулативне радње-транспорт и одлагање палета	
2	Висина виљушкара: max 2000 mm	
3	Носивост: min 1500 kg	
4	Висина подизања: min 2500 mm	
5	Управљање помоћу управљачке ручице	
6	Дужина виљушки: 1150 ± 50 mm	
7	Ручица за управљање кретања и подизање виљушки зглобно везана за тело виљушкара	
8	Сигурносни тастер за прекид напајања електричном енергијом у критичним ситуацијама	
9	Електронска блокада неконтролисаног кретања уназад на успону	
10	Команде за управљање кретања и подизања су интегрисане на управљачкој ручици	
11	Паркинг кочница (активирана када је ручица у подигнутом положају)	
12	Аутоматско враћање управљачке ручице у вертикални положај	
13	Сви точкови - погонски, помоћни и точкићи (ролери) на виљушкама са облогом од тврде пластике (полиуретана) или пуне гуме	
14	Погон: трофазни АЦ електромотор	
15	Подизање помоћу хидрауличне групе	
16	Аутоматско заустављање виљушкара (блокирање виљушкара) при отпуштању команди	
17	Дигитални дисплеј (екран) даје информације о броју радних сати, сервисним информацијама и упозорењима	
18	Радни напон виљушкара: 24 V	
19	Батерија: са системом за централно наливање, смештена тако да је омогућен једноставан приступ за пуњење, замена батерије искључиво по бочној страни виљушкара	
20	Капацитет батерије: min 250 Ah	

25. 10/20

21	Припадајући пуњач за батерију	
22	Виљушкари су у истој боји	



Изјављујем под пуном материјалном и кривичном одговорношћу да понуђено средство испуњава наведене техничке карактеристике.

Место и датум

М.П.

ПОНУЂАЧ

\_\_\_\_\_

201

**Партија 5** - Ручни електрични палетни виљушкар



Назив	Јединица мере	Количина
Ручни електрични палетни виљушкар	Ком	3

Понуђачи су обавезни да попуне табелу, тако што ће у колони „Испуњеност“, уколико својом понудом испуњава захтевану карактеристику, уписати реч „Да“.

Редни број	Захтеване карактеристике	Испуњеност
1	Намена: транспортно манипулативне радње-транспорт и одлагање палета	
2	Носивост: min 2000 kg	
3	Висина дизања: min 125 mm	
4	Управљање помоћу управљачке ручице	
5	Дужина виљушки: 1150 ± 50 mm	
6	Ручица за управљање кретања и подизање виљушки зглобно везана за тело виљушкара	
7	Сигурносни тастер за прекид напајања електричном енергијом у критичним ситуацијама	
8	Електронска блокада неконтролисаног кретања уназад на успону	
9	Команде за управљање кретања и подизања су интегрисане на управљачкој ручици	
10	Паркинг кочница (активирана када је ручица у подигнутом положају)	
11	Аутоматско враћање управљачке ручице у вертикални положај	
12	Сви точкови - погонски, помоћни и точкићи (ролери) на виљушкама са облогом од тврде пластике (полиуретана) или пуне гуме	
13	Погон и подизање терета помоћу два одвојена мотора	
14	Аутоматско заустављање виљушкара (блокирање виљушкара) при отпуштању команди	
15	Дигитални дисплеј (екран) даје информације о броју радних сати, сервисним информацијама и упозорењима	
16	Батерија са системом за централно доливање, напон 24V, капацитет min 250 Ah	
17	Одговарајући пуњач за батерију	

*Handwritten signature and initials in the bottom right corner.*

18	Рукохвати управљачке ручице заштићени (обложени) пластичном или гуменом облогом
----	--



Изјављујем под пуном материјалном и кривичном одговорношћу да **понуђено** средство испуњава наведене техничке карактеристике.

Место и датум

М.П.

ПОНУЂАЧ

\_\_\_\_\_

28-05/20



**4. УСЛОВИ ЗА УЧЕШЋЕ У ПОСТУПКУ ЈАВНЕ НАБАВКЕ ИЗ ЧЛАНА 75. И ЧЛАНА 76. ЗАКОНА И УПУТСТВО КАКО СЕ ДОКАЗУЈЕ ИСПУЊЕНОСТ УСЛОВА**

**4.1 ОБАВЕЗНИ УСЛОВИ ЗА УЧЕШЋЕ У ПОСТУПКУ ЈАВНЕ НАБАВКЕ ИЗ ЧЛАНА 75. ЗАКОНА**

Понуђач, да би учествовао у предметном поступку јавне набавке, мора да испуњава обавезне услове прописане чланом 75. Закона, наведене овом конкурсном документацијом:

1. да је регистрован код надлежног органа, односно уписан у одговарајући регистар.
2. да он и његов законски заступник није осуђиван за неко од кривичних дела као члан организоване криминалне групе, да није осуђиван за кривична дела против привреде, кривична дела против животне средине, кривично дело примања или давања мита, кривично дело преваре.
3. да је измирио доспеле порезе, доприносе и друге јавне дажбине у складу са прописима Републике Србије или стране државе када има седиште на њеној територији.
4. да је поштовао обавезе које произилазе из важећих прописа о заштити на раду, запошљавању и условима рада и заштити животне средине, као и да нема забрану обављања делатности која је на снази у време подношења понуде.

**4.2 ДОДАТНИ УСЛОВИ ЗА УЧЕШЋЕ У ПОСТУПКУ ЈАВНЕ НАБАВКЕ ИЗ ЧЛАНА 76. ЗАКОНА**

Понуђач, да би учествовао у предметном поступку јавне набавке, мора да испуњава додатне услове прописане чланом 76. Закона:

1. да располаже финансијским капацитетом:  
Као доказ понуђач је у обавези да достави Извештај о бонитету за јавне набавке издат од стране Агенције за привредне регистре, или Потврду о броју дана великвидности издату од стране Народне банке Србије, са податком да у периоду од 01.01.2018. године до 31.05.2018. године, понуђач није био великвидан дуже од 7 (седам) дана
2. да располаже пословним капацитетом:  
Као доказ понуђач је у обавези да достави Доказ о референтности да је у периоду од 3 (три) године до дана објављивања позива кумулативно извршио продају 30 виљушकारа (узимајући у обзир све партије). Испуњеност овог услова доказује се достављањем оверене изјаве.
3. да располаже техничким капацитетом:  
Као доказ понуђач је у обавези да достави Копију власничког листа, уговора о купопродаји или уговора о закупу минимално једног пословног простора или неки други документ којим доказује да располаже пословним простором за делатност.

2018  
05-21



4. да располаже кадровским капацитетом:

Као доказ понуђач је у обавези да достави Копију радне књижице или копију уговора о раду или копију обрасца М пријава/одјава на обавезно здравствено осигурање (за лица ангажована у радном односу) или копију уговора о привременим и повременим пословима или уговора о делу или уговора о стручном оспособљавању или копију било ког другог уговора (за лица ангажована ван радног односа), за минимум 3 (три) радно ангажована лица.

5. Каталог (проспект), фотографију или технички цртеж понуђених виљушкара који се сматра документом информативног карактера. Њиме се не може потврдити испуњеност неке од захтеваних техничких карактеристика, већ служи за ближе одређење неких техничких карактеристика и изгледа понуђених виљушкара.

Handwritten signature or initials in the bottom right corner.



#### **4.3 УПУТСТВО КАКО СЕ ДОКАЗУЈЕ ИСПУЊЕНОСТ УСЛОВА**

##### **4.3.1 Доказивање испуњености обавезних услова из члана 75. Закона за ПРАВНА ЛИЦА КАО ПОНУЂАЧЕ,**

**Испуњеност обавезних услова, из члана 75. Закона, за учешће у поступку јавне набавке, правно лице као понуђач, доказује достављањем следећих доказа:**

**1. Извода из регистра Агенције за привредне регистре, односно извода из регистра надлежног Привредног суда, као доказ да је понуђач регистрован код надлежног органа, односно уписан у одговарајући регистар.**

**2. Доказ:**

1) Извод из казнене евиденције, односно уверење Основног суда на чијем подручју се налази седиште домаћег правног лица, односно седиште представништва или огранка страног правног лица, којим се потврђује да правно лице није осуђивано за кривична дела против привреде, кривична дела против животне средине, кривично дело примања или давања мита, кривично дело преваре;

Напомена: Уколико уверења Основног суда не обухвата податке из казнене евиденције за кривична дела која су у надлежности редовног кривичног одељења Вишег суда, потребно је, поред уверења Основног суда, доставити и **УВЕРЕЊЕ ВИШЕГ СУДА** на чијем подручју је седиште домаћег правног лица, односно седиште представништва или огранка страног правног лица, којом се потврђује да правно лице није осуђивано за кривична дела против привреде и кривично дело примања мита

2) Извод из казнене евиденције Посебног одељења за организовани криминал Вишег суда у Београду, којим се потврђује да правно лице није осуђивано као члан организоване криминалне групе.

3) Извод из казнене евиденције, односно уверење надлежне полицијске управе МУП-а, којим се потврђује да законски заступник понуђача није осуђиван за кривична дела против привреде, кривична дела против животне средине, кривично дело примања или давања мита, кривично дело преваре и као члан организоване криминалне групе (захтев се може поднети према месту рођења или према месту пребивалишта законског заступника). Уколико понуђач има више законских заступника дужан је да достави доказ за сваког од њих.

**Докази не могу бити старији од 2 (два) месеца пре отварања понуда.**

**3. Уверења Пореске управе Министарства финансија, да је измирио доспеле порезе и доприносе и уверења надлежне локалне самоуправе да је измирио обавезе по основу изворних локалних јавних прихода.**

**Докази из ове тачке, не могу бити старији од 2 (два) месеца пре отварања понуда.**

**4. Изјаву понуђача, односно сваког члана групе понуђача, односно подизвођача, из Одељка 4.4 Конкурсне документације, попуњену, оверену печатом и потписану од стране овлашћеног лица понуђача, односно члана групе понуђача, односно подизвођача.**

**Испуњеност додатних услова, из члана 76. Закона, за учешће у поступку јавне набавке, правно лице као понуђач доказује достављањем следећих доказа:**

**1. да располаже финансијским капацитетом:**

Као доказ понуђач је у обавези да достави Извештај о бонитету за јавне набавке издат од стране Агенције за привредне регистре, или Потврду о броју дана





неликвидности издату од стране Народне банке Србије, са податком да у периоду од 01.01.2018. године до 31.05.2018. године, понуђач није био неликвидан дуже од 7 (седам) дана

**2. да располаже пословним капацитетом:**

Као доказ понуђач је у обавези да достави Доказ о референтности да је у периоду од 3 (три) године до дана објављивања позива кумулативно извршио продају 30 виљушкара (узимајући у обзир све партије). Испуњеност овог услова доказује се достављањем оверене изјаве.

**3. да располаже техничким капацитетом:**

Као доказ понуђач је у обавези да достави Копију власничког листа, уговора о купопродаји или уговора о закупу минимално једног пословног простора, или неки други документ којим доказује да располаже пословним простором за делатност.

**4. да располаже кадровским капацитетом:**

Као доказ понуђач је у обавези да достави Копију радне књижице или копију уговора о раду или копију обрасца М пријава/одјава на обавезно здравствено осигурање (за лица ангажована у радном односу) или копију уговора о привременим и повременим пословима или уговора о делу или уговора о стручном оспособљавању или копију било ког другог уговора (за лица ангажована ван радног односа), за минимум 3 (три) радно ангажована лица.

**5. Каталог (проспект), фотографију или технички цртеж понуђених виљушкара који се сматра документом информативног карактера. Њиме се не може потврдити испуњеност неке од захтеваних техничких карактеристика, већ служи за ближе одређење неких техничких карактеристика и изгледа понуђених виљушкара.**

**4.3.2 Доказивање испуњености обавезних услова из члана 75. Закона за ПРЕДУЗЕТНИКЕ КАО ПОНУЂАЧЕ.**

Испуњеност обавезних услова, из члана 75. Закона, за учешће у поступку јавне набавке, предузетник као понуђач, доказује достављањем следећих доказа:

**1. Извода из регистра Агенције за привредне регистре, односно извода из регистра надлежног Привредног суда, као доказ да је понуђач регистрован код надлежног органа, односно уписан у одговарајући регистар.**

**2. Извода из казнене евиденције, односно уверење надлежне полицијске управе МУП-а, којим се потврђује да није осуђиван за неко од кривичних дела као члан организоване криминалне групе, да није осуђиван за кривична дела против привреде, кривична дела против животне средине, кривично дело примања или давања мита, кривично дело преваре (захтев се може поднети према месту рођења или према месту пребивалишта).**

**Доказ не може бити старији од 2 (два) месеца пре отварања понуда.**

**3. Уверења Пореске управе Министарства финансија, да је измирио доспеле порезе и доприносе и уверења надлежне локалне самоуправе да је измирио обавезе по основу изворних локалних јавних прихода.**

**Докази из ове тачке, не могу бити старији од 2 (два) месеца пре отварања понуда.**

**4. Изјаву понуђача, односно сваког члана групе понуђача, односно подизвођача, из Одељка 4.4 Конкурсне документације, попуњену, оверену печатом и потписану од**

Handwritten signature and initials in the bottom right corner.



стране овлашћеног лица понуђача, односно члана групе понуђача, **односно** подизвођача.

**Испуњеност додатних услова, из члана 76. Закона, за учешће у поступку јавне набавке, предузетник као понуђач доказује достављањем следећих доказа:**

1. да располаже финансијским капацитетом:  
Као доказ понуђач је у обавези да достави Извештај о бонитету за јавне набавке издат од стране Агенције за привредне регистре, или Потврду о броју дана неликвидности издату од стране Народне банке Србије, са податком да у периоду од 01.01.2018. године до 31.05.2018. године, понуђач није био неликвидан дуже од 7 (седам) дана
2. да располаже пословним капацитетом:  
Као доказ понуђач је у обавези да достави Доказ о референтности да је у периоду од 3 (три) године до дана објављивања позива кумулативно извршио продају 30 виљушкара (узимајући у обзир све партије). Испуњеност овог услова доказује се достављањем оверене изјаве.
3. да располаже техничким капацитетом:  
Као доказ понуђач је у обавези да достави Копију власничког листа, уговора о купопродаји или уговора о закупу минимално једног пословног простора, или неки други документ којим доказује да располаже пословним простором за делатност.
4. да располаже кадровским капацитетом:  
Као доказ понуђач је у обавези да достави Копију радне књижице или копију уговора о раду или копију обрасца М пријава/одјава на обавезно здравствено осигурање (за лица ангажована у радном односу) или копију уговора о привременим и повременим пословима или уговора о делу или уговора о стручном оспособљавању или копију било ког другог уговора (за лица ангажована ван радног односа), за минимум 3 (три) радно ангажована лица.
5. Каталог (проспект), фотографију или технички цртеж понуђених виљушкара који се сматра документом информативног карактера. Њиме се не може потврдити испуњеност неке од захтеваних техничких карактеристика, већ служи за ближе одређење неких техничких карактеристика и изгледа понуђених виљушкара.

#### **4.3.3 Доказивање испуњености обавезних услова из члана 75. Закона за ФИЗИЧКА ЛИЦА КАО ПОНУЂАЧЕ.**

**Испуњеност обавезних услова, из члана 75. Закона, за учешће у поступку јавне набавке, физичко лице као понуђач, доказује достављањем следећих доказа:**

1. Извода из казнене евиденције, односно уверења надлежне полицијске управе Министарства унутрашњих послова да није осуђиван за неко од кривичних дела као члан организоване криминалне групе, да није осуђиван за кривична дела против привреде, кривична дела против животне средине, кривично дело примања или давања мита, кривично дело преваре (захтев се може поднети према месту рођења или према месту пребивалишта).

**Доказ не може бити старији од 2 (два) месеца пре отварања понуда.**

Handwritten signature and initials in the bottom right corner.



**2. Уверења Пореске управе Министарства финансија да је измирио доспеле порезе и доприносе и уверења надлежне управе локалне самоуправе да је измирио обавезе по основу изворних локалних јавних прихода.**

**Докази не могу бити старији од 2 (два) месеца пре отварања понуда .**

**3. Изјаву понуђача, односно сваког члана групе понуђача, односно подизвођача, из Одељка 4.4 Конкурсне документације, попуњену, оверену печатом и потписану од стране овлашћеног лица понуђача, односно члана групе понуђача, односно подизвођача.**

**Испуњеност додатних услова, из члана 76. Закона, за учешће у поступку јавне набавке, физичко лице као понуђач доказује достављањем следећих доказа:**

**1. да располаже финансијским капацитетом:**

Као доказ понуђач је у обавези да достави Извештај о бонитету за јавне набавке издат од стране Агенције за привредне регистре, или Потврду о броју дана неликвидности издату од стране Народне банке Србије, са податком да у периоду од 01.01.2018. године до 31.05.2018. године, понуђач није био неликвидан дуже од 7 (седам) дана

**2. да располаже пословним капацитетом:**

Као доказ понуђач је у обавези да достави Доказ о референтности да је у периоду од 3 (три) године до дана објављивања позива кумулативно извршио продају 30 виљушкара (узимајући у обзир све партије). Испуњеност овог услова доказује се достављањем оверене изјаве.

**3. да располаже техничким капацитетом:**

Као доказ понуђач је у обавези да достави Копију власничког листа, уговора о купопродаји или уговора о закупу минимално једног пословног простора, или неки други документ којим доказује да располаже пословним простором за делатност.

**4. да располаже кадровским капацитетом:**

Као доказ понуђач је у обавези да достави Копију радне књижице или копију уговора о раду или копију обрасца М пријава/одјава на обавезно здравствено осигурање (за лица ангажована у радном односу) или копију уговора о привременим и повременим пословима или уговора о делу или уговора о стручном оспособљавању или копију било ког другог уговора (за лица ангажована ван радног односа), за минимум 3 (три) радно ангажована лица.

**5. Каталог (проспект), фотографију или технички цртеж понуђених виљушкара који се сматра документом информативног карактера. Њиме се не може потврдити испуњеност неке од захтеваних техничких карактеристика, већ служи за ближе одређење неких техничких карактеристика и изгледа понуђених виљушкара.**

**4.3.4 Понуђач је дужан да за подизвођаче достави доказе о испуњености обавезних услова из члана 75. став 1. тачка 1) до 4) Закона и Изјаву из пододељка 4.4 Конкурсне документације, односно понуђач је дужан да за подизвођаче**

- за правна лица, достави доказе из пододељка 4.3. тачка 4.3.1, став 1. подтачка од 1. до 4, ове конкурсне документације,
- за предузетнике, достави доказе из пододељка 4.3. тачка 4.3.2, став 1, подтачка од 1. до 4. ове конкурсне документације,
- за физичка лица, достави доказе из пододељка 4.3. тачка 4.3.3, став 1, подтачка од 1. до 3. ове конкурсне документације.

*Handwritten signature and initials in blue ink.*



**4.3.5 Сваки понуђач из групе понуђача мора да испуни обавезне услове из члана 75. став 1. тач. 1) до 4), и став 2. Закона, а додатне услове испуњавају заједно, што доказује достављањем:**

- за правна лица, достави доказе из одељка 4.3. тачка 4.3.1, став 1. подтачка од 1. до 4, ове конкурсне документације,
- за предузетнике, достави доказе из одељка 4.3. тачка 4.3.2, став 1, подтачка од 1. до 4. ове конкурсне документације,
- за физичка лица, достави доказе из одељка 4.3. тачка 4.3.3, став 1, подтачка од 1. до 3. ове конкурсне документације.

**4.3.6 Уколико је доказ о испуњености услова електронски документ, понуђач доставља копију електронског документа у писаном облику, у складу са законом којим се уређује електронски документ.**

**4.3.7 Докази о испуњености услова могу се достављати у неовереним копијама, а Наручилац може пре доношења одлуке о додели уговора, захтевати од понуђача, чија је понуда на основу извештаја комисије за јавну набавку оцењена као најповољнија, да достави на увид оргинал или оверену копију свих или појединих доказа.**

**Ако понуђач у остављеном, примереном року који не може бити краћи од 5 дана, не достави на увид оргинал или оверену копију тражених доказа, Наручилац ће његову понуду одбити као неприхватљиву.**

**4.3.8 Свако лице уписано у јавни регистар понуђача – предузетника и правних лица, није дужно да приликом подношења понуде, доказује испуњеност обавезних услова тј. услова из одељка 4.1, тачке од 1. до 3. ове конкурсне документације.**

**4.3.9 Понуђач није дужан да доставља доказе који су јавно доступни на интернет страници Агенције за привредне регистре и то Извод из регистра Агенције за привредне регистре и податке који се налазе на интернет страници Народне банке Србије - као доказ о ликвидности понуђача.**

**4.3.10 Ако понуђач има седиште у другој држави, Наручилац може да провери да ли су документи којима понуђач доказује испуњеност тражених услова издати од стране надлежних органа те државе, у складу са чланом 79. став 8. Закона.**

**Ако се у држави у којој понуђач има седиште не издају докази из члана 77. Закона, понуђач може, уместо доказа, приложити своју писану изјаву, дату под кривичном и материјалном одговорношћу оверену пред судским или управним органом, јавним бележником или другим надлежним органом те државе, сходно члану 79. став 10. Закона.**

25.



#### **4.4 ИЗЈАВА ПОНУЂАЧА**

Под пуном материјалном и кривичном одговорношћу, изјављујем да је понуђач / члан групе понуђача / подизвођач

\_\_\_\_\_ (назив и седиште понуђача, односно члана групе понуђача, односно подизвођача)

поштовао обавезе које произилазе из важећих прописа о заштити на раду, запошљавању и условима рада, заштити животне средине, као и да нема забрану обављања делатности која је на снази у време подношења понуде.

Место и датум

М.П.

ПОНУЂАЧ

\_\_\_\_\_ *потпис овлашћеног лица*

***Напомена: Изјаву копирати у потребном броју примерака.***

08/21  
201



**4.5 ИЗЈАВА (ПАРТИЈА 1)**

Под пуном материјалном и кривичном одговорношћу

**ИЗЈАВЉУЈЕМ**

у поступку јавне набавке виљушкара, обликовану по партијама, бр. ЈН: 126/2018, у отвореном поступку, да се у гарантном року сви делови виљушкара сматрају резервним деловима и да подлежу условима гаранције.

Обавезујем се да о свом трошку преузmem све гаранцијске обавезе, укључујући и обавезе произашле из услова прописаних од стране произвођача.

**Место и датум**

**М.П.**

**ПОНУЂАЧ**

\_\_\_\_\_

\_\_\_\_\_

*потпис овлашћеног лица*

22  
led.



#### **4.5 ИЗЈАВА (ПАРТИЈА 2)**

Под пуном материјалном и кривичном одговорношћу

#### **ИЗЈАВЉУЈЕМ**

у поступку јавне набавке виљушкара, обликовану по партијама, бр. ЈН: 126/2018, у отвореном поступку, да се у гарантном року сви делови виљушкара сматрају резервним деловима и да подлежу условима гаранције.

Обавезујем се да о свом трошку преузем све гаранцијске обавезе, укључујући и обавезе произашле из услова прописаних од стране произвођача.

**Место и датум**

**М.П.**

**ПОНУЂАЧ**

\_\_\_\_\_

\_\_\_\_\_ *потпис овлашћеног лица*

*2018*



**4.5 ИЗЈАВА (ПАРТИЈА 3)**

Под пуном материјалном и кривичном одговорношћу

**ИЗЈАВЉУЈЕМ**

у поступку јавне набавке виљушкара, обликовану по партијама, бр. ЈН: 126/2018, у отвореном поступку, да се у гарантном року сви делови виљушкара сматрају резервним деловима и да подлежу условима гаранције.

Обавезујем се да о свом трошку преузмем све гаранцијске обавезе, укључујући и обавезе произашле из услова прописаних од стране произвођача.

Место и датум

М.П.

ПОНУЂАЧ

\_\_\_\_\_

\_\_\_\_\_ *потпис овлашћеног лица*

*Handwritten signature and initials in the bottom right corner.*



**4.5 ИЗЈАВА (ПАРТИЈА 4)**



Под пуном материјалном и кривичном одговорношћу

**ИЗЈАВЉУЈЕМ**

у поступку јавне набавке виљушкара, обликовану по партијама, бр. ЈН: 126/2018, у отвореном поступку, да се у гарантном року сви делови виљушкара сматрају резервним деловима и да подлежу условима гаранције.

Обавезујем се да о свом трошку преузmem све гаранцијске обавезе, укључујући и обавезе произашле из услова прописаних од стране произвођача.

Место и датум

М.П.

ПОНУЂАЧ

\_\_\_\_\_

\_\_\_\_\_ *потпис овлашћеног лица*

Handwritten signature and initials in the bottom right corner.

**4.5 ИЗЈАВА (ПАРТИЈА 5)**



Под пуном материјалном и кривичном одговорношћу

**ИЗЈАВЉУЈЕМ**

у поступку јавне набавке виљушкара, обликовану по партијама, бр. ЈН: 126/2018, у отвореном поступку, да се у гарантном року сви делови виљушкара сматрају резервним деловима и да подлежу условима гаранције.

Обавезујем се да о свом трошку преуземем све гаранцијске обавезе, укључујући и обавезе произашле из услова прописаних од стране произвођача.

Место и датум

М.П.

ПОНУЂАЧ

\_\_\_\_\_

\_\_\_\_\_ *потпис овлашћеног лица*

Handwritten marks and initials in the bottom right corner of the page.



#### **4.6 ИЗЈАВА ФИЗИЧКОГ ЛИЦА КАО ПОНУЂАЧА**

Под пуном, материјалном и кривичном одговорношћу, изјављујем да

\_\_\_\_\_  
(име, презиме и адреса понуђача-физичког лица)

располажем неопходним финансијским капацитетом, односно финансијским средствима, неопходним за извршење уговорних обавеза по овој јавној набавци, број ЈН: 126/2018.

**М.П.**

Место и датум

\_\_\_\_\_  
(потпис физичког лица)

12  
12



## 5. УПУТСТВО ПОНУЂАЧИМА КАКО ДА САЧИНЕ ПОНУДУ

Сагласно члану 61. став 4. тачка 1. Закона, према упутству Наручиоца, понуђач треба да сачини понуду.

**5.1 Понуде се припремају и подносе у складу са позивом Наручиоца и овом конкурсном документацијом.** Понуђач подноси понуду, непосредно или путем поште, у затвореној коверти или кутији, овереној печатом, на адресу Наручиоца: ЈП "Пошта Србије", Таковска 2, 11120 Београд, ПАК 135403, писарница, (у даљем тексту: адреса Наручиоца), у року од **25 (двадесетпет) дана** од дана објављивања Позива за подношење понуда на Порталу јавних набавки - Управе за јавне набавке, односно до ДЕТАК, 17.08.2018. године, најкасније до 11:00 часова, са назнаком: „**ПОНУДА ЗА ЈАВНУ НАБАВКУ ВИЉУШКАРА, ОБЛИКОВАНУ ПО ПАРТИЈАМА, број ЈН: 126/2018 – НЕ ОТВАРАТИ ПРЕ СЕДНИЦЕ ЗА ЈАВНО ОТВАРАЊЕ ПОНУДА**“. На полеђини коверте, односно кутије, мора бити назначен назив и адреса понуђача. Понуда мора бити затворена на начин да се приликом отварања понуда може са сигурношћу утврдити да се први пут отвара. Благовременим се сматрају понуде које су примљене од стране Наручиоца у року одређеном у позиву за подношење понуда.

**Понуђач може да поднесе само једну понуду.**

**Понуђач који је самостално поднео понуду не може истовремено да учествује у заједничкој понуди или као подизвођач, нити исто лице може учествовати у више заједничких понуда.**

У року за подношење понуда понуђач може да измени, допуни или опозове своју понуду. Понуђач подноси измену, допуну или опозив понуде, на начин који је одређен за подношење понуде, на адресу Наручиоца, са назнаком „**ИЗМЕНА/ ДОПУНА/ ОПОЗИВ ПОНУДЕ ЗА ЈАВНУ НАБАВКУ ВИЉУШКАРА, ОБЛИКОВАНУ ПО ПАРТИЈАМА, број ЈН: 126/2018 – НЕ ОТВАРАТИ ПРЕ СЕДНИЦЕ ЗА ЈАВНО ОТВАРАЊЕ ПОНУДА**“.

**5.2 Понуде ће бити отворене јавно, према редоследу приспећа, последњег дана истека рока за подношење понуда, односно у ДЕТАК, 17.08.2018. године, у 12:00 часова, у просторијама Наручиоца, на адреси ТАКОВСКА 2, канцеларија 11 на ПРИЗЕМЉУ.** Представници понуђача, осим директора предузећа, који ће присуствовати јавном отварању понуда, морају да приложе писано овлашћење издато од стране директора предузећа за учешће у поступку отварања понуда, са јасном назнаком да се овлашћење односи на предметну набавку.

**У поступку отварања понуда, активно могу учествовати само овлашћени представници понуђача.**

Уколико је представник понуђача, односно заинтересовано лице, које ће присуствовати јавном отварању понуда, страни држављанин, у обавези је да поднесе писани захтев за улазак у службене просторије на адреси Наручиоца у којој ће понуде бити јавно отворене дана и часа када ће понуде за предметну јавну набавку бити јавно отворене.

Захтев из претходног става подноси се на адресу Наручиоца: Јавно предузеће „Пошта Србије“, Београд, Функција економских послова и набавки, Сектор за набавке и магацинско пословање, Писарница, Таковска 2, 11120 Београд, ПАК 135403 најкасније 15 дана пре рока за подношење понуда. Захтев обавезно мора да садржи: Име и презиме лица (представника понуђача, односно заинтересованог лица) страног држављанина, број пасоша, назив стране државе чији је држављанин представник понуђача, односно заинтересовано лице, пун назив понуђача кога заступа са јасно назначеном јавном набавком (број и назив) на коју се захтев за улазак односи.

**Рокови у поступку јавне набавке биће рачунати према датуму објављивања позива на Порталу јавних набавки. Рачунање рока се врши тако што се као први дан рока узима први наредни дан од дана објављивања позива на Порталу јавних набавки. Уколико је последњи дан рока нерадни дан (субота, недеља и државни празник), рок истиче првог наредног радног дана.**



**5.3 Форма и језик понуде.** Понуда мора бити у писаном облику, на српском језику, оригинал, на преузетим обрасцима из конкурсне документације, јасна и недвосмислена. Понуђач гарантује да је понуда коју подноси дата на основу конкурсне документације коју је преузео са Портала јавних набавки, односно интернет странице Наручиоца са оним садржајем који је на наведеним интернет страницама објављен, непромењеног садржаја, о чему потписује Изјаву (Одељак 5, пододељак 5.30 Конкурсне документације).

**Свака страна понуде пожељно је да буде нумерисана од стране понуђача при врху стране, и то на следећи начин: број стране / укупан број страна.**

**Свака страна понуде пожељно је да буде оверена печатом понуђача у доњем левом углу (осим оних образаца који су већ оверени печатом и потписани од стране овлашћеног лица понуђача).**

**Уколико понуда садржи документ на страном језику, обавезно је уз документ доставити и превод на српски језик оверен од стране судског тумача. У случају спора релевантна је верзија понуде на српском језику.**

**У случају да понуђач приликом попуњавања понуде треба да исправи неки свој погрешно уписани податак, потребно је да исправку овери печатом.**

#### **5.4 Садржај понуде.**

Понуда мора да садржи следеће елементе:

- 1. Образац понуде (за сваку партију посебно) – попуњен, потписан од стране овлашћеног лица и печатом оверен (Одељак 6. Конкурсне документације).**
- 2. Доказе о испуњености Обавезних услова из члана 75. Закона и доказе о испуњености додатних услова у складу са чланом 76. Закона, наведених у одељку 4. Конкурсне документације - Услови и упутство како се доказује испуњеност услова;**
- 3. Модел уговора из одељка 7. Конкурсне документације (за сваку партију посебно) - попуњен, потписан од стране овлашћеног лица и печатом оверен, чиме понуђач потврђује да прихвата услове из Модела уговора;**
- 4. Образац структуре понуђене цене - попуњен у складу са упутством из одељка 8. Конкурсне документације - оверен печатом и потписан од стране овлашћеног лица;**
- 5. Технички захтеви из одељка 3. конкурсне документације потписани од стране овлашћеног лица и печатом оверени (за сваку партију посебно);**
- 6. Изјаву понуђача из одељка 4.4 Конкурсне документације - попуњену, оверену печатом и потписану од стране овлашћеног лица;**
- 7. Изјаву из одељка 4.5 Конкурсне документације - попуњену, оверену печатом и потписану од стране овлашћеног лица (за партију за коју се подноси понуда);**
- 8. Изјаву о независној понуди, из одељка 10. Конкурсне документације - попуњену, оверену печатом и потписану од стране овлашћеног лица;**
- 9. Изјаву о непромењеном садржају конкурсне документације из пододељка 5.30 Конкурсне документације - оверену печатом и потписану од стране овлашћеног лица;**
- 10. Средство финансијског обезбеђења за озбиљност понуде: бланко сопствена меница, која мора бити евидентирана у Регистру меница и овлашћења Народне банке Србије (оверена печатом и потписана од стране овлашћеног лица), менично овлашћење - писмо (попуњено, оверено печатом и потписано од стране овлашћеног лица), копија картона**

Handwritten initials and a signature in the bottom right corner of the page.



депонованих потписа (издат од пословне банке коју понуђач наводи у меничном овлашћењу – писму) или неопозива банкарска гаранција (Одељак 5, пододељак 5.14 Конкурсне документације).

**5.5 Понуде са варијантама нису дозвољене.**

**5.6 Образац понуде** понуђач мора да попуни тако да садржи: опште податке о понуђачу, опште податке о подизвођачу (уколико понуђач извршење дела набавке поверава подизвођачу), податке о томе да ли се понуда подноси самостално или као заједничка понуда или као понуда са подизвођачем, као и све друге захтеване податке, које је Наручилац навео у обрасцу понуде (Одељак 6. Конкурсне документације).

Уколико понуду подноси група понуђача, понуђач је у обавези да копира страну Обрасца понуде са општим подацима о понуђачу, коју је неопходно да попуни за сваког члана групе појединачно.

Уколико понуђач извршење дела набавке поверава већем броју подизвођача, потребно је да копира страну Обрасца понуде са општим подацима о подизвођачу, коју је неопходно да попуни за сваког подизвођача појединачно.

**5.7 Образац структуре понуђене цене** мора бити попуњен у складу са Упутством за попуњавање Обрасца структуре понуђене цена (Одељак 8. Конкурсне документације).

**5.8 Понуђач** може у оквиру понуде, да достави **Образац трошкова припреме понуда** (Одељак 9. Конкурсне документације) у коме ће исказати укупан износ и структуру трошкова припремања понуде. Уколико понуђач доставља Образац трошкова припреме понуда, исти мора бити попуњен, оверен печатом и потписан од стране овлашћеног лица.

**5.9 Изјавом о независној понуди из Одељка 10. Конкурсне документације**, понуђач под пуном материјалном и кривичном одговорношћу потврђује да је понуду поднео независно без договора са другим понуђачима или заинтересованим лицима. Изјава о независној понуди мора бити попуњена, оверена печатом и потписана од стране овлашћеног лица.

**5.10 Рок важења понуде** је 90 (деведесет) дана од дана јавног отварања понуда.

У случају истека рока важења понуде, Наручилац је дужан да у писаном облику затражи од понуђача продужење рока важења понуде.

Понуђач који прихвати захтев за продужење рока важења понуде не може мењати понуду.

**5.11 Попуст** које нуди понуђач: Предмет јавне набавке је обликован по партијама. Уговори ће бити додељивани по појединачним партијама. Уколико понуђач подноси понуду за једну или више партија и уколико буде најповољнији у једној или више партија, може дати попуст за једну партију или све партије у којој није најповољнији, чиме се може остварити могућност да са урачунатим попустом буде најповољнији и у некој од тих партија. Попуст мора бити јасно назначен за сваку појединачну партију и коначан износ са урачунатим попустом мора бити наведен, тако да може бити прочитан на јавном отварању понуда. Попуст који понуђач нуди за одређену партију и услови под којима даје попуст, уписују се у предвиђеном простору у Обрасцу понуде за ту партију. У случају неслагања попушта датог у процентуалном и номиналном износу признаваће се процентуални износ попушта.

**5.12 Понуђач** може да поднесе понуду за једну или више партија.

Понуда мора да обухвати најмање једну целокупну партију. Понуђач је дужан да у понуди наведе да ли се понуда односи на целокупну набавку или само на одређене партије. У случају да понуђач да понуду за једну или више партија, она мора бити поднета тако да се може оцењивати за сваку партију посебно.

Handwritten signature and initials in the bottom right corner.



Свака партија ће бити предмет посебног уговора. Партије су недељиве, тако да понуђач мора понудити све ставке појединачне партије.

Понуђач који је самостално поднео понуду не може истовремено да учествује у заједничкој понуди или као подизвођач.

**5.13 Цена** може бити изражена у динарима или у еврима. Уколико је понуђена цена у еврима, Наручилац ће прерачун у динаре вршити према средњем девизном курсу НБС на дан када је започето отварања понуда.

Уколико је понуђач нерезидент, понуда мора бити достављена у еврима и уговор о купопродаји ће бити закључен у еврима.

Ако понуђена цена укључује увозну царину и друге дажбине, понуђач је дужан да тај део одвојено искаже у динарима.

**Цене морају бити дате на паритету FCO локација Наручиоца, укључујући испоруку, царину и све друге зависне и пратеће трошкове.**

**Цена је фиксна и не може се мењати.**

#### **5.14 Средства финансијског обезбеђења.**

##### **Средство финансијског обезбеђења за озбиљност понуде**

Понуђач је обавезан да уз понуду достави **бланко сопствену меницу или неопозиву, безусловну, на први позив наплативу банкарску гаранцију**, као гаранцију за озбиљност понуде.

Понуђач је обавезан да уз понуду достави **бланко сопствену меницу, која мора бити евидентирана у Регистру меница и овлашћења Народне банке Србије**, оверена печатом и потписана од стране овлашћеног лица.

Уз меницу мора бити достављено уредно попуњено и оверено **менично овлашћење – писмо**, на име озбиљности понуде и са назначеним износом од минимум 5% од укупне вредности понуде без ПДВ-а.

Уз меницу мора бити достављена и **копија картона депонованих потписа**, који је издат од стране пословне банке коју понуђач наводи у меничном овлашћењу – писму. У случају промене овлашћеног лица, менично овлашћење – писмо остаје на снази. Потпис овлашћеног лица на меници и меничном овлашћењу – писму мора бити идентичан са потписом или потписима са картона депонованих потписа.

У случају да понуду подноси физичко лице обавезан је да уз понуду достави **бланко сопствену меницу, која мора бити тачно попуњена и потписана**. Уз меницу, физичко лице доставља потписану Изјаву у којој, под пуном материјалном и кривичном одговорношћу, наводи имовину којом гарантује за издату меницу. Имовина мора бити детаљно описана, а за земљиште и непокретности наведена тачна локација на којој се налази.

У случају промене овлашћеног лица, менично овлашћење - писмо остаје на снази.

Понуђач може уз понуду, као гаранцију за озбиљност понуде, да достави **неопозиву, безусловну, на први позив наплативу банкарску гаранцију** на износ од минимум 5 % од укупне вредности понуде без ПДВ-а.

**Понуђач је дужан да достави једно од наведених средстава финансијског обезбеђења за озбиљност понуде.**

Рок важења средства финансијског обезбеђења је 120 (стотинудвадесет) дана од дана јавног отварања понуда.

Ако се у току поступка доделе уговора промене рокови за одабир понуђача мора се продужити важење средства финансијског обезбеђења, најкасније 5 (пет) дана пре истека важећег. Понуђач са којим ће бити закључен уговор дужан је да продужи гаранцију за озбиљност понуде све док не буде замењена гаранцијом за добро извршење посла.

Наручилац задржава право да уновчи достављено средство финансијског обезбеђења за озбиљност понуде, у случају да понуђач након јавног отварања понуда одустане од своје понуде, не испуни све своје обавезе у поступку набавке, одбије да закључи уговор о



предметној јавној набавци под условима датим у понуди, не поднесе средство финансијског обезбеђења за добро извршење посла у складу са захтевима из конкурсне документације.

Понуђачима који не буду били изабрани, средство финансијског обезбеђења биће враћено на њихов захтев по закључењу уговора са изабраним понуђачем.

#### **Средство финансијског обезбеђења за добро извршење посла**

Изабрани најповољнији понуђач се обавезује да, у року од 10 (десет) дана од дана закључења Уговора, достави Наручиоцу на адресу: ЈП „Пошта Србије“, Београд, Таковска 2, Писарница, Функција економских послова и набавки, Сектор за порезе и буџет **бланко сопствену меницу или неопозиву, безусловну, на први позив наплативу банкарску гаранцију, као гаранцију за добро извршење посла.**

Меница из претходног става мора бити евидентирана у **Регистру меница и овлашћења Народне банке Србије**, оверена печатом и потписана од стране овлашћеног лица.

Уз меницу мора бити достављено уредно попуњено и оверено **менично овлашћење – писмо**, на име доброг извршења посла и са назначеним износом од 10% од укупне уговорене вредности без ПДВ-а. Уз меницу мора бити достављена и **копија картона депонованих потписа**, који је издат од стране пословне банке коју понуђач наводи у меничном овлашћењу – писму. У случају промене овлашћеног лица, менично овлашћење – писмо остаје на снази. Потпис овлашћеног лица на меници и меничном овлашћењу – писму мора бити идентичан са потписом или потписима са картона депонованих потписа.

У случају да је понуђач физичко лице обавезан је да достави **бланко сопствену меницу**, која мора бити тачно попуњена и потписана. Уз меницу, физичко лице доставља потписану Изјаву у којој, под пуном материјалном и кривичном одговорношћу, наводи имовину којом гарантује за издату меницу. Имовина мора бити детаљно описана, а за земљиште и непокретности наведена тачна локација на којој се налази.

Понуђач може као гаранцију за добро извршење посла, да достави **неопозиву, безусловну, на први позив наплативу банкарску гаранцију** на износ од 10 % од укупне уговорене вредности без ПДВ-а.

**Понуђач је дужан да достави једно од наведених средстава финансијског обезбеђења за добро извршење посла.**

Рок важења средства финансијског обезбеђења мора бити најмање 30 (тридесет) дана дужи од дана извршења свих уговорних обавеза.

У случају да понуђач не изврши своје уговорне обавезе у свему у складу са закљученим уговором, изврши их делимично или касни са извршењем уговорених обавеза, Наручилац ће активирати средство финансијског обезбеђења и раскинути уговор.

По извршењу уговорних обавеза понуђача, средство финансијског обезбеђења за добро извршење посла биће враћено, на захтев понуђача.

#### **Средство финансијског обезбеђења за отклањање грешака у гарантном року.**

Изабрани најповољнији понуђач је у обавези да, у року од 10 (десет) дана од дана закључења Уговора, достави **бланко сопствену меницу или неопозиву безусловну, на први позив наплативу банкарску гаранцију, као гаранцију за отклањање грешака у гарантном року**, на адресу: ЈП "Пошта Србије", Функција економских послова и набавки, Сектор за порезе и буџет, Таковска 2, Београд, писарница.

Меница из претходног става мора да буде евидентирана у **Регистру меница и овлашћења Народне банке Србије**, оверена печатом и потписана од стране овлашћеног лица.

Уз меницу мора бити достављено и одговарајуће **менично овлашћење – писмо** на име гаранције за отклањање грешака у гарантном року и са назначеним износом од 10% од укупне уговорене вредности без ПДВ-а, као и копија картона депонованих потписа.

У случају промене овлашћеног лица, менично овлашћење остаје на снази.

2012



Понуђач је дужан да за време трајања гарантног рока, а најкасније 5 (пет) дана пре истека законског важења менице, достави нову меницу и одговарајуће менично овлашћење и копију картона депонованих потписа.

У случају да је понуђач физичко лице обавезан је да достави бланко сопствену меницу, која мора бити тачно попуњена и потписана. Уз меницу, физичко лице доставља потписану Изјаву у којој, под пуном материјалном и кривичном одговорношћу, наводи имовину којом гарантује за издату меницу. Имовина мора бити детаљно описана, а за земљиште и непокретности наведена тачна локација на којој се налази.

Понуђач може као гаранцију за отклањање грешака у гарантном року, да приложи **неопозиву, безусловну, на први позив наплативу** банкарску гаранцију са назначеним износом од 10% од укупне уговорене вредности без ПДВ-а.

У случају да понуђач не изврши све своје уговорне обавезе или их изврши делимично, Наручилац ће активирати средство финансијског обезбеђења.

По истеку гарантног рока, средство финансијског обезбеђења биће враћено, на захтев понуђача.

### 5.15 Понуду може поднети група понуђача.

5.16 Уколико понуђачи подносе заједничку понуду, група понуђача може да се определи да обрасце дате у конкурсној документацији потписују и печатом оверавају сви понуђачи из групе понуђача или група понуђача може да одреди једног понуђача из групе који ће потписивати и печатом оверавати обрасце дате у конкурсној документацији, изузев образаца који подразумевају давање изјава под материјалном и кривичном одговорношћу, који морају бити потписани и оверени печатом од стране сваког понуђача из групе понуђача. У случају да се понуђачи определе да један понуђач из групе потписује и печатом оверава обрасце дате у конкурсној документацији (изузев образаца који подразумевају давање изјава под материјалном и кривичном одговорношћу), наведено треба дефинисати споразумом којим се понуђачи из групе међусобно и према наручиоцу обавезују на извршење јавне набавке, а који чини саставни део заједничке понуде сагласно чл. 81. Закона.

Саставни део заједничке понуде је споразум којим се понуђачи из групе међусобно и према наручиоцу обавезују на извршење јавне набавке, а који обавезно садржи податке о:

- 1) податке о члану групе који ће бити носилац посла, односно који ће поднети понуду и који ће заступати групу понуђача пред наручиоцем и
- 2) опис послова сваког од понуђача из групе понуђача у извршењу уговора.

Понуђачи који подносе заједничку понуду одговарају неограничено солидарно према Наручиоцу.

Задруга може поднети понуду самостално, у своје име, а за рачун задругара или заједничку понуду у име задругара.

Ако задруга подноси понуду у своје име, за обавезе из поступка јавне набавке и уговора о јавној набавци одговара задруга и задругари у складу са законом.

Ако задруга подноси заједничку понуду у име задругара, за обавезе из поступка јавне набавке и уговора о јавној набавци неограничено солидарно одговарају задругари.

5.17 Понуђач је дужан да у својој понуди наведе да ли ће извршење јавне набавке делимично **поверити подизвођачу**, проценат укупне вредности набавке који ће поверити подизвођачу, а који не може бити већи од 50%, као и део предмета набавке који ће извршити преко подизвођача. Ако понуђач у понуди наведе да ће делимично извршење поверити подизвођачу, дужан је да наведе назив подизвођача, а уколико уговор између Наручиоца и понуђача буде закључен, тај подизвођач ће бити наведен у уговору.

Понуђач је дужан да Наручиоцу, на његов захтев, омогући приступ код подизвођача ради утврђивања испуњености услова.



Понуђач, односно добављач у потпуности одговара Наручиоцу за извршење обавеза из поступка јавне набавке, односно за извршење уговорених обавеза, без обзира на број подизвођача.

Изабрани најповољнији понуђач не може ангажовати као подизвођача лице које није навео у понуди, у супротном Наручилац ће реализовати средство обезбеђења за добро извршење посла и раскинути уговор, осим ако би раскидом уговора Наручилац претрпео знатну штету. Изабрани најповољнији понуђач може ангажовати као подизвођача лице које није навео у понуди, ако је на страни подизвођача након подношења понуде настала трајнија неспособност плаћања, ако то лице испуњава све услове одређене за подизвођача Законом и овом конкурсном документацијом и уколико добије претходну сагласност Наручиоца.

**5.18 Заштита података:** Наручилац је дужан да чува као поверљиве, све податке о понуђачима садржане у понуди које је као такве, у складу са законом, понуђач означио у понуди, одбије давање информације која би значила поврду поверљивости података добијених у понуди, чува као пословну тајну имена заинтересованих лица, понуђача, као и податке о поднетим понудама, до отварања понуда.

Наручилац ће као поверљива третирати она документа која у горњем десном углу садрже назнаку: "ПОВЕРЉИВО". Ако се поверљивим сматра само одређени податак у документу, поверљив део мора бити подвучен црвено, а у истом реду уз десну ивицу мора бити стављена ознака: "ПОВЕРЉИВО". Наручилац не одговара за поверљивост података који нису означени на наведени начин.

Неће се сматрати поверљивим докази о испуњености обавезних услова, цена и други подаци из понуде који су од значаја за примену елемената критеријума и рангирање понуде

**5.19** Наручилац може после отварања понуда, да захтева од понуђача писаним путем, додатна објашњења која ће му помоћи при прегледу, вредновању и упоређивању понуда, а може да врши и контролу (увид) код понуђача, односно његовог подизвођача.

Наручилац не може да захтева, дозволи или понуди промену елемената понуде који су од значаја за примену критеријума за доделу уговора, односно промену којом би се понуда која је неодговарајућа или неприхватљива учинила одговарајућом, односно прихватљивом, осим ако другачије не произлази из природе поступка јавне набавке.

Наручилац може, уз сагласност понуђача, да изврши исправке рачунских грешака уочених приликом разматрања понуде, по окончаном поступку отварања понуде.

У случају разлике између јединичне и укупне цене меродавна је јединична цена.

**Ако се понуђач не сагласи са исправком рачунских грешака, Наручилац ће његову понуду одбити као неприхватљиву.**

**5.20 Наручилац задржава право провере достављене документације.**

Уколико Наручилац утврди да је понуђач доставио неистините податке, биће искључен из даљег разматрања.

**5.21 Наручилац ће Одлуку о додели уговора, донети у року од 25 (двадесетпет) дана од дана отварања понуда, односно у року од 40 (четрдесет) дана од дана отварања понуда у нарочито оправданим случајевима, као што је обимност или сложеност понуда.**

О донетој одлуци сви понуђачи ће бити обавештени у складу са Законом.

Одлука о додели уговора биће објављена на Порталу јавних набавки Управе за јавне набавке и интернет страници [www.posta.rs](http://www.posta.rs) у року од 3 (три) дана од дана доношења.

Наручилац може да закључи уговор о јавној набавци након доношења одлуке о додели уговора и ако у року из члана 149. став 6. Закона, није поднет захтев за заштиту права или је захтев за заштиту права одбачен или одбијен.

Наручилац је дужан да уговор о јавној набавци достави понуђачу којем је уговор додељен у року од 8 (осам) дана од дана протеча рока за подношење захтева за заштиту права.

Handwritten signature and initials in the bottom right corner of the page.



Наручилац може и пре истека рока за подношење захтева за заштиту права закључити уговор о јавној набавци у складу са чланом 112. став 2. Закона.

**5.22 Негативне референце:** Наручилац може одбити понуду уколико поседује било који доказ наведен у члану 82. став 3. Закона.

**Наручилац може одбити понуду ако поседује доказ из става 3. тачка 1. наведеног члана,** која се односи на поступак који је спровео или уговор који је закључио и други наручилац ако је предмет набавке истоврсан.

### 5.23 Захтеви набавке:

**Рок плаћања:** минимално 20 (двадесет) дана, а максимално 42 (четрдесетдва) дана од дана достављања исправног рачуна, а на основу Записника о комплетно завршеном послу.

**Рок испоруке:** максимално 90 (деведесет) дана од дана пријема налога за набавку, а на основу закљученог уговора.

#### Место испоруке:

- Партија 1, 4 и 5: FCO централни магацин Наручиоца, Кумодрашка 248, Београд
- Партија 2: FCO Седиште РРЈ Краљево, Јована Дерока 6, Краљево (1 комад); FCO Подручна јединица Крагујевац, Сењачка бб, Крагујевац (1 комад), FCO Подручна јединица Зајечар, Драгослава Срејовића 13, Зајечар (1 комад)
- Партија 3: FCO РЈ Хибридна пошта, Прилазни пут ада Хуји 11, Београд

Напомена: Наручилац задржава право измене места испоруке, у складу са својим потребама.

**Гарантни рок:** минимум 2 (две) године од дана испоруке опреме.

**Година производње:** година закључења Уговора о купопродаји или година испоруке.

**Рок важење понуде:** 90 (деведесет) дана од дана јавног отварања понуда.

Налог за набавку Купац ће испостављати Продавцу у складу са својим потребама у року од најдуже 2 (две) године од дана закључења уговора.

Обавеза Понуђача је да одржи једнодневну обуку запослених које одреди Наручилац, о употреби и основном одржавању предметних виљушкара (Партија 2 - 3 запослена, Партија 3 - 1 запослени, Партија 4 - 3 запослена, Партија 5 - 3 запослена). Предметну обуку је потребно одржати, у периоду од 15 (петнаест) дана пре испоруке виљушкара а најдуже до 3 (три) дана након дана испоруке виљушкара.

Обавеза Понуђача је да на месту испоруке предметних виљушкара о свом трошку организује долазак овлашћеног лица, у циљу извршења превентивног прегледа опреме ради добијања документа (стручни налаз) који потврђује да је опрема безбедна за рад запослених. Наведени документ мора бити издат од стране установе која је за то лиценцирана у складу са Правилником о поступку прегледа и испитивања опреме за рад („Сл. гласник РС”, бр. 94/2006 и 108/2006-испр.).

**5.24 Критеријум за оцењивање понуда је „економски најповољнија понуда” по партији која се утврђује на следећи начин:**

- најнижа понуђена цена виљушкара изражена у динарима (РСД). Максимални број пондера по критеријуму најниже понуђене цене је 90 (деведесет),
- понуђени гарантни рок изражен у годинама (год). Максимални број пондера по критеријуму највећег понуђеног гарантног рока је 10 (десет).

Укупни максимални збир пондера је 100 (сто).

- Критеријум најниже понуђене цене:

**Најнижа понуђена цена виљушкара износи 90 пондера**

За остале понуђене вредности број пондера се рачуна према формули:



**Број пондера = ( најмања понуђена цена виљушкара / понуђена цена виљушкара ) x  
максималан број пондера (90)**

- Критеријум понуђени гарантни рок:

**Највећи понуђени гарантни рок износи 10 пондера**

За остале понуђене вредности број пондера се рачуна према формули:

**Број пондера = ( понуђени гарантни рок / највећи понуђени гарантни рок ) x  
максималан број пондера (10)**

Напомена: Број пондера за минимално захтевано трајање гаранције (2 године) износи 0 (нула). За све понуђене вредности гарантног рока веће од минимално захтеваног гарантног рока, примењује се наведена формула за израчунавање броја пондера.

**5.25 Понуђач је дужан да при састављању своје понуде наведе да је поштовао обавезе које произилазе из важећих прописа о заштити на раду, запошљавању и условима рада и заштити животне средине, као и да нема забрану обављања делатности која је на снази у време подношења понуде (Образац Изјаве из одељка 4.4 ове конкурсне документације). Уколико се подноси заједничка понуда, сваки члан групе понуђача је дужан да наведе да је поштовао обавезе које произилазе из важећих прописа о заштити на раду, запошљавању и условима рада и заштити животне средине, као и да нема забрану обављања делатности која је на снази у време подношења понуде (Образац Изјаве из одељка 4.4 ове конкурсне документације). Уколико понуђач подноси понуду са подизвођачем дужан је да за подизвођача достави Изјаву да је исти поштовао обавезе које произилазе из важећих прописа о заштити на раду, запошљавању и условима рада и заштити животне средине, као и да нема забрану обављања делатности која је на снази у време подношења понуде (Образац Изјаве из одељка 4.4 ове конкурсне документације).**

**5.26 Накнаду коришћења патената, као и одговорност за повреду заштићених права интелектуалне својине трећих лица сноси понуђач.**

**5.27 Понуђач, односно заинтересовано лице које има интерес за доделу уговора и који је претрпео или би могао претрпети штету због поступања наручиоца, може Наручиоцу поднети захтев за заштиту права (а копију истовремено доставља Републичкој комисији), у току целог поступка јавне набавке против сваке радње Наручиоца, осим ако Законом није другачије одређено. Захтев за заштиту права може се поднети у роковима и на начин предвиђеним чланом 149. Закона. Као доказ о уплати таксе у смислу члана 151. став 1. тачка 6. Закона, у износу предвиђеном чланом 156. Закона, Наручилац ће прихватити:**

**1. Потврду о извршеној уплати таксе која садржи следеће елементе:**

- (1) да буде издата од стране банке и да садржи печат банке;
- (2) да представља доказ о извршеној уплати таксе, што значи да потврда мора да садржи податак да је налог за уплату таксе, односно налог за пренос средстава реализован, као и датум извршења налога; Републичка комисија може да изврши увид у одговарајући извод евиденционог рачуна достављеног од стране Министарства финансија-Управе за трезор и на тај начин додатно провери чињеницу да ли је налог за пренос реализован.
- (3) Износ таксе предвиђен чланом 156. Закона, чија се уплата врши;
- (4) број рачуна 840-30678845-06;
- (5) шифра плаћања: 153 или 253;
- (6) позив на број: подаци о броју или ознаци јавне набавке поводом које се подноси захтев за заштиту права;
- (7) сврха: ЗЗП; назив наручиоца; број или ознака јавне набавке поводом које се подноси захтев за заштиту права;
- (8) корисник: буџет Републике Србије;
- (9) назив уплатиоца, односно назив подносиоца захтева за заштиту права за којег је извршена уплата таксе;
- (10) потпис овлашћеног лица банке.

Handwritten signature and initials in the bottom right corner.

**2. Налог за уплату, први примерак**, оверен потписом овлашћеног лица и печатом банке или поште, који садржи и све друге елементе из потврде о извршеној уплати таксе наведене под тачком 1.

**3. Потврда издата од стране Републике Србије, Министарства финансија; Управе за трезор**, потписана и оверена печатом, која садржи све елементе из потврде о извршеној уплати таксе из тачке 1, осим оних наведених под (1) и (10), за подносиоце захтева за заштиту права који имају отворен рачун у оквиру припадајућег консолидованог рачуна трезора, а који се води у Управи за трезор (корисници буџетских средстава, корисници средстава организација за обавезно социјално осигурање и други корисници јавних средстава);

**4. Потврда издата од стране Народне банке Србије**, која садржи све елементе из потврде о извршеној уплати таксе из тачке 1, за подносиоце захтева за заштиту права (банка и други субјекти) који имају отворен рачун код Народне банке Србије у складу са законом и другим прописима.

На интернет страни Републичке комисије за заштиту права у поступцима јавних набавки, [www.kjn.gov.rs](http://www.kjn.gov.rs) налази се банер „Примери попуњених налога за пренос и уплатница“ где је приказан начин и садржина правилно попуњених налога, а у оквиру банера „Упутство о уплати таксе“ је на детаљан начин описано који ће докази о уплати таксе бити прихваћени и која је њихова обавезна садржина.

**5.28 Заинтересовано лице** може, у писаном облику, тражити од Наручиоца додатне информације или појашњења у вези са припремањем понуде, при чему може да укаже наручиоцу и на евентуално уочене недостатке и неправилности у конкурсној документацији, најкасније 5 дана пре истека рока за подношење понуде. Комуникација у поступку јавне набавке врши се на начин одређен чланом 20. Закона, односно путем поште на адреси Наручиоца Јавно предузеће „Пошта Србије“, Београд, Таковска 2, 11120 Београд, ПАК 135403, Писарница, електронске поште (e-mail: [postanabavka@ptt.rs](mailto:postanabavka@ptt.rs)) или путем телефакса (број:011-3022198), сваког радног дана, од понедељка до петка, у времену од 07:30 до 15:30 часова.

**5.29 Напомена:** Тражење додатних информација и појашњења телефоном није дозвољено.

Handwritten signature and initials in the bottom right corner.



**5.30 ОБРАЗАЦ ИЗЈАВЕ О НЕПРОМЕЊЕНОМ САДРЖАЈУ**  
**КОНКУРСНЕ ДОКУМЕНТАЦИЈЕ**

Понуђач гарантује да је понуда коју подноси за јавну набавку виљушкара, обликовану по партијама, Бр. ЈН: 126/2018, Наручиоца Јавно предузеће "Пошта Србије", Београд дата на основу конкурсне документације коју је преузео са Портала јавних набавки, односно интернет странице Наручиоца, са оним садржајем који је на наведеним интернет страницама објављен.

Место и датум

М.П.

ПОНУЂАЧ

*потпис овлашћеног лица*

02/09  
12/1

**6. ОБРАЗАЦ ПОНУДЕ**

ЈП "Пошта Србије", Београд  
ПАК 135403 Београд, Таковска 2

**ПРЕДМЕТ:** Понуда за јавну набавку виљушкара, обликована по партијама, Бр. ЈН: 126/2018  
**ПАРТИЈА 1** - Ручни палетни виљушкар

**ОПШТИ ПОДАЦИ О ПОНУЂАЧУ**

1. Назив понуђача (пословно име или скраћени назив из одговарајућег регистра): \_\_\_\_\_
2. Адреса седишта: \_\_\_\_\_
3. Матични број: \_\_\_\_\_
4. ПИБ: \_\_\_\_\_
5. Величина правног лица (заокружити): а) микро б) мало в) средње г) велико \_\_\_\_\_
6. Одговорно лице: \_\_\_\_\_
7. Особа за контакт: \_\_\_\_\_
8. Телефон: \_\_\_\_\_
9. Факс / e-mail: \_\_\_\_\_
10. Текући рачун: \_\_\_\_\_
11. Назив банке: \_\_\_\_\_



**НАПОМЕНА:** Уколико понуду подноси група понуђача, понуђач је у обавези да копира страну Обрасца понуде са општим подацима о понуђачу, коју је неопходно да попуни за сваког члана групе појединачно.

**ОПШТИ ПОДАЦИ О ПОДИЗВОЂАЧУ (у случају да понуђач подноси понуду са подизвођачем)**

1. Назив подизвођача (пословно име или скраћени назив из одговарајућег регистра):  
\_\_\_\_\_
2. Адреса седишта: \_\_\_\_\_
3. Матични број: \_\_\_\_\_
4. ПИБ: \_\_\_\_\_
5. Величина правног лица (заокружити): а) микро б) мало в) средње г) велико \_\_\_\_\_
6. Одговорно лице: \_\_\_\_\_
7. Особа за контакт: \_\_\_\_\_
8. Телефон: \_\_\_\_\_
9. Факс / e-mail: \_\_\_\_\_
10. Текући рачун: \_\_\_\_\_
11. Назив банке: \_\_\_\_\_



**НАПОМЕНА:** Уколико понуђач подноси понуду са подизвођачем, неопходно да попуни наведене податке за подизвођача. Уколико понуђач подноси понуду са више подизвођача у обавези је да копира ову страну Обрасца понуде са општим подацима о подизвођачу, коју је неопходно да попуни за сваког подизвођача појединачно.



**ПОНУДА БРОЈ:** \_\_\_\_\_

Назив	Понуђени модел	Назив произвођача	Јединица мере	Кол.	Јединична цена без ПДВ-а	Укупна цена без ПДВ-а
1. Ручни палетни виљушкар			Ком	12		

Уколико понуђена цена укључује увозну царину и друге дажбине, понуђач је дужан да тај део одвојено искаже у динарима.

Износ увозне царине у динарима
Износ других дажбина у динарима
Укупно у динарима

**Рок плаћања:** \_\_\_\_\_ дана од дана достављања исправног рачуна, а на основу Записника о комплетно завршеном послу (минимално 20 (двадесет) дана, а максимално 42 (четрдесетдва) дана).

**Рок испоруке:** \_\_\_\_\_ дана од дана пријема налога за набавку, а на основу закљученог уговора (максимално 90 (деведесет) дана).

**Гарантни рок:** \_\_\_\_\_ године од дана испоруке опреме (минимум 2 (две) године).

**Место испоруке:** FCO централни магацин Наручиоца, Кумодрашка 248, Београд.

Напомена: Наручилац задржава право измене места испоруке, у складу са својим потребама.

**Година производње:** \_\_\_\_\_ година (година закључења Уговора о купопродаји или година испоруке).

**Рок важења понуде:** 90 (деведесет) дана од дана јавног отварања понуда.

**Понуђач подноси понуду:**

- а) самостално
- б) као заједничку понуду или
- ц) као понуду са подизвођачем
- назив подизвођача: \_\_\_\_\_

- проценат укупне вредности набавке који је поверен подизвођачу: \_\_\_\_\_ % (не може бити већи од 50%)



- део предмета набавке који ће понуђач извршити преко подизвођача \_\_\_\_\_

Понуђач је у обавези да заокружи начин на који подноси понуду

Попусти које нуди понуђач:

--

Датум \_\_\_\_\_

М.П.

ПОНУЂАЧ \_\_\_\_\_



20  
2010

**6. ОБРАЗАЦ ПОНУДЕ**

ЈП "Пошта Србије", Београд  
ПАК 135403 Београд, Таковска 2

**ПРЕДМЕТ:** Понуда за јавну набавку виљушкара, обликована по партијама, Бр. ЈН: 126/2018  
ПАРТИЈА 2 – Чеони електрични палетни виљушкар

**ОПШТИ ПОДАЦИ О ПОНУЂАЧУ**

1. Назив понуђача (пословно име или скраћени назив из одговарајућег регистра): \_\_\_\_\_
2. Адреса седишта: \_\_\_\_\_
3. Матични број: \_\_\_\_\_
4. ПИБ: \_\_\_\_\_
5. Величина правног лица (заокружити): а) микро б) мало в) средње г) велико \_\_\_\_\_
6. Одговорно лице: \_\_\_\_\_
7. Особа за контакт: \_\_\_\_\_
8. Телефон: \_\_\_\_\_
9. Факс / e-mail: \_\_\_\_\_
10. Текући рачун: \_\_\_\_\_
11. Назив банке: \_\_\_\_\_



**НАПОМЕНА:** Уколико понуду подноси група понуђача, понуђач је у обавези да копира страну Обрасца понуде са општим подацима о понуђачу, коју је неопходно да попуни за сваког члана групе појединачно.

**ОПШТИ ПОДАЦИ О ПОДИЗВОЂАЧУ (у случају да понуђач подноси понуду са подизвођачем)**

1. Назив подизвођача (пословно име или скраћени назив из одговарајућег регистра):

\_\_\_\_\_

2. Адреса седишта: \_\_\_\_\_

3. Матични број: \_\_\_\_\_

4. ПИБ: \_\_\_\_\_

5. Величина правног лица (заокружити): а) микро б) мало в) средње г) велико \_\_\_\_\_

6. Одговорно лице: \_\_\_\_\_

7. Особа за контакт: \_\_\_\_\_

8. Телефон: \_\_\_\_\_

9. Факс / e-mail: \_\_\_\_\_

10. Текући рачун: \_\_\_\_\_

11. Назив банке: \_\_\_\_\_

**НАПОМЕНА:** Уколико понуђач подноси понуду са подизвођачем, неопходно да попуни наведене податке за подизвођача. Уколико понуђач подноси понуду са више подизвођача у обавези је да копира ову страну Обрасца понуде са општим подацима о подизвођачу, коју је неопходно да попуни за сваког подизвођача појединачно.



**ПОНУДА БРОЈ:** \_\_\_\_\_

Р.Б.	Назив	Понуђени модел	Назив произвођача	Јединица мере	Кол.	Јединична цена без ПДВ-а	Укупна цена без ПДВ-а
1.	Чеони електрични палетни виљушкар			Ком	3		

Уколико понуђена цена укључује увозну царину и друге дажбине, понуђач је дужан да тај део одвојено искаже у динарима.

Износ увозне царине у динарима
Износ других дажбина у динарима
Укупно у динарима

**Рок плаћања:** \_\_\_\_\_ дана од дана достављања исправног рачуна, а на основу Записника о комплетно завршеном послу (минимално 20 (двадесет) дана, а максимално 42 (четрдесетдва) дана).

**Рок испоруке:** \_\_\_\_\_ дана од дана пријема налога за набавку, а на основу закљученог уговора (максимално 90 (деведесет) дана).

**Гарантни рок:** \_\_\_\_\_ године од дана испоруке опреме (минимум 2 (две) године).

**Место испоруке:** FCO Седиште РРЈ Краљево, Јована Дерока 6, Краљево (1 комад);

FCO Подручна јединица Крагујевац, Сењачка бб, Крагујевац (1 комад);

FCO Подручна јединица Зајечар, Драгослава Срејовића 13, Зајечар (1 комад);

Напомена: Наручилац задржава право измене места испоруке, у складу са својим потребама.

**Година производње:** \_\_\_\_\_ година (година закључења Уговора о купопродаји или година испоруке).

**Рок важења понуде:** 90 (деведесет) дана од дана јавног отварања понуда.

**Понуђач подноси понуду:**

- а) самостално
- б) као заједничку понуду или
- ц) као понуду са подизвођачем



- назив подизвођача: \_\_\_\_\_
- проценат укупне вредности набавке који је поверен подизвођачу: \_\_\_\_\_ % (не може бити већи од 50%)
- део предмета набавке који ће понуђач извршити преко подизвођача \_\_\_\_\_

**Понуђач је у обавези да заокружи начин на који подноси понуду**

**Попусти које нуди понуђач:**

Датум \_\_\_\_\_

М.П.

ПОНУЂАЧ \_\_\_\_\_



*Handwritten signature and initials*

**6. ОБРАЗАЦ ПОНУДЕ**

ЈП "Пошта Србије", Београд  
ПАК 135403 Београд, Таковска 2

**ПРЕДМЕТ:** Понуда за јавну набавку виљушкарa, обликована по партијама, Бр. ЈН: 126/2018  
**ПАРТИЈА 3 – Регални палетни слагач**

**ОПШТИ ПОДАЦИ О ПОНУЂАЧУ**

1. Назив понуђача (пословно име или скраћени назив из одговарајућег регистра): \_\_\_\_\_
2. Адреса седишта: \_\_\_\_\_
3. Матични број: \_\_\_\_\_
4. ПИБ: \_\_\_\_\_
5. Величина правног лица (заокружити): а) микро б) мало в) средње г) велико \_\_\_\_\_
6. Одговорно лице: \_\_\_\_\_
7. Особа за контакт: \_\_\_\_\_
8. Телефон: \_\_\_\_\_
9. Факс / e-mail: \_\_\_\_\_
10. Текући рачун: \_\_\_\_\_
11. Назив банке: \_\_\_\_\_

**НАПОМЕНА:** Уколико понуду подноси група понуђача, понуђач је у обавези да копира страну Обрасца понуде са општим подацима о понуђачу, коју је неопходно да попуни за сваког члана групе појединачно.



**ОПШТИ ПОДАЦИ О ПОДИЗВОЂАЧУ (у случају да понуђач подноси понуду са подизвођачем)**

1. Назив подизвођача (пословно име или скраћени назив из одговарајућег регистра):

\_\_\_\_\_

2. Адреса седишта: \_\_\_\_\_

3. Магични број: \_\_\_\_\_

4. ПИБ: \_\_\_\_\_

5. Величина правног лица (заокружити): а) микро б) мало в) средње г) велико

6. Одговорно лице: \_\_\_\_\_

7. Особа за контакт: \_\_\_\_\_

8. Телефон: \_\_\_\_\_

9. Факс / e-mail: \_\_\_\_\_

10. Текући рачун: \_\_\_\_\_

11. Назив банке: \_\_\_\_\_

**НАПОМЕНА:** Уколико понуђач подноси понуду са подизвођачем, неопходно да попуни наведене податке за подизвођача. Уколико понуђач подноси понуду са више подизвођача у обавези је да копира ову страну Обрасца понуде са општим подацима о подизвођачу, коју је неопходно да попуни за сваког подизвођача појединачно.



*Handwritten signature and initials.*



**ПОНУДА БРОЈ:** \_\_\_\_\_

№	Назив	Понуђени модел	Назив произвођача	Јединица мере	Кол.	Јединична цена без ПДВ-а	Укупна цена без ПДВ-а
1.	Регални палетни слагач			Ком	1		

Уколико понуђена цена укључује увозну царину и друге дажбине, понуђач је дужан да тај део одвојено искаже у динарима.

Износ увозне царине у динарима
Износ других дажбина у динарима
Укупно у динарима

**Рок плаћања:** \_\_\_\_\_ дана од дана достављања исправног рачуна, а на основу Записника о комплетно завршеном послу (минимум 20 (двадесет) дана, а максимум 42 (четрдесетдва) дана).

**Рок испоруке:** \_\_\_\_\_ дана од дана достављања Налога за набавку, а на основу закљученог уговора (максимум 90 (деведесет) дана).

**Гарантни рок:** \_\_\_\_\_ године од дана испоруке (минимум 2 (две) године).

**Место испоруке:** FCO PJ Хибридна пошта, Прилазни пут ада Хуји 11, Београд

Напомена: Наручилац задржава право измене места испоруке, у складу са својим потребама.

**Година производње:** \_\_\_\_\_ година (година закључења Уговора о купопродаји или година испоруке).

**Рок важења понуде:** 90 (деведесет) дана од дана јавног отварања понуда.

**Понуђач подноси понуду:**

- а) самостално
- б) као заједничку понуду или
- ц) као понуду са подизвођачем
- назив подизвођача: \_\_\_\_\_

- проценат укупне вредности набавке који је поверен подизвођачу: \_\_\_\_\_ % (не може бити већи од 50%)



- део предмета набавке који ће понуђач извршити преко подизвођача \_\_\_\_\_

Понуђач је у обавези да заокружи начин на који подноси понуду

Попусти које нуди понуђач:

--

Датум \_\_\_\_\_

М.П.

ПОНУЂАЧ \_\_\_\_\_



Handwritten initials and a signature at the bottom right corner.

**6. ОБРАЗАЦ ПОНУДЕ**

ЈП "Пошта Србије", Београд  
ПАК 135403 Београд, Таковска 2

**ПРЕДМЕТ:** Понуда за јавну набавку виљушкара, обликована по партијама, Бр. ЈН: 126/2018

**ПАРТИЈА 4 - Ручни електрични палетни виљушкар за високо подизање**

**ОПШТИ ПОДАЦИ О ПОНУЂАЧУ**

1. Назив понуђача (пословно име или скраћени назив из одговарајућег регистра):

\_\_\_\_\_

2. Адреса седишта: \_\_\_\_\_

3. Матични број: \_\_\_\_\_

4. ПИБ: \_\_\_\_\_

5. Величина правног лица (заокружити): а) микро б) мало в) средње г) велико

6. Одговорно лице: \_\_\_\_\_

7. Особа за контакт: \_\_\_\_\_

8. Телефон: \_\_\_\_\_

9. Факс / e-mail: \_\_\_\_\_

10. Текући рачун: \_\_\_\_\_

11. Назив банке: \_\_\_\_\_

**НАПОМЕНА:** Уколико понуду подноси група понуђача, понуђач је у обавези да копира страну Обрасца понуде са општим подацима о понуђачу, коју је неопходно да попуни за сваког члана групе појединачно.



**ОПШТИ ПОДАЦИ О ПОДИЗВОЂАЧУ (у случају да понуђач подноси понуду са подизвођачем)**

1. Назив подизвођача (пословно име или скраћени назив из одговарајућег регистра):  
\_\_\_\_\_
2. Адреса седишта: \_\_\_\_\_
3. Матични број: \_\_\_\_\_
4. ПИБ: \_\_\_\_\_
5. Величина правног лица (заокружити): а) микро б) мало в) средње г) велико  
\_\_\_\_\_
6. Одговорно лице: \_\_\_\_\_
7. Особа за контакт: \_\_\_\_\_
8. Телефон: \_\_\_\_\_
9. Факс / e-mail: \_\_\_\_\_
10. Текући рачун: \_\_\_\_\_
11. Назив банке: \_\_\_\_\_

**НАПОМЕНА:** Уколико понуђач подноси понуду са подизвођачем, неопходно да попуни наведене податке за подизвођача.  
Уколико понуђач подноси понуду са више подизвођача у обавези је да копира ову страну Обрасца понуде са општим подацима о подизвођачу, коју је неопходно да попуни за сваког подизвођача појединачно.



**ПОНУДА БРОЈ:** \_\_\_\_\_

Р. бр.	Назив	Понуђени модел	Назив произвођача	Јединица мере	Кол.	Јединична цена без ПДВ-а	Укупна цена без ПДВ-а
1.	Ручни електрични палетни виљушкар за високо подизање			Ком	3		

Уколико понуђена цена укључује увозну царину и друге дажбине, понуђач је дужан да тај део одвојено искаже у динарима.

Износ увозне царине у динарима	
Износ других дажбина у динарима	
Укупно у динарима	

**Рок плаћања:** \_\_\_\_\_ дана од дана достављања исправног рачуна, а на основу Записника о комплетно завршеном послу (минимално 20 (двадесет) дана, а максимално 42 (четрдесетдва) дана).

**Рок испоруке:** \_\_\_\_\_ дана од дана пријема налога за набавку, а на основу закљученог уговора (максимално 90 (деведесет) дана).

**Гарантни рок:** \_\_\_\_\_ године од дана испоруке опреме (минимум 2 (две) године).

**Место испоруке:** РСО централни магацин Наручиоца, Кумодрашка 248, Београд.

Напомена: Наручилац задржава право измене места испоруке, у складу са својим потребама.

**Година производње:** \_\_\_\_\_ година (година закључења Уговора о купопродаји или година испоруке).

**Рок важења понуде:** 90 (деведесет) дана од дана јавног отварања понуда.

**Понуђач подноси понуду:**

- а) самостално
  - б) као заједничку понуду или
  - ц) као понуду са подизвођачем
- назив подизвођача: \_\_\_\_\_



- проценат укупне вредности набавке који је поверен подизвођачу: \_\_\_\_\_ % (не може бити већи од 50%)  
- део предмета набавке који ће понуђач извршити преко подизвођача \_\_\_\_\_

Понуђач је у обавези да заокружи начин на који подноси понуду

Попусти које нуди понуђач:

Датум \_\_\_\_\_

М.П.

ПОНУЂАЧ \_\_\_\_\_



*Handwritten signature and initials*

**6. ОБРАЗАЦ ПОНУДЕ**

ЈП "Пошта Србије", Београд  
ПАК 135403 Београд, Таковска 2

**ПРЕДМЕТ:** Понуда за јавну набавку виљушкара, обликовану по партијама, Бр. ЈН: 126/2018  
ПАРТИЈА 5 - Ручни електрични палетни виљушкар

**ОПШТИ ПОДАЦИ О ПОНУЂАЧУ**

12. Назив понуђача (пословно име или скраћени назив из одговарајућег регистра):

\_\_\_\_\_

13. Адреса седишта: \_\_\_\_\_

14. Матични број: \_\_\_\_\_

15. ПИБ: \_\_\_\_\_

16. Величина правног лица (заокружити): а) микро б) мало в) средње г) велико

17. Одговорно лице: \_\_\_\_\_

18. Особа за контакт: \_\_\_\_\_

19. Телефон: \_\_\_\_\_

20. Факс / e-mail: \_\_\_\_\_

21. Текући рачун: \_\_\_\_\_

22. Назив банке: \_\_\_\_\_

**НАПОМЕНА:** Уколико понуду подноси група понуђача, понуђач је у обавези да копира страну Обрасца понуде са општим подацима о понуђачу, коју је неопходно да попуни за сваког члана групе појединачно.



*[Handwritten signature]*

**ОПШТИ ПОДАЦИ О ПОДИЗВОЂАЧУ (у случају да понуђач подноси понуду са подизвођачем)**

12. Назив подизвођача (пословно име или скраћени назив из одговарајућег регистра):  
\_\_\_\_\_
13. Адреса седишта: \_\_\_\_\_
14. Матични број: \_\_\_\_\_
15. ПИБ: \_\_\_\_\_
16. Величина правног лица (заокружити): а) микро б) мало в) средње г) велико  
\_\_\_\_\_
17. Одговорно лице: \_\_\_\_\_
18. Особа за контакт: \_\_\_\_\_
19. Телефон: \_\_\_\_\_
20. Факс / e-mail: \_\_\_\_\_
21. Текући рачун: \_\_\_\_\_
22. Назив банке: \_\_\_\_\_



**НАПОМЕНА:** Уколико понуђач подноси понуду са подизвођачем, неопходно да попуни наведене податке за подизвођача.  
Уколико понуђач подноси понуду са више подизвођача у обавези је да копира ову страну Обрасца понуде са општим подацима о подизвођачу, коју је неопходно да попуни за сваког подизвођача појединачно.



**ПОНУДА БРОЈ:** \_\_\_\_\_

№	Назив	Понуђени модел	Назив произвођача	Јединица мере	Кол.	Јединична цена без ПДВ-а	Укупна цена без ПДВ-а
1.	Ручни електрични палетни виљушкар			Ком	3		

Уколико понуђена цена укључује увозну царину и друге дажбине, понуђач је дужан да тај део одвојено искаже у динарима.

Износ увозне царине у динарима
Износ других дажбина у динарима
Укупно у динарима

**Рок плаћања:** \_\_\_\_\_ дана од дана достављања исправног рачуна, а на основу Записника о комплетно завршеном послу (минимално 20 (двадесет) дана, а максимално 42 (четрдесетдва) дана).

**Рок испоруке:** \_\_\_\_\_ дана од дана пријема налога за набавку, а на основу закљученог уговора (максимално 90 (деведесет) дана).

**Гарантни рок:** \_\_\_\_\_ године од дана испоруке опреме (минимум 2 (две) године).

**Место испоруке:** FCO централни магацин Наручиоца, Кумодрашка 248, Београд.

**Напомена:** Наручилац задржава право измене места испоруке, у складу са својим потребама.

**Година производње:** \_\_\_\_\_ година (година закључења Уговора о купопродаји или година испоруке).

**Рок важења понуде:** 90 (деведесет) дана од дана јавног отварања понуда.

**Понуђач подноси понуду:**

- а) самостално
- б) као заједничку понуду или
- ц) као понуду са подизвођачем

- назив подизвођача: \_\_\_\_\_

- проценат укупне вредности набавке који је поверен подизвођачу: \_\_\_\_\_ % (не може бити већи од 50%)



- део предмета набавке који ће понуђач извршити преко подизвођача \_\_\_\_\_

Понуђач је у обавези да заокружи начин на који подноси понуду

Попусти које нуди понуђач:

--

Датум \_\_\_\_\_

М.П.

ПОНУЂАЧ \_\_\_\_\_



*Handwritten signature or initials in the bottom right corner.*



## 7.МОДЕЛ УГОВОРА

*-партија 1-*

Јавно предузеће "Пошта Србије", Београд

Број: 2018-97931/

Београд, \_\_. \_\_. 2018. године

### УГОВОР О КУПОПРОДАЈИ

Закључен између:

1. **Јавног предузећа "Пошта Србије", Београд**  
Београд, Таковска број 2,  
које заступа в. д. директора Мира Петровић  
(у даљем тексту: **Купац**)

и

2. \_\_\_\_\_,  
(назив понуђача, односно свих чланова групе понуђача)

\_\_\_\_\_  
(Место, улица и број свих чланова групе понуђача)

које заступа директор \_\_\_\_\_  
(у даљем тексту: **Продавац**)

Уговорне стране сагласно констатују:

- да је Купац, на основу Закона о јавним набавкама ("Службени гласник РС" број 124/2012, 14/2015 и 68/2015) и подзаконских аката којима се уређује поступак јавне набавке, спровео поступак јавне набавке (у отвореном поступку) виљушкара, обликоване по партијама, број ЈН: 126/2018.

- да је Купац донео Одлуку о додели уговора, број 2018-97931/ од //////////////// године.

#### **Члан 1.**

Предмет овог уговора је купопродаја ручних палетних виљушкара-партија 1 (у даљем тексту: опрема), а у свему према Понуди Продавца број \_\_\_\_\_ од \_\_. \_\_. \_\_\_\_ године (у даљем тексту: Понуда), заведеној код Купца под бројем 2018-97931/ од ////////////////. 2018. године и техничким карактеристикама, који су дати у прилогу и чине саставни део овог уговора.

#### **Члан 2.**

Укупна вредност опреме из члана 1. овог уговора износи \_\_\_\_\_ (словима: \_\_\_\_\_) без ПДВ-а.

Цена из претходног става дата је на паритету ФСО магацин Купца и укључује царину, испоруку и све друге зависне и пратеће трошкове, изузев ПДВ-а.

Цена је фиксна и не може се мењати.

Уговор ће се реализовати у складу са важећим Програмом пословања Јавног предузећа "Пошта Србије", Београд, до висине обезбеђених финансијских средстава, а преостали део биће реализован уколико се средства усвоје Програмом пословања Јавног предузећа „Пошта Србије“, Београд за наредне године до висине обезбеђених финансијских средстава, а највише до укупне уговорене вредности.

Купац неће одговорати за евентуалну штету Продавцу уколико из објективних разлога престане потреба за предметном опремом.

*Handwritten signature and initials.*



### Члан 3.

Продавац се обавезује да опрему из члана 1. овог уговора испоручи Купцу у року од \_\_\_\_\_ дана од дана пријема налога за набавку, а на основу закљученог уговора. Продавац се обавезује да опрему из овог уговора испоручи на паритету FCO централни магацин Купца, Кумодрашка 248, Београд. Купац задржава право измене места испоруке, у складу са својим потребама.

Приликом испоруке Продавац је у обавези да достави:

- Упутство за употребу и одржавање виљушкара и припадајуће опреме, на српском језику;
- Списак резервних делова који се најчешће мењају-табеларни преглед (који мора садржати називе, каталожке бројеве резервних делова и цене) у циљу каснијег сачињавања спецификације за набавку резервних делова након гарантног рока. Наведено може да се достави у писаном облику, CD или DVD медију или другом меморијском уређају.

Обавеза Продавца је да на месту испоруке предметних виљушкара о свом трошку организује долазак овлашћеног лица, у циљу извршења превентивног прегледа опреме ради добијања документа (стручни налаз) који потврђује да је опрема безбедна за рад запослених. Наведени документ мора бити издат од стране установе која је за то лиценцирана у складу са Правилником о поступку прегледа и испитивања опреме за рад („Сл. гласник РС”, бр. 94/2006 и 108/2006-испр.)

Купац ће налоге за набавку испостављати Продавцу у складу са својим потребама, а у року од најдуже 2 (две) године од дана закључења уговора.

Продавац је дужан да најмање 5 (пет) дана пре планиране испоруке, обавести Купца о тачном датуму и времену испоруке опреме и достави Купцу податке о опреми спремној за испоруку због благовремене припреме складишног простора, ради добијања писане сагласности од стране Купца, да може да испоручи опрему. Уколико не добије писану сагласност о тачном датуму и времену испоруке од стране Купца, Продавац неће моћи да испоручи опрему.

Продавац је дужан да уз испоручену опрему достави Купцу отпремницу.

### Члан 4.

Купац се обавезује да уговорену цену из члана 2. овог уговора плати Продавцу у року од \_\_\_\_\_ дана од дана достављања исправног рачуна, а на основу Записника о комплетно завршеном послу.

Комисија за квалитативни пријем, образована од стране Купца, извршиће преглед испоручене опреме, о чему ће сачинити Записник о комплетно завршеном послу, који ће бити потписан од стране овлашћених представника Купца и потписан и оверен печатом од стране овлашћеног представника Продавца.

Продавац је у обавези да по потписивању Записника о комплетно завршеном послу, достави рачун за испоручену опрему. Записник о комплетно завршеном послу, оверен печатом Продавца заједно са отпремницом и стручним налазом који потврђује да је опрема безбедна за рад запослених, представљају основ за испостављање рачуна. Продавац је у обавези да достави рачун на адресу: ЈП „Пошта Србије“, Београд, Функција економских послова и набавки, Сектор за порезе и буџет, Служба за реализацију функционалног буџета Предузећа, Таковска 2, Београд. ПИБ Купца је 100002803.

Уколико се испорука опреме врши у више обрачунских периода за обрачун ПДВ-а, Продавац се обавезује да до задњег дана у текућем месецу, достави рачун за извршену испоруку опреме за текући месец.

На рачуну поред осталих података обавезно мора бити уписан број Уговора, број Налога за набавку, број рачуна, валута плаћања, текући рачун Продавца и Порески идентификациони број обе уговорне стране.

*Handwritten signature and date: 15.03.16*



#### Члан 5.

Продавац се обавезује да испоручи опрему из члана 1. овог уговора према квалитету и техничким карактеристикама, а у свему према Понуди.

Опрема која се испоручује мора бити фабрички нова, некоришћена, без икаквих оштећења и производних недостатака. Година производње: \_\_\_\_\_ година.

#### Члан 6.

У случају да Продавац ангажује подизвођача:

Продавац у потпуности одговара Купцу за извршење обавеза из овог уговора и у случају поверавања појединих обавеза подизвођачу:

" \_\_\_\_\_ " из \_\_\_\_\_, улица \_\_\_\_\_ број \_\_\_\_\_,  
" \_\_\_\_\_ " из \_\_\_\_\_, улица \_\_\_\_\_ број \_\_\_\_\_,  
" \_\_\_\_\_ " из \_\_\_\_\_, улица \_\_\_\_\_ број \_\_\_\_\_,

Продавац ће наведеног/е подизвођача/е ангажовати за извршење следећих обавеза:

\_\_\_\_\_  
\_\_\_\_\_

#### Члан 7.

У случају видљивих недостатака, Купац неће примити опрему, а Записник о недостацима ће доставити Продавцу по утврђивању недостатака.

Продавац се обавезује да, по пријему Записника о недостацима, а најкасније до истека рока за испоруку, испоручи опрему у складу са понудом и овим уговором.

#### Члан 8.

У случају видљивих недостатака, који нису били уочени приликом пријема опреме, Купац ће рекламацију са Записником о недостацима доставити Продавцу по утврђивању недостатака, најкасније у року од 8 (осам) дана од дана пријема опреме.

Продавац се обавезује да најкасније у року од 5 (пет) дана од дана пријема рекламације са Записником о недостацима, отклони недостатке или рекламирану опрему замени исправном.

#### Члан 9.

За све уочене недостатке – скривене мане, које нису биле уочене у моменту квалитативног пријема опреме, већ су се испољиле током употребе, Купац ће рекламацију са Записником о недостацима доставити Продавцу најкасније у року од 8 (осам) дана по утврђивању недостатака.

Продавац се обавезује да најкасније у року од 5 (пет) дана по пријему рекламације, отклони недостатке или рекламирану опрему замени исправном.

#### Члан 10.

Гарантни рок за испоручену опрему је \_\_\_\_\_ (\_\_\_\_\_) године од дана испоруке опреме.

Продавац је у обавези да приликом испоруке и квалитативног пријема опреме, достави Купцу потписан и оверен гарантни лист.

У гарантном року сви делови опреме се сматрају резервним деловима и подлежу условима гаранције.

Продавац се обавезује да о свом трошку преузме све гаранцијске обавезе, укључујући и обавезе произашле из услова прописаних од стране произвођача.

Обавеза Продавца је да у току гарантног рока отклони сваку неисправност на виљушкарку која потпада под услове гаранције, при чему рок отклањања неисправности не може бити дужи од 7 (седам) радних дана од дана пријаве квара. Уколико се после 7 (седам)

Handwritten signature and initials in the bottom right corner.



радних дана не отклони неисправност, Продавац је дужан да за сваки радни дан прекорачења плати Купцу на име уговорне казне износ од 5.000,00 динара, а максимално до износа од 10% вредности Уговора.

#### Члан 11.

Уколико Продавац касни са извршењем својих обавеза из члана 3. став 1, члана 8. став 2. и члана 9. став 2. овог уговора, обавезан је да за сваки дан закашњења, плати Купцу на име уговорне казне, износ од 0,5% од укупне купопродајне цене опреме, која се не може ставити у функцију.

Укупна висина уговорне казне, коју по основу из претходног става овог члана Продавац плаћа Купцу, може да износи највише 10% од укупне уговорене купопродајне цене.

#### Члан 12.

Продавац се обавезује да у року од 10 (десет) дана од дана закључења уговора достави бланко сопствену меницу или неопозиву, безусловну, на први позив наплативу банкарску гаранције, као гаранцију за добро извршење посла, на адресу: ЈП "Пошта Србије", Београд, Функција економских послова и набавки, Сектор за порезе и буџет, Таковска 2, Београд, писарница.

Меница из предходног става мора бити евидентирана у Регистру меница и овлашћења Народне банке Србије. Бланко сопствена меница треба да буда оверена печатом и потписана од стране овлашћеног лица. Уз меницу мора бити достављено уредно попуњено и оверено менично овлашћење – писмо, на име доброг извршења посла и са назначеним износом од 10% од укупне уговорене вредности без обрачунатог ПДВ-а. Уз меницу мора бити достављена и копија картона депонованих потписа, који је издат од стране пословне банке коју Продавац наводи у меничном овлашћењу – писму. У случају промене овлашћеног лица менично овлашћење – писмо остаје на снази. Потпис овлашћеног лица на меници и меничном овлашћењу – писму мора бити идентичан са потписом или потписима са картона депонованих потписа.

У случају да је Продавац физичко лице обавезан је да достави бланко сопствену меницу, која мора бити тачно попуњена и потписана. Уз меницу, физичко лице доставља потписану Изјаву у којој, под пуном материјалном и кривичном одговорношћу, наводи имовину којом гарантује за издату меницу. Имовина мора бити детаљно описана, а за земљиште и непокретности наведена тачна локација на којој се налази.

Продавац може као гаранцију за добро извршење посла, да достави неопозиву, безусловну, на први позив наплативу банкарску гаранцију на износ од 10 % од укупне уговорене вредности без ПДВ-а.

Продавац је дужан да достави једно од наведених средстава финансијског обезбеђења за добро извршење посла.

Ако се у току реализације уговора промене рокови за извршење уговорне обавезе, мора се продужити важење средства финансијског обезбеђења најкасније 5 (пет) дана пре истека важећег.

Рок важења средства финансијског обезбеђења мора бити најмање 30 (тридесет) дана дужи од дана испуњења свих уговорних обавеза.

У случају да Продавац не изврши своје уговорне обавезе у свему у складу са закљученим уговором, изврши их делимично или касни са извршењем уговорених обавеза, Купац ће активирати средство финансијског обезбеђења.

По извршењу уговорних обавеза Продавца, средство финансијског обезбеђења за добро извршење посла ће бити враћено, на захтев Продавца.

Продавац је у обавези да, у року од 10 (десет) дана од дана закључења Уговора, достави бланко сопствену меницу или неопозиву безусловну, на први позив наплативу банкарску



гаранцију, као гаранцију за отклањање грешака у гарантном року, на адресу: ЈП "Пошта Србије", Београд, Функција економских послова и набавки, Сектор за порезе и буџет, Таковска 2, Београд, писарница.

Меница из претходног става мора да буде евидентирана у Регистру меница и овлашћења Народне банке Србије, оверена печатом и потписана од стране овлашћеног лица.

Уз меницу мора бити достављено и одговарајуће менично овлашћење – писмо на име гаранције за отклањање грешака у гарантном року и са назначеним износом од 10% од укупне уговорене вредности без ПДВ-а, као и копија картона депонованих потписа.

У случају промене овлашћеног лица, менично овлашћење остаје на снази.

Продавац је дужан да за време трајања гарантног рока, а најкасније 5 (пет) дана пре истека важења средства финансијског обезбеђења, достави ново средство финансијског обезбеђења Уколико је у питању меница, уз меницу мора бити достављено и одговарајуће менично овлашћење и копија картона депонованих потписа.

У случају да је Продавац физичко лице обавезан је да достави бланко сопствену меницу, која мора бити тачно попуњена и потписана. Уз меницу, физичко лице доставља потписану Изјаву у којој, под пуном материјалном и кривичном одговорношћу, наводи имовину којом гарантује за издату меницу. Имовина мора бити детаљно описана, а за земљиште и непокретности наведена тачна локација на којој се налази.

Продавац може као гаранцију за отклањање грешака у гарантном року, да приложи неопозиву, безусловну, на први позив наплативу банкарску гаранцију са назначеним износом од 10% од укупне уговорене вредности без ПДВ-а.

У случају да Продавац не изврши све своје уговорне обавезе или их изврши делимично, Купац ће активирати средство финансијског обезбеђења.

По истеку гарантног рока, средство финансијског обезбеђења биће враћено, на захтев Продавца.

### Члан 13.

За све што није регулисано овим уговором примењиваће се одредбе Закона о облигационим односима, као и други важећи прописи који регулишу ову материју.

### Члан 14.

Уговор ступа на снагу даном потписивања обе уговорне стране и примењује се до комплетног испуњења уговорних обавеза обе уговорне стране.

### Члан 15.

Уговорне стране су сагласне да сва спорна питања у вези са реализацијом Уговора решавају споразумно, у супротном надлежан је суд у Београду.

### Члан 16.

Овај уговор је сачињен у 6 (шест) истоветних примерака од којих свака уговорна страна задржава по 3 (три) примерка.

**КУПАЦ**

**ПРОДАВАЦ**

Буџет Предузећа

II Капитална улагања /14. Транспортна средства / 020202. Транспортна средства, под редним бројем 12.



## 7.МОДЕЛ УГОВОРА

*-партија 2-*

Јавно предузеће "Пошта Србије", Београд

Број: 2018-97931/

Београд, \_\_. \_\_. 2018. године

### УГОВОР О КУПОПРОДАЈИ

Закључен између:

1. **Јавног предузећа "Пошта Србије", Београд**  
Београд, Таковска број 2,  
које заступа в. д. директора Мира Петровић  
(у даљем тексту: **Купац**)

и

2. \_\_\_\_\_,  
(назив понуђача, односно свих чланова групе понуђача)

\_\_\_\_\_  
(Место, улица и број свих чланова групе понуђача)

које заступа директор \_\_\_\_\_  
(у даљем тексту: **Продавац**)

Уговорне стране сагласно констатују:

- да је Купац, на основу Закона о јавним набавкама ("Службени гласник РС" број 124/2012, 14/2015 и 68/2015) и подзаконских аката којима се уређује поступак јавне набавке, спровео поступак јавне набавке (у отвореном поступку) виљушकारа, обликоване по партијама, број ЈН: 126/2018.

- да је Купац донео Одлуку о додели уговора, број 2018-97931///// од ////////////// године.

#### **Члан 1.**

Предмет овог уговора је купопродаја чеоних електричних палетних виљушकारа-партија 2 (у даљем тексту: опрема), а у свему према Понуди Продавца број \_\_\_\_\_ од \_\_. \_\_. \_\_\_\_\_ године (у даљем тексту: Понуда), заведеној код Купца под бројем 2018-97931///// од ////////////// 2018. године и техничким карактеристикама, који су дати у прилогу и чине саставни део овог уговора.

#### **Члан 2.**

Укупна вредност опреме из члана 1. овог уговора износи \_\_\_\_\_ (словима: \_\_\_\_\_) без ПДВ-а.

Цена из претходног става дата је на паритету FCO магацин Купца и укључује царину, испоруку и све друге зависне и пратеће трошкове, изузев ПДВ-а.

Цена је фиксна и не може се мењати.

Уговор ће се реализовати у складу са важећим Програмом пословања Јавног предузећа "Пошта Србије", Београд, до висине обезбеђених финансијских средстава, а преостали део биће реализован уколико се средства усвоје Програмом пословања Јавног предузећа „Пошта Србије“, Београд за наредне године до висине обезбеђених финансијских средстава, а највише до укупне уговорене вредности.

Купац неће одговарати за евентуалну штету Продавцу уколико из објективних разлога престане потреба за предметном опремом.

#### **Члан 3.**

Продавац се обавезује да опрему из члана 1. овог уговора испоручи Купцу у року од \_\_\_\_\_ дана од дана пријема налога за набавку, а на основу закљученог уговора.





Продавац се обавезује да опрему из овог уговора испоручи на паритету:  
FCO Седиште РРЈ Краљево, Јована Дерока 6, Краљево (1 комад);  
FCO Подручна јединица Крагујевац, Сењачка бб, Крагујевац (1 комад);  
FCO Подручна јединица Зајечар, Драгослава Срејовића 13, Зајечар (1 комад);  
Купац задржава право измене места испоруке, у складу са својим потребама.

Приликом испоруке Продавац је у обавези да достави:

- Упутство за употребу и одржавање виљушкара и припадајуће опреме, на српском језику;
- Списак резервних делова који се најчешће мењају-табеларни преглед (који мора садржати називе и каталожке бројеве резервних делова) у циљу каснијег сачињавања спецификације за набавку резервних делова након гарантног рока. Наведено може да се достави у писаном облику, CD или DVD медију или другом меморијском уређају.

Обавеза Продавца је да одржи једнодневну обуку запослених које одреди Купац, о употреби и основном одржавању предметних виљушкара за 3 запослена. Предметну обуку је потребно одржати, у периоду од 15 (петнаест) дана пре испоруке виљушкара а најдуже до 3 (три) дана након дана испоруке виљушкара.

Обавеза Продавца је да на месту испоруке предметних виљушкара о свом трошку организује долазак овлашћеног лица, у циљу извршења превентивног прегледа опреме ради добијања документа (стручни налаз) који потврђује да је опрема безбедна за рад запослених. Наведени документ мора бити издат од стране установе која је за то лиценцирана у складу са Правилником о поступку прегледа и испитивања опреме за рад („Сл. гласник РС”, бр. 94/2006 и 108/2006-испр.)

Купац ће налоге за набавку испостављати Продавцу у складу са својим потребама, а у року од најдуже 2 (две) године од дана закључења уговора.

Продавац је дужан да 5 (пет) дана пре предвиђене испоруке, достави Купцу податке о опреми спремној за испоруку због благовремене припреме складишног простора и добијања писане сагласности од стране Купца. Уколико не добије писану сагласност о тачном датуму и времену испоруке од стране Купца, Продавац неће моћи да испоручи опрему.

Продавац је дужан да уз испоручену опрему достави Купцу отпремницу.

#### Члан 4.

Купац се обавезује да уговорену цену из члана 2. овог уговора плати Продавцу у року од \_\_\_\_\_ дана од дана достављања исправног рачуна, а на основу Записника о комплетно завршеном послу.

Комисија за квалитативни пријем, образована од стране Купца, извршиће преглед испоручене опреме, о чему ће сачинити Записник о комплетно завршеном послу, који ће бити потписан од стране овлашћених представника Купца и потписан и оверен печатом од стране овлашћеног представника Продавца.

Продавац је у обавези да по потписивању Записника о комплетно завршеном послу, достави рачун за испоручену опрему. Записник о комплетно завршеном послу, оверен печатом Продавца заједно са отпремницом и стручним налазом који потврђује да је опрема безбедна за рад запослених, представљају основ за испостављање рачуна. Продавац је у обавези да достави рачун на адресу: ЈП „Пошта Србије“, Београд, Функција економских послова и набавки, Сектор за порезе и буџет, Служба за реализацију функционалног буџета Предузећа, Таковска 2, Београд. ПИБ Купца је 100002803.

Уколико се испорука опреме врши у више обрачунских периода за обрачун ПДВ-а, Продавац се обавезује да до задњег дана у текућем месецу, достави рачун за извршену испоруку опреме за текући месец.

На рачуну поред осталих података обавезно мора бити уписан број Уговора, број Налога за набавку, број рачуна, валута плаћања, текући рачун Продавца и Порески идентификациони број обе уговорне стране.



#### Члан 5.

Продавац се обавезује да испоручи опрему из члана 1. овог уговора према квалитету и техничким карактеристикама, а у свему према Понуди.

Опрема која се испоручује мора бити фабрички нова, некоришћена, без икаквих оштећења и производних недостатака. Година производње: \_\_\_\_\_ година.

#### Члан 6.

У случају да Продавац ангажује подизвођача:

Продавац у потпуности одговара Купцу за извршење обавеза из овог уговора и у случају поверавања појединих обавеза подизвођачу:

" \_\_\_\_\_ " из \_\_\_\_\_, улица \_\_\_\_\_ број \_\_\_\_\_,  
" \_\_\_\_\_ " из \_\_\_\_\_, улица \_\_\_\_\_ број \_\_\_\_\_,  
" \_\_\_\_\_ " из \_\_\_\_\_, улица \_\_\_\_\_ број \_\_\_\_\_.

Продавац ће наведеног/е подизвођача/е ангажовати за извршење следећих обавеза:

\_\_\_\_\_.

#### Члан 7.

У случају видљивих недостатака, Купац неће примити опрему, а Записник о недостацима ће доставити Продавцу по утврђивању недостатака.

Продавац се обавезује да, по пријему Записника о недостацима, а најкасније до истека рока за испоруку, испоручи опрему у складу са понудом и овим уговором.

#### Члан 8.

У случају видљивих недостатака, који нису били уочени приликом пријема опреме, Купац ће рекламацију са Записником о недостацима доставити Продавцу по утврђивању недостатака, најкасније у року од 8 (осам) дана од дана пријема опреме.

Продавац се обавезује да најкасније у року од 5 (пет) дана од дана пријема рекламације са Записником о недостацима, отклони недостатке или рекламирану опрему замени исправном.

#### Члан 9.

За све уочене недостатке – скривене мане, које нису биле уочене у моменту квалитативног пријема опреме, већ су се испојиле током употребе, Купац ће рекламацију са Записником о недостацима доставити Продавцу најкасније у року од 8 (осам) дана по утврђивању недостатака.

Продавац се обавезује да најкасније у року од 5 (пет) дана по пријему рекламације, отклони недостатке или рекламирану опрему замени исправном.

#### Члан 10.

Гарантни рок за испоручену опрему је \_\_\_\_\_ (\_\_\_\_\_) године/а од дана испоруке опреме.

Продавац је у обавези да приликом испоруке и квалитативног пријема опреме, достави Купцу потписан и оверен гарантни лист.

У гарантном року сви делови опреме се сматрају резервним деловима и подлежу условима гаранције.

Продавац се обавезује да о свом трошку преузме све гаранцијске обавезе, укључујући и обавезе произашле из услова прописаних од стране произвођача.

Обавеза Продавца је да у току гарантног рока отклони сваку неисправност на виљушкару која потпада под услове гаранције, при чему рок отклањања неисправности не може бити дужи од 7 (седам) радних дана од дана пријаве квара. Уколико се после 7 (седам) радних дана не отклони неисправност, Продавац је дужан да за сваки радни дан прекорачења плати Купцу на име уговорне казне износ од 5.000,00 динара, а максимално до износа од 10% вредности Уговора.

Handwritten signature and initials in the bottom right corner.



#### Члан 11.

Уколико Продавац касни са извршењем својих обавеза из члана 3. став 1, члана 8. став 2. и члана 9. став 2. овог уговора, обавезан је да за сваки дан закашњења, плати Купцу на име уговорне казне, износ од 0,5% од укупне купопродајне цене опреме, која се не може ставити у функцију.

Укупна висина уговорне казне, коју по основу из претходног става овог члана Продавац плаћа Купцу, може да износи највише 10% од укупне уговорене купопродајне цене.

#### Члан 12.

Продавац се обавезује да у року од 10 (десет) дана од дана закључења уговора достави бланко сопствену меницу или неопозиву, безусловну, на први позив наплативу банкарску гаранцију, као гаранцију за добро извршење посла, на адресу: ЈП "Пошта Србије", Београд, Функција економских послова и набавки, Сектор за порезе и буџет, Таковска 2, Београд, писарница.

Меница из претходног става мора бити евидентирана у Регистру меница и овлашћења Народне банке Србије. Бланко сопствена меница треба да буда оверена печатом и потписана од стране овлашћеног лица. Уз меницу мора бити достављено уредно попуњено и оверено менично овлашћење – писмо, на име доброг извршења посла и са назначеним износом од 10% од укупне уговорене вредности без обрачунатог ПДВ-а. Уз меницу мора бити достављена и копија картона депонованих потписа, који је издат од стране пословне банке коју Продавац наводи у меничном овлашћењу – писму. У случају промене овлашћеног лица менично овлашћење – писмо остаје на снази. Потпис овлашћеног лица на меници и меничном овлашћењу – писму мора бити идентичан са потписом или потписима са картона депонованих потписа.

У случају да је Продавац физичко лице обавезан је да достави бланко сопствену меницу, која мора бити тачно попуњена и потписана. Уз меницу, физичко лице доставља потписану Изјаву у којој, под пуном материјалном и кривичном одговорношћу, наводи имовину којом гарантује за издату меницу. Имовина мора бити детаљно описана, а за земљиште и непокретности наведена тачна локација на којој се налази.

Продавац може као гаранцију за добро извршење посла, да достави неопозиву, безусловну, на први позив наплативу банкарску гаранцију на износ од 10 % од укупне уговорене вредности без ПДВ-а.

Продавац је дужан да достави једно од наведених средстава финансијског обезбеђења за добро извршење посла.

Ако се у току реализације уговора промене рокови за извршење уговорне обавезе, мора се продужити важење средства финансијског обезбеђења најкасније 5 (пет) дана пре истека важећег.

Рок важења средства финансијског обезбеђења мора бити најмање 30 (тридесет) дана дужи од дана испуњења свих уговорних обавеза.

У случају да Продавац не изврши своје уговорне обавезе у свему у складу са закљученим уговором, изврши их делимично или касни са извршењем уговорених обавеза, Купац ће активирати средство финансијског обезбеђења.

По извршењу уговорних обавеза Продавца, средство финансијског обезбеђења за добро извршење посла ће бити враћено, на захтев Продавца.

Продавац је у обавези да, у року од 10 (десет) дана од дана закључења Уговора, достави бланко сопствену меницу или неопозиву безусловну, на први позив наплативу банкарску гаранцију, као гаранцију за отклањање грешака у гарантном року, на адресу: ЈП "Пошта Србије", Београд, Функција економских послова и набавки, Сектор за порезе и буџет, Таковска 2, Београд, писарница.

Меница из претходног става мора да буде евидентирана у Регистру меница и овлашћења Народне банке Србије, оверена печатом и потписана од стране овлашћеног лица.

Handwritten initials and a signature in the bottom right corner.



Уз меницу мора бити достављено и одговарајуће менично овлашћење писмо на име гаранције за отклањање грешака у гарантном року и са назначеним износом од 10% од укупне уговорене вредности без ПДВ-а, као и копија картона депонованих потписа.

У случају промене овлашћеног лица, менично овлашћење остаје на снази.

Продавац је дужан да за време трајања гарантног рока, а најкасније 5 (пет) дана пре истека важења средства финансијског обезбеђења, достави ново средство финансијског обезбеђења. Уколико је у питању меница, уз меницу мора бити достављено и одговарајуће менично овлашћење и копија картона депонованих потписа.

У случају да је Продавац физичко лице обавезан је да достави бланко сопствену меницу, која мора бити тачно попуњена и потписана. Уз меницу, физичко лице доставља потписану Изјаву у којој, под пуном материјалном и кривичном одговорношћу, наводи имовину којом гарантује за издату меницу. Имовина мора бити детаљно описана, а за земљиште и непокретности наведена тачна локација на којој се налази.

Продавац може као гаранцију за отклањање грешака у гарантном року, да приложи неопозиву, безусловну, на први позив наплативу банкарску гаранцију са назначеним износом од 10% од укупне уговорене вредности без ПДВ-а.

У случају да Продавац не изврши све своје уговорне обавезе или их изврши делимично, Купац ће активирати средство финансијског обезбеђења.

По истеку гарантног рока, средство финансијског обезбеђења биће враћено, на захтев Продавца.

#### Члан 13.

За све што није регулисано овим уговором примењиваће се одредбе Закона о облигационим односима, као и други важећи прописи који регулишу ову материју.

#### Члан 14.

Уговор ступа на снагу даном потписивања обе уговорне стране и примењује се до комплетног испуњења уговорних обавеза обе уговорне стране.

#### Члан 15.

Уговорне стране су сагласне да сва спорна питања у вези са реализацијом Уговора решавају споразумно, у супротном надлежан је суд у Београду.

#### Члан 16.

Овај уговор је сачињен у 6 (шест) истоветних примерака од којих свака уговорна страна задржава по 3 (три) примерка.

**КУПАЦ**

**ПРОДАВАЦ**

Будет Предузећа

II Капитална улагања /14. Транспортна средства / 020202. Транспортна средства, под редним бројем 12.

*Handwritten signature and initials in the bottom right corner.*



## 7.МОДЕЛ УГОВОРА

*-партија 3-*

Јавно предузеће "Пошта Србије", Београд

Број: 2018-97931/

Београд, \_\_. \_\_. 2018. године

### УГОВОР О КУПОПРОДАЈИ

#### Закључен између:

1. **Јавног предузећа "Пошта Србије", Београд**  
Београд, Таковска број 2,  
које заступа в. д. директора Мира Петровић  
(у даљем тексту: **Купац**)

и

2. \_\_\_\_\_,  
(назив понуђача, односно свих чланова групе понуђача)

\_\_\_\_\_  
(Место, улица и број свих чланова групе понуђача)

које заступа директор \_\_\_\_\_  
(у даљем тексту: **Продавац**)

Уговорне стране сагласно констатују:

- да је Купац, на основу Закона о јавним набавкама ("Службени гласник РС" број 124/2012, 14/2015 и 68/2015) и подзаконских аката којима се уређује поступак јавне набавке, спровео поступак јавне набавке (у отвореном поступку) виљушкара, обликоване по партијама, број ЈН: 126/2018.

- да је Купац донео Одлуку о додели уговора, број 2018-97931///// од ////////////// године.

#### **Члан 1.**

Предмет овог уговора је купопродаја регалних палетних слагача - партија 3 (у даљем тексту: опрема), а у свему према Понуди Продавца број \_\_\_\_\_ од \_\_. \_\_. \_\_\_\_\_ године (у даљем тексту: Понуда), заведеној код Купца под бројем 2018-97931///// од ////////////// 2018. године и техничким карактеристикама, који су дати у прилогу и чине саставни део овог уговора.

#### **Члан 2.**

Укупна вредност опреме из члана 1. овог уговора износи \_\_\_\_\_ (словима: \_\_\_\_\_) без ПДВ-а.

Цена из претходног става дата је на паритету FCO магацин Купца и укључује царину, испоруку и све друге зависне и пратеће трошкове, изузев ПДВ-а.

Цена је фиксна и не може се мењати.

Уговор ће се реализовати у складу са важећим Програмом пословања Јавног предузећа "Пошта Србије", Београд, до висине обезбеђених финансијских средстава, а преостали део биће реализован уколико се средства усвоје Програмом пословања Јавног предузећа „Пошта Србије“, Београд за наредне године до висине обезбеђених финансијских средстава, а највише до укупне уговорене вредности.

Купац неће одговарати за евентуалну штету Продавцу уколико из објективних разлога престане потреба за предметном опремом.

Handwritten signature and initials in the bottom right corner.



### Члан 3.

Продавац се обавезује да опрему из члана 1. овог уговора испоручи Купцу у року од \_\_\_\_\_ дана од дана достављања Налога за набавку, а на основу закљученог уговора.

Продавац се обавезује да опрему из овог уговора испоручи на паритету FCO PJ Хибридна пошта, Прилазни пут ада Хуји 11, Београд.

Купац задржава право измене места испоруке, у складу са својим потребама.

Приликом испоруке Продавац је у обавези да достави:

- Упутство за употребу и одржавање виљушкара и припадајуће опреме, на српском језику;
- Списак резервних делова који се најчешће мењају-табеларни преглед (који мора садржати називе и каталожке бројеве резервних делова) у циљу каснијег сачињавања спецификације за набавку резервних делова након гарантног рока. Наведено може да се достави у писаном облику, CD или DVD медију или другом меморијском уређају.

Обавеза Продавца је да одржи једнодневну обуку запослених које одреди Купац, о употреби и основном одржавању предметних виљушкара за 1 запосленог. Предметну обуку је потребно одржати, у периоду од 15 (петнаест) дана пре испоруке виљушкара, а најдуже до 3 (три) дана након дана испоруке виљушкара.

Обавеза Продавца је да на месту испоруке предметних виљушкара о свом трошку организује долазак овлашћеног лица, у циљу извршења превентивног прегледа опреме ради добијања документа (стручни налаз) који потврђује да је опрема безбедна за рад запослених. Наведени документ мора бити издат од стране установе која је за то лиценцирана у складу са Правилником о поступку прегледа и испитивања опреме за рад („Сл. гласник РС”, бр. 94/2006 и 108/2006-испр.)

Купац ће налоге за набавку испостављати Продавцу у складу са својим потребама, а у року од најдуже 2 (две) године од дана закључења уговора.

Продавац је дужан да 5 (пет) дана пре предвиђене испоруке, достави Купцу податке о опреми спремној за испоруку због благовремене припреме складишног простора и добијања писане сагласности од стране Купца. Уколико не добије писану сагласност о тачном датуму и времену испоруке од стране Купца, Продавац неће моћи да испоручи опрему.

Продавац је дужан да уз испоручену опрему достави Купцу отпремницу.

### Члан 4.

Купац се обавезује да уговорену цену из члана 2. овог уговора плати Продавцу у року од \_\_\_\_\_ дана од дана достављања исправног рачуна, а на основу Записника о комплетно завршеном послу.

Комисија за квалитативни пријем, образована од стране Купца, извршиће преглед испоручене опреме, о чему ће сачинити Записник о комплетно завршеном послу, који ће бити потписан од стране овлашћених представника Купца и потписан и оверен печатом од стране овлашћеног представника Продавца.

Продавац је у обавези да по потписивању Записника о комплетно завршеном послу, достави рачун за испоручену опрему. Записник о комплетно завршеном послу, оверен печатом Продавца заједно са отпремницом и стручним налазом који потврђује да је опрема безбедна за рад запослених, представљају основ за испостављање рачуна. Продавац је у обавези да достави рачун на адресу: ЈП „Пошта Србије“, Београд, Функција економских послова и набавки, Сектор за порезе и буџет, Служба за реализацију функционалног буџета Предузећа, Таковска 2, Београд. ПИБ Купца је 100002803.

Уколико се испорука опреме врши у више обрачунских периода за обрачун ПДВ-а, Продавац се обавезује да до задњег дана у текућем месецу, достави рачун за извршену испоруку опреме за текући месец.

Handwritten signature and initials in the bottom right corner.



На рачуну поред осталих података обавезно мора бити уписан број Уговора, број Налога за набавку, број рачуна, валута плаћања, текући рачун Продавца и Порески идентификациони број обе уговорне стране.

#### Члан 5.

Продавац се обавезује да испоручи опрему из члана 1. овог уговора према квалитету и техничким карактеристикама, а у свему према Понуди.

Опрема која се испоручује мора бити фабрички нова, некоришћена, без икаквих оштећења и производних недостатака. Година производње: \_\_\_\_\_ година.

#### Члан 6.

У случају да Продавац ангажује подизвођача:

Продавац у потпуности одговара Купцу за извршење обавеза из овог уговора и у случају поверавања појединих обавеза подизвођачу:

" \_\_\_\_\_ " из \_\_\_\_\_, улица \_\_\_\_\_ број \_\_\_\_\_,  
" \_\_\_\_\_ " из \_\_\_\_\_, улица \_\_\_\_\_ број \_\_\_\_\_,  
" \_\_\_\_\_ " из \_\_\_\_\_, улица \_\_\_\_\_ број \_\_\_\_\_.

Продавац ће наведеног/е подизвођача/е ангажовати за извршење следећих обавеза:

#### Члан 7.

У случају видљивих недостатака, Купац неће примити опрему, а Записник о недостацима ће доставити Продавцу по утврђивању недостатака.

Продавац се обавезује да, по пријему Записника о недостацима, а најкасније до истека рока за испоруку, испоручи опрему у складу са понудом и овим уговором.

#### Члан 8.

У случају видљивих недостатака, који нису били уочени приликом пријема опреме, Купац ће рекламацију са Записником о недостацима доставити Продавцу по утврђивању недостатака, најкасније у року од 8 (осам) дана од дана пријема опреме.

Продавац се обавезује да најкасније у року од 5 (пет) дана од дана пријема рекламације са Записником о недостацима, отклони недостатке или рекламирану опрему замени исправном.

#### Члан 9.

За све уочене недостатке – скривене мане, које нису биле уочене у моменту квалитативног пријема опреме, већ су се испољиле током употребе, Купац ће рекламацију са Записником о недостацима доставити Продавцу најкасније у року од 8 (осам) дана по утврђивању недостатака.

Продавац се обавезује да најкасније у року од 5 (пет) дана по пријему рекламације, отклони недостатке или рекламирану опрему замени исправном.

#### Члан 10.

Гарантни рок за испоручену опрему је \_\_\_\_\_ (\_\_\_\_\_) године/а од дана испоруке опреме.

Продавац је у обавези да приликом испоруке и квалитативног пријема опреме, достави Купцу потписан и оверен гарантни лист.

У гарантном року сви делови опреме се сматрају резервним деловима и подлежу условима гаранције.

Продавац се обавезује да о свом трошку преузме све гаранцијске обавезе, укључујући и обавезе произашле из услова прописаних од стране произвођача.

Обавеза Продавца је да у току гарантног рока отклони сваку неисправност на виљушкарку која потпада под услове гаранције, при чему рок отклањања неисправности не може бити дужи од 7 (седам) радних дана од дана пријаве квара. Уколико се после 7 (седам)

Handwritten signature and initials in the bottom right corner.



радних дана не отклони неисправност, Продавац је дужан да за сваки дан прекорачења плати Купцу на име уговорне казне износ од 5.000,00 динара, а максимално до износа од 10% вредности Уговора.

#### Члан 11.

Уколико Продавац касни са извршењем својих обавеза из члана 3. став 1, члана 8. став 2. и члана 9. став 2. овог уговора, обавезан је да за сваки дан закашњења, плати Купцу на име уговорне казне, износ од 0,5% од укупне купопродајне цене опреме, која се не може ставити у функцију.

Укупна висина уговорне казне, коју по основу из претходног става овог члана Продавац плаћа Купцу, може да износи највише 10% од укупне уговорене купопродајне цене.

#### Члан 12.

Продавац се обавезује да у року од 10 (десет) дана од дана закључења уговора достави бланко сопствену меницу или неопозиву, безусловну, на први позив наплативу банкарску гаранције, као гаранцију за добро извршење посла, на адресу: ЈП "Пошта Србије", Београд, Функција економских послова и набавки, Сектор за порезе и буџет, Таковска 2, Београд, писарница.

Меница из претходног става мора бити евидентирана у Регистру меница и овлашћења Народне банке Србије. Бланко сопствена меница треба да буда оверена печатом и потписана од стране овлашћеног лица. Уз меницу мора бити достављено уредно попуњено и оверено менично овлашћење – писмо, на име доброг извршења посла и са назначеним износом од 10% од укупне уговорене вредности без обрачунатог ПДВ-а. Уз меницу мора бити достављена и копија картона депонованих потписа, који је издат од стране пословне банке коју Продавац наводи у меничном овлашћењу – писму. У случају промене овлашћеног лица менично овлашћење – писмо остаје на снази. Потпис овлашћеног лица на меници и меничном овлашћењу – писму мора бити идентичан са потписом или потписима са картона депонованих потписа.

У случају да је Продавац физичко лице обавезан је да достави бланко сопствену меницу, која мора бити тачно попуњена и потписана. Уз меницу, физичко лице доставља потписану Изјаву у којој, под пуном материјалном и кривичном одговорношћу, наводи имовину којом гарантује за издату меницу. Имовина мора бити детаљно описана, а за земљиште и непокретности наведена тачна локација на којој се налази.

Продавац може као гаранцију за добро извршење посла, да достави неопозиву, безусловну, на први позив наплативу банкарску гаранцију на износ од 10 % од укупне уговорене вредности без ПДВ-а.

Продавац је дужан да достави једно од наведених средстава финансијског обезбеђења за добро извршење посла.

Ако се у току реализације уговора промене рокови за извршење уговорне обавезе, мора се продужити важење средства финансијског обезбеђења најкасније 5 (пет) дана пре истека важећег.

Рок важења средства финансијског обезбеђења мора бити најмање 30 (тридесет) дана дужи од дана испуњења свих уговорних обавеза.

У случају да Продавац не изврши своје уговорне обавезе у свему у складу са закљученим уговором, изврши их делимично или касни са извршењем уговорених обавеза, Купац ће активирати средство финансијског обезбеђења.

По извршењу уговорних обавеза Продавца, средство финансијског обезбеђења за добро извршење посла ће бити враћено, на захтев Продавца.

Продавац је у обавези да, у року од 10 (десет) дана од дана закључења Уговора, достави бланко сопствену меницу или неопозиву безусловну, на први позив наплативу банкарску гаранцију, као гаранцију за отклањање грешака у гарантном року, на адресу: ЈП "Пошта

Handwritten initials and a signature in the bottom right corner of the page.





Србије", Београд, Функција економских послова и набавки, Сектор за порезе и буџет, Таковска 2, Београд, писарница.

Меница из претходног става мора да буде евидентирана у Регистру меница и овлашћена Народне банке Србије, оверена печатом и потписана од стране овлашћеног лица.

Уз меницу мора бити достављено и одговарајуће менично овлашћење – писмо на име гаранције за отклањање грешака у гарантном року и са назначеним износом од 10% од укупне уговорене вредности без ПДВ-а, као и копија картона депонованих потписа.

У случају промене овлашћеног лица, менично овлашћење остаје на снази.

Продавац је дужан да за време трајања гарантног рока, а најкасније 5 (пет) дана пре истека важења средства финансијског обезбеђења, достави ново средство финансијског обезбеђења. Уколико је у питању меница, уз меницу мора бити достављено и одговарајуће менично овлашћење и копија картона депонованих потписа.

У случају да је Продавац физичко лице обавезан је да достави бланко сопствену меницу, која мора бити тачно попуњена и потписана. Уз меницу, физичко лице доставља потписану Изјаву у којој, под пуном материјалном и кривичном одговорношћу, наводи имовину којом гарантује за издату меницу. Имовина мора бити детаљно описана, а за земљиште и непокретности наведена тачна локација на којој се налази.

Продавац може као гаранцију за отклањање грешака у гарантном року, да приложи неопозиву, безусловну, на први позив наплативу банкарску гаранцију са назначеним износом од 10% од укупне уговорене вредности без ПДВ-а.

У случају да Продавац не изврши све своје уговорне обавезе или их изврши делимично, Купац ће активирати средство финансијског обезбеђења.

По истеку гарантног рока, средство финансијског обезбеђења биће враћено, на захтев Продавца.

### Члан 13.

За све што није регулисано овим уговором примењиваће се одредбе Закона о облигационим односима, као и други важећи прописи који регулишу ову материју.

### Члан 14.

Уговор ступа на снагу даном потписивања обе уговорне стране и примењује се до комплетног испуњења уговорних обавеза обе уговорне стране.

### Члан 15.

Уговорне стране су сагласне да сва спорна питања у вези са реализацијом Уговора решавају споразумно, у супротном надлежан је суд у Београду.

### Члан 16.

Овај уговор је сачињен у 6 (шест) истоветних примерака од којих свака уговорна страна задржава по 3 (три) примерка.

**КУПАЦ**

**ПРОДАВАЦ**

Буџет Предузећа

II Капитална улагања /14. Транспортна средства / 020202. Транспортна средства, под редним бројем 12.

Handwritten initials and a signature in the bottom right corner.



## 7.МОДЕЛ УГОВОРА

*-партија 4-*

Јавно предузеће "Пошта Србије", Београд

Број: 2018-97931/

Београд, \_\_.\_\_. 2018. године

### УГОВОР О КУПОПРОДАЈИ

Закључен између:

1. **Јавног предузећа "Пошта Србије", Београд**  
Београд, Таковска број 2,  
које заступа в. д. директора Мира Петровић  
(у даљем тексту: **Купац**)

и

2. \_\_\_\_\_,  
(назив понуђача, односно свих чланова групе понуђача)

\_\_\_\_\_  
(Место, улица и број свих чланова групе понуђача)  
које заступа директор \_\_\_\_\_  
(у даљем тексту: **Продавац**)

Уговорне стране сагласно констатују:

- да је Купац, на основу Закона о јавним набавкама ("Службени гласник РС" број 124/2012, 14/2015 и 68/2015) и подзаконских аката којима се уређује поступак јавне набавке, спровео поступак јавне набавке (у отвореном поступку) виљушкара, обликоване по партијама, број ЈН: 126/2018.

- да је Купац донео Одлуку о додели уговора, број 2018-97931///// од ////////////// године.

#### **Члан 1.**

Предмет овог уговора је купопродаја ручних електричних палетних виљушкара за високо подизање - партија 4 (у даљем тексту: опрема), а у свему према Понуди Продавца број \_\_\_\_\_ од \_\_.\_\_. \_\_\_\_\_. године (у даљем тексту: Понуда), заведеној код Купца под бројем 2018-97931///// од ////////////// 2018. године и техничким карактеристикама, који су дати у прилогу и чине саставни део овог уговора.

#### **Члан 2.**

Укупна вредност опреме из члана 1. овог уговора износи \_\_\_\_\_ (словима: \_\_\_\_\_) без ПДВ-а.

Цена из претходног става дата је на паритету ФСО магацин Купца и укључује царину, испоруку и све друге зависне и пратеће трошкове, изузев ПДВ-а.

Цена је фиксна и не може се мењати.

Уговор ће се реализовати у складу са важећим Програмом пословања Јавног предузећа "Пошта Србије", Београд, до висине обезбеђених финансијских средстава, а преостали део биће реализован уколико се средства усвоје Програмом пословања Јавног предузећа „Пошта Србије“, Београд за наредне године до висине обезбеђених финансијских средстава, а највише до укупне уговорене вредности.

Купац неће одговарати за евентуалну штету Продавцу уколико из објективних разлога престане потреба за предметном опремом.

*Handwritten signature and initials in the bottom right corner.*



### Члан 3.

Продавац се обавезује да опрему из члана 1. овог уговора испоручи Купцу у року од \_\_\_\_\_ дана од дана пријема налога за набавку, а на основу закљученог уговора.

Продавац се обавезује да опрему из овог уговора испоручи на паритету FCO централни магацин Наручиоца, Кумодрашка 248, Београд.

Купац задржава право измене места испоруке, у складу са својим потребама.

Приликом испоруке Продавац је у обавези да достави:

- Упутство за употребу и одржавање виљушкара и припадајуће опреме, на српском језику;
- Списак резервних делова који се најчешће мењају-табеларни преглед (који мора садржати називе и каталожке бројеве резервних делова) у циљу каснијег сачињавања спецификације за набавку резервних делова након гарантног рока. Наведено може да се достави у писаном облику, CD или DVD медију или другом меморијском уређају.

Обавеза Продавца је да одржи једнодневну обуку запослених које одреди Купац, о употреби и основном одржавању предметних виљушкара за 3 запослена. Предметну обуку је потребно одржати, у периоду од 15 (петнаест) дана пре испоруке виљушкара а најдуже до 3 (три) дана након дана испоруке виљушкара.

Обавеза Продавца је да на месту испоруке предметних виљушкара о свом трошку организује долазак овлашћеног лица, у циљу извршења превентивног прегледа опреме ради добијања документа (стручни налаз) који потврђује да је опрема безбедна за рад запослених. Наведени документ мора бити издат од стране установе која је за то лиценцирана у складу са Правилником о поступку прегледа и испитивања опреме за рад („Сл. гласник РС”, бр. 94/2006 и 108/2006-испр.)

Купац ће налоге за набавку испостављати Продавцу у складу са својим потребама, а у року од најдуже 2 (две) године од дана закључења уговора.

Продавац је дужан да 5 (пет) дана пре предвиђене испоруке, достави Купцу податке о опреми спремној за испоруку због благовремене припреме складишног простора и добијања писане сагласности од стране Купца. Уколико не добије писану сагласност о тачном датуму и времену испоруке од стране Купца, Продавац неће моћи да испоручи опрему.

Продавац је дужан да уз испоручену опрему достави Купцу отпремницу.

### Члан 4.

Купац се обавезује да уговорену цену из члана 2. овог уговора плати Продавцу у року од \_\_\_\_\_ дана од дана достављања исправног рачуна, а на основу Записника о комплетно завршеном послу.

Комисија за квалитативни пријем, образована од стране Купца, извршиће преглед испоручене опреме, о чему ће сачинити Записник о комплетно завршеном послу, који ће бити потписан од стране овлашћених представника Купца и потписан и оверен печатом од стране овлашћеног представника Продавца.

Продавац је у обавези да по потписивању Записника о комплетно завршеном послу, достави рачун за испоручену опрему. Записник о комплетно завршеном послу, оверен печатом Продавца заједно са отпремницом и стручним налазом који потврђује да је опрема безбедна за рад запослених, представљају основ за испостављање рачуна. Продавац је у обавези да достави рачун на адресу: ЈП „Пошта Србије“, Београд, Функција економских послова и набавки, Сектор за порезе и буџет, Служба за реализацију функционалног буџета Предузећа, Таковска 2, Београд. ПИБ Купца је 100002803.

Уколико се испорука опреме врши у више обрачунских периода за обрачун ПДВ-а, Продавац се обавезује да до задњег дана у текућем месецу, достави рачун за извршену испоруку опреме за текући месец.



На рачуну поред осталих података обавезно мора бити уписан број Уговора, број Налога за набавку, број рачуна, валута плаћања, текући рачун Продавца и Порески идентификациони број обе уговорне стране.

#### Члан 5.

Продавац се обавезује да испоручи опрему из члана 1. овог уговора према квалитету и техничким карактеристикама, а у свему према Понуди.

Опрема која се испоручује мора бити фабрички нова, некоришћена, без икаквих оштећења и производних недостатака. Година производње: \_\_\_\_\_ година.

#### Члан 6.

У случају да Продавац ангажује подизвођача:

Продавац у потпуности одговара Купцу за извршење обавеза из овог уговора и у случају поверавања појединих обавеза подизвођачу:

" \_\_\_\_\_ " из \_\_\_\_\_, улица \_\_\_\_\_ број \_\_\_\_\_,  
" \_\_\_\_\_ " из \_\_\_\_\_, улица \_\_\_\_\_ број \_\_\_\_\_,  
" \_\_\_\_\_ " из \_\_\_\_\_, улица \_\_\_\_\_ број \_\_\_\_\_.

Продавац ће наведеног/е подизвођача/е ангажовати за извршење следећих обавеза:

\_\_\_\_\_

#### Члан 7.

У случају видљивих недостатака, Купац неће примити опрему, а Записник о недостацима ће доставити Продавцу по утврђивању недостатака.

Продавац се обавезује да, по пријему Записника о недостацима, а најкасније до истека рока за испоруку, испоручи опрему у складу са понудом и овим уговором.

#### Члан 8.

У случају видљивих недостатака, који нису били уочени приликом пријема опреме, Купац ће рекламацију са Записником о недостацима доставити Продавцу по утврђивању недостатака, најкасније у року од 8 (осам) дана од дана пријема опреме.

Продавац се обавезује да најкасније у року од 5 (пет) дана од дана пријема рекламације са Записником о недостацима, отклони недостатке или рекламирану опрему замени исправном.

#### Члан 9.

За све уочене недостатке – скривене мане, које нису биле уочене у моменту квалитативног пријема опреме, већ су се испојиле током употребе, Купац ће рекламацију са Записником о недостацима доставити Продавцу најкасније у року од 8 (осам) дана по утврђивању недостатака.

Продавац се обавезује да најкасније у року од 5 (пет) дана по пријему рекламације, отклони недостатке или рекламирану опрему замени исправном.

#### Члан 10.

Гарантни рок за испоручену опрему је \_\_\_\_\_ (\_\_\_\_\_) године/а од дана испоруке опреме.

Продавац је у обавези да приликом испоруке и квалитативног пријема опреме, достави Купцу потписан и оверен гарантни лист.

У гарантном року сви делови опреме се сматрају резервним деловима и да подлежу условима гаранције.

Продавац се обавезује да о свом трошку преузме све гаранцијске обавезе, укључујући и обавезе произашле из услова прописаних од стране произвођача.

Обавеза Продавца је да у току гарантног рока отклони сваку неисправност на виљушкарку која потпада под услове гаранције, при чему рок отклањања неисправности не

Handwritten signature and initials in the bottom right corner.



може бити дужи од 7 (седам) радних дана од дана пријаве квара. Уколико се после 7 (седам) радних дана не отклони неисправност, Продавац је дужан да за сваки радни дан прекорачења плати Купцу на име уговорне казне износ од 5.000,00 динара, а максимално до износа од 10% вредности Уговора.

#### Члан 11.

Уколико Продавац касни са извршењем својих обавеза из члана 3. став 1, члана 8. став 2. и члана 9. став 2. овог уговора, обавезан је да за сваки дан закашњења, плати Купцу на име уговорне казне, износ од 0,5% од укупне купопродајне цене опреме, која се не може ставити у функцију.

Укупна висина уговорне казне, коју по основу из претходног става овог члана Продавац плаћа Купцу, може да износи највише 10% од укупне уговорене купопродајне цене.

#### Члан 12.

Продавац се обавезује да у року од 10 (десет) дана од дана закључења уговора достави бланко сопствену меницу или неопозиву, безусловну, на први позив наплативу банкарску гаранцију, као гаранцију за добро извршење посла, на адресу: ЈП "Пошта Србије", Београд, Функција економских послова и набавки, Сектор за порезе и буџет, Таковска 2, Београд, писарница.

Меница из предходног става мора бити евидентирана у Регистру меница и овлашћења Народне банке Србије. Бланко сопствена меница треба да буда оверена печатом и потписана од стране овлашћеног лица. Уз меницу мора бити достављено уредно попуњено и оверено менично овлашћење – писмо, на име доброг извршења посла и са назначеним износом од 10% од укупне уговорене вредности без обрачунатог ПДВ-а. Уз меницу мора бити достављена и копија картона депонованих потписа, који је издат од стране пословне банке коју Продавац наводи у меничном овлашћењу – писму. У случају промене овлашћеног лица менично овлашћење – писмо остаје на снази. Потпис овлашћеног лица на меници и меничном овлашћењу – писму мора бити идентичан са потписом или потписима са картона депонованих потписа.

У случају да је Продавац физичко лице обавезан је да достави бланко сопствену меницу, која мора бити тачно попуњена и потписана. Уз меницу, физичко лице доставља потписану Изјаву у којој, под пуном материјалном и кривичном одговорношћу, наводи имовину којом гарантује за издату меницу. Имовина мора бити детаљно описана, а за земљиште и непокретности наведена тачна локација на којој се налази.

Продавац може као гаранцију за добро извршење посла, да достави неопозиву, безусловну, на први позив наплативу банкарску гаранцију на износ од 10 % од укупне уговорене вредности без ПДВ-а.

Продавац је дужан да достави једно од наведених средстава финансијског обезбеђења за добро извршење посла.

Ако се у току реализације уговора промене рокови за извршење уговорне обавезе, мора се продужити важење средства финансијског обезбеђења најкасније 5 (пет) дана пре истека важећег.

Рок важења средства финансијског обезбеђења мора бити најмање 30 (тридесет) дана дужи од дана испуњења свих уговорних обавеза.

У случају да Продавац не изврши своје уговорне обавезе у свему у складу са закљученим уговором, изврши их делимично или касни са извршењем уговорених обавеза, Купац ће активирати средство финансијског обезбеђења.

По извршењу уговорних обавеза Продавца, средство финансијског обезбеђења за добро извршење посла ће бити враћено, на захтев Продавца.

Продавац је у обавези да, у року од 10 (десет) дана од дана закључења Уговора, достави бланко сопствену меницу или неопозиву безусловну, на први позив наплативу банкарску

Handwritten initials and a signature in the bottom right corner of the page.



гаранцију, као гаранцију за отклањање грешака у гарантном року, на адресу: ЈП "Пошта Србије", Београд, Функција економских послова и набавки, Сектор за порезе и буџет, Таковска 2, Београд, писарница.

Меница из претходног става мора да буде евидентирана у Регистру меница и овлашћења Народне банке Србије, оверена печатом и потписана од стране овлашћеног лица.

Уз меницу мора бити достављено и одговарајуће менично овлашћење – писмо на име гаранције за отклањање грешака у гарантном року и са назначеним износом од 10% од укупне уговорене вредности без ПДВ-а, као и копија картона депонованих потписа.

У случају промене овлашћеног лица, менично овлашћење остаје на снази.

Продавац је дужан да за време трајања гарантног рока, а најкасније 5 (пет) дана пре истека важења средства финансијског обезбеђења, достави ново средство финансијског обезбеђења. Уколико је у питању меница, уз меницу мора бити достављено и одговарајуће менично овлашћење и копија картона депонованих потписа.

У случају да је Продавац физичко лице обавезан је да достави бланко сопствену меницу, која мора бити тачно попуњена и потписана. Уз меницу, физичко лице доставља потписану Изјаву у којој, под пуном материјалном и кривичном одговорношћу, наводи имовину којом гарантује за издату меницу. Имовина мора бити детаљно описана, а за земљиште и непокретности наведена тачна локација на којој се налази.

Продавац може као гаранцију за отклањање грешака у гарантном року, да приложи неопозиву, безусловну, на први позив наплативу банкарску гаранцију са назначеним износом од 10% од укупне уговорене вредности без ПДВ-а.

У случају да Продавац не изврши све своје уговорне обавезе или их изврши делимично, Купац ће активирати средство финансијског обезбеђења.

По истеку гарантног рока, средство финансијског обезбеђења биће враћено, на захтев Продавца.

#### **Члан 13.**

За све што није регулисано овим уговором примењиваће се одредбе Закона о облигационим односима, као и други важећи прописи који регулишу ову материју.

#### **Члан 14.**

Уговор ступа на снагу даном потписивања обе уговорне стране и примењује се до комплетног испуњења уговорних обавеза обе уговорне стране.

#### **Члан 15.**

Уговорне стране су сагласне да сва спорна питања у вези са реализацијом Уговора решавају споразумно, у супротном надлежан је суд у Београду.

#### **Члан 16.**

Овај уговор је сачињен у 6 (шест) истоветних примерака од којих свака уговорна страна задржава по 3 (три) примерка.

**КУПАЦ**

**ПРОДАВАЦ**

Буџет Предузећа

II Капитална улагања /14. Транспортна средства / 020202. Транспортна средства, под редним бројем 12.

©  
БЕ  
Лв.



**7.МОДЕЛ УГОВОРА**  
**-партија 5-**

Јавно предузеће "Пошта Србије", Београд

Број: 2018-97931/

Београд, \_\_. \_\_. 2018. године

**УГОВОР**  
**О КУПОПРОДАЈИ**

Закључен између:

1. **Јавног предузећа "Пошта Србије", Београд**  
Београд, Таковска број 2,  
које заступа в. д. директора Мира Петровић  
(у даљем тексту: **Купац**)

и

2. \_\_\_\_\_,  
(назив понуђача, односно свих чланова групе понуђача)  
\_\_\_\_\_  
(Место, улица и број свих чланова групе понуђача)  
које заступа директор \_\_\_\_\_  
(у даљем тексту: **Продавац**)

Уговорне стране сагласно констатују:

- да је Купац, на основу Закона о јавним набавкама ("Службени гласник РС" број 124/2012, 14/2015 и 68/2015) и подзаконских аката којима се уређује поступак јавне набавке, спровео поступак јавне набавке (у отвореном поступку) виљушкара, обликоване по партијама, број ЈН: 126/2018.

- да је Купац донео Одлуку о додели уговора, број 2018-97931///// од ////////////// године.

**Члан 1.**

Предмет овог уговора је купопродаја ручних електричних палетних виљушкара-партија 5 (у даљем тексту: опрема), а у свему према Понуди Продавца број \_\_\_\_\_ од \_\_\_\_\_. \_\_\_\_\_ године (у даљем тексту: Понуда), заведеној код Купца под бројем 2018-97931///// од //////////////, 2018. године и техничким карактеристикама, који су дати у прилогу и чине саставни део овог уговора.

**Члан 2.**

Укупна вредност опреме из члана 1. овог уговора износи \_\_\_\_\_ (словима: \_\_\_\_\_) без ПДВ-а.

Цена из претходног става дата је на паритету РСО магацин Купца и укључује царину, испоруку и све друге зависне и пратеће трошкове, изузев ПДВ-а.

Цена је фиксна и не може се мењати.

Уговор ће се реализовати у складу са важећим Програмом пословања Јавног предузећа "Пошта Србије", Београд, до висине обезбеђених финансијских средстава, а преостали део биће реализован уколико се средства усвоје Програмом пословања Јавног предузећа „Пошта Србије“, Београд за наредне године до висине обезбеђених финансијских средстава, а највише до укупне уговорене вредности.

Купац неће одговарати за евентуалну штету Продавцу уколико из објективних разлога престане потреба за предметном опремом.

*Handwritten signature and initials in the bottom right corner.*



### Члан 3.

Продавац се обавезује да опрему из члана 1. овог уговора испоручи Купцу у року од \_\_\_\_\_ дана од дана достављања Налога за набавку, а на основу закљученог Уговора.

Продавац се обавезује да опрему из овог уговора испоручи на паритету ФЦО Централни магацин, Кумодрашка 248.

Купац задржава право измене места испоруке, у складу са својим потребама.

Приликом испоруке Продавац је у обавези да достави:

- Упутство за употребу и одржавање виљушкара и припадајуће опреме, на српском језику;
- Списак резервних делова који се најчешће мењају-табеларни преглед (који мора садржати називе и каталожке бројеве резервних делова) у циљу каснијег сачињавања спецификације за набавку резервних делова након гарантног рока. Наведено може да се достави у писаном облику, CD или DVD медију или другом меморијском уређају.

Обавеза Продавца је да одржи једнодневну обуку запослених које одреди Купац, о употреби и основном одржавању предметних виљушкара за 3 запослена. Предметну обуку је потребно одржати, у периоду од 15 (петнаест) дана пре испоруке виљушкара а најдуже до 3 (три) дана након дана испоруке виљушкара.

Обавеза Продавца је да на месту испоруке предметних виљушкара о свом трошку организује долазак овлашћеног лица, у циљу извршења превентивног прегледа опреме ради добијања документа (стручни налаз) који потврђује да је опрема безбедна за рад запослених. Наведени документ мора бити издат од стране установе која је за то лиценцирана у складу са Правилником о поступку прегледа и испитивања опреме за рад („Сл. гласник РС”, бр. 94/2006 и 108/2006-испр.)

Купац ће налоге за набавку испостављати Продавцу у складу са својим потребама, а у року од најдуже 2 (две) године од дана закључења уговора.

Продавац је дужан да 5 (пет) дана пре предвиђене испоруке, достави Купцу податке о опреми спремној за испоруку због благовремене припреме складишног простора и добијања писане сагласности од стране Купца. Уколико не добије писану сагласност о тачном датуму и времену испоруке од стране Купца, Продавац неће моћи да испоручи опрему.

Продавац је дужан да уз испоручену опрему достави Купцу отпремницу.

### Члан 4.

Купац се обавезује да уговорену цену из члана 2. овог уговора плати Продавцу у року од \_\_\_\_\_ дана од дана достављања исправног рачуна, а на основу Записника о комплетно завршеном послу.

Комисија за квалитативни пријем, образована од стране Купца, извршиће преглед испоручене опреме, о чему ће сачинити Записник о комплетно завршеном послу, који ће бити потписан од стране овлашћених представника Купца и потписан и оверен печатом од стране овлашћеног представника Продавца.

Продавац је у обавези да по потписивању Записника о комплетно завршеном послу, достави рачун за испоручену опрему. Записник о комплетно завршеном послу, оверен печатом Продавца заједно са отпремницом и стручним налазом који потврђује да је опрема безбедна за рад запослених, представљају основ за испостављање рачуна. Продавац је у обавези да достави рачун на адресу: ЈП „Пошта Србије“, Београд, Функција економских послова и набавки, Сектор за порезе и буџет, Служба за реализацију функционалног буџета Предузећа, Таковска 2, Београд. ПИБ Купца је 100002803.

Уколико се испорука опреме врши у више обрачунских периода за обрачун ПДВ-а, Продавац се обавезује да до задњег дана у текућем месецу, достави рачун за извршену испоруку опреме за текући месец.

*Handwritten signature or initials.*





На рачуну поред осталих података обавезно мора бити уписан број Уговора, број Налога за набавку, број рачуна, валута плаћања, текући рачун Продавца и Порески идентификациони број обе уговорне стране.

#### Члан 5.

Продавац се обавезује да испоручи опрему из члана 1. овог уговора према квалитету и техничким карактеристикама, а у свему према Понуди.

Опрема која се испоручује мора бити фабрички нова, некоришћена, без икаквих оштећења и производних недостатака. Година производње: \_\_\_\_\_ година.

#### Члан 6.

У случају да Продавац ангажује подизвођача:

Продавац у потпуности одговара Купцу за извршење обавеза из овог уговора и у случају поверавања појединих обавеза подизвођачу:

" \_\_\_\_\_ " из \_\_\_\_\_, улица \_\_\_\_\_ број \_\_\_\_\_,  
" \_\_\_\_\_ " из \_\_\_\_\_, улица \_\_\_\_\_ број \_\_\_\_\_,  
" \_\_\_\_\_ " из \_\_\_\_\_, улица \_\_\_\_\_ број \_\_\_\_\_.

Продавац ће наведеног/е подизвођача/е ангажовати за извршење следећих обавеза:

#### Члан 7.

У случају видљивих недостатака, Купац неће примити опрему, а Записник о недостацима ће доставити Продавцу по утврђивању недостатака.

Продавац се обавезује да, по пријему Записника о недостацима, а најкасније до истека рока за испоруку, испоручи опрему у складу са понудом и овим уговором.

#### Члан 8.

У случају видљивих недостатака, који нису били уочени приликом пријема опреме, Купац ће рекламацију са Записником о недостацима доставити Продавцу по утврђивању недостатака, најкасније у року од 8 (осам) дана од дана пријема опреме.

Продавац се обавезује да најкасније у року од 5 (пет) дана од дана пријема рекламације са Записником о недостацима, отклони недостатке или рекламирану опрему замени исправном.

#### Члан 9.

За све уочене недостатке – скривене мане, које нису биле уочене у моменту квалитативног пријема опреме, већ су се испољиле током употребе, Купац ће рекламацију са Записником о недостацима доставити Продавцу најкасније у року од 8 (осам) дана по утврђивању недостатака.

Продавац се обавезује да најкасније у року од 5 (пет) дана по пријему рекламације, отклони недостатке или рекламирану опрему замени исправном.

#### Члан 10.

Гарантни рок за испоручену опрему је \_\_\_\_\_ (\_\_\_\_\_) године/а од дана испоруке опреме.

Продавац је у обавези да приликом испоруке и квалитативног пријема опреме, достави Купцу потписан и оверен гарантни лист.

У гарантном року сви делови опреме се сматрају резервним деловима и да подлежу условима гаранције.

Продавац се обавезује да о свом трошку преузме све гаранцијске обавезе, укључујући и обавезе произашле из услова прописаних од стране произвођача.

Обавеза Продавца је да у току гарантног рока отклони сваку неисправност на виљушкарку која потпада под услове гаранције, при чему рок отклањања неисправности не може бити дужи од 7 (седам) радних дана од дана пријаве квара. Уколико се после 7 (седам) радних дана не отклони неисправност, Продавац је дужан да за сваки радни дан прекорачења



плати Купцу на име уговорне казне износ од 5.000,00 динара, а максимално до износа од 10% вредности Уговора.

#### Члан 11.

Уколико Продавац касни са извршењем својих обавеза из члана 3. став 1, члана 8. став 2. и члана 9. став 2. овог уговора, обавезан је да за сваки дан закашњења, плати Купцу на име уговорне казне, износ од 0,5% од укупне купопродајне цене опреме, која се не може ставити у функцију.

Укупна висина уговорне казне, коју по основу из претходног става овог члана Продавац плаћа Купцу, може да износи највише 10% од укупне уговорене купопродајне цене.

#### Члан 12.

Продавац се обавезује да у року од 10 (десет) дана од дана закључења уговора достави бланко сопствену меницу или неопозиву, безусловну, на први позив наплативу банкарску гаранцију, као гаранцију за добро извршење посла, на адресу: ЈП "Пошта Србије", Београд, Функција економских послова и набавки, Сектор за порезе и буџет, Таковска 2, Београд, писарница.

Меница из претходног става мора бити евидентирана у Регистру меница и овлашћења Народне банке Србије. Бланко сопствена меница треба да буда оверена печатом и потписана од стране овлашћеног лица. Уз меницу мора бити достављено уредно попуњено и оверено менично овлашћење – писмо, на име доброг извршења посла и са назначеним износом од 10% од укупне уговорене вредности без обрачунатог ПДВ-а. Уз меницу мора бити достављена и копија картона депонованих потписа, који је издат од стране пословне банке коју Продавац наводи у меничном овлашћењу – писму. У случају промене овлашћеног лица менично овлашћење – писмо остаје на снази. Потпис овлашћеног лица на меници и меничном овлашћењу – писму мора бити идентичан са потписом или потписима са картона депонованих потписа.

У случају да је Продавац физичко лице обавезан је да достави бланко сопствену меницу, која мора бити тачно попуњена и потписана. Уз меницу, физичко лице доставља потписану Изјаву у којој, под пуном материјалном и кривичном одговорношћу, наводи имовину којом гарантује за издату меницу. Имовина мора бити детаљно описана, а за земљиште и непокретности наведена тачна локација на којој се налази.

Продавац може као гаранцију за добро извршење посла, да достави неопозиву, безусловну, на први позив наплативу банкарску гаранцију на износ од 10 % од укупне уговорене вредности без ПДВ-а.

Продавац је дужан да достави једно од наведених средстава финансијског обезбеђења за добро извршење посла.

Ако се у току реализације уговора промене рокови за извршење уговорне обавезе, мора се продужити важење средства финансијског обезбеђења најкасније 5 (пет) дана пре истека важећег.

Рок важења средства финансијског обезбеђења мора бити најмање 30 (тридесет) дана дужи од дана испуњења свих уговорних обавеза.

У случају да Продавац не изврши своје уговорне обавезе у свему у складу са закљученим уговором, изврши их делимично или касни са извршењем уговорених обавеза, Купац ће активирати средство финансијског обезбеђења.

По извршењу уговорних обавеза Продавца, средство финансијског обезбеђења за добро извршење посла ће бити враћено, на захтев Продавца.

Продавац је у обавези да, у року од 10 (десет) дана од дана закључења Уговора, достави бланко сопствену меницу или неопозиву безусловну, на први позив наплативу банкарску гаранцију, као гаранцију за отклањање грешака у гарантном року, на адресу: ЈП "Пошта Србије", Београд, Функција економских послова и набавки, Сектор за порезе и буџет, Таковска 2, Београд, писарница.

Handwritten initials and a signature in the bottom right corner of the page.



Меница из претходног става мора да буде евидентирана у Регистру меница и овлашћења Народне банке Србије, оверена печатом и потписана од стране овлашћеног лица.

Уз меницу мора бити достављено и одговарајуће менично овлашћење – писмо на име гаранције за отклањање грешака у гарантном року и са назначеним износом од 10% од укупне уговорене вредности без ПДВ-а, као и копија картона депонованих потписа.

У случају промене овлашћеног лица, менично овлашћење остаје на снази.

Продавац је дужан да за време трајања гарантног рока, а најкасније 5 (пет) дана пре истека важења средства финансијског обезбеђења, достави ново средство финансијског обезбеђења. Уколико је у питању меница, уз меницу мора бити достављено и одговарајуће менично овлашћење и копија картона депонованих потписа.

У случају да је Продавац физичко лице обавезан је да достави бланко сопствену меницу, која мора бити тачно попуњена и потписана. Уз меницу, физичко лице доставља потписану Изјаву у којој, под пуном материјалном и кривичном одговорношћу, наводи имовину којом гарантује за издату меницу. Имовина мора бити детаљно описана, а за земљиште и непокретности наведена тачна локација на којој се налази.

Продавац може као гаранцију за отклањање грешака у гарантном року, да приложи неопозиву, безусловну, на први позив наплативу банкарску гаранцију са назначеним износом од 10% од укупне уговорене вредности без ПДВ-а.

У случају да Продавац не изврши све своје уговорне обавезе или их изврши делимично, Купац ће активирати средство финансијског обезбеђења.

По истеку гарантног рока, средство финансијског обезбеђења биће враћено, на захтев Продавца.

#### Члан 13.

За све што није регулисано овим уговором примењиваће се одредбе Закона о облигационим односима, као и други важећи прописи који регулишу ову материју.

#### Члан 14.

Уговор ступа на снагу даном потписивања обе уговорне стране и примењује се до комплетног испуњења уговорних обавеза обе уговорне стране.

#### Члан 15.

Уговорне стране су сагласне да сва спорна питања у вези са реализацијом Уговора решавају споразумно, у супротном надлежан је суд у Београду.

#### Члан 16.

Овај уговор је сачињен у 6 (шест) истоветних примерака од којих свака уговорна страна задржава по 3 (три) примерка.

**КУПАЦ**

**ПРОДАВАЦ**

\_\_\_\_\_

\_\_\_\_\_

Буџет Предузећа

II Капитална улагања /14. Транспортна средства / 020202. Транспортна средства, под редним бројем 12.

2012

**8 8. ОБРАЗАЦ СТРУКТУРЕ ПОНУБЕНЕ ЦЕНЕ СА УПУТСТВОМ КАКО ДА СЕ ПОПУНИ**  
**8.1 ОБРАЗАЦ СТРУКТУРЕ ПОНУБЕНЕ ЦЕНЕ**

1	2	3	4	5	6	
Р.б.	Назив	Јединична цена без ПДВ-а (у динарима)	Јединична цена са ПДВ-ом (у динарима)	Укупна вредност без ПДВ-а (у динарима)	Укупна вредност са ПДВ-ом (у динарима)	Остали трошкови (%)
<b>Партија 1 - Ручни палетни виљушкар</b>						
1.	Ручни палетни виљушкар					
<b>Партија 2 - Чеони електрични палетни виљушкар</b>						
1.	Чеони електрични палетни виљушкар					
<b>Партија 3 - Регални палетни слагач</b>						
1.	Регални палетни слагач					
<b>Партија 4 - Ручни електрични палетни виљушкар за високо подизање</b>						
1.	Ручни електрични палетни виљушкар за високо подизање					
<b>Партија 5 - Ручни електрични палетни виљушкар</b>						
1.	Ручни електрични палетни виљушкар					

Место и датум

М.П.

ПОНУЂАЧ





## **8.2 УПУТСТВО ЗА ПОПУЊАВАЊЕ ОБРАСЦА СТРУКТУРЕ ПОНУБЕНЕ ЦЕНЕ**

Подаци које образац структуре садржи уносе се према следећем упутству:

- у колони 2. - уписати јединичну цену робе без ПДВ-а из обрасца понуде;
- у колони 3. - уписати јединичну цену робе са ПДВ-ом;
- у колони 4. - уписати укупну вредност робе без ПДВ-а из обрасца понуде;
- у колони 5. - уписати укупну вредност робе са ПДВ-ом;
- у колони 6. - уписати процентуално учешће осталих трошкова у односу на јединичну цену робе без ПДВ-а из обрасца понуде (*учешће трошкова материјала, рада, енергената, царине, осигурања транспорта, ризика и друго*).

*Handwritten signature or initials in the bottom right corner.*



## **9. ОБРАЗАЦ ТРОШКОВА ПРИПРЕМЕ ПОНУДЕ**

У складу са чланом 88. став 1. Закона, понуђач може да у оквиру понуде достави укупан износ и структуру трошкова припремања понуде:

### **Партија 1. – Ручни палетни виљушкар**

<b>Трошкови прибављања средстава обезбеђења</b>	
<b>Остали трошкови припреме понуде</b>	
<b>Укупни трошкови припреме понуде</b>	

### **Партија 2. – Чеони електрични палетни виљушкар**

<b>Трошкови прибављања средстава обезбеђења</b>	
<b>Остали трошкови припреме понуде</b>	
<b>Укупни трошкови припреме понуде</b>	

### **Партија 3. – Регални палетни слагач**

<b>Трошкови прибављања средстава обезбеђења</b>	
<b>Остали трошкови припреме понуде</b>	
<b>Укупни трошкови припреме понуде</b>	

*Sw. 1710*



**Партија 4. – Ручни електрични палетни виљушкар за високо подизање**

Трошкови прибављања средстава обезбеђења	
Остали трошкови припреме понуде	
Укупни трошкови припреме понуде	

**Партија 5. – Ручни електрични палетни виљушкар**

Трошкови прибављања средстава обезбеђења	
Остали трошкови припреме понуде	
Укупни трошкови припреме понуде	

Место и датум

М.П.

ПОНУЂАЧ

\_\_\_\_\_

*потпис овлашћеног лица*

*25. 07. 2014*



### 10. ИЗЈАВА О НЕЗАВИСНОЈ ПОНУДИ

У складу са чланом 26. Закона, под пуном материјалном и кривичном одговорношћу, понуђач

\_\_\_\_\_  
(назив и седиште понуђача, односно сваког члана групе понуђача)

потрђује, да је понуду за јавну набавку виљушкара, обликовану по партијама, Бр. ЈН: 126/2018, поднео независно, без договора са другим понуђачима или заинтересованим лицима, осим са понуђачима из групе понуђача или подизвођачима са којима подноси понуду за предметну јавну набавку.

*Напомена: у случају постојања основане сумње у истинитост изјаве о независној понуди, Наручилац ће одмах обавестити организацију надлежну за заштиту конкуренције. Организација надлежна за заштиту конкуренције може понуђачу, односно заинтересованом лицу изрећи меру забране учешћа у поступку јавне набавке ако утврди да је понуђач, односно заинтересовано лице потврдило конкуренцију у поступку јавне набавке у смислу закона којим се уређује заштита конкуренције. Мера забране учешћа у поступку јавне набавке може трајати до две године. Повреда конкуренције представља негативну референцу, у смислу члана 82. став 1. тачка 2. Закона.*

Место и датум

М.П.

ПОНУЂАЧ

\_\_\_\_\_  
потпис овлашћеног лица

Handwritten signature and initials in the bottom right corner.



ДУЖНИК: \_\_\_\_\_  
Седиште: \_\_\_\_\_  
Матични број: \_\_\_\_\_  
Порески идентификациони број ПИБ: \_\_\_\_\_  
Текући рачун: \_\_\_\_\_  
Код банке: \_\_\_\_\_



**ИЗДАЈЕ**

**МЕНИЧНО ОВЛАШЋЕЊЕ - ПИСМО**  
**- за корисника бланко сопствене менице -**

**КОРИСНИК:** Јавно предузеће "Пошта Србије", Београд (Поверилац)  
Седиште: Београд, Таковска 2

Предајемо Вам 1 (једну) бланко сопствену меницу, серије \_\_\_\_\_ и овлашћујемо ЈП "Пошта Србије", Београд, Таковска бр. 2, као повериоца, да предату меницу може попунити на износ од минимум 5% од укупне вредности понуде без ПДВ-а, за ЈН: 126/2018, што номинално износи \_\_\_\_\_ динара, а по основу гаранције за озбиљност понуде.

Меница важи 120 (стотинудвадесет) дана од дана јавног отварања понуда за јавну набавку број 126/2018.

Овлашћујемо Јавно предузеће "Пошта Србије", Београд, Таковска бр. 2, као Повериоца, да у своју корист безусловно и неопозиво, «Без протеста» и трошкова, вансудски, може извршити наплату са свих рачуна Дужника.

Овлашћујем банку код које имамо рачун да наплату-плаћање изврши на терет свих наших рачуна, а као и да поднети налог за наплату заведе у распоред чекања у случају да на рачуну уопште нема или нема довољно средстава или због поштовања приоритета у наплати са рачуна.

Дужник се одриче права на повлачење овог овлашћења, на опозив овог овлашћења, на стављање приговора на задужење и на сторнирање по овом основу за наплату.

Меница је важећа и у случају да дође до промене овлашћеног лица и располагање средствима на текућем рачуну Дужника, статусних промена, оснивања нових правних субјеката од стране Дужника.

Меница је потписана од стране овлашћеног лица \_\_\_\_\_ (име и презиме) чији се потпис налази у картону депонованих потписа код наведене банке.

На меници је стављен печат и потпис издаваоца менице-трасанта.

Ово овлашћење сачињено је у 2 (два) истоветна примерка, од којих 1 (један) за Дужника, а 1 (један) за Повериоца.

Датум издавања  
овлашћења

М.П.

Дужник – издавалац  
менице

\_\_\_\_\_

ПОТПИС ОВЛАШЋЕНОГ ЛИЦА



ДУЖНИК: \_\_\_\_\_  
Седиште: \_\_\_\_\_  
Матични број: \_\_\_\_\_  
Порески идентификациони број ПИБ: \_\_\_\_\_  
Текући рачун: \_\_\_\_\_  
Код банке: \_\_\_\_\_

**ИЗДАЈЕ**

**МЕНИЧНО ОВЛАШЋЕЊЕ - ПИСМО  
- за корисника бланко сопствене менице -**

**КОРИСНИК:** Јавно предузеће "Пошта Србије", Београд (Поверилац)  
Седиште: Београд, Таковска 2

Предајемо Вам 1 (једну) бланко сопствену меницу, серије \_\_\_\_\_ и овлашћујемо ЈП "Пошта Србије", Београд, Таковска бр. 2, као повериоца, да предату меницу може попунити на износ од минимум 5% од укупне вредности понуде без ПДВ-а, за ЈН: 126/2018, што номинално износи \_\_\_\_\_ динара, а по основу гаранције за озбиљност понуде.

Меница важи 120 (стотинудвадесет) дана од дана јавног отварања понуда за јавну набавку број 126/2018.

Овлашћујемо Јавно предузеће "Пошта Србије", Београд, Таковска бр. 2, као Повериоца, да у своју корист безусловно и неопозиво, «Без протеста» и трошкова, вансудски, може извршити наплату са свих рачуна Дужника.

Овлашћујем банку код које имамо рачун да наплату-плаћање изврши на терет свих наших рачуна, а као и да поднети налог за наплату заведе у распоред чекања у случају да на рачуну уопште нема или нема довољно средстава или због поштовања приоритета у наплати са рачуна.

Дужник се одриче права на повлачење овог овлашћења, на опозив овог овлашћења, на стављање приговора на задужење и на сторнирање по овом основу за наплату.

Меница је важећа и у случају да дође до промене овлашћеног лица и располагање средствима на текућем рачуну Дужника, статусних промена, оснивања нових правних субјеката од стране Дужника.

Меница је потписана од стране овлашћеног лица \_\_\_\_\_ (име и презиме) чији се потпис налази у картону депонованих потписа код наведене банке.

На меници је стављен печат и потпис издаваоца менице-трасанта.

Ово овлашћење сачињено је у 2 (два) истоветна примерка, од којих 1 (један) за Дужника, а 1 (један) за Повериоца.

Датум издавања  
овлашћења

М.П.

Дужник – издавалац  
менице

\_\_\_\_\_ потпис овлашћеног лица

*Handwritten signature and date: Jel. 2018*