



Партија 3- Објекти Наручиоца:

- РРС Грдица, Грдичка 29
- КЦ Чукојевац, Чукојевац
- ЧЦ Ратина, Ратина
- АТЦ Бошњане, Бошњане
- АТЦ Витанце, Витанце
- Пошта и ГЦ Крушевац 1, Немањина 2
- Пошта 7 и ИС Шумице, Бруски пут бб
- Пошта и ГЦ Горњи Степош, Горњи Степош

-Преглед позиција са јединицама мере, јединичним и укупним ценама

Објекат: РРС Грдица

Врста радова: Радови на инвестиционом одржавању објеката - арх. - грађ. радови

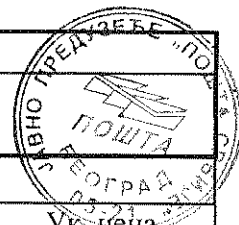

ТЕЛЕКОМ					
Бр.	Опис позиције	Јед. мере	Кол.	Јед. цена	Ук. цена
1. ГРАЂЕВИНСКА СТОЛАРИЈА					
1.1.	Репарација једнокрилних, двокрилних и трокрилних дрвених прозора у приземљу и на спрату. Извршити ампасовање да прозор лепо налаже и заменити сав оков по узору на постојећи. Израдити нове прозорске капке на оним прозорима где недостају, по узору на постојеће. Скинути старе премазе, а затим прозор заштитити безбојним премазом за импрегнацију. Бојити бојама на воденој бази. Шут прикупити, утоварити на камион и одвести на локацију коју одреди Инвеститор удаљености до 25km.				
Обрачун се врши по комаду					
	прозор дим.70/70cm	ком	1,00		
	прозор дим.170/140cm	ком	9,00		
УКУПНО ГРАЂЕВИНСКА СТОЛАРИЈА					

2. БРАВАРСКИ РАДОВИ					
2.1.	Рестаурација капије од кованог гвожђа, димензија 200x500cm. Делове који недостају или су дотрајали израдити и поставити по узору на постојеће. Евентуалне варове идеално брусити. Прегледати оков, шарке и браву и санирати по упутству инвеститора. Пре бојења скинути стару боју хемијским и физичким средствима, брусити и очистити. На капију нанети импрегнацију и основну боју, а затим бојити два пута бојом за метал. Мере проверити на лицу места. Обрачун се врши по комаду.	ком	1,00		
УКУПНО БРАВАРСКИ РАДОВИ					

3. МОЛЕРСКО ФАРАБАРСКИ РАДОВИ					
3.1.	Бојење столарије прозора основном и лак бојом са предходним предрадњама : шмирглање , китовање , брушење . Боја по избору инвеститора. Обрачун се врши по комаду.	ком	10,00		
3.2.	Бојење столарије прозора лазурним бојама са завршним лакирањем и свим потребним предрадњама :шмирглање и фино брушење . Тон по избору инвеститора. Обрачун се врши по комаду.	ком	10,00		
3.3.	Бојење металних врата основном и лак бојом са предходним предрадњама : шмирглање , китовање , брушење . Боја по избору инвеститора. Обрачун се врши по комаду.	ком	3,00		

303

π

Објекат: РРС Грдица

Врста радова: Радови на инвестиционом одржавању објеката - арх. - грађ. радови



ТЕЛЕКОМ					
Бр.	Опис позиције	Јед. мере	Кол.	Јед. цена	Ук. цена
3.4.	Бојење металних врата лазурним бојама у тону по избору инвеститора са завршним лакирањем и свим потребним предрадњама :шмирглање и фино брушење. Обрачун се врши по комаду.	ком	3,00		
3.5.	Бојење фасаде фасакрилом у боји и тону у избору инвеститора са свим потребним предрадњама (обијање подклубученог малтера стругањем, крпљење пукотина и рупа). Обрада шпалетни са спољне стране урачунати у цену. Обрачун по m ² .	m ²	400,00		
УКУПНО МОЛЕРСКО ФАРАБАРСКИ РАДОВИ					

4. РАЗНИ РАДОВИ					
4.1.	Заштита уређаја и опреме-намештаја ПВЦ фолијом за време обављања посла . Обрачун се врши паушално	пауш			
4.2.	За радове који се не могу нормирати или на други начин предвидети. Обрачун се врши по норма часу.	нч	50,00		
4.3.	Завршно чишћење објекта по завршетку радова. Чишћењем обухватити све подне површине, столарију, санитарије, стаклене површине. Површина чишћења око 200m ² . Обрачун се врши паушално.	пауш			
4.4.	Монтажа и по обављеном послу демонтажа фасадне металне цевасте скеле, атестиране за висину од 10-12m, према важећем пројекту скеле, односно према свим прописима и мерама безбедности. Скела мора бити уземљена, анкерована за објекат, ослоњена на подложне плоче и покривена јутаним засторима како би се заштитили пролазници и околина. Сачинити записник о пријему и коришћењу скеле од стране инвеститора и комисије за пријем. У цену позиције улази пројекат скеле, фосне, фазонски комади, застор, пратећа опрема, транспорт. Користи се за све време трајања радова. Обрачун по m ² ортогоналне пројекције монтирано и демонтирано.	m ²	400,00		
УКУПНО РАЗНИ РАДОВИ					

РЕКАПИТУЛАЦИЈА

1.	ГРАЂЕВИНСКА СТОЛАРИЈА	
2.	БРАВАРСКИ РАДОВИ	
3.	МОЛЕРСКО ФАРАБАРСКИ РАДОВИ	
4.	РАЗНИ РАДОВИ	

УКУПНО:



Објекат: РРС Грдица

Врста радова: Радови на инвестиционом одржавању објеката - арх. - грађ. радови

РЕКАПИТУЛАЦИЈА 1

	простор предузећа	врста радова			
		А-Г	електро	машински	укупно
I	ТЕЛЕКОМ		/	/	
II	ПОШТА	/	/	/	/
III	ЗАЈЕДНИЧКИ ПРОСТОР	/	/	/	/
укупно по врсти радова:			/	/	

УКУПНО:

РЕКАПИТУЛАЦИЈА 2

простор			ИЗНОС
	засебан простор предузећа		
I	ТЕЛЕКОМ		
II	ПОШТА		/
	заједнички простор предузећа	%	
IIIa	ТЕЛЕКОМ	/	/
IIIb	ПОШТА	/	/

укупно ТЕЛЕКОМ (I+IIIa):

укупно ПОШТА (II+IIIb):

УКУПНО:

305

M
M
M

Објекат: КЦ ЧУКОЈЕВАЦ

Врста радова: Радови на инвестиционом одржавању објеката - грађевинско занатски радови



Бр.	Опис позиције	Јед. мере	Кол.	Јед. цена	Ук. цена
	Телеком				
1.	ДЕМОНТАЖА И РУШЕЊЕ				
1.1.	Пажљива демонтажа постојећих дрвених врата (без обзира на димензије) са свим припадајућим деловима и одношење шута на локацију коју одреди Инвеститор, удаљености до 25km. Обрачун по комаду.	ком	2,00		
1.2.	Пажљива демонтажа и одвоз постојећих гитера са врата ради фарбања и поновне монтаже. Обележити гитере и пажљиво демонтирати водећи рачуна да се не оштете. Обрачун се врши по комаду. Димензије гитера: 100/200cm	ком	1,00		
УКУПНО ДЕМОНТАЖА И РУШЕЊЕ:					
2.	ЗИДАРСКИ РАДОВИ				
2.1.	Набавка материјала, транспорт и обрада шпалетни у зиду дебљине до 30 cm након уградње врата. Обрачун се врши по 1,00 m	m	10,00		
УКУПНО ЗИДАРСКИ РАДОВИ					
3.	БРАВАРСКИ РАДОВИ				
3.1.	Набавка материјала, израда и уградња нових заштитних решетака (гитера). Решетке израдити од кутијастих челичних профила 30/30/2 mm, а испуну радити од кутијастих челичних профила 15/15/2 mm. Размак између вертикала (испуне) максимално 14 cm. Решетке се причвршћују за фасадни зид. Решетка на улазним вратима мора да се отвара под углом од 180° и да буде снабдевена одговарајућим оковима за отварање, као и бравом за закључавање и катанцем. Спојеве и варове идеално израдити, очистити и обрусити. Пре уградње решетке очистити од корозије и прашине, брусити и опајати. Нанети импрегнацију, основну боју и поставити решетке. Након уградње поправити основну боју, предкитовати и брусити и обојити емајл лаком два пута, у боји по избору инвеститора. Обрачун се врши по комаду. Димензије отвора на које се постављају решетке: 100/200cm	ком	1,00		

Handwritten signatures and initials at the bottom right of the page.

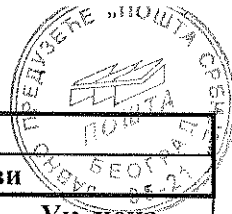

Објекат: КЦ ЧУКОЈЕВАЦ

Врста радова: Радови на инвестиционом одржавању објеката - грађевинско занатски радови

Бр.	Опис позиције	Јед. мере	Кол.	Јед. цена	Ук. цена
	Телеком				
3.2.	Набавка, транспорт и уградња улазних спољних алуминијумских врата од елоксираних алуминијумских профила са стандардним оковом за отварање и закључавање и трајно еластичним заптивним гумама. Крило врата је обострано финално обрађено алуминијумским лимом испуњена са полиуретанском пеном $d=2,3\text{cm}$. Врата се израђују од алуминијумских профила одговарајуће крутости, снабдевени првокласним оковима, (спојнице, брава, аутоматски затварач, и др.), и дихтунзима, са термо прекидом. У цену улази постављање угаоних пластифицираних алуминијумских "L" профила са унутрашње и спољне стране ради правилног споја врата са зидом. Обавезно доставити атесте од овлашћених установа на све уграђене елементе. Испод врата уградити дихтунг метлицу. Мере узети и проверити на лицу места, смер отварања утврдити са Пројектантом. Врата димензије 100/200 cm. Обрачун се врши по комаду.	ком	2,00		
УКУПНО БРАВАРСКИ РАДОВИ					
4.	МОЛЕРСКО ФАРАБАРСКИ РАДОВИ				
4.1.	Бојење столарије, једнокрилних прозора и врата основном и лак бојом са предходним предрадњама : шмирглање , китовање , брушење . Тон и боја по избору инвеститора . Обрачун се врши по комаду.	ком	9,00		
4.2.	Репарација и монтажа заштитних металних решетки са улазних врата. Скинути стару боју хемијским и физичким средствима, брусити и очистити. Нанети импрегнацију и обојити основном бојом, а затим два пута бојом за метал. Након монтаже, односно враћања у првобитно стање, по потреби поправити бојењем. У цену улазе све неопходне радње, средства као и радна платформа. Обрачун се врши по комаду.	ком	1,00		
4.3.	Набавка материјала и бојење омалтерисаних шпалетни након уградње врата. Бојити фасадном акрилном бојом. Боја мора бити квалитетна, отпорна на мраз, атмосфериле и UV зрачења. Подлога мора бити макс 3% влажна. Површине предходно отпрашити и очистити. Нанети грунт у једном слоју. Грунт тонирати у тону завршне боје. Боја мора бити водоотпорна и паропропусна. Боја се наноси у два слоја. Боја истоветна постојећој боји зидних површина. Обрачун се врши по m^2 обојене површине са грунтом.	m^2	10,00		

202

Р

Handwritten signature and initials.

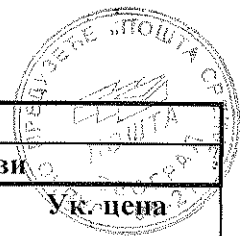

Објект: КЦ ЧУКОЈЕВАЦ					
Врста радова: Радови на инвестиционом одржавању објекта - грађевинско занатски радови					
Бр.	Опис позиције	Јед. мере	Кол.	Јед. цена	Ук. цена
	Телеком				
УКУПНО МОЛЕРСКО ФАРБАРСКИ РАДОВИ					
5. СТОЛАРСКИ РАДОВИ					
5.1.	Репарација унутрашњих једнокрилних и двокрилних дрвених врата заједно са штоком у приземљу и дрвених прозора на I спрату. Извршити ампасовање да прозори и врата лепо належу и заменити сав оков по узору на постојећи. Скинути старе премазе, а затим врата и прозоре заштитити безбојним премазом за импрегнацију. Врата заштитити једним слојем безбојне лазурне боје. Шут прикупити, утоварити на камион и одвести на локацију коју одреди Инвеститор, удаљености до 25km.				
	Обрачун се врши по комаду				
	I спрат - прозор дим.140/90cm	ком	1,00		
	I спрат - прозор дим.180/140cm	ком	1,00		
	I спрат - прозор дим.340/140cm	ком	1,00		
	I спрат - врата дим.100+40/200+20cm	ком	1,00		
	I спрат - врата дим.90/200cm	ком	4,00		
	приз. - двокрилна врата дим.100+60/200cm	ком	1,00		
УКУПНО СТОЛАРСКИ РАДОВИ					
6. РАЗНИ РАДОВИ					
6.1.	Заштита уређаја и опреме-намештаја ПВЦ фолијом за време обављања посла . Обрачун се врши по m ² подне површине	m ²	70,00		
6.2.	За радове који се не могу нормирати или на други начин предвидети. Обрачун се врши по норма часу.	пч	30,00		
6.3.	Завршно чишћење објекта по завршетку радова. Чишћењем обухватити све подне површине, столарију, санитариије, стаклене површине. Површина чишћења око 100m ² . Обрачун се врши паушално.			паушално	
УКУПНО РАЗНИ РАДОВИ					

РЕКАПИТУЛАЦИЈА

1.	ДЕМОНТАЖА И РУШЕЊЕ	
2.	ЗИДАРСКИ РАДОВИ	
3.	БРАВАРСКИ РАДОВИ	
4.	МОЛЕРСКО ФАРАБАРСКИ РАДОВИ	
5.	СТОЛАРСКИ РАДОВИ	
6.	РАЗНИ РАДОВИ	
УКУПНО:		

200

17/5 D
18
18

Објекат: КЦ ЧУКОЈЕВАЦ

Врста радова: Радови на инвестиционом одржавању објеката - грађевинско занатски радови

Бр.	Опис позиције	Јед. мере	Кол.	Јед. цена	Ук. цена
	Пошта				
1.	ГРАЂЕВИНСКА СТОЛАРИЈА				
1.1.	Репарација једнокрилних дрвених прозора у приземљу. Извршити ампасовање да прозор лепо належе и заменити сав оков по узору на постојећи. Скинути старе премазе, а затим прозор заштитити безбојним премазом за импрегнацију. Врата заштитити једним слојем безбојне лазурне боје. Шут прикупити, утоварити на камион и одвести на локацију коју одреди Инвеститор, удаљености до 25km.				
	Обрачун се врши по комаду				
	приземље - прозор дим.140/90cm	ком	1,00		
	приземље - прозор дим.100/120cm	ком	2,00		
	приземље - прозор дим.120/120cm	ком	2,00		
	приземље - прозор дим.180/180cm	ком	1,00		
	приземље - прозор дим.340/180cm	ком	1,00		
	приземље - врата дим.90/200cm	ком	3,00		
	УКУПНО ГРАЂЕВИНСКА СТОЛАРИЈА				
2.	МОЛЕРСКО ФАРАБАРСКИ РАДОВИ				
2.1.	Бојење столарије, прозора и врата, лазурним бојама са завршним лакирањем и свим потребним предрадњама, шмирглање, китовање и фино брушење . Тон и боја по избору инвеститора . Обрачун се врши по комаду.	ком	7,00		
	МОЛЕРСКО ФАРАБАРСКИ РАДОВИ				
3.	РАЗНИ РАДОВИ				
3.1.	Заштита уређаја и опреме-намештаја ПВЦ фолијом за време обављања посла . Обрачун се врши по m ² подне површине	m ²	70,00		
3.2.	За радове који се не могу нормирати или на други начин предвидети. Обрачун се врши по норма часу.	пч	30,00		
3.3.	Завршно чишћење објекта по завршетку радова. Чишћењем обухватити све подне површине, столарију, санитариије, стаклене површине. Површина чишћења око 100m ² . Обрачун се врши паушално.				
				пауш	
	УКУПНО РАЗНИ РАДОВИ				

РЕКАПИТУЛАЦИЈА

1.	ГРАЂЕВИНСКА СТОЛАРИЈА	
2.	МОЛЕРСКО ФАРАБАРСКИ РАДОВИ	
3.	РАЗНИ РАДОВИ	
УКУПНО:		

Handwritten signature and initials in the bottom right corner.



Објекат: КЦ ЧУКОЈЕВАЦ

Врста радова: Радови на инвестиционом одржавању објеката - грађевинско занатски радови

Бр.	Опис позиције	Јед. мере	Кол.	Јед. цена	
	Заједнички простор				
1.	ДЕМОНТАЖА И РУШЕЊЕ				
1.1.	Пажљива демонтажа старе иструлеле ламперије са стрехе од чамовог дрвета на постојећој подконструкцији. У цену улази и потребна радна скела. По демонтажи утоварити у камион и одвести на локацију коју одреди Инвеститор, удаљености до 25km..Обрачун се врши по m ¹ .	m ¹	68,00		
1.2.	Демонтажа олучних хоризонтала и вертикала. Олуке од поцинкованог лима демонтирати, упаковати, утоварити у камион и одвести на локацију коју одреди Инвеститор, удаљености до 25km.. Обрачун се врши по m ¹ .	m ¹	85,00		
1.3.	Демонтажа и поновна монтажа црепа са четвороводног крова објекта. Демонтирани цреп утоварити пажљиво демонтирати, спустити, очистити и сложити на градилишну депонију за поновну употребу. Обрачун се врши по m ² .	m ²	60,00		
1.4.	Пажљива демонтажа постојећих металних двокрилних крилних застакљених улазних врата. Демонтирана врата записнички предати Инвеститору и извршити одвоз истих на локацију коју одреди Инвеститор, удаљености до 25 km. Димензије врата: 280/240 cm. Обрачун се врши по комаду	ком	1,00		
УКУПНО РАДОВИ НА ДЕМОНТАЖИ:					
2.	ГРАЂЕВИНСКА СТОЛАРИЈА				
2.1.	Израда, транспорт и уградња вишеделне застакљене преграде од алу профила са термо прекидом на улазу у објекат КЦ. У склопу преграде налазе се двокрилним врата од алу профила са термо прекидом снабдевена одговарајућим механизмом за отварање. Профили морају бити одговарајуће крутости. Алу шарке, скривена елзет брава. Ал. профили су снабдевени гумом за дихтовање. Остакљено термопан стаклом 4+12+4mm. Отварање према споља. Све елоксирано, у боји по избору инвеститора.				

Handwritten signature and initials at the bottom right corner.



Објекат: КЦ ЧУКОЈЕВАЦ

Врста радова: Радови на инвестиционом одржавању објеката - грађевинско занатски радови

Бр.	Опис позиције	Јед. мере	Кол.	Јед. цена	Ук. цена
	Заједнички простор				
	Обезбедити аутоматско затварање врата. Једно крило врата снабдевено оковом за фиксиране, друго стално покретно са механизмом за самозатварање у горњем хоризонталном делу доворотника. Израда у свему према шеми и усвојеним детаљима произвођача. Рукохват је хоризонталан од алуминијума кружног пресека \varnothing 50mm. Димензија двокрилних врата је 60+100/210cm, фиксни бочни делови преграде 2x60/210cm. Надсветло фиксно димензија 60+160+60/30cm. У доњој зони преграда има парпет 40cm од сендвич испуне. Мере узети на лицу места. Димензија целе преграде је 280/240cm. Обрачун се врши по комаду.	ком.	1		
УКУПНО ГРАЂЕВИНСКА СТОЛАРИЈА					
3.	БРАВАРСКИ РАДОВИ				
3.1.	Набавка материјала, израда и уградња нових заштитних решетака (гитера) на улазу у објекат. Решетке израдити од кутијастих челичних профила 30/30/2 mm, а испуну радити од кутијастих челичних профила 15/15/2 mm. Размак између вертикала (испуне) максимално 14 cm. Решетке се причвршћују за фасадни зид. Решетка на улазним вратима мора да се отвара под углом од 180° и да буде снабдевена одговарајућим оковима за отварање, као и бравом за закључавање и катанцем. Спојеве и варове идеално израдити, очистити и обрусити. Пре уградње решетке очистити од корозије и прашине, брусити и опајати. Нанети импрегнацију, основну боју и поставити решетке. Након уградње поправити основну боју, предкитовати и брусити и обојити емајл лаком два пута, у боји по избору инвеститора. Обрачун се врши по 1 комаду.				
	280/240cm- улазна преграда са двокрилним вратима	ком	1,00		
УКУПНО БРАВАРСКИ РАДОВИ					

Handwritten signature and initials in the bottom right corner.

Објекат: КЦ ЧУКОЈЕВАЦ					
Врста радова: Радови на инвестиционом одржавању објеката - грађевинско занатски радови					
Бр.	Опис позиције	Јед. мере	Кол.	Јед. цена	Ук. цена
	Заједнички простор				
4.	ЛИМАРСКИ РАДОВИ				
4.1.	Набавка материјала, израда, транспорт и монтажа висећих олука (хоризонтала) од пластифицираног лима, развијене ширине (РШ) 30 см, дебљине 0,60 mm. Олуке спајати нитнама, једноредно са максималним размаком 3 см и летовати калајем од најмање 40%. Држаче висећих олука урадити од поцинкованог флаха 25x5 mm и нитовати са предње стране олука нитнама, на размаку до 80 см. У цену улази и радна скела. Обрачун се врши по m ¹ .	m ¹	56,00		
4.2.	Набавка материјала, израда, транспорт и монтажа олучних цеви (вертикала) од пластифицираног лима, развијене ширине (РШ) до 40 см, пресека 12 см, дебљине лима 0,60 mm. Делови олучних цеви морају да улазе један у други минимум 50 mm и да се залетују калајем од најмање 40%. Поцинковане обујмице са држачима поставити на размаку од 200 см. Преко обујмица поставити украсну траку. Цеви морају бити удаљене од зида минимум 20 mm. У цену улази и радна скела. Обрачун се врши по m ¹ .	m ¹	28,00		
4.3.	Израда и монтажа самлеха изнад хоризонталног олука од поцинкованог лима, развијене ширине (РШ) до 100 см, дебљине 55 mm. Самплекс спојити са олуком у виду дуплог контра фалца и залетовати калајем. У цену улази и потребна радна скела. Обрачун по m ¹ .	m ¹	56,00		
4.4.	Израда и монтажа опшивки стреха од пластифицираног лима d=0,6 mm РШ=120 см : Ценом обухватити све предрадње предвиђене за ову врсту радова, поправку подконструкције ако је потрбна као и радну скелу. Обрачун се врши по m ¹ .	m ¹	68,00		
УКУПНО ЛИМАРСКИ РАДОВИ:					
5.	РАЗНИ РАДОВИ				
5.1.	За радове који се не могу нормирати или на други начин предвидети. Обрачун по норма часу.	нч	30,00		





Објекат: КЦ ЧУКОЈЕВАЦ					
Врста радова: Радови на инвестиционом одржавању објеката - грађевинско занатски радови					
Бр.	Опис позиције	Јед. мере	Кол.	Јед. цена	Ук. цена
	Заједнички простор				
5.2.	Монтажа и демонтажа фасадне металне цевасте скеле, према важећем пројекту скеле, односно према свим прописима и мерама безбедности. Скела мора бити уземљена, анкерована за објекат, ослоњена на подложне плоче и покривена јутаним засторима како би се заштитили пролазници и околина. Сачинити записник о пријему и коришћењу скеле од стране инвеститора и комисије за пријем. У цену позиције улази пројекат скеле, фосне, фазонски комади, застор, пратећа опрема, транспорт, као и заштита хидроизолације равног крова. Обрачун се врши по m ² ортогоналне пројекције	m ²	450,00		
5.3.	Завршно чишћење објекта по завршетку радова. Чишћењем обухватити све подне површине, столарију, санитарије, стаклене површине. Површина чишћења око 100m ² . Обрачун паушално.			пауш	
УКУПНО РАЗНИ РАДОВИ:					

РЕКАПИТУЛАЦИЈА

1.	ДЕМОНТАЖА И РУШЕЊЕ	
2.	ГРАЂЕВИНСКА СТОЛАРИЈА	
3.	БРАВАРСКИ РАДОВИ	
4.	ЛИМАРСКИ РАДОВИ	
5.	РАЗНИ РАДОВИ	
УКУПНО:		

312

11 49

Handwritten notes on the right margin, including the letters 'PS' and some illegible scribbles.



Објекат: КЦ ЧУКОЈЕВАЦ

Врста радова: Радови на инвестиционом одржавању објеката - грађевинско занатски радови

РЕКАПИТУЛАЦИЈА 1

простор предузећа	врста радова			
	А-Г	електро	машински	укупно
I ТЕЛЕКОМ		/	/	
II ПОШТА		/	/	
III ЗАЈЕДНИЧКИ ПРОСТОР		/	/	
укупно по врсти радова:		/	/	

УКУПНО:

РЕКАПИТУЛАЦИЈА 2

простор		ИЗНОС
засебан простор предузећа		
I ТЕЛЕКОМ		
II ПОШТА		
заједнички простор предузећа		%
IIIa ТЕЛЕКОМ	46,57	
IIIб ПОШТА	53,43	
укупно ТЕЛЕКОМ (I+IIIa):		
укупно ПОШТА (II+IIIб):		
УКУПНО:		

Handwritten signature or initials in the bottom right corner.



Објекат: ЧЦ Ратина

Врста радова: Радови на инвестиционом одржавању објеката - арх. - грађ. радови

ЗАЈЕДНИЧКИ ПРОСТОР					
Бр.	Опис позиције	Јед. мере	Кол.	Јед. цена	Ук. цена
1. РАДОВИ НА ДЕМОНТАЖИ					
1.1.	Демонтажа постојећих лимених опшивки око димањака, стреха и др. Шут прикупити, изнети, утоварити у камион и одвести на локацију коју одреди Инвеститор удаљености до 25km. Обрачун се врши по m.	m	110,00		
1.2.	Демонтажа олучних вертикала и хоризонтала. Олуке од поцинкованог лима демонтирати, упаковати, утоварити у камион и одвести на градску депонију. Обрачун се врши по m.	m	88,00		
1.3.	Демонтажа црепа и тер хартије са крова објекта поште. Демонтирани цреп утоварити у камион и одвести на локацију коју одреди Инвеститор удаљености до 25km. Обрачун се врши по m ² .	m ²	340,00		
1.4.	Демонтажа и поновна монтажа громобранских трака. Обрачун се врши по m.	m	130,00		
1.5.	Демонтажа пропале дрвене копнструкције крова и летава са утоваром у камион и одвести на локацију коју одреди Инвеститор удаљености до 25km.. Обрачун се врши по m ² .	m ²	340,00		
УКУПНО РАДОВИ НА ДЕМОНТАЖИ:					

2. КРОВОПОКРИВАЧКИ РАДОВИ					
2.1.	Набавка грађе и израда кровне конструкције од резане борове грађе прве каласе са распоредом и димензијама рогова као код постојећег крова са свим потребним везама. Ценом обухватити разна подупирања, осигурања као и израда радне скеле. Обрачун се врши по m ³ .	m ³	21,00		
2.2.	Подашчавање кровних равни чамовом даском друге класе d=2,4 mm са свим неопходним предрадњама. Обрачун се врши по m ² подашчаног крова.	m ²	340,00		
2.3.	Набавка и постављање паропропусне водонепропусне фолије. Фолију поставити по упутству произвођача са неопходним преклапањима. Обрачун се врши по m ² подашчаног крова.	m ²	340,00		
2.4.	Набавка, транспорт и летвисање крова летвама 24/48 mm, на размаку 33,5 cm за покривање црепом. Летвисање извести сувим, правим и квалитетним јеловим летвама, оптималне дужине. Обрачун се врши по m.	m	1.020,00		
2.5.	Набавка, транспорт и летвисање крова летвама 24/48 mm, паралелно са роговима, преко дашчане подлоге. Летвисање извести сувим, правим и квалитетним јеловим летвама, оптималне дужине. Обрачун се врши по m.	m	430,00		

315

h g a P B PV



Објекат: ЧЦ Ратина					
Врста радова: Радови на инвестиционом одржавању објеката - арх. - грађ. радови					
ЗАЈЕДНИЧКИ ПРОСТОР					
Бр.	Опис позиције	Јед. мере	Кол.	Јед. цена	Ук. цена
2.6.	Набавка и постављање црепа. Цреп мора бити раван, неоштећен и квалитетан. У цену улазе и постављање слемена и грбина од слемењака у продужном малтеру, као и враћање громобранске и електроинсталације и др. Обрачун се врши по m^2 покривеног крова.	m^2	340,00		
2.7.	Израда и монтажа снегобрана од флах гвожђа. Држачи су флаховима анкеровани за подлогу. Снегобране очистити, премазати минијумом и два пута бојом за метал. Обрачун по m .	m	41,00		
УКУПНО КРОВОПОКРИВАЧКИ РАДОВИ:					

3. ЛИМАРСКИ РАДОВИ					
Бр.	Опис позиције	Јед. мере	Кол.	Јед. цена	Ук. цена
3.1.	Набавка материјала, израда, транспорт и монтажа viseћих олука (хоризонтала) од пластифицираног лима, развијене ширине (РШ) 30 см, дебљине 0,60 mm. Олуке спајати нитнама, једноредно са максималним размаком 3 см и летовати калајем од најмање 40%. Држаче viseћих олука урадити од поцинкованог флаха 25x5 mm и нитовати са предње стране олука нитнама, на размаку до 80 см. У цену улази и радна скела. Обрачун се врши по m .	m	42,00		
3.2.	Набавка материјала, израда, транспорт и монтажа олучних цеви (вертикала) од пластифицираног лима, развијене ширине (РШ) до 40 см, пресека 12 см, дебљине лима 0,60 mm. Делови олучних цеви морају да улазе један у други минимум 50 mm и да се залетују калајем од најмање 40%. Поцинковане обујмице са држачима поставити на размаку од 200 см. Преко обујмица поставити украсну траку. Цеви морају бити удаљене од зида минимум 20 mm. У цену улази и радна скела. Обрачун се врши по m .	m	46,00		
3.3.	Набавка материјала, транспорт и монтажа опшивки око димњака, кровних ивица, ветер лајсни, уз суседни зид, бетонске стрехе од поцинкованог лима, дебљине $d=0,60$ mm, РШ 60 см. Све саставе нитовати и летовати у свим правцима. Испод лима поставити слој тер папира који улази у цену покривања. Обрачун се врши по m .	m	122,00		
3.4.	Израда и монтажа опшивки стреха од пластифицираног лима $d=0,6$ mm РШ=100 см : Ценом обухватити све предрадње предвиђене за ову врсту радова, поправку подконструкције ако је потребна као и радну скелу. Обрачун се врши по m^1 .	m	60,00		

Handwritten signature and initials.

Објекат: ЧЦ Ратина

Врста радова: Радови на инвестиционом одржавању објеката - арх. - грађ. радови

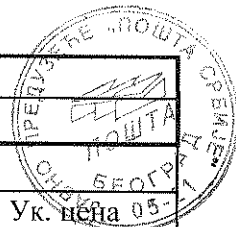

ЗАЈЕДНИЧКИ ПРОСТОР					
Бр.	Опис позиције	Јед. мере	Кол.	Јед. цена	Ук. цена
3.5.	Израда и монтажа самлеха изнад хоризонталног олука од поцинкованог лима, развијене ширине (РШ) до 100 см, дебљине 55 mm. Самплекс спојити са олуком у виду дуплог контра фалца и залетовати калајем. У цену улази и потребна радна скела. Обрачун по m.	m	42,00		
УКУПНО ЛИМАРСКИ РАДОВИ:					
4. МОЛЕРСКО-ФАРБАРСКИ РАДОВИ					
4.1.	Бојење са глетовањем зидова постојећег дела бетонске фасаде. Са површине фасаде одстранити све старе премазе. Све фасадне површине прећи шмирглом и опајати. Фасаду глетовати глет масом, исте базе као и боја, за спољно глетовање и суве површине пребрусити и опајати. Први премаз разредити са 10% разређивачем за фасаду и као подлогу нанети четком. Након сушења нанети други и трећи премаз, са размаком за сушење од најмање 10-12 сати. Површине морају бити потпуно суве пре бојења. Пре почетка бојења у сарадњи са инвеститором одредити боју и урадити пробне узорке. Обрачун по m ² .	m ²	165,00		
УКУПНО МОЛЕРСКО-ФАРБАРСКИ РАДОВИ:					

5. РАЗНИ РАДОВИ					
5.1.	За радове који се не могу нормирати или на други начин предвидети. Обрачун по норма часу.	nč	30,00		
5.2.	Завршно чишћење објекта по завршетку радова. Чишћењем обухватити све подне површине, столарију, стаклене површине. Површина чишћења око 250m ² . Обрачун паушално.	пауш			
5.3.	Монтажа и демонтажа фасадне металне цевасте скеле, према важећем пројекту скеле, односно према свим прописима и мерама безбедности. Скела мора бити уземљена, анкерована за објекат, ослоњена на подложне плоче и покривена јутаним засторима како би се заштитили пролазници и околина. Сачинити записник о пријему и коришћењу скеле од стране пројектанта и комисије за пријем. У цену позиције улази пројекат скеле, фосне, фазонски комади, застор, пратећа опрема, транспорт. Обрачун по m ² ортогоналне пројекције	m ²	640,00		
УКУПНО РАЗНИ РАДОВИ:					

317

P

Објекат: ЧЦ Ратина					
Врста радова: Радови на инвестиционом одржавању објеката - арх. - грађ. радови					
	ЗАЈЕДНИЧКИ ПРОСТОР				
Бр.	Опис позиције	Јед. мере	Кол.	Јед. цена	Ук. цена



РЕКАПИТУЛАЦИЈА

1.	РАДОВИ НА ДЕМОНТАЖИ				
2.	КРОВОПОКРИВАЧКИ РАДОВИ				
3.	ЛИМАРСКИ РАДОВИ				
4.	МОЛЕРСКО-ФАРБАРСКИ РАДОВИ				
5.	РАЗНИ РАДОВИ				

УКУПНО:

Handwritten signature and initials



Објекат: ЧЦ Ратина

Врста радова: Радови на инвестиционом одржавању објеката - арх. - грађ. радови

РЕКАПИТУЛАЦИЈА 1

	простор предузећа	врста радова			
		А-Г	електро	машински	укупно
I	ТЕЛЕКОМ	/	/	/	/
II	ПОШТА	/	/	/	/
III	ЗАЈЕДНИЧКИ ПРОСТОР		/	/	
укупно по врсти радова:			/	/	

УКУПНО:

РЕКАПИТУЛАЦИЈА 2

простор			ИЗНОС
засебан простор предузећа			
I	ТЕЛЕКОМ		/
II	ПОШТА		/
заједнички простор предузећа			%
IIIa	ТЕЛЕКОМ	59,06%	
IIIб	ПОШТА	40,94%	

укупно ТЕЛЕКОМ (I+IIIa):

укупно ПОШТА (II+IIIб):

УКУПНО:

Handwritten signature

Објекат: АТЦ Бошњане

Врста радова: Радови на инвестиционом одржавању објеката - арх. - грађ. радови



Бр.	Опис позиције	Јед. мере	Кол.	Јед. цена	Укупна цена
ТЕЛЕКОМ					
1. РАДОВИ НА ДЕМОНТАЖИ					
1.1.	Демонтажа постојећих лимених опшивки око димањака и стреха. Шут прикупити, изнети, утоварити у камион и одвести на локацију коју одреди Инвеститор удаљености до 25km. Обрачун се врши по m ¹ .	m ¹	24,00		
1.2.	Демонтажа олучних вертикала и хоризонтала. Олуке од поцинкованог лима демонтирати, упаковати, утоварити у камион и одвести на локацију коју одреди Инвеститор удаљености до 25km. Обрачун се врши по m ¹ .	m ¹	12,00		
1.3.	Демонтажа црепа и тер хартије са двоводног крова дела објекта. Демонтирани цреп утоварити у камион и одвести на локацију коју одреди Инвеститор удаљености до 25km. Обрачун се врши по m ² косе кровне површине.	m ²	60,00		
1.4.	Демонтажа громобранских трака и спуштање у двориште објекта. Обрачун се врши по m ¹ .	m ¹	30,00		
1.5.	Демонтажа пропале дрвене копнструкције крова и летава са утоваром у камион и одвозом на локацију коју одреди Инвеститор удаљености до 25km. Обрачун се врши по m ² косе кровне површине.	m ²	60,00		
1.6.	Пажљива демонтажа и поновна монтажа заштитиних металних решетки прозора, израђених од пласнатог челика-флаха. У цену улази и радна платформа. Обрачун се врши по комаду	ком	1,00		
1.7.	Демонтажа постојећег равног лима са бетонске надстрешнице. Шут прикупити, изнети, утоварити у камион и одвести на локацију коју одреди Инвеститор удаљености до 25km. Обрачун се врши по m ² .	m ²	30,00		
УКУПНО РАДОВИ НА ДЕМОНТАЖИ:					
2. КРОВОПОКРИВАЧКИ РАДОВИ					
2.1.	Набавка грађе и израда кровне конструкције од резане борове грађе прве каласе са распоредом и димензијама рогова као код постојећег крова са свим потребним везама. Ценом обухватити разна подупирања, осигурања као и израда радне скеле. Обрачун се врши по m ³ .	m ³	4,00		

Handwritten signature and initials.

Објекат: АТЦ Бошљане

Врста радова: Радови на инвестиционом одржавању објеката - арх. - грађ. радови



Бр.	Опис позиције	Јед. мере	Кол.	Јед. цена	Ук. цена
ТЕЛЕКОМ					
2.2.	Подашчавање кровних равни чамовом даском друге класе d=2,4 mm са свим неопходним предрадњама. Обрачун се врши по m ² подашчаног крова.	m ²	60,00		
2.3.	Набавка и постављање паропропусне водонепропусне фолије. Фолију поставити по упутству произвођача са неопходним преклапањима. Обрачун се врши по m ²	m ²	60,00		
2.4.	Набавка, транспорт и летвисање крова летвама 24/48 mm, на размаку 33,5 cm за покривање црепом. Летвисање извести сувим, правим и квалитетним јеловим летвама, оптималне дужине. Обрачун се врши по m ¹ .	m ¹	180,00		
2.5.	Набавка, транспорт и летвисање крова летвама 24/48 mm, паралелно са роговима, преко дашчане подлоге. Летвисање извести сувим, правим и квалитетним јеловим летвама, оптималне дужине. Обрачун се врши по m ¹ .	m ¹	75,00		
2.6.	Набавка и постављање црепа. Цреп мора бити раван, неоштећен и квалитетан. У цену улазе и постављање слемена и грбина од слемењака у продужном малтеру, као и враћање громобранске и електроинсталације и др. Обрачун се врши по m ² покривеног крова.	m ²	60,00		
2.7.	Израда и монтажа снегобрана од флаха гвожђа. Држачи су флаховима анкеровани за подлогу. Снегобране очистити, премазати минијумом и два пута бојом за метал. Обрачун по m ¹ .	m ¹	12,00		
УКУПНО КРОВОПОКРИВАЧКИ РАДОВИ:					
3.	ЛИМАРСКИ РАДОВИ				
3.1.	Набавка материјала, израда, транспорт и монтажа viseћих олука (хоризонтала) од пластифицираног лима, развијене ширине (РШ) 30 cm, дебљине 0,60 mm. Олуке спајати нитнама, једноредно са максималним размаком 3 cm и летовати калајем од најмање 40%. Држаче viseћих олука урадити од поцинкованог флаха 25x5 mm и нитовати са предње стране олука нитнама, на размаку до 80 cm. У цену улази и радна скела. Обрачун се врши по m ¹ .	m ¹	12,00		

Објекат: АТЦ Бошњане

Врста радова: Радови на инвестиционом одржавању објеката - арх. - грађ. радови



Бр.	Опис позиције	Јед. мере	Кол.	Јед. цена	Ук. цена
ТЕЛЕКОМ					
3.2.	Набавка материјала, израда, транспорт и монтажа олучних цеви (вертикала) од пластифицираног лима, развијене ширине (РШ) до 40 см, пресека 12 см, дебљине лима 0,60 mm. Делови олучних цеви морају да улазе један у други минимум 50 mm и да се залетују калајем од најмање 40%. Поцинковане обујмице са држачима поставити на размаку од 200 см. Преко обујмица поставити украсну траку. Цеви морају бити удаљене од зида минимум 20 mm. У цену улази и радна скела. Обрачун се врши по m ¹ .	m ¹	13,00		
3.3.	Набавка материјала, транспорт и монтажа опшивки око димњака, ветер лајсна за кров, разделног лима од поцинкованог лима, дебљине d=0,60 mm, РШ 60 см. Све саставе нитовати и летовати у свим правцима. Испод лима поставити слој тер папира који улази у цену покривања. Обрачун се врши по m ¹ .	m ¹	26,00		
3.4.	Израда и монтажа опшивки бетонске надстрешнице од пластифицираног лима d=0,6 mm. Лим уз зид објекта и суседног објекта уградити на висини од 50см. Ценом обухватити све предрадње предвиђене за ову врсту радова, поправку подконструкције ако је потребна као и радну скелу. Испод лима поставити слој хидроизолације битуменских трака дебљине 4mm варене на спојевима брениром. Цена хидроизолације улази у цену. Обрачун се врши по m ² .	m ²	30,00		
3.5.	Израда и монтажа самлеха изнад хоризонталног олука од поцинкованог лима, развијене ширине (РШ) до 100 см, дебљине 55 mm. Самплекс спојити са олуком у виду дуплог контра фалца и залетовати калајем. У цену улази и потребна радна скела. Обрачун по m ¹ .	m ¹	12,00		
4. МОЛЕРСКО-ФАРБАРСКИ РАДОВИ					
4.1.	Бојење столарије прозора и врата основном и лак бојом са предходним предрадњама : шмирглање , китовање , брушење . Боја по избору инвеститора . Обрачун се врши по комаду.	КОМ	2,00		

Објекат: АТЦ Бошљане

Врста радова: Радови на инвестиционом одржавању објеката - арх. - грађ. радови



Бр.	Опис позиције	Јед. мере	Кол.	Јед. цена	Ук. цена
ТЕЛЕКОМ					
4.2.	Репарација и монтажа заштитних металних решетки са прозора. Скинути стару боју хемијским и физичким средствима, брусити и очистити. Нанети импрегнацију и обојити основном бојом, а затим два пута бојом за метал. Након монтаже, односно враћања у првобитно стање, по потреби поправити бојењем. У цену улазе све неопходне радње, средства као и радна платформа. Обрачун се врши по комаду	ком.	1		
4.3.	Бојење дворишне фасаде фасакрилом у боји као постојећа са свим потребним предрадњама (обијање подклубученог малтера стругањем, крпљење пукотина и рупа). Радна скела урачуната у цену. Обрачун се врши по m ² .	m ²	26,00		
4.4.	Бојење стехе од старе ламперије, са које је боја скинута, квалитетније бојење. Врста боје, произвођач и тон по избору инвеститора. Пре бојења дрво брусити и очистити, а затим нанети подлогу од фирниса са додатком уљане боје. Извршити предкитовање и превлачење уљаним китом, брушење и надкитовање. Бојати уљаном бојом први пут, по сушењу брусити и надкитовати уљаним китом. Бојати уљаном бојом, други пут. Фино брусити, исправити емајл китом и бојити емајл лаком. Ценом обухваћена монтажа и демонтажа покретне скеле Обрачун се врши по m ² .	m ²	28,00		
УКУПНО МОЛЕРСКО-ФАРБАРСКИ РАДОВИ:					
5.	РАЗНИ РАДОВИ				
5.1.	Ампасовање постојеће столарије - прозора и врата. Фалц ивице прозора и врата обрадити да крила належу, дихтују и лако се затварају. Подесити механизам за затварање. Обрачун по комаду.	ком	2,00		
5.2.	Изградња и уградња спољних решетки на вратима од челичних кутијастих профила 15x15x1.5mm, шток оквир кутијаси профил 30x30x2mm, распоред профила смакнуто шаховски. Везивање решетки са штоком вијцима или анкерима за зид осигурано од неовлашћеног улаза. Обрачун се врши по комаду.	ком	1,00		

222

Handwritten signature and initials.

Објекат: АТЦ Бошљане

Врста радова: Радови на инвестиционом одржавању објеката - арх. - грађ. радови



Бр.	Опис позиције	Јед. мере	Кол.	Јед. цена	
	ТЕЛЕКОМ				
5.3.	Испорука и уградња FeZn 25x4mm траке на крову, комплет са израдом спојева, држача и сл. Обрачун по m ¹ .	m ¹	40,00		
5.4.	За радове који се не могу нормирати или на други начин предвидети. Обрачун по норма часу.	пс	30,00		
5.5.	Завршно чишћење објекта по завршетку радова. Чишћењем обухватити све подне површине, столарију, санитарније, стаклене површине. Површина чишћења око 100m ² . Обрачун паушално.			паушално	
УКУПНО РАЗНИ РАДОВИ					

РЕКАПИТУЛАЦИЈА

А.	РАДОВИ НА ДЕМОНТАЖИ	
Б.	КРОВОПОКРИВАЧКИ РАДОВИ	
В.	ЛИМАРСКИ РАДОВИ	
Г.	МОЛЕРСКО-ФАРБАРСКИ РАДОВИ	
Д.	РАЗНИ РАДОВИ	

УКУПНО:

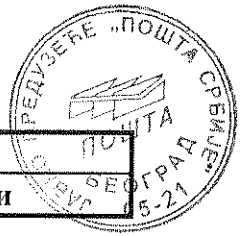

Објекат: АТЦ Бошњане

Врста радова: Радови на инвестиционом одржавању објеката - арх. - грађ. радови

РЕКАПИТУЛАЦИЈА 1

	простор предузећа	врста радова			
		А-Г	електро	машински	укупно
I	ТЕЛЕКОМ		/	/	
II	ПОШТА	/	/	/	
III	ЗАЈЕДНИЧКИ ПРОСТОР	/	/	/	

укупно по врсти радова: _____ / _____ / _____

УКУПНО:

РЕКАПИТУЛАЦИЈА 2

	простор		ИЗНОС
	засебан простор предузећа		
I	ТЕЛЕКОМ		
II	ПОШТА		/
	заједнички простор предузећа	%	
IIIa	ТЕЛЕКОМ	/	/
IIIб	ПОШТА	/	/

укупно ТЕЛЕКОМ (I+IIIa):

укупно ПОШТА (II+IIIб):

УКУПНО:

325

Handwritten notes and signatures on the right side of the page, including a large signature and some illegible text.

Објекат: АТЦ Витанце

Врста радова: Радови на инвестиционом одржавању објеката - архитектонско грађевински радови



ТЕЛЕКОМ

Бр.	Опис позиције	Јед. мере	Кол.	Јед. цена	Ук. цена
-----	---------------	-----------	------	-----------	----------

Врста радова: АРХИТЕКТОНСКО-ГРАЂЕВИНСКИ

1. РУШЕЊА И ДЕМОНТАЖЕ					
1.1.	Пажљива демонтажа и поновна монтажа заштитних металних решетки прозора, израђених од пљоснатог челика-флаха. У цену улази и радна платформа.				
	Обрачун се врши по комаду	ком.	3		
1.2.	Демонтажа старих солбанка прозора од поцинкованог лима дебљине 0,6mm, РШ до 30cm. Демонтажу извести крајње пажљиво. Машинским путем извршити правилно засецање изнад самог лима тако да се не оштети фасада. Шут прикупити, утоварити у камион и одвести на локацију коју одреди Инвеститор удаљености до 25km . У цену улази и крпљење евентуалних пукотина и шлицева.				
	Обрачун се врши по m	m	5,70		
1.3.	Пажљива демонтажа постојећих дрвених прозора (без обзира на димензије) са свим припадајућим деловима и одвести на локацију коју одреди Инвеститор удаљености до 25km .				
	Обрачун се врши по комаду	ком.	3		
1.4.	Пажљива демонтажа и поновна монтажа клима уређаја. У цену улази и радна платформа.				
	Обрачун се врши по комаду	ком.	1		
УКУПНО РУШЕЊА И ДЕМОНТАЖЕ:					

2. ЛИМАРСКИ РАДОВИ					
2.1.	Набавка матријала и опшивање солбанка прозора пластифицираним, поцинкованим лимом дебљине 0,70cm, развијене ширине (РШ) до 30cm. Стране солбанка према зиду и прозору подићи у висину до 25cm, за шток прозора учврстити шрафијењем и китовањем. Предњу страну солбанка причврстити за дрвене пакнице или избушити подлогу, поставити пластичне типлове и причврстити поцинкованим холшрафовима. Преко главе холшрафа поставити "машницу" и залемити. Испод лима поставити слој тер папира што улази у цену солбанка. У цену је урачунат материјал, транспорт и рад.				
	Обрачун се врши по m	m	5,70		
УКУПНО ЛИМАРСКИ РАДОВИ:					

Handwritten notes and signatures in the bottom right corner.

Објекат: АТЦ Витанце

Врста радова: Радови на инвестиционом одржавању објекта - архитектонско грађевински радови



ТЕЛЕКОМ

Бр.	Опис позиције	Јед. мере	Кол.	Јед. цена	Ук. цена
3.	ГРАЂЕВИНСКА СТОЛАРИЈА				
3.1.	Набавка материјала, израда и уградња прозора од пластифициране АЛ браварије, у боји по избору Пројектанта. Прозоре израдити од алуминијума, трокоморним системом профила, термо прекидом и системом три равни дихтунга од ЕПДМ-а високог квалитета за најбољу могућу изолацију од влаге (стварања кондеза), звука и продора ваздуха. Термо прекид се постиже употребом полиамидних трака од 24 мм, ојачаних стакленим влакнима. Алуминијумски профили морају бити одговарајуће крутости, снабдевени првокласним оковом, спојницама по дужини крила, гуменим дихтунгом и др. Прозоре застаклити d= 4+12+4 мм и трајно дихтовати еластичном ЕПДМ гумом вулканизованом на угловима. Горњи део прозора од 20cm фиксно. Отварање двокрилних прозора, једно крило око вертикалне осе, а друго крило око обе осе. Мере узети на лицу места. Обрачун се врши по 1 ком. Димензије прозора:				
	-прозор дим. 140x150+20 cm	ком.	3		
УКУПНО ГРАЂЕВИНСКА СТОЛАРИЈА					

4.	МОЛЕРСКО-ФАРБАРСКИ РАДОВИ				
4.1.	Репарација и монтажа заштитних металних решетки са прозора. Скинути стару боју хемијским и физичким средствима, брусити и очистити. Нанети импрегнацију и обојити основном бојом, а затим два пута бојом за метал. Након монтаже, односно враћања у првобитно стање, по потреби поправити бојењем. У цену улазе све неопходне радње, средства као и радна платформа. Обрачун се врши по комаду	ком.	3		
4.2.	Обрада шпалетни око нових прозора. Обрада обухвата малтерисање, глетовање и кречење. Обрачун по m	m	19,00		
УКУПНО МОЛЕРСКО - ФАРБАРСКИ РАДОВИ:					

5.	РАЗНИ РАДОВИ				
5.1.	Завршно чишћење објекта по завршетку радова. Чишћењем обухватити све подне површине, столарију, стаклене површине. Површина чишћења око 30m ² . Обрачун се врши паушално		паушално		
5.2.	За радове који се не могу нормирати или на други начин предвидети. Обрачун по норма часу.	нч	30,00		
УКУПНО РАЗНИ РАДОВИ:					

Handwritten signatures and initials on the right margin.



Објекат: АТЦ Витанце

Врста радова: Радови на инвестиционом одржавању објеката - архитектонско грађевински радови

ТЕЛЕКОМ					
Бр.	Опис позиције	Јед. мере	Кол.	Јед. цена	Ук. цена
1	РУШЕЊА И ДЕМОНТАЖЕ				
2	ЛИМАРСКИ РАДОВИ				
3	ГРАЂЕВИНСКА СТОЛАРИЈА				
4	МОЛЕРСКО-ФАРБАРСКИ РАДОВИ				
5	РАЗНИ РАДОВИ				

УКУПНО АРХИТЕКТОНСКО-ГРАЂЕВИНСКИ:

РЕКАПИТУЛАЦИЈА ТЕЛЕКОМ:

1	АРХИТЕКТОНСКО-ГРАЂЕВИНСКИ	
---	---------------------------	--

УКУПНО:

Handwritten signatures and initials at the bottom right corner.

Објекат: АТЦ Витанце

Врста радова: Радови на инвестиционом одржавању објеката - архитектонско грађевински радови

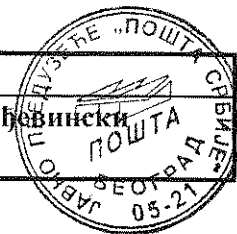

РЕКАПИТУЛАЦИЈА 1

	простор предузећа	врста радова			
		А-Г	електро	машински	укупно
I	ТЕЛЕКОМ		/	/	
II	ПОШТА	/	/	/	/
III	ЗАЈЕДНИЧКИ ПРОСТОР	/	/	/	/
укупно по врсти радова:			/	/	

УКУПНО:

--

РЕКАПИТУЛАЦИЈА 2

простор			ИЗНОС
	засебан простор предузећа		
I	ТЕЛЕКОМ		
II	ПОШТА		/
	заједнички простор предузећа	%	
IIIa	ТЕЛЕКОМ	/	/
IIIб	ПОШТА	/	/

укупно ТЕЛЕКОМ (I+IIIa):	
укупно ПОШТА (II+IIIб):	/

УКУПНО:

--

Handwritten signature and initials in the bottom right corner.

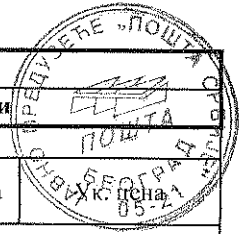

Објекат: Пошта и ГЦ Крушевац - Немањина 2

Врста радова: Радови на инвестиционом одржавању објеката - архитектонско грађевински радови

ТЕЛЕКОМ

Бр.	Опис позиције	Јед. мере	Кол.	Јед. цена
-----	---------------	-----------	------	-----------

Врста радова: АРХИТЕКТОНСКО-ГРАЂЕВИНСКИ

1	Распремање просторија, померање намештаја и опреме у току радова и враћање истих у првобитно стање.			
	Обрачун паушално.		паушално	
2	Демонтажа постојећих венецијанера и одвоз на локацију коју одреди Инвеститор удаљености до 25km .			
	Обрачун се врши по комаду	ком	2,00	
3	Пажљива демонтажа постојећих металних прозора. Демонтажу извести тако да се фасада што мање оштети. Сав шут прикупити, изнети и транспортовати на локацију коју одреди Инвеститор удаљености до 25km. Позиција обухвата, демонтажу прозора, све врсте транспорта, утовар, транспорт и истовар на депонију, као и крпљење свих рупа и шлицева који се буду јавили услед демонтаже и рушења. При демонтажи водити рачуна да се простор у којем и ван кога се ради одржава чистим. Прозори се налазе на I,II и III спрату на западној и северној страни објекта. Потребно је заштитити пролазнике и околину током трајања радова.			
	Обрачун се врши по комаду			
а	дим. 170/200cm	ком	6,00	
б	дим. 170/240cm	ком	17,00	
в	дим. 170/360cm	ком	2,00	
г	дим. 380/240cm	ком	3,00	
4	Демонтажа старих солбанка прозора од поцинкованог лима дебљине 0,6mm, РШ до 30cm. Демонтажу извести крајње пажљиво. Машинским путем извршити правилно засецање изнад самог лима тако да се не оштети фасада. Шут прикупити, утоварити у камион и одвести на локацију коју одреди Инвеститор удаљености до 25km. У цену улази и крпљење евентуалних пукотина и шлицева.			
	Обрачун се врши по m ¹	m ¹	41,00	
5	Набавка, израда, транспорт и монтажа алуминијумских двокрилних прозора са обртним системом отварања једног или два крила са начином отварања по вертикали и на кип. Прозоре израдити од пластифицираног алуминијума, у боји као остали прозори на објекту, са вишекорним системом најквалитетнијих профила са термо прекидом и флот стакла d=4+16+4mm са Low-e премазом са унутрашње стране флот стакла и испуном од аргона. Прозоре израдити тако да коефицијент пролаза топлоте буде $U \leq 1,5 \text{ W/m}^2\text{K}$. Профили прозора треба да су израђени од профила минималне ширине 98mm. Оков по избору инвеститора. Прозоре дихтовати трајно еластичном ЕПДМ гумом. Ролетне су алуминијумске еслингер. У цену улази постављање угаоних пластифицираних алуминијумских "L" профила са унутрашње и спољне стране ради правилног споја прозора са зидом. Обавезно доставити атесте од овлашћених установа на све уграђене елементе. Сваки прозор је опремљен спољним и унутрашњим лајснама што улази у цену. Мере прозора пре израде проверити и узети на лицу места. У цену улази и завршна обрада зидова након монтаже и радна платформа. Шут прикупити, утоварити на камион и одвести на локацију коју одреди Инвеститор удаљености до 25km			
	Обрачун по комаду комплет уграђеног прозора			
а	дим. 170/200cm (170/150+50cm - подела на три дела, два дела се отварају око вертикалне и хоризонталне осе, трећи део се отвара око хоризонталне осе)	ком	6,00	

220

Handwritten signature or initials: M. R.

Објекат: Пошта и ГЦ Крушевац - Немањина 2

Врста радова: Радови на инвестиционом одржавању објеката - архитектонско грађевински радови

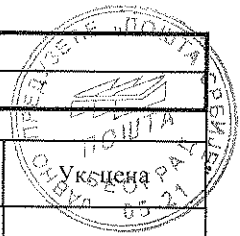

ТЕЛЕКОМ

Бр.	Опис позиције	Јед. мере	Кол.	Јед. цена	УКСЦЕНА
б	дим. 170/240cm (170/150+90cm - подела на три дела, два дела се отварају око вертикалне и хоризонталне осе, трећи део се отвара око хоризонталне осе)	ком	16,00		
в	дим. 170/360cm (170/150+110cm - подела на три дела, два дела се отварају око вертикалне и хоризонталне осе, трећи део се отвара око хоризонталне осе)	ком	2,00		
г	дим. 380/240cm (90+200+90/150+90cm - подела на пет делова, два дела (90/90 cm) се отварају око вертикалне и хоризонталне осе, остали делови су фиксирани)	ком	3,00		
б	Заптивање високоеластичном полиуретанском масом, спојева фасадне столарије и зидова. Спојеве претходно очистити и отпрашити. У цену улази и радна платформа.				
	Обрачун по m	m	237,00		
7	Израда и монтажа солбанака од пластифицираног лима дебљине 0,60mm, РШ до 30cm. Испод лима поставити слој тер хартије што улази у цену позиције. Монтажу извести према постојећем стању.				
	Обрачун се врши по m	m	41,00		
8	Набавка и монтажа подпрозорних ПВЦ дасака р.ш. до 30 cm.				
	Обрачун се врши по m	m	41,00		
9	Завршно чишћење објекта по завршетку радова. Чишћењем обухватити све подне површине, столарију, санитарије, стаклене површине. Површина чишћења око 400m ² .				
	Обрачун паушално		паушално		
10	За радове који се не могу нормирати или на други начин предвидети.				
	Обрачун по норма часу.	пџ	30,00		
УКУПНО АРХИТЕКТОНСКО-ГРАЂЕВИНСКИ:					

РЕКАПИТУЛАЦИЈА ТЕЛЕКОМ:

АРХИТЕКТОНСКО-ГРАЂЕВИНСКИ				
----------------------------------	--	--	--	--

УКУПНО:

331

Handwritten signature and initials in the bottom right corner.

Објекат: Пошта и ГЦ Крушевац - Немањина 2

Врста радова: Радови на инвестиционом одржавању објеката - архитектонско грађевински радови



ЗАЈЕДНИЧКИ ПРОСТОР

Бр.	Опис позиције	Јед. мере	Кол.	Јед. цена	Ук. цена
-----	---------------	-----------	------	-----------	----------

Врста радова: АРХИТЕКТОНСКО-ГРАЂЕВИНСКИ

1	Израда, транспорт и монтажа комплет фасадне преграде на ступенишном простору од сутерена до кровне етаже израђене од двоструког армираног профилит стакла ширине 25 см, дужине 1,6м, укупне дебљине 4см, са двоструким стаклом од 6мм. Стакло поставити у нове оквире од металних "U" профила, а затим залепити и задихтовати висококвалитетним материјалима. Демонтирати стару металну конструкцију и израдити нове оквире од металних "U" профила (димензија и положаја према постојећем стању- 2 оквира дужине по 5м и ширине 6м постављени један на други- бочни и подни профили су Р.Ш. 16см, а плафонски Р.Ш.34см), све наведено улази у цену ове позиције, као и завршна обрада зидова након уградње. Замена преграде у свему према постојећем стању. Ширина преграде је 6м, висина преграде 10м. Шут прикупити, утоварити на камион и одвести на локацију коју одреди Инвеститор удаљености до 25км				
	Обрачун по m ²	m ²	60,00		
2	Монтажа и демонтажа фасадне металне цевасте скеле на месту монтаже профилита, према важећем пројекту скеле, односно према свим прописима и мерама безбедности. Скела мора бити уземљена, анкерована за објекат, ослоњена на подложне плоче и покривена јутаним засторима како би се заштитили пролазници и околина. Сачинити записник о пријему и коришћењу скеле од стране пројектанта и комисије за пријем извођача. У цену позиције улази пројекат скеле, фосне, фазонски комади, застор, пратећа опрема, транспорт, као и заштита подлоге.				
	Обрачун по m ² ортогоналне пројекције	m ²	70,00		
УКУПНО АРХИТЕКТОНСКО-ГРАЂЕВИНСКИ:					

РЕКАПИТУЛАЦИЈА ЗАЈЕДНИЧКИ ПРОСТОР:

АРХИТЕКТОНСКО-ГРАЂЕВИНСКИ	
----------------------------------	--

УКУПНО:

332

Handwritten signatures and initials.

Објекат: Пошта и ГЦ Крушевац - Немањина 2

Врста радова: Радови на инвестиционом одржавању објеката - архитектонско грађевински радови



РЕКАПИТУЛАЦИЈА 1

	простор предузећа	врста радова			
		А-Г	електро	машински	укупно
I	ТЕЛЕКОМ		/	/	
II	ПОШТА	/	/	/	/
III	ЗАЈЕДНИЧКИ ПРОСТОР		/	/	
укупно по врсти радова:			/	/	

УКУПНО:

РЕКАПИТУЛАЦИЈА 2

простор		ИЗНОС
засебан простор предузећа		
I	ТЕЛЕКОМ	
II	ПОШТА	/
заједнички простор предузећа	%	
IIIa	ТЕЛЕКОМ 57,03%	
IIIб	ПОШТА 42,97%	

укупно ТЕЛЕКОМ (I+IIIa):

укупно ПОШТА (II+IIIб):

УКУПНО:

333

Handwritten signatures and initials, including "MR PV" and "SAR".

Објекат: Пошта 7 и ИС Шумице, Бруски пут бб, Крушевац

Врста радова: Радови на инвестиционом одржавању објеката - архитектонско грађевински радови



ТЕЛЕКОМ

Бр.	Опис позиције	Јед. мере	Кол.	Јед. цена	
1.	РУШЕЊА И ДЕМОНТАЖЕ				
1.1.	Пажљива демонтажа постојећих дрвених прозора и врата (без обзира на димензије) са свим припадајућим деловима и у договору са инвеститором одношење шута на локацију коју одреди Инвеститор удаљености до 25km (4 прозора и 1 ком врата). Обрачун по ком.				
	Обрачун се врши по комаду	ком.	6		
1.2.	Демонтажа старих солбанка прозора од поцинкованог лима дебљине 0,6mm, РШ до 30cm. Демонтажу извести крајње пажљиво. Машинским путем извршити правилно засецање изнад самог лима тако да се не оштети фасада. Шут прикупити, утоварити у камион и одвести на депонију . У цену улази и крпљење евентуалних пукотина и шлицева.				
	Обрачун се врши по m ¹	m ¹	4,50		
1.3.	Пажљива демонтажа заштитине металне решетке прозора, израђених од кутијастих профила. У цену улази и радна платформа. Решетку записнички одложити на локацију коју одреди Инвеститор удаљености до 25km				
	Обрачун се врши по комаду	ком.	5,00		
1.4.	Пажљива демонтажа заштитиних металних решетки улазних врата израђених од кутијастих профила. У цену улази и радна скела. Решетку записнички одложити на локацију коју одреди Инвеститор удаљености до 25km				
	Обрачун се врши по комаду	ком.	1,00		
1.5.	Машинско разбијање улазних степеника и подеста на бочном степеништу У цену улази утовар и одвоз шута на локацију коју одреди Инвеститор удаљености до 25km				
	Обрачун се врши по m ³ .	m ³	1,00		
УКУПНО РУШЕЊА И ДЕМОНТАЖЕ:					

2.	ЗЕМЉАНИ РАДОВИ				
2.1.	Ручни ископ земље III категорије за темељ степеништа. Бочне стране правилно одсецати, а дно нивелисати. Ископану земљу превести колицима утоварити на камион и одвести на локацију коју одреди Инвеститор удаљености до 25km				
	Обрачун се врши по m ³ .	m ³	1,00		
2.2.	Набавка, транспорт и разастирање шљунка испод и степеништа. Тампонски слој шљунка d=10cm, насути, набити и фино испланирати са тачношћу ±1cm.				
	Обрачун се врши по m ² .	m ²	3,00		

236

502

Објекат: Пошта 7 и ИС Шумице, Бруски пут бб, Крушевац

Врста радова: Радови на инвестиционом одржавању објекта - архитектонско грађевински радови



ТЕЛЕКОМ

Бр.	Опис позиције	Јед. мере	Кол.	Јед. цена	
	УКУПНО ЗЕМЉАНИ РАДОВИ:				

3. ЗИДАРСКИ РАДОВИ					
3.1.	Обрада унутрашњих шпалетни оштећених вађењем двоструких прозора и врата. Малтерисати продужним малтером у два слоја. Нове прозоре и врата обавезно заштитити. У цену улази и радна скела. Прозори и врата морају бити чисти и неоштећени. Заштити зидове, намештај и простор у којем се ради. Шут прикупити, изнети, утоварити на камион и одвести на локацију коју одреди Инвеститор удаљености до 25km				
	Обрачун се врши по комаду обрађеног отвора				
	прозор дим.85/200cm	КОМ	4,00		
	прозор дим.80/60cm	КОМ	1,00		
	врата дим.145/280cm	КОМ	1,00		
	УКУПНО ЗИДАРСКИ РАДОВИ:				

4. БЕТОНСКИ РАДОВИ					
4.1.	Израда А-Б степеника на улазном степеништу и подеста, бетоном МБ20. Израдити оплату степеника и подеста у свему према постојећем. Бетон пердашити и неговати по прописима. У цену улази и арматаура и оплата.				
	Обрачун се врши по m ³ .	m ³	2,00		
	УКУПНО БЕТОНСКИ РАДОВИ:				

335

Handwritten signatures and initials.

Објекат: Пошта 7 и ИС Шумице, Бруски пут бб, Крушевац

Врста радова: Радови на инвестиционом одржавању објеката - архитектонско грађевински радови



ТЕЛЕКОМ

Бр.	Опис позиције	Јед. мере	Кол.	Јед. цена	Укупна цена
5.	ГРАЂЕВИНСКА СТОЛАРИЈА:				
5.1.	Набавка, израда, транспорт и монтажа алуминијумских прозора са обртним системом отварања по вертикали и на кип. Прозоре израдити од пластифицираног алуминијума, у боји као остали прозори на објекту, са вишекоморним системом најквалитетнијих профила са термо прекидом и флот стакла $d=4+16+4\text{mm}$ са Low-e премазом са унутрашње стране флот стакла и испуном од аргона. Прозоре израдити тако да коефицијент пролаза топлоте буде $U \leq 1,5 \text{ W/m}^2\text{K}$. Профили прозора треба да су израђени од профила минималне ширине 98mm. Оков по избору инвеститора. Прозоре дихтовати трајно еластичном ЕПДМ гумом. Ролетне су алуминијумске еслингер. У цену улази постављање угаоних пластифицираних алуминијумских "L" профила са унутрашње и спољне стране ради правилног споја прозора са зидом. Обавезно доставити атесте од овлашћених установа на све уграђене елементе. Сваки прозор је опремљен спољним и унутрашњим лајснама што улази у цену. Мере прозора пре израде проверити и узети на лицу места. У цену улази и завршна обрада зидова након монтаже и радна платформа. Шут прикупити, утоварити на камион и одвести на локацију коју одреди Инвеститор удаљености до 25km				
	Обрачун се врши по комаду комплет уграђеног прозора				
	дим.85/200cm	КОМ	4,00		
	дим.80/60cm	КОМ	1,00		
5.2.	Израда, транспорт и уградња улазних врата од алуминијумских профила са термо прекидом снабдевена одговарајућим механизмом за отварање. Димензија врата су 145x280cm, с тим што је једно крило димензије 90cm. Профили морају бити одговарајуће крутости. Врата имају три алуминијумске шарке, скривена елзет брава са два кључа. Алуминијумски профили су снабдевени гумом за дихтовање. Остакљено термопан стаклом 4+12+4mm. Отварање према споља. Све елоксирано, у боји по избору инвеститора. Врата застаклити термо Флот стаклом $d=4+16+4\text{mm}$ и дихтовати ЕПДМ гумом. Врата израдити тако да коефицијент пролаза топлоте буде $U \leq 1,5 \text{ W/m}^2\text{K}$. Обавезно доставити атесте од овлашћених установа на све уграђене елементе. Димензије проверити на лицу места.				
	Обрачун се врши по комаду комплет уграђених врата				
	дим.90+55/210+70cm	КОМ	1,00		
	УКУПНО ГРАЂЕВИНСКА СТОЛАРИЈА:				

Handwritten signature and initials.

Објекат: Пошта 7 и ИС Шумице, Бруски пут бб, Крушевац

Врста радова: Радови на инвестиционом одржавању објеката - архитектонско грађевински радови



ТЕЛЕКОМ

Бр.	Опис позиције	Јед. мере	Кол.	Јед. цена	Ук. цена
-----	---------------	-----------	------	-----------	----------

6. КЕРАМИЧАРСКИ РАДОВИ					
6.1.	Набавка и облагање терасе противклизном гранитном керамиком, димензија 30x30cm, у цементном малтеру. Гранитну керамику прве класе поставити у цементном малтеру, у слогу по избору инвеститора. Подлогу претходно испрскати цементним млеком. Полагање извести равно и керамику залити цементним млеком. Постављене плочице фуговати и под очистити пиљевином. У цену улази и израда сокле.				
	Обрачун се врши по m ² обложене површине	m ²	4,50		
УКУПНО КЕРАМИЧКИ РАДОВИ:					

7. МОЛЕРСКО-ФАРБАРСКИ РАДОВИ:					
7.1.	Репарација и монтажа заштитних металних решетки са прозора и улазних врата. Скинути стару боју хемијским и физичким средствима, брусити и очистити. Нанети импрегнацију и обојити основном бојом, а затим два пута бојом за метал. Након монтаже, односно враћања у првобитно стање, по потреби поправити бојењем. У цену улазе све неопходне радње, средства као и радна платформа.				
	Обрачун се врши по комаду.	ком	5,00		
7.2.	Набавка материјала, глетовање и бојење шпалетни прозора и врата ширине до 30cm, дисперзивном бојом у два слоја, тако да се у свему уклопи у постојеће стање. У цену позиције улази глетовање у два слоја, као и nanoшење слоја за импрегнацију. Након радова врата, прозори, зидови, намештај и околина морају бити потпуни чисти. У цену је урачунат сав материјал, транспорт и потребна скела.				
	Обрачун по комаду обрађеног отвора прозора.				
	прозор дим.85/200cm	ком	4,00		
	прозор дим.80/60cm	ком	1,00		
	врата дим.145/280cm	ком	1,00		
УКУПНО МОЛЕРСКО-ФАРБАРСКИ РАДОВИ:					

8. РАЗНИ РАДОВИ:					
8.1.	Набавка, транспорт и уградња венецинијанера од алуминијумских површинских ламела, ширине 25mm у боји столарије. Венецијанере опремити механизмом за подизање, спуштање и подешавање нагиба ламела. Венецинијанере поставити на свако застакљено фасадно окно са унутрашње стране.				
	Обрачун се врши по m ²	m ²	8,00		

337

PK MS PL

Објекат: Пошта 7 и ИС Шумице, Бруски пут бб, Крушевац

Врста радова: Радови на инвестиционом одржавању објеката - архитектонско грађевински радови



ТЕЛЕКОМ

Бр.	Опис позиције	Јед. мере	Кол.	Јед. цена	Ук. цена
8.2.	Заптивање високоеластичном полиуретанском масом, спојева фасадне столарије и зидова. Спојеве претходно очистити и отпрашити. У цену улази и радна платформа.				
	Обрачун по m	m	35,00		
8.3.	Набавка и монтажа подпрозорних ПВЦ дасака р.ш. до 30 см.				
	Обрачун се врши по m	m	4,40		
8.4.	Померање намештаја, заштита намештаја и подних површина ПВЦ фолијом пре почетка радова, облепљивање молерским креп тракама. Враћање намештаја након завршених радова и основно чишћење.				
	Обрачун се врши паушално	паушално			
8.5.	За радове који се не могу нормирати или на други начин предвидети.				
	Обрачун по норма часу.	нч	30,00		
8.6.	Завршно чишћење објекта по завршетку радова. Чишћењем обухватити све подне површине, столарију, санитарије, стаклене површине. Површина чишћења око 100m ² . Обрачун паушално.				
	Обрачун се врши паушално	паушално			
УКУПНО РАЗНИ РАДОВИ:					

РЕКАПИТУЛАЦИЈА

1.	РУШЕЊА И ДЕМОНТАЖЕ				
2.	ЗЕМЉАНИ РАДОВИ				
3.	ЗИДАРСКИ РАДОВИ				
4.	БЕТОНСКИ РАДОВИ				
5.	ГРАЂЕВИНСКА СТОЛАРИЈА				
6.	КЕРАМИЧАРСКИ РАДОВИ				
7.	МОЛЕРСКО-ФАРБАРСКИ РАДОВИ				
8.	РАЗНИ РАДОВИ				
	УКУПНО:				

УКУПНО ТЕЛЕКОМ

--	--	--	--	--	--

Handwritten signatures and initials at the bottom right of the page.

Објекат: Пошта 7 и ИС Шумице, Бруски пут бб, Крушевац

Врста радова: Радови на инвестиционом одржавању објеката - архитектонско грађевински радови



ЗАЈЕДНИЧКИ ПРОСТОР

Бр.	Опис позиције	Јед. мере	Кол.	Јед. цена	Ук. цена
1.	РУШЕЊА И ДЕМОНТАЖЕ				
1.1.	Пажљива демонтажа и поновна монтажа громобранских трака са спуштањем у двориште објекта и одлагањем на локацију коју одреди Инвеститор удаљености до 25km уз сачињавање записника. У цену улази и потребна радна скела.				
	Обрачун се врши паушално.		пауш.		
1.2.	Демонтажа кровног покривача од теголе са слојевима до дашчане подлоге. Скинути кровни покривач на безбедан начин. Шут прикупити, изнети, утоварити на камион и одвести на градску депонију или на локацију коју одреди Инвеститор удаљености до 25km				
	Обрачун по m ² косе кровне површине.	m ²	170,00		
1.3.	Демонтажа – скидање дотрајалих оштећених рогова дим:10x10cm. Скинуте рогове и шут прикупити, изнети, утоварити на камион и одвести на локацију коју одреди Инвеститор удаљености до 25km				
	Обрачун се врши по m ¹	m ¹	50,00		
	УКУПНО ДЕМОНТАЖЕ И РУШЕЊА:				

2.	ПОКРИВАЧКИ РАДОВИ				
2.1.	Набака материјала, транспорт и замена дотрајалих и оштећених рогова 10x10 кровне конструкције, од суве чамове грађе по узору на демонтиране. Рогове уградити са свим потребним везама. Уцену улазе и подупирања и обезбеђења.				
	Обрачун се врши по m ¹	m ¹	50,00		
2.2.	Набавка материјала и ојачавање - плотовање постојећих мање оштећених рогова који остају, чамовом даском дебљине 2,5cm двострано. Рогове детаљно прегледати и ојачати прописним тесарским везама и ојачањима.				
	Обрачун се врши по m ¹	m ¹	50,00		
2.3.	Набавка материјала и ојачавање - постојећих столица кровне конструкција мање оштећених, чамовом даском дебљине 2,5cm двострано. Столице детаљно прегледати и ојачати прописним тесарским везама и ојачањима.				
	Обрачун се врши по m ¹	m ¹	30,00		
2.4.	Постављање дрвеног пода просушених дасака - јаловина (влажности од 18%) по узору на постојећу конструкцију. Дебљина даске не сме да буде мања од 22mm, нити шири од 12cm и мора бити укуцана за подложне гредице са два ексера по ширини. Између дасака може да буде зазор максимално 3 mm. Све даске морају да буду здраве и исте дебљине, односно горња површина мора бити у истој равни. Сви оштри спојеви дасака и кровни гребени, морају бити заобљени.				
	Обрачун се врши по m ² .	m ²	170,00		

Handwritten signature and initials on the right side of the page.

Објекат: Пошта 7 и ИС Шумице, Бруски пут бб, Крушевац

Врста радова: Радови на инвестиционом одржавању објекта - архитектонско грађевински радови



ЗАЈЕДНИЧКИ ПРОСТОР

Бр.	Опис позиције	Јед. мере	Кол.	Јед. цена	
2.5.	Набавка и постављање хидроизолације - ПЕ фолије преко дашчане подлоге као подлогу за постављање битуменске шиндре.				
	Обрачун се врши по m ² .	m ²	170,00		
2.6.	Набавка и постављање кровне битуменске шиндре дебљине 3,3 mm, састављење од 5 слојева различитих материјала. Шиндру причврстити за подлогу, која се обрачунава посебно, нерђајућим ексерима са широком главом или нерђајућим спојкама. Битуменску шиндру поставити по упуству произвођача и пројектанта. У цену улазе и покривање увала, грбина, слемена и слично.				
	Обрачун се врши по m ² .	m ²	170,00		
УКУПНО ПОКРИВАЧКИ РАДОВИ:					

3.	РАЗНИ РАДОВИ				
3.1.	Чишћење и уређење градилишта од лишћа, грања и других нечистоћа током и након радова са утоваром отпадног материјала у камион и одвозом на градску депонију. Површина чишћења око 150m ² . Плаћа се једанпут без обзира на број чишћења.				
	Обрачун се врши паушално.		паушално		
3.2.	За радове који се не могу нормирати или на други начин предвидети.				
	Обрачун се врши по норма часу.	пч	10,00		
УКУПНО РАЗНИ РАДОВИ:					

РЕКАПИТУЛАЦИЈА

1.	РУШЕЊА И ДЕМОНТАЖЕ	
2.	ПОКРИВАЧКИ РАДОВИ	
3.	РАЗНИ РАДОВИ	
	УКУПНО:	

	УКУПНО ЗАЈЕДНИЧКО:	
--	---------------------------	--

340

Handwritten signatures and initials at the bottom right of the page.

Објекат: Пошта 7 и ИС Шумице, Бруски пут бб, Крушевац

Врста радова: Радови на инвестиционом одржавању објеката - архитектонско грађевински радови



РЕКАПИТУЛАЦИЈА 1

	простор предузећа	врста радова			
		А-Г	електро	машински	укупно
I	ТЕЛЕКОМ		/	/	
II	ПОШТА	/	/	/	/
III	ЗАЈЕДНИЧКИ ПРОСТОР		/	/	

укупно по врсти радова: _____ / _____ / _____

УКУПНО:

РЕКАПИТУЛАЦИЈА 2

простор			ИЗНОС
	засебан простор предузећа		
I	ТЕЛЕКОМ		
II	ПОШТА		/
	заједнички простор предузећа	%	
IIIa	ТЕЛЕКОМ	67,49%	
IIIб	ПОШТА	32,51%	

укупно ТЕЛЕКОМ (I+IIIa): _____

укупно ПОШТА (II+IIIб): _____

УКУПНО:

Handwritten signature and initials: PB 111

Објекат: Пошта и КЦ Горњи Степош

Врста радова: Радови на инвестиционом одржавању објеката - архитектонско грађевински радови

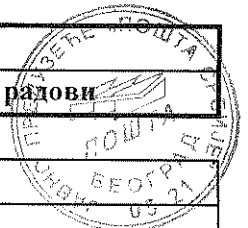

ЗАЈЕДНИЧКИ ПРОСТОР

Бр.	Опис позиције	Јед. мере	Кол.	Јед. цена	Ук. цена
1	РУШЕЊА И ДЕМОНТАЖЕ				
1.1.	Пажљива демонтажа и поновна монтажа громобранских трака са спуштањем у двориште објекта и одлагањем на локацију коју одреди Инвеститор удаљености до 25km уз сачињавање записника. У цену улази и потребна радна скела. Обрачун се врши по m ¹ .	m ¹	30,00		
1.2.	Демонтажа лимене опшивке уз зид. Лимарију демонтирати, упаковати, утоварити у камион и одвести на локацију коју одреди Инвеститор удаљености до 25km. У цену улази и потребна радна скела Обрачун се врши по m ¹ .	m ¹	2,00		
1.3.	Пажљива демонтажа пропале дрвене кровне конструкције. Пре демонтаже снимити тачну геометрију кровне конструкције како се заменом дотрајалих елемената не би нарушила постојећа конструкција. Демонтирану грађу утоварити у камион и одвести на локацију коју одреди Инвеститор удаљености до 25km. Обрачун се врши по m ² .	m ²	15,00		
1.4.	Пажљива демонтажа старе иструлеле ламперије са стрехе, набављање и постављање нове од чамовог дрвета на постојећој подконструкцији. У цену улази и потребна радна скела. Обрачун се врши по m ² .	m ²	15,00		
	УКУПНО ДЕМОНТАЖЕ И РУШЕЊА:				
2	МОЛЕРСКО ФАРБАРСКИ РАДОВИ				
2.1.	Бојење стехе од старе ламперије, са које је боја скинута, квалитетније бојење. Врста боје, произвођач и тон по избору инвеститора. Пре бојења дрво брусити и очистити, а затим нанети подлогу од фирниса са додатком уљане боје. Извршити предкитовање и превлачење уљаним китом, брушење и надкитовање. Бојати уљаном бојом први пут, по сушењу брусити и надкитовати уљаним китом. Бојати уљаном бојом, други пут. Фино брусити, исправити емајл китом и бојити емајл лаком. Ценом обухваћена монтажа и демонтажа покретне скеле Обрачун се врши по m ² .	m ²	34,00		

Објекат: Пошта и КЦ Горњи Степош

Врста радова: Радови на инвестиционом одржавању објеката - архитектонско грађевински радови



ЗАЈЕДНИЧКИ ПРОСТОР

Бр.	Опис позиције	Јед. мере	Кол.	Јед. цена	Ук. цена
2.2.	Бојење фасаде фасакрилом у боји и тону у избору инвеститора са свим потребним предрадњама (обијање подклубученог малтера стругањем, крпљење пукотина и рупа). Ценом обухваћена монтажа и демонтажа покретне скеле. Обрачун се врши по m ² .	m ²	10,00		
УКУПНО МОЛЕРСКО ФАРБАРСКИ РАДОВИ					
3 ПОКРИВАЧКИ РАДОВИ					
3.1.	Замена поломљеног црепа и поклапача на грбинама и слемењачама. Прегледати кров, оштећен или поломљен цреп и поклапаче пажљиво демонтирати и поставити нове црепове и поклапаче, по узору на постојеће. Поломљени цреп одвести на најближу депонију. Обрачун се врши по m ² .	m ²	20,00		
УКУПНО ПОКРИВАЧКИ РАДОВИ:					
4 ЛИМАРСКИ РАДОВИ					
4.1.	Опшивање зида поцинкованим лимом, развијене ширине (РС) до 66 см, дебљине 0,60 mm. Лим уз зид подићи најмање за 20 см. Руб лима-ивицу убацити у спојницу опека. Опшивање зида извести по правилима за ову врсту радова. Обрачун се врши по m ¹ .	m ¹	2,00		
УКУПНО ЛИМАРСКИ РАДОВИ:					
5 РАЗНИ РАДОВИ					
5.1.	Набавка, испорука и монтажа спољних светиљки са претходном демонтажом старих, комплет са прибором за вешање, предспојном опремом и изворима светлости по избору инвеститора. Комплет са повезивањем и свим потребним и неспецифицираним материјалом. Обрачун се врши по комаду.	КОМ	3,00		
5.2.	Набавка и постављање ливено гвозденог поклопца са рамом за шахт, димензија 60x60cm, тежине 35kg. Обрачун по комаду.	КОМ	2,00		

343

AP
S
K
PC
MS

Објекат: Пошта и КЦ Горњи Степош

Врста радова: Радови на инвестиционом одржавању објеката - архитектонско грађевински радови

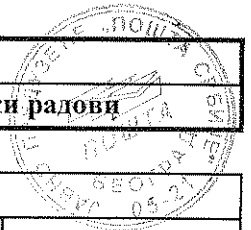

ЗАЈЕДНИЧКИ ПРОСТОР

Бр.	Опис позиције	Јед. мере	Кол.	Јед. цена	Ук. цена
5.3.	Чишћење и уређење градилишта од лишћа, грања и других нечистоћа током и након радова са утоваром отпадног материјала у камион и одвозом на локацију коју одреди Инвеститор удаљености до 25km. Плаћа се једанпут без обзира на број чишћења. Површина чишћења око 100m ² .				
				паушално	
5.4.	За радове који се не могу нормирати или на други начин предвидети обрачун се врши по норма часу.	нч	10,00		
	УКУПНО РАЗНИ РАДОВИ:				

РЕКАПИТУЛАЦИЈА		
1	РУШЕЊА И ДЕМОНТАЖЕ	
3	МОЛЕРСКО ФАРБАРСКИ РАДОВИ	
4	ПОКРИВАЧКИ РАДОВИ	
5	ЛИМАРСКИ РАДОВИ	
7	РАЗНИ РАДОВИ	
	УКУПНО:	

УКУПНО ЗАЈЕДНИЧКО:	
---------------------------	--

344

Handwritten signatures and initials, including a large 'M' and other illegible marks.

Објекат: Пошта и КЦ Горњи Степош
 Врста радова: Радови на инвестиционом одржавању објеката - архитектонско грађевински радови



РЕКАПИТУЛАЦИЈА 1

простор предузећа		врста радова			
		А-Г	електро	машински	укупно
I	ТЕЛЕКОМ	/	/	/	/
II	ПОШТА	/	/	/	/
III	ЗАЈЕДНИЧКИ ПРОСТОР		/	/	
укупно по врсти радова:			/	/	

УКУПНО:

РЕКАПИТУЛАЦИЈА 2

простор			износ
засебан простор предузећа			
I	ТЕЛЕКОМ		/
II	ПОШТА		/
заједнички простор предузећа			%
IIIa	ТЕЛЕКОМ	45,04%	
IIIб	ПОШТА	54,96%	

укупно ТЕЛЕКОМ (I+IIIa):	
укупно ПОШТА (II+IIIб):	

УКУПНО:

PB

WPK J. M.

345

7

АРХИТЕКТОНСКО-ГРАЂЕВИНСКИ РАДОВИ

РЕКАПИТУЛАЦИЈА - ПАРТИЈА 3



Р.БР.	ОБЈЕКАТ	ПОШТА	ТЕЛЕКОМ	УКУПНО
1.	РРС Грдица	/		
2.	КЦ Чукојевац			
3.	ЧЦ Ратина			
4.	АТЦ Бошњане	/		
5.	АТЦ Витанце	/		
6.	Пошта и ГЦ Крушевац 1			
7.	Пошта 7 и ИС Шумице			
8.	Пошта и КЦ Горњи Степош			
	УКУПНО:			

Понуђач

м.п.

346

Ⓢ

Handwritten signature/initials

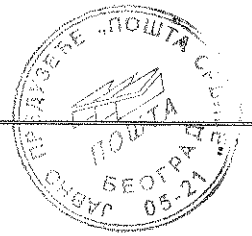

Партија 4- Објекти Наручиоца:

- Пошта и КТЦ Трбушани, Трбушани бб
- Пошта и ЧТЦ Горњи Милановац, Хероја Дражевића 1
- Пошта и КТЦ Таково, Таково бб
- Пошта и ЧЦ Гуча, Богдана Капелана 3
- Пошта и ЧТЦ Ивањица, Венијамина Маринковића 10
- ЛПМ И АТЦ Ариље, Светог Ахилија 2

-Преглед позиција са јединицама мере, јединичним и укупним ценама

Објекат: Пошта и КТЦ Трбушани

Врста радова: Радови на инвестиционом одржавању објеката - архитектонско грађевински радови



ТЕЛЕКОМ

Бр.	Опис позиције	Јед. мере	Кол.	Јед. цена	
-----	---------------	-----------	------	-----------	--

Врста радова: АРХИТЕКТОНСКО-ГРАЂЕВИНСКИ

1	РУШЕЊА И ДЕМОНТАЖЕ				
1.1.	Пажљива демонтажа заштитине металне решетке врата, израђених од кутијастих профила. У цену улази и радна платформа. Решетку записнички одложити на локацију коју одреди Инвеститор удаљености до 25 km.				
	Обрачун се врши по комаду				
	дим.115/200cm	ком	1,00		
1.2.	Пажљива демонтажа заштитиних металних решетки прозора, израђених од плоснатог челика-флаха. У цену улази и радна платформа. Решетке и шут прикупити, утоварити на камион и одвести на локацију коју одреди Инвеститор удаљености до 25 km.				
	Обрачун се врши по m ²	m ²	5,80		
1.3.	Пажљива демонтажа, скидање постојећег црепа и летава са металне надстрешнице. Метална надстрешница остаје причвршћена за зид објекта. Демонтирану материјал, као и шут прикупити, утоварити на камион и одвести на градску депонију или записнички одложити на место које одреди Инвеститор удаљености до 25 km.				
	Обрачун се врши по m ² хоризонталне пројекције.				
	дим. 150/190cm	m ²	3,00		
1.4.	Демонтажа старих солбанка прозора од поцинкованог лима дебљине 0,6mm, РШ до 30cm. Демонтажу извести крајње пажљиво. Машинским путем извршити правилно засецање изнад самог лима тако да се не оштети фасада. Шут прикупити, утоварити у камион и одвести на локацију коју одреди Инвеститор удаљености до 25 km. У цену улази и крпљење евентуалних пукотина и шлицева.				
	Обрачун се врши по m	m	1,90		
УКУПНО РУШЕЊА И ДЕМОНТАЖЕ:					

2 ЛИМАРСКИ РАДОВИ

2.1.	Набавка материјала и покривање постојеће металне надстрешнице. Покривање извести пластифицираним, поцинкованом, челичним трапезастим лимом, ТР60/100, t=0,70mm (висина 60mm), пластификација у тону приближно RAL 9010. Покривање крова радити по кровним равнима према постојећем паду надстрешнице. У склопу позиције кровног покривача узети у обзир комплетан вијчани и заптивни материјал као и све типске лимарске елементе потребне за завршно опшивање кровног покривача са спољње и унутрашње стране. Јединачном ценом обухватити: сав спојни и заптивни материјал, димензија према месту уграђивања. Ценом обухваћена монтажа и демонтажа покретне скеле				
	Обрачун се врши по m ²	m ²	3,00		

Handwritten signature or initials on the right margin.

Објекат: Пошта и КТЦ Трбушани

Врста радова: Радови на инвестиционом одржавању објеката - архитектонско грађевински радови



ТЕЛЕКОМ

Бр.	Опис позиције	Јед. мере	Кол.	Јед. цена	
2.2.	Набавка материјала и опшивање солбанака прозора пластифицираним, поцинкованим лимом дебљине 0,70cm, развијене ширине (РШ) до 30cm. Стране солбанка према зиду и прозору подићи у висину до 25cm, за шток прозора учврстити шрафијењем и китовањем. Предњу страну солбанка причврстити за дрвене пакнице или избушити подлогу, поставити пластичне типлове и причврстити поцинкованим холшрафовима. Преко главе холшрафа поставити "машницу" и залемити. Испод лима поставити слој тер папира што улази у цену солбанка. У цену је урачунат материјал, транспорт и рад.				
	Обрачун се врши по m	m	1,90		
2.3.	Набавка материјала, транспорт и монтажа опшивке зида од пластифицираног, поцинкованог лима, дебљине d=0,60 mm, РШ до 40 cm, са лемљењем и учвршћивањем. Пластификација у тону приближно RAL 9010. Ценом обухваћена монтажа и демонтажа покретне скеле.				
	Обрачун се врши по m	m	1,80		
2.4.	Набавка материјала и израда опшивке постојече металне надстрешнице од пластифицираног, поцинкованог, челичног лима d=0,6mm. Пластификација у тону приближно RAL 9010. Ценом обухваћена монтажа и демонтажа покретне скеле.				
	Обрачун се врши по m ²	m ²	3,80		
УКУПНО ЛИМАРСКИ РАДОВИ:					

3	БРАВАРСКИ РАДОВИ:				
3.1.	Израда и постављање заштитних металних решетки прозора од челичних профила. Распоред испуне челичних профила према узору решетке на постојећим улазним вратима. Решетке претходно припремити, нанети импрегнацију, основну боју, а затим их поставити. Решетку приликом постављања типловати у зид. Након уградње поправити основну боју, предкитовати и брусити и тек онда обојити завршном бојом за метал, по избору инвеститора у два слоја. У цену улази и завршна обрада зидова након уградње.				
	Обрачун се врши по m ²	m ²	5,70		
УКУПНО БРАВАРСКИ РАДОВИ:					

Објекат: Пошта и КТЦ Трбушани

Врста радова: Радови на инвестиционом одржавању објеката - архитектонско грађевински радови

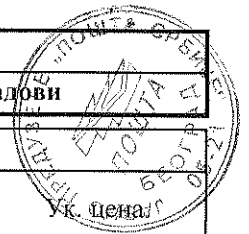

ТЕЛЕКОМ

Бр.	Опис позиције	Јед. мере	Кол.	Јед. цена	Ук. цена
4	МОЛЕРСКО-ФАРБАРСКИ РАДОВИ				
4.1.	Репарација и монтажа заштитних металних решетки са улазних врата и постојеће металне конструкције настрешнице. Скинути стару боју хемијским и физичким средствима, брусити и очистити. Нанети импрегнацију и обојити основном бојом, а затим два пута бојом за метал. Након монтаже, односно враћања у првобитно стање, по потреби поправити бојењем. У цену улазе све неопходне радње, средства као и радна платформа.				
	Обрачун се врши по m ²	m ²	3,00		
4.2.	Набавка материјала и бојење омалтерисаних шпалетни. Бојити фасадном акрилном бојом. Боја мора бити квалитетна, отпорна на мраз, атмосфериле и UV зрачења. Подлога мора бити макс 3% влажна. Површине предходно отпрашити и очистити. Нанети грунт у једном слоју. Грунт тонирати у тону завршне боје. Боја мора бити водоотпорна и паропропусна. Боја се наноси у два слоја. Боја истоветна постојећој боји зидних површина. Обрачун по m ¹ обојене површине са грунтом.				
	Обрачун се врши по m	m	5,50		
УКУПНО МОЛЕРСКО - ФАРБАРСКИ РАДОВИ:					

5	РАЗНИ РАДОВИ				
5.1.	Завршно чишћење објекта по завршетку радова. Чишћењем обухватити све подне површине, столарију, санитарије, стаклене површине. Површина чишћења око 50m ² .				
	Обрачун се врши паушално	паушално			
5.2.	Загтвивање високоеластичном полиуретанском масом, спојева фасадне преграде и зидова. Спојеве претходно очистити и отпрашити. У цену улази и радна платформа.				
	Обрачун се врши по m	m	30,00		
5.3.	За радове који се не могу нормирати или на други начин предвидети.				
	Обрачун по норма часу.	пч	20,00		
УКУПНО РАЗНИ РАДОВИ:					

1	РУШЕЊА И ДЕМОНТАЖЕ				
2	ЛИМАРСКИ РАДОВИ				
3	БРАВАРСКИ РАДОВИ:				
4	МОЛЕРСКО-ФАРБАРСКИ РАДОВИ				
5	РАЗНИ РАДОВИ				

УКУПНО АРХИТЕКТОНСКО-ГРАЂЕВИНСКИ:

350

Handwritten signatures and initials on the right side of the page, including a large 'P' and 'R' and other illegible marks.

Објекат: Пошта и КТЦ Трбушани

Врста радова: Радови на инвестиционом одржавању објеката - архитектонско грађевински радови



ТЕЛЕКОМ					
Бр.	Опис позиције	Јед. мере	Кол.	Јед. цена	

РЕКАПИТУЛАЦИЈА ТЕЛЕКОМ:

1	АРХИТЕКТОНСКО-ГРАЂЕВИНСКИ				
УКУПНО:					

351

Handwritten signatures and initials:
M.P.
S.P.

Објекат: Пошта и КТЦ Трбушани

Врста радова: Радови на инвестиционом одржавању објеката - архитектонско грађевински радови



РЕКАПИТУЛАЦИЈА 1

	простор предузећа	врста радова			
		А-Г	електро	машински	укупно
I	ТЕЛЕКОМ		/	/	
II	ПОШТА	/	/	/	/
III	ЗАЈЕДНИЧКИ ПРОСТОР	/	/	/	/
укупно по врсти радова:			/	/	

УКУПНО:

--

РЕКАПИТУЛАЦИЈА 2

простор		ИЗНОС
засебан простор предузећа		
I	ТЕЛЕКОМ	
II	ПОШТА	/
заједнички простор предузећа	%	
IIIa	ТЕЛЕКОМ	/
IIIб	ПОШТА	/

укупно ТЕЛЕКОМ (I+IIIa):

укупно ПОШТА (II+IIIб):

УКУПНО:

--

352

Handwritten signatures and initials at the bottom right of the page.

Објекат: Пошта и ЧТЦ Горњи Милановац-Хероја Дражевића I

Врста радова: Радови на инвестиционом одржавању објеката - архитектонско грађевински радови



ЗАЈЕДНИЧКО

Бр.	Опис позиције	Јед. мере	Кол.	Јед. цена	Ук. цена
1	Демонтажа и поновна монтажа сливника . Пажљиво демонтирати сливник, очистити и припремити за поновну монтажу. Сливнике одложити на на локацију коју одреди Инвеститор удаљености до 25 km.				
	Обрачун се врши по комаду.	ком	2,00		
2	Чишћење дела површине - терасе изнад канцеларија од заосталих каблова, металних елемената, нечистоће, воде и комплетног одложеног и баченог инвентара. Површина око 30 m ²				
	Обрачун се врши паушално.		паушално		
3	Израда нове хидроизолације равног крова, преко постојеће хидроизолације, еластичним материјалом на бази полиуретана. Прво је неопходно постојећу хидроизолацију репарирати, клобуци и оштећења морају бити санирани, хидроизолација у целости мора бити добро причвршћена за подлогу, равна и чиста. Нанети одговарајући прајмер након чега и први слој хидроизолационог премаза у који је потребно утиснути одговарајућу еластичну мрежицу према упутству произвођача. После сушења, нанети и други завршни слој. Нова уграђена хидроизолација мора бити отпорна на високе и ниске температуре, УВ зраке. Хидроизолацију подићи уз зид 50cm. Обрадити све површине, удубљења, избочине, стопе металних носача, продоре, сливнике и сл.				
	Обрачун се врши по m ² .	m ²	100,00		

УКУПНО:

УКУПНО ЗАЈЕДНИЧКО

353

5470 2205
10

Објекат: Пошта и ЧТЦ Горњи Милановац-Хероја Дражевића 1
 Врста радова: Радови на инвестиционом одржавању објеката - архитектонско грађевински радови



РЕКАПИТУЛАЦИЈА 1

	простор предузећа	врста радова			
		А-Г	електро	машински	укупно
I	ТЕЛЕКОМ	/	/	/	/
II	ПОШТА	/	/	/	/
III	ЗАЈЕДНИЧКИ ПРОСТОР		/	/	

укупно по врсти радова: _____ / _____ / _____

УКУПНО: _____

РЕКАПИТУЛАЦИЈА 2

простор			ИЗНОС
	засебан простор предузећа		
I	ТЕЛЕКОМ		/
II	ПОШТА		/
	заједнички простор предузећа	%	
IIIa	ТЕЛЕКОМ	50,45%	
IIIб	ПОШТА	49,55%	

укупно ТЕЛЕКОМ (I+IIIa): _____

укупно ПОШТА (II+IIIб): _____

УКУПНО: _____

354

Handwritten signature and initials.

Објекат: Пошта и КТЦ Таково

Врста радова: Радови на инвестиционом одржавању објеката - архитектонско грађевински радови



ТЕЛЕКОМ

Бр.	Опис позиције	Јед. мере	Кол.	Јед. цена	
Врста радова: АРХИТЕКТОНСКО-ГРАЂЕВИНСКИ					
1	РУШЕЊА И ДЕМОНТАЖЕ				
1.1.	Распремање просторија, померање намештаја и опреме у току радова и враћање истих у првобитно стање.				
	Обрачун се врши паушално.		паушално		
1.2.	Пажљива демонтажа и поновна монтажа заштитине металне решетке прозора и врата, израђених од кутијастих профила. У цену улази и радна платформа.				
	Обрачун се врши по m ²	m ²	3,50		
1.3.	Пажљива демонтажа постојећих улазних дрвених врата. Демонтажу извести тако да се фасада што мање оштети. Сав шут прикупити, изнети и транспортовати на локацију коју одреди Инвеститор удаљености до 25 km. Позиција обухвата, демонтажу врата, све врсте транспорта, утовар, транспорт и истовар на депонију, као и крпљење свих рупа и шлицева који се буду јавили услед демонтаже и рушења. При демонтажи водити рачуна да се простор у којем и ван кога се ради, одржава чистим.				
	Обрачун се врши по комаду	ком	1,00		
1.4.	Демонтажа издигнутог пода на коме се налази пулт. Сав шут прикупити, изнети и транспортовати на локацију коју одреди Инвеститор удаљености до 25 km.				
	Обрачун се врши по m ²	m ²	13,00		
УКУПНО РУШЕЊА И ДЕМОНТАЖЕ:					

2	ЗИДАРСКИ РАДОВИ				
2.1.	Обрада унутрашњих шпалетни оштећених вађењем двоструких прозора са спољне и унутрашње стране. Малтерисати продужним малтером 1:3:9 у два слоја просечне ширине 30cm. Нове прозоре обавезно заштитити. У цену улази и радна скела висине до 3m. Прозори морају бити чисти и неоштећени. Заштити зидове, намештај и простор у којем се ради. Шут прикупити, изнети, утоварити на камион и одвести на локацију коју одреди Инвеститор удаљености до 25 km.				
	Обрачун се врши по комаду обрађеног отвора	ком	3,00		
2.2.	Израда преградног зида са једноструком металном подконструкцијом од челичних поцинкованих CW i UW профила 75 mm. зид је неносив. Укупна дебљина зида је од 100 mm до 165 mm. Обострано једноструко обложен гипсаним плочама 12,5 mm. Изолациони слој од минералне вуне d=75mm. Звучна заштита 41 до 47 dB. цена обухвата и израду отвора за врата комплет са подконструкцијом.				
	Обрачун се врши по m ²	m ²	15,00		

317

MS DV
S
A

Објекат: Пошта и КТЦ Таково

Врста радова: Радови на инвестиционом одржавању објеката - архитектонско грађевински радови

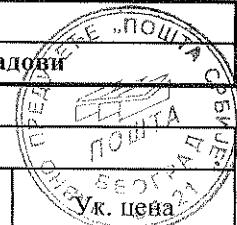

ТЕЛЕКОМ					
Бр.	Опис позиције	Јед. мере	Кол.	Јед. цена	Ук. цена
2.3.	Крпљење шлицева и других оштећења на зидовима и плафону након постављања електроинсталације продужним малтером, просечна ширина шлица 10-15cm. Крпљење се врши по зидовима и плафону (рабиц), као и око врата и прозора, где има оштећења. У цену урачунати и покретну скелу.				
	Обрачун се врши по m	m	6,00		
УКУПНО ЗИДАРСКИ РАДОВИ:					

3 БРАВАРСКИ РАДОВИ:					
Бр.	Опис позиције	Јед. мере	Кол.	Јед. цена	Ук. цена
3.1.	Израда и постављање заштитних металних решетки прозора од челичних профила. Распоред испуне челичних профила према узору решетке на постојећим улазним вратима и прозору. Решетке претходно припремити, нанети импрегнацију, основну боју, а затим их поставити. Решетку са штоком приликом постављања везивати вијцима или анкерима за зид осигурано од неовлашћеног улаза. Након уградње поправити основну боју, предкитовати и брусити и тек онда обојити завршном бојом за метал, по избору инвеститора у два слоја. У цену улази и завршна обрада зидова након уградње.				
	Обрачун се врши по m ²	m ²	2,60		
3.2.	Набавка, транспорт и уградња улазних спољних алуминијумских врата од елоксираних алуминијумских профила са стандардним оковом за отварање и закључавање и трајно еластичним заптивним гумама. Крило врата је обострано финално обрађено алуминијумским лимом испуњена са полиуретанском пеном d=2,3cm. Врата се израђују од алуминијумских профила одговарајуће крутости, снабдени првокласним оковима, (спојнице, брава, аутоматски затварач, и др.), и дихтунзима, са термо прекидом. Врата имају лучно надсветло димензија 91/50cm до плафонске површине. У цену улази постављање угаоних пластифицираних алуминијумских "L" профила са унутрашње и спољне стране ради правилног споја врата са зидом. Обавезно доставити атесте од овлашћених установа на све уграђене елементе. Испод врата уградити дихтунг метлицу. Мере узети и проверити на лицу места, смер отварања утврдити са инвеститором. Врата димензије 91/260 cm = 91/210+50 cm				
	Обрачун се врши по комаду	ком	1,00		
УКУПНО БРАВАРСКИ РАДОВИ:					

376

Handwritten signature and initials in the bottom right corner.

Објекат: Пошта и КТЦ Таково

Врста радова: Радови на инвестиционом одржавању објеката - архитектонско грађевински радови

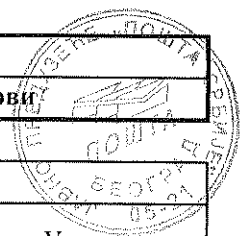

ТЕЛЕКОМ					
Бр.	Опис позиције	Јед. мере	Кол.	Јед. цена	Ук. цена
4	МОЛЕРСКО-ФАРБАРСКИ РАДОВИ				
4.1.	Глетовање зидова и плафона глет масом. Све површине након стругања брусити а глетовање извести у два слоја. Неутрализовати подлогу, површину припремити за бојење, равно и глатко.				
	Обрачун се врши по m ²	m ²	55,00		
4.2.	Набавка материјала и бојење старих зидова и плафона полудисперзивном бојом три пута са претходном поправком оштећења и пукотина. Тон по избору инвеститора. У цену улази и радна платформа, као и заштита фолијом свих површина, уређаја и опреме који морају остати чисти.				
	Обрачун се врши по m ²	m ²	55,00		
4.3.	Репарација и монтажа заштитних металних решетки са улазних врата и металне конструкције настрешнице. Скинути стару боју хемијским и физичким средствима, брусити и очистити. Нанети импрегнацију и обојити основном бојом, а затим два пута бојом за метал. Након монтаже, односно враћања у првобитно стање, по потреби поправити бојењем. У цену улазе све неопходне радње, средства као и радна платформа.				
	Обрачун се врши по m ²	m ²	20,00		
4.4.	Набавка материјала и бојење омалтерисаних шпалетни. Бојити фасадном акрилном бојом. Боја мора бити квалитетна, отпорна на мраз, атмосфериле и UV зрачења. Подлога мора бити макс 3% влажна. Површине предходно отпрати и очистити. Нанети грунт у једном слоју. Грунт тонирати у тону завршне боје. Боја мора бити водоотпорна и паропропусна. Боја се наноси у два слоја. Боја истоветна постојећој боји зидних површина. Обрачун по m ¹ обојене површине са грунтом.				
	Обрачун се врши по m ¹	m ¹	13,00		
	УКУПНО МОЛЕРСКО - ФАРБАРСКИ РАДОВИ:				

5 СТОЛАРСКИ РАДОВИ					
Бр.	Опис позиције	Јед. мере	Кол.	Јед. цена	Ук. цена
5.1.	Израда степенишне ограде висине h=1,10 m. Рукохват од храстовог профилисаног масива, премазан фирнајзом и лакиран сјајним лаком у два премаза. Носачи од челичних профила, заштићени са два основна минијумска премаза и једним покривним у тону по избору инвеститора.				
	Обрачун се врши по m ¹	m ¹	12,00		

357

Handwritten signatures and initials on the right side of the page.

Објекат: Пошта и КТЦ Таково

Врста радова: Радови на инвестиционом одржавању објеката - архитектонско грађевински радови

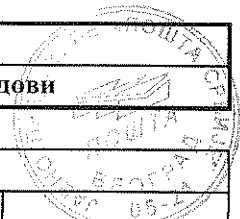

ТЕЛЕКОМ

Бр.	Опис позиције	Јед. мере	Кол.	Јед. цена	Ук. цена
5.2.	Набавка, транспорт и уградња једнокрилних дуплошперованих пуних врата, са штоком од масива, крило је дуплошперовано храстовим фурниром. Врата садрже три пара шарки, метални оков, кваке, обичну браву и никловане одбојнике на поду. У завршној обради дрвене делове бондексирати два пута. Обрачун по m ² комплет уграђене позиције са покривним лајснама у свему према ГН. Врата се уграђују у гипсани зид. Димензије врата су 91/200 cm.				
	Обрачун се врши по m ²	m ²	1,80		
УКУПНО СТОЛАРСКИ РАДОВИ:					

6 ПОДОПОЛАГАЧКИ РАДОВИ

6.1.	Набавка и постављање подне облоге ламинат, дебљине d=11mm, класе 33 по избору инвеститора. Ламинатна подна облога поставља се као пливајући под. Ламинат мора да буде јак, трајан и ископресован, а носач плоча високе густине, ХДФ, ивице импрегниране и са нутом и федером. Подну облогу унети, распаковати и оставити 24 часа да се аклиматизује у атмосфери просторије. Преко припремљене подлоге поставити филц и фолију. Поред зидова оставити дилатационе спојнице ширине 10mm. Систем затварања је суво. Подну облогу пажљиво поставити и саставити на "клик". Поред зидова поставити лајсне и на сваких 80cm лајсне причврстити за зид. Сучељавања геровати. У цену урачунати и алуминијумске праг лајсне.				
	Обрачун се врши по m ² постављеног пода	m ²	12,00		
УКУПНО ПОДОПОЛАГАЧКИ РАДОВИ:					

7 КЕРАМИЧАРСКИ РАДОВИ

7.1.	Набавка и облагање терасе противклизном гранитном керамиком, димензија 30x30cm, у цементном малтеру. Гранитну керамику прве класе поставити у цементном малтеру, у слогу по избору инвеститора. Подлогу претходно испрскати цементним млеком. Полагање извести равно и керамику залити цементним млеком. Постављене плочице фуговати и под очистити пиљевином.				
	Обрачун се врши по m ² обложене површине	m ²	12,00		
УКУПНО КЕРАМИЧКИ РАДОВИ:					

8 РАЗНИ РАДОВИ

8.1.	Завршно чишћење објекта по завршетку радова. Чишћењем обухватити све подне површине, столарију, санитариије, стаклене површине. Површина око 20 m ² .				
------	--	--	--	--	--

3.18

Handwritten notes and signatures on the right margin, including the letters 'PTM' and 'ASR'.

Објекат: Пошта и КТЦ Таково

Врста радова: Радови на инвестиционом одржавању објеката - архитектонско грађевински радови



ТЕЛЕКОМ					
Бр.	Опис позиције	Јед. мере	Кол.	Јед. цена	Ук. цена
	Обрачун се врши паушално.		паушално		
8.2.	Заптивачње високоеластичном полиуретанском масом, спојева фасадне преграде и зидова. Спојеве претходно очистити и отпрашити. У цену улази и радна платформа.				
	Обрачун се врши по m	m	18,00		
8.3.	За радове који се не могу нормирати или на други начин предвидети.				
	Обрачун по норма часу.	нч	30,00		
УКУПНО РАЗНИ РАДОВИ:					

1	РУШЕЊА И ДЕМОНТАЖЕ				
2	ЗИДАРСКИ РАДОВИ				
3	БРАВАРСКИ РАДОВИ:				
4	МОЛЕРСКО-ФАРБАРСКИ РАДОВИ				
5	СТОЛАРСКИ РАДОВИ				
6	ПОДОПОЛАГАЧКИ РАДОВИ				
7	КЕРАМИЧАРСКИ РАДОВИ				
8	РАЗНИ РАДОВИ				

УКУПНО АРХИТЕКТОНСКО-ГРАЂЕВИНСКИ:

РЕКАПИТУЛАЦИЈА ТЕЛЕКОМ:

1	АРХИТЕКТОНСКО-ГРАЂЕВИНСКИ				
---	---------------------------	--	--	--	--

УКУПНО :

359

Handwritten signatures and initials at the bottom right of the page.

Објекат: Пошта и КТЦ Таково
 Врста радова: Радови на инвестиционом одржавању објеката - архитектонско грађевински радови



РЕКАПИТУЛАЦИЈА 1

	простор предузећа	врста радова			
		А-Г	електро	машински	укупно
I	ТЕЛЕКОМ		/	/	
II	ПОШТА	/	/	/	/
III	ЗАЈЕДНИЧКИ ПРОСТОР	/	/	/	/

укупно по врсти радова: _____ / _____ / _____

УКУПНО: _____

РЕКАПИТУЛАЦИЈА 2

простор			ИЗНОС
	засебан простор предузећа		
I	ТЕЛЕКОМ		
II	ПОШТА		/
	заједнички простор предузећа	%	
IIIa	ТЕЛЕКОМ	/	/
IIIб	ПОШТА	/	/

укупно ТЕЛЕКОМ (I+IIIa): _____

укупно ПОШТА (II+IIIб): _____ / _____

УКУПНО: _____

360

Handwritten signatures and initials at the bottom right of the page.

Објекат: Пошта и ЧЦ Гуча - Гуча, Богдана Капелана 3				
Врста радова: Радови на инвестиционом одржавању објеката - архитектонско грађевински радови				
ТЕЛЕКОМ				
Бр.	Опис позиције	Јед. мере	Кол.	Јед. цена
1	РУШЕЊА И ДЕМОНТАЖЕ			
1.1.	Распремање просторија, померање намештаја и опреме у току радова и враћање истих у првобитно стање. Обрачун се врши паушално	паушално		
1.2.	Демонтажа постојећих венецијанера и одвоз на депонију. Обрачун се врши по m ²	ком	2,00	
1.3.	Пажљива демонтажа постојећих металних прозора. Демонтажу извести тако да се фасада што мање оштети. Сав шут прикупити, изнети и транспортовати на депонију. Позиција обухвата, демонтажу прозора, све врсте транспорта, утовар, транспорт и истовар на депонију, као и крпљење свих рупа и шлицева који се буду јавили услед демонтаже и рушења. При демонтажи водити рачуна да се простор у којем и ван кога се ради одржава чистим. Потребно је заштитити пролазнике и околину током трајања радова. Обрачун по комаду.			
	дим. 370/160cm	ком	1,00	
	дим. 190/160cm	ком	1,00	
	дим. 370/40cm (надсветло изнад улаза)	ком	1,00	
	УКУПНО РУШЕЊА И ДЕМОНТАЖЕ:			

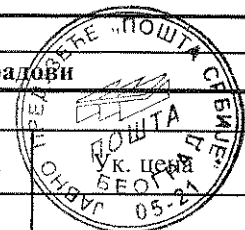

2	ГРАЂЕВИНСКА СТОЛАРИЈА:			
2.1.	Набавка, израда, транспорт и монтажа алуминијумских прозора са обртним системом отварања једног или два крила са начином отварања по вертикали и на кип. Прозоре израдити од пластифицираног алуминијума, у боји као остали прозори на објекту, са вишекоморним системом најквалитетнијих профила са термо прекидом и флот стакла d=4+16+4mm са Low-e премазом са унутрашње стране флот стакла и испуном од аргона. Прозоре израдити тако да коефицијент пролаза топлоте буде $U \leq 1,5 \text{ W/m}^2\text{K}$. Профили прозора треба да су израђени од профила минималне ширине 98mm. Оков по избору инвеститора. Прозоре дихтовати трајно еластичном ЕПДМ гумом. Ролетне су алуминијумске еслингер. У цену улази постављање угаоних пластифицираних алуминијумских "L" профила са унутрашње и спољне стране ради правилног споја прозора са зидом. Обавезно доставити атесте од овлашћених установа на све уграђене елементе. Сваки прозор је опремљен спољним и унутрашњим лајснама што улази у цену. Мере прозора пре израде проверити и узети на лицу места. У цену улази и завршна обрада зидова након монтаже и радна платформа. Шут прикупити, утоварити на камион и одвести на локацију коју одреди Инвеститор удаљености до 25km.			
	Обрачун по комаду комплет уграђеног прозора			
	дим. 370/160cm	ком	1,00	
	дим. 190/160cm	ком	1,00	

Handwritten signature and initials in the bottom right corner.

Објекат: Пошта и ЧЦ Гуча - Гуча, Богдана Капелана 3

Врста радова: Радови на инвестиционом одржавању објеката - архитектонско грађевински радови



ТЕЛЕКОМ

Бр.	Опис позиције	Јед. мере	Кол.	Јед. цена
2.2.	Набавка, израда, транспорт и монтажа алуминијумског прозора надсветла изнад улаза. Прозор израдити од пластифицираног алуминијума, у боји као остали прозори на објекту, са вишекоморним системом најквалитетнијих профила са термо прекидом и флот стакла d=4+16+4mm са Low-e премазом са унутрашње стране флот стакла и испуном од аргона. Прозор израдити тако да коефицијент пролаза топлоте буде $U \leq 1,5 \text{ W/m}^2\text{K}$. Профили прозора треба да је израђен од профила минималне ширине 98mm. Прозор дихтовати трајно еластичном ЕПДМ гумом. У цену улази постављање угаоних пластифицираних алуминијумских "L" профила са унутрашње и спољне стране ради правилног споја прозора са зидом. Обавезно доставити атесте од овлашћених установа на све уграђене елементе. Прозор је опремљен спољним и унутрашњим лајснама што улази у цену. Мере прозора пре израде проверити и узети на лицу места. У цену улази и завршна обрада зидова након монтаже и радна платформа. Шут прикупити, утоварити на камион и одвести на локацију коју одреди Инвеститор удаљености до 25km.			
	Обрачун по комаду комплет уграђеног прозора			
	дим. 190/40cm	ком	1,00	
УКУПНО ГРАЂЕВИНСКА СТОЛАРИЈА:				

3 ЛИМАРСКИ РАДОВИ:				
3.1.	Набавка материјала и опшивање солбанака прозора пластифицираним, поцинкованим лимом дебљине 0,70cm, развијене ширине (РШ) до 30cm у боји као постојећи на објекту. Стране солбанка према зиду и прозору подићи у висину до 2,5cm, за шток прозора учврстити шрафљењем и китовањем. Предњу страну солбанка причврстити за дрвене пакнице или избушити подлогу, поставити пластичне типлове и причврстити поцинкованим холшрафовима. Преко главе холшрафа поставити "машницу" и залемити. Испод лима поставити слој тер папира што улази у цену солбанка. У цену је урачунат материјал, транспорт и рад.			
	Обрачун се врши по m	m	5,60	
3.2.	Набавка материјала, израда, транспорт и монтажа viseћих олука (хоризонтала) од пластифицираног лима, развијене ширине (РШ) 30 cm, дебљине 0,60 mm. Олуке спајати нитнама, једноредно са максималним размаком 3 cm и летовати калајем од најмање 40%. Држаче viseћих олука урадити од поцинкованог флаха 25x5 mm и нитовати са предње стране олука нитнама, на размаку до 80 cm. На челу олука уградити испуст. У цену улази и радна скела.			
	Обрачун се врши по m ¹ .	m ¹	3,70	

362

Handwritten signatures and initials.

Објекат: Пошта и ЧЦ Гуча - Гуча, Богдана Капелана 3

Врста радова: Радови на инвестиционом одржавању објеката - архитектонско грађевински радови



ТЕЛЕКОМ

Бр.	Опис позиције	Јед. мере	Кол.	Јед. цена	Ук. цена
3.3.	Покривање армирано-бетонске надстрешнице изнад улаза поцинкованим лимом d=0,60mm са претходном демонтажом старог. Приликом демонтаже водити рачуна да се не оштети подконструкција. Лим уз зид подићи до висине надсветла. Покривање извести у тракама међусобно спојеним дупло стојећим превојем. У цену улази и претходно постављање изолационе траке.				
	Обрачун се врши по m ² .	m ²	8,00		
УКУПНО ЛИМАРСКИ РАДОВИ:					
4 МОЛЕРСКО-ФАРБАРСКИ РАДОВИ:					
4.1.	Лечење флека на зидовима и плафонима, бојама на бази акрилата. Површине са флекама остругати, опрати и глетовати. Бојити бојама на бази акрилата више пута, а према упутству произвођача.				
	Обрачун се врши по m ² .	m ²	19,00		
4.2.	Набавка материјала, глетовање и бојење шпалетни прозора ширине до 30cm, дисперзивном бојом у два слоја, тако да се у свему уклопи у постојеће стање. Боја по избору инвеститора. У цену позиције улази глетовање у два слоја, као и наношење слоја за импрегнацију. Након радова прозори, зидови, намештај и оклолина морају бити потпуни чисти. У цену је урачунат сав материјал, транспорт и потребна скела.				
	Обрачун се врши по комаду обрађеног прозора				
	дим. 370/160cm	ком	1,00		
	дим. 190/160cm	ком	1,00		
	дим. 190/40cm	ком	1,00		
УКУПНО МОЛЕРСКО-ФАРБАРСКИ РАДОВИ:					

5 РАЗНИ РАДОВИ:					
5.1.	Набавка и постављање сокле од керамичких плочица, висине до 10cm, у слоју грађевинског лепка на спољном степеништу код улаза у објекат. Плочице морају бити по узору на постојеће. Подлогу претходно припремити. Постављене плочице фуговати и соклу очистити.				
	Обрачун се врши по m.	m	2,00		
5.2.	Набавка и монтажа подпрозорних ПВЦ дасака р.ш. до 30 cm.				
	Обрачун се врши по m	m	5,60		
5.3.	Израда и уградња рукохвата од INOX цеви Ø 60-80 mm са одговарајућим зидним носачима цеви на растојању до 1,5m. Рукохват је адекватно затворен на крајевима фазонским комадом произвођача.				
	Обрачун се врши по m	m	3,50		

363

Handwritten signatures and initials.

Објекат: Пошта и ЧЦ Гуча - Гуча, Богдана Капелана 3

Врста радова: Радови на инвестиционом одржавању објеката - архитектонско грађевински радови

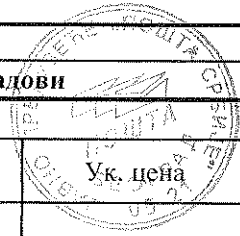

ТЕЛЕКОМ					
Бр.	Опис позиције	Јед. мере	Кол.	Јед. цена	Ук. цена
5.4.	Набавка и постављање антиклизне гумене траке за спољне степенице. Подлогу претходно припремити. Површина на коју се лепи гума мора да буде сува, чиста и одмашћена, а према упутству произвођача. Приликом уградње спољна температура мора да буде изнад 5°C.				
	Обрачун се врши по m	m	18,00		
5.5.	Заптивање високоеластичном полиуретанском масом, спојева фасадне столарије и зидова. Спојеве претходно очистити и отпрашити. У цену улази и радна платформа.				
	Обрачун се врши по m.	m	26,00		
5.6.	Набавка, испорука и уградња надградне флуоросцентне светиљке 3x36W, комплет са изворима светла, прибором за вешање и повезивање. У цену улази и радна платформа.				
	Обрачун се врши по комаду	ком	2,00		
5.7.	Набавка, испорука материјала и монтажа галантерије (двополне склопке 10А, 250V) за уградњу у зид комплет са повезивањем и мотажом потребног инсталационог материјала.				
	Обрачун се врши по комаду	ком	1,00		
УКУПНО РАЗНИ РАДОВИ:					

РЕКАПИТУЛАЦИЈА	
1	РУШЕЊА И ДЕМОНТАЖЕ
2	ГРАЂЕВИНСКА СТОЛАРИЈА
3	ЛИМАРСКИ РАДОВИ
4	МОЛЕРСКО-ФАРБАРСКИ РАДОВИ
5	РАЗНИ РАДОВИ

УКУПНО	
---------------	--

367

Handwritten signatures and initials at the bottom right of the page.

Објекат: Пошта и ЧЦ Гуча - Гуча, Богдана Капелана 3

Врста радова: Радови на инвестиционом одржавању објеката - архитектонско грађевински радови



ЗАЈЕДНИЧКИ ПРОСТОР

Бр.	Опис позиције	Јед. мере	Кол.	Јед. цена	Ук. цена
1	РУШЕЊА И ДЕМОНТАЖЕ				
1.1.	Демонтажа постојеће лимене опшивке са бетонског парапета атике и других елемената. Лимарију демонтирати, упаковати, утоварити у камион и одвести на локацију коју одреди Инвеститор удаљености до 25 km.. У цену улази и потребна радна скела.				
	Обрачун се врши по m	m	75,00		
1.2.	Демонтажа сливника. Пажљиво демонтирати сливник, очистити, утоварити у камион и одвести на локацију коју одреди Инвеститор удаљености до 25 km.				
	Обрачун се врши по комаду.	ком	2,00		
1.3.	Демонтажа олучних ветрикала са водосакупљачем и других елемената. Лимарију демонтирати, упаковати, утоварити у камион и одвести на локацију коју одреди Инвеститор удаљености до 25 km.. У цену улази и потребна радна скела.				
	Обрачун се врши по m.	m	10,00		
1.4.	Демонтажа вентилационе капе. Вентилациону капу утоварити у камион и одвести на локацију коју одреди Инвеститор удаљености до 25 km.. Обрачун по комаду.				
	Обрачун се врши по комаду.	ком	1,00		
1.5.	Пажљиво померање, евентуална демонтажа и пренос свих уређаја (чел. платформе око антенског стуба, носача оптичких каблова, оптичких каблова...) и њихово поновно враћање на старо место након израде кровног покривача.				
	Обрачун се врши паушално.		паушално		
1.6.	Демонтажа постојеће FeZn 25x4mm траке на равном крову, комплет са одговарјућим потпорама. Траку демонтирати, упаковати, утоварити у камион и одвести на локацију коју одреди Инвеститор удаљености до 25 km.				
	Обрачун се врши по m.	m	30,00		
	УКУПНО ДЕМОНТАЖЕ И РУШЕЊА:				

2	ИЗОЛАТЕРСКИ РАДОВИ				
2.1.	Местимично просецање старе хидроизолације на местима где је наборана као и уз холкер где је оштећена. Стару хидроизолацију загрејати брениером и испеглати исту. Обрачун по m ² .				
	Обрачун се врши по m ² .	m ²	270,00		

365

Handwritten signature and initials, possibly 'S R B O K M'.

Објекат: Пошта и ЧЦ Гуча - Гуча, Богдана Капелана 3

Врста радова: Радови на инвестиционом одржавању објеката - архитектонско грађевински радови

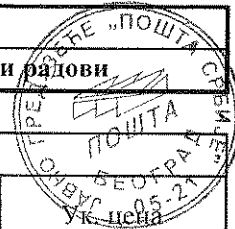

ЗАЈЕДНИЧКИ ПРОСТОР

Бр.	Опис позиције	Јед. мере	Кол.	Јед. цена	
2.2.	Премаз комплетних површина кровне терасе основним оригиналним премазом као веза старе изолације, холкера и атика са новом хидроизолацијом траком, у једном слоју (350-400g/m ²).				
	Обрачун се врши по m ² .	m ²	270,00		
2.3.	Премаз бетонске окапнице атике, два пута, као заштита од преношења влаге.				
	Обрачун се врши по m ² .	m ²	100,00		
2.4.	Израда нове хидроизолације, хидроизолационом тракама, дебљине d=4 mm, двоструко армиране танким полиетиленским платном (два реда) и обложене еластичним битуменом (три реда). Трака се поставља варењем 100 % и шпаклује као превентива од пуцања. На појединим (критичним) местима, трака се оставља делимично варена (лабаво) као превентива због рада материјала на екстермно ниским и високим температурама. Ова хидроизолациона трака не захтева ваљање ваљком јер својом тежином (54 kg/ролни) идеално належе на површину када је прописано загрејана. У исту цену се урачунавају и површине холкера, атика и продора.				
	Обрачун се врши по m ² .	m ²	270,00		
2.5.	Обрада сливника истом хидроизолационом траком као претходна позиција прописано са завлачењем у сливник минимум 30 cm и варење спојева 100%. Површину око сливника претходно ојачати премазом два слоја полиазбитола и једном полиутеранском мрежицом.				
	Обрачун се врши по комаду.	ком	2,00		
2.6.	Заштита уграђене хидроизолације премазом(400-450g/m ²), као заштита од сунца, високих и ниских температура (-35°C до +55 °C) ваљцима и четкама у пуном премазу, два пута, по важећим прописима за ову врсту радова.				
	Обрачун се врши по m ² .	m ²	270,00		
УКУПНО ИЗОЛАТЕРСКИ РАДОВИ:					

366

Handwritten signatures and initials at the bottom right of the page.

Објекат: Пошта и ЧЦ Гуча - Гуча, Богдана Капелана 3

Врста радова: Радови на инвестиционом одржавању објеката - архитектонско грађевински радови



ЗАЈЕДНИЧКИ ПРОСТОР

Бр.	Опис позиције	Јед. мере	Кол.	Јед. цена	
3	ЛИМАРСКИ РАДОВИ				
3.1.	Опшивање зида поцинкованим лимом, развијене ширине (РС) до 66 cm, дебљине 0,60 mm. Лим уз зид подићи најмање за 20 cm. Све саставе нитовати и летовати у свим правцима. Опшивање зида извести по правилима за ову врсту радова.				
	Обрачун се врши по m.	m	16,00		
3.2.	Израда лимене опшивке на атици крова од поцинкованог лима d= 55 mm, развијене ширине до 40 cm, са лемљењем и учвршћивањем.				
	Обрачун се врши по m.	m	48,00		
3.3.	Израда и монтажа вертикалних правоугаоних олука од поцинкованог лима, развијене ширине (РШ) до 60 cm, дебљине 55 mm. Делови олучних цеви морају да улазе један у други минимум 50 mm и да се залетују калајем. Поцинковане обујмице са држачим поставити на размаку од 200 cm. Преко обујмица поставити украсну траку. Цеви морају бити удаљене од зида минимум 20 mm. У цену улази и потребна радна скела.				
	Обрачун се врши по m.	m	16,00		
3.4.	Израда и монтажа водосакупљача од поцинкованог лима дебљине 0,55 mm. Делови олучних цеви морају да улазе један у други минимум 50 mm и да се залетују калајем. У цену улази и потребна радна скела.				
	Обрачун се врши по комаду.	ком	2,00		
3.5.	Израда и монтажа вентилационе главе, пречника 100 mm, од поцинкованог лима дебљине 0,60 mm, по детаљима и упуштвима пројектанта. Вентилационе главе поставити на цевима пречника 75 mm. Део цеви главе мора да уђе у вентилациону цев минимум 50 mm и да се залетује калајем од најмање 40%. У цену улази и обрада продора са израдом подметача Приближних димензија 50x50 cm.				
	Обрачун се врши по комаду.	ком	1,00		
УКУПНО ЛИМАРСКИ РАДОВИ:					

4	РАЗНИ РАДОВИ				
4.1.	Набавка и монтажа сливника, са свим материјалом за спајање.				
	Обрачун се врши по комаду.	ком	2,00		
4.2.	Чишћење атика (надзиданих делова) челичном четком до здраве подлоге као припрема за бојење заштитном бојом.				
	Обрачун се врши по m.	m	64,00		

367

Handwritten initials and marks.

Објекат: Пошта и ЧЦ Гуча - Гуча, Богдана Капелана 3

Врста радова: Радови на инвестиционом одржавању објеката - архитектонско грађевински радови



ЗАЈЕДНИЧКИ ПРОСТОР

Бр.	Опис позиције	Јед. мере	Кол.	Јед. цена	Ук. цена
4.3.	Испорука потребног материјала и уградња FeZn 25x4mm траке на равном крову, комплет са одговарјућим потпорама, израдом спојева, украсних комада и сл.				
	Обрачун се врши паушално.			пауш.	
4.4.	Чишћење и уређење градилишта током и након радова са утоваром отпадног материјала у камион и одвозом на градску депонију. Површина чишћења око 300m ² . Плаћа се једанпут без обзира на број чишћења.				
	Обрачун се врши паушално.			паушално	
4.5.	За радове који се не могу нормирати или на други начин предвидети.				
	Обрачун се врши по норма часу.	пс	30,00		
	УКУПНО РАЗНИ РАДОВИ:				

РЕКАПИТУЛАЦИЈА		
1	РУШЕЊА И ДЕМОНТАЖЕ	
2	ИЗОЛАТЕРСКИ РАДОВИ	
3	ЛИМАРСКИ РАДОВИ	
4	РАЗНИ РАДОВИ	
	УКУПНО:	

УКУПНО ЗАЈЕДНИЧКО:	
---------------------------	--

368

Handwritten signature and initials in the bottom right corner.

Објекат: Пошта и ЧЦ Гуча - Гуча, Богдана Капелана 3

Врста радова: Радови на инвестиционом одржавању објеката - архитектонско грађевински радови



РЕКАПИТУЛАЦИЈА 1

	простор предузећа	врста радова			
		А-Г	електро	машински	укупно
I	ТЕЛЕКОМ		/	/	
II	ПОШТА	/	/	/	/
III	ЗАЈЕДНИЧКИ ПРОСТОР		/	/	

укупно по врсти радова: _____ / _____ / _____

УКУПНО:

--

РЕКАПИТУЛАЦИЈА 2

простор			ИЗНОС
	засебан простор предузећа		
I	ТЕЛЕКОМ		
II	ПОШТА		/
	заједнички простор предузећа	%	
IIIa	ТЕЛЕКОМ	37,97%	
IIIб	ПОШТА	62,03%	

укупно ТЕЛЕКОМ (I+IIIa): _____

укупно ПОШТА (II+IIIб): _____

УКУПНО:

--

Handwritten signature and initials.

Објекат: Пошта и ЧТЦ Ивањица

Врста радова: Радови на инвестиционом одржавању објеката - архитектонско грађевински радови

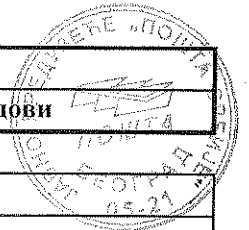

ТЕЛЕКОМ

Бр.	Опис позиције	Јед. мере	Кол.	Јед. цена	Ук. цена
Врста радова: АРХИТЕКТОНСКО-ГРАЂЕВИНСКИ					
1	РУШЕЊА И ДЕМОНТАЖЕ				
1.1.	Распремање просторија, померање намештаја и опреме у току радова и враћање истих у првобитно стање. Обрачун паушално.				
	Обрачун се врши паушално.	паушално			
1.2.	Демонтажа и поновна монтажа постојећих венецијанера на дрвеним прозорима.				
	Обрачун се врши по m ²	m ²	25,00		
	УКУПНО РУШЕЊА И ДЕМОНТАЖЕ:				

2	МОЛЕРСКО-ФАРБАРСКИ РАДОВИ				
2.1.	Набавка материјала и бојење старих зидова и плафона у просторији у приземљу и у боји и тону по избору инвеститора. Потклобучена и оштећена места састругати, бандажирати и глетовати у два слоја. Нанети импрегнацију, а затим бојити полудисперзивном бојом први и други пут. У цену улази и радна платформа (висина је до 260cm.), као и заштита фолијом свих површина, уређаја и опреме који морају остати чисти.				
	Обрачун се врши по m ²	m ²	50,00		
2.2.	Бојење дрвених прозора. Пре бојења дрво брусити и очистити, а затим нанети подлогу од фирниса са додатком уљане боје. Извршити предкитовање и превлачење уљаним китом, брушење и надкитовање. Бојити уљаном бојом први пут, по сушењу брусити и надкитовати уљаним китом. Бојити уљаном бојом други пут. Фино брусити, исправити емајл китом и бојити емајл лаком. Ценом обухватити ампасовање столарије као и замену оштећених делова прозора. Боја по избору инвеститора.				
	Обрачун се врши по m ²	m ²	25,00		
2.3.	Бојење металног носача заштитног крила и заштитног крила прозора на подруму, бојом за метал. Пре бојења са метала скинути корозију хемијским и физичким средствима, а затим све површине брусити и очистити. На челичне носаче нанети основну боју и бојити два пута бојом за метал. У цену бојења улази метални носач крила и заштитно метално крило. Боја по избору инвеститора.				
	Обрачун се врши по комаду	ком	2,00		
	УКУПНО МОЛЕРСКО - ФАРБАРСКИ РАДОВИ:				

370

MP 7/10

9 4

Објекат: Пошта и ЧТЦ Ивањица

Врста радова: Радови на инвестиционом одржавању објеката - архитектонско грађевински радови

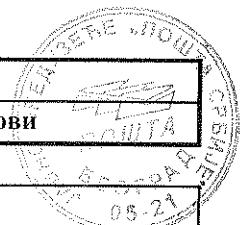

ТЕЛЕКОМ

Бр.	Опис позиције	Јед. мере	Кол.	Јед. цена	Ук. цена
3	РАЗНИ РАДОВИ				
3.1.	Завршно чишћење објекта по завршетку радова. Чишћењем обухватити све подне површине, столарију, санитарије, стаклене површине. Површина чишћења око 100m ² .				
	Обрачун се врши паушално		паушално		
3.2.	Набавка и уградња армираног стакла д=6cm на заштитном крилу подрумског прозора. Старо и оштећено стакло демонтирати, утоварити у камион и одвести на депонију. Ново набавити по димензијама постојећег крила прозора.				
	Обрачун се врши по m ²	m ²	1,20		
3.3.	За радове који се не могу нормирати или на други начин предвидети.				
	Обрачун се врши по норма часу.	пч	30,00		
	УКУПНО РАЗНИ РАДОВИ:				

РЕКАПИТУЛАЦИЈА

1	РУШЕЊА И ДЕМОНТАЖЕ				
2	МОЛЕРСКО-ФАРБАРСКИ РАДОВИ				
3	РАЗНИ РАДОВИ				

УКУПНО АРХИТЕКТОНСКО-ГРАЂЕВИНСКИ:

РЕКАПИТУЛАЦИЈА ТЕЛЕКОМ:

1	АРХИТЕКТОНСКО-ГРАЂЕВИНСКИ				
---	----------------------------------	--	--	--	--

УКУПНО:

371

Handwritten signatures and initials.

Објекат: Пошта и ЧТЦ Ивањица

Врста радова: Радови на инвестиционом одржавању објеката - архитектонско грађевински радови



РЕКАПИТУЛАЦИЈА 1

	простор предузећа	врста радова			
		А-Г	електро	машински	укупно
I	ТЕЛЕКОМ		/	/	
II	ПОШТА	/	/	/	/
III	ЗАЈЕДНИЧКИ ПРОСТОР	/	/	/	/
укупно по врсти радова:			/	/	

УКУПНО:

--

РЕКАПИТУЛАЦИЈА 2

простор			ИЗНОС
засебан простор предузећа			
I	ТЕЛЕКОМ		
II	ПОШТА		/
заједнички простор предузећа			%
IIIa	ТЕЛЕКОМ	/	/
IIIб	ПОШТА	/	/

укупно ТЕЛЕКОМ (I+IIIa):

укупно ПОШТА (II+IIIб):

УКУПНО:

--

372

Handwritten signature and initials in the bottom right corner.

Објекат: ЈПМ и АТЦ Ариље

Врста радова: Радови на инвестиционом одржавању објеката - арх. грађевински радови



заједнички простор					
Бр.	Опис позиције	Јед. мере	Кол.	Јед. цена	
1.	Чишћење комплетне кровне површине равног крова и надзетка, идеално као припрема за израду нове хидроизолације. Позиција обухвата и евентуално вађење корова. Обрачун по m^2 .	m^2	192,00		
2.	Демонтажа постојеће лимене опшивке са бетонског парапета и одвозом на локацију коју одреди Инвеститор удаљености до 25km. Обрачун по m.	m	6,00		
3.	Демонтажа и поновна монтажа металних сливника. Обрачун по комаду.	ком	3,00		
4.	Чишћење атика (надзиданих делова) челичном четком до здраве подлоге као припрема за бојење заштитном бојом. Обрачун по m^2 .	m^2	56,00		
5.	Местимично просецање старе хидроизолације на местима где је наборана као и уз холкер где је оштећена. Стару хидроизолацију загрејати брениером и испеглати исту. Обрачун по m^2 .	m^2	192,00		
6.	Премаз комплетних површина кровне терасе основним оригиналним премазом као веза старе изолације, холкера и атика са новом хидроизолацијом траком, у једном слоју ($350-400g/m^2$). Обрачун по m^2 .	m^2	192,00		
7.	Премаз бетонске надзетка (атике), два пута, као заштита од преношења влаге. Обрачун по m^2 .	m^2	20,00		
8.	Израда нове хидроизолације, хидроизолационом траком дебљине $d=4\text{ mm}$, двоструко армиране танким полиетиленским платном (два реда) и обложене еластичним битуменом (три реда). Трака се поставља варењем 100% и шпаклује као превентива од пуцања. На појединим (критичним) местима, трака се оставља делимично варена (лабаво) као превентива због рада материјала на екстермно ниским и високим температурама. Ова хидроизолациона трака не захтева ваљање ваљком јер својом тежином (54 kg/ролни) идеално налаже на површину када је прописано загрејана. У исту цену се урачунавају и површине холкера, атика и продора. Обрачун по m^2 .	m^2	192,00		

373

А В 9

Објекат: ЈПМ и АТЦ Ариље

Врста радова: Радови на инвестиционом одржавању објеката - арх. грађевински радови



з а ј е д н и ч к и п р о с т о р					
Бр.	Опис позиције	Јед. мере	Кол.	Јед. цена	Ук. цена
9.	Обрада сливника истом хидроизолационом траком као претходна позиција прописано са завлачењем у сливник минимум 30 cm и варење спојева 100%. Површину око сливника претходно ојачати премазом два слоја полиазбитола и једном полиутеранском мрежицом. Обрачун по комаду сливника.	ком	3,00		
10.	Заштита уграђене хидроизолације премазом (400-450g/m ²), као заштита од сунца, високих и ниских температура (-35°C до +55 °C) ваљцима и четкама у пуном премазу, два пута, по важећим прописима за ову врсту радова. Обрачун по m ² .	m ²	20,00		
11.	Израда лимене опшивке на атици крова од поцинкованог лима d= 55 mm, развијене ширине до 40 cm, са лемљењем и учвршћивањем. Обрачун по m.	m	9,00		
12.	Бојење металне ограде бојом, за метал. Пре бојења са метала скинути корозију хемијским и физичким средствима, а затим све површине брусити и очистити. На ограду нанети импрегнацију и основну боју, а затим бојити два пута бојом за метал. Обрачун по m ² .	m ²	61,00		
13.	За радове који се не могу нормирати или на други начин предвидети. Обрачун по норма часу.	пч	30,00		

УКУПНО:

374

Handwritten signature and initials.

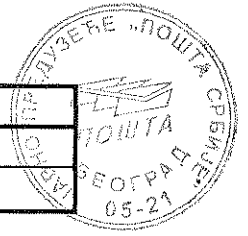

Објекат: ЛПМ и АТЦ Ариље
Врста радова: Радови на инвестиционом одржавању објеката - арх.- грађ. радови

РЕКАПИТУЛАЦИЈА 1

	простор предузећа	врста радова			
		А-Г	електро	машински	укупно
I	ТЕЛЕКОМ	/	/	/	/
II	ПОШТА	/	/	/	/
III	ЗАЈЕДНИЧКИ ПРОСТОР		/	/	
укупно по врсти радова:			/	/	

УКУПНО:

РЕКАПИТУЛАЦИЈА 2

простор				ИЗНОС
засебан простор предузећа				
I	ТЕЛЕКОМ			/
II	ПОШТА			/
заједнички простор предузећа		%		
IIIa	ТЕЛЕКОМ	52,25%		
IIIб	ПОШТА	47,75%		

укупно ТЕЛЕКОМ (I+IIIa):
укупно ПОШТА (II+IIIб):

УКУПНО:

375

Handwritten signatures and initials.

АРХИТЕКТОНСКО- ГРАЂЕВИНСКИ РАДОВИ

РЕКАПИТУЛАЦИЈА - ПАРТИЈА 4

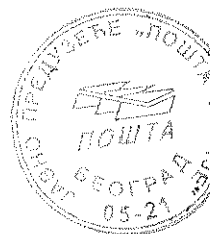

Р.БР.	ОБЈЕКАТ	ПОШТА	ТЕЛЕКОМ	УКУПНО
1.	Пошта и КЦ Трбушани	/		
2.	Пошта и ЧТЦ Горњи Милановац			
3.	Пошта и КТЦ Таково	/		
4.	Пошта и ЧЦ Гуча			
5.	Пошта и ЧТЦ Ивањица	/		
6.	ЛПМ и АТЦ Ариље			
	УКУПНО:			

Потпуњач

м.п.

376

Handwritten signature and initials in the bottom right corner.

РАДОВИ НА ИНВЕСТИЦИОНОМ ОДРЖАВАЊУ ОБЈЕКТА

ЗБИРНА РЕКАПИТУЛАЦИЈА ПО ПАРТИЈАМА

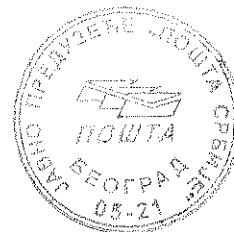

Р.БР.	ПАРТИЈА	ПОШТА	ТЕЛЕКОМ	УКУПНО
1	Партија 1			
2	Партија 2			
3	Партија 3			
4	Партија 4			
	УКУПНО:			

Понуђач:

м.п.

377

Handwritten signatures and initials in the bottom right corner.

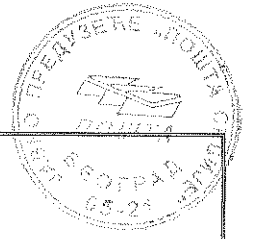

ПРИЛОГ 7
Фотографије

377

[Handwritten signature]

[Handwritten signature]

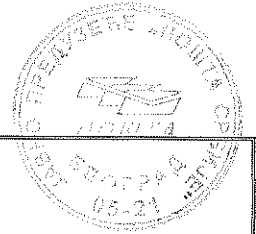

Партија 1 - Објекти Наручиоца:

- ОШ Мужинац, Мужинац бб
- Пошта и АТЦ Бели Поток, Бели Поток бб
- АТЦ Ошљане, Ошљане задружни дом
- АТЦ Радичевац, Радичевац задружни дом
- АТЦ Оснић, Оснић бб

-Фотографије

Handwritten signature or initials on the right margin.



МУЖИНАЦ - фотографије



379

W 12 2 5 W



МУЖИНАЦ - фотографије

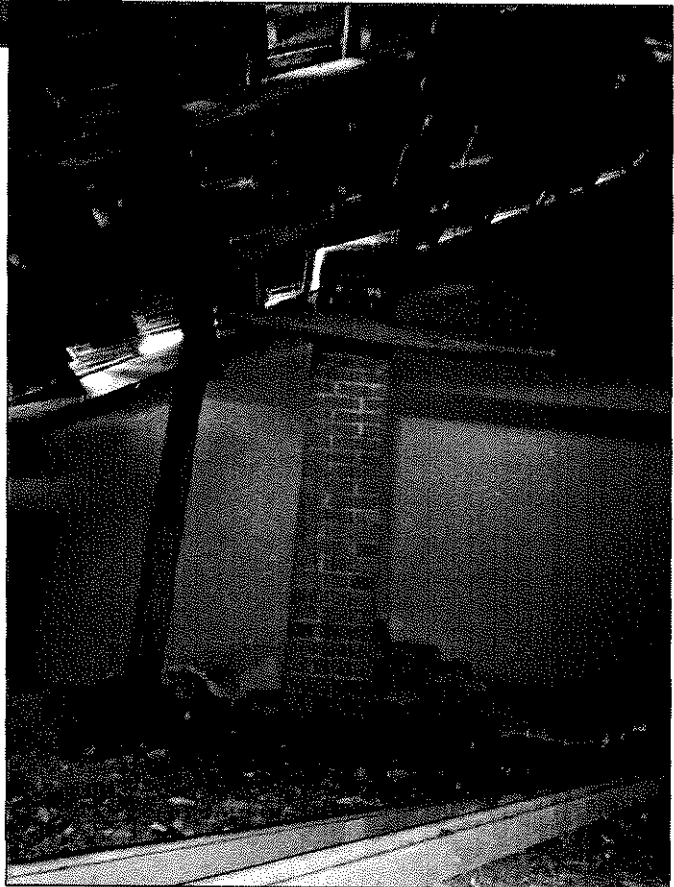

380

Handwritten signature or initials in the bottom right corner.



МУЖИНАЦ - фотографије



381

AP
KOR MS PLS

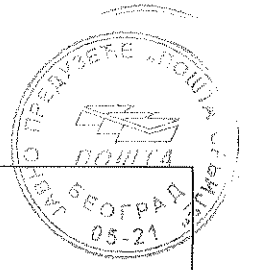

Пошта и АТЦ БЕЛИ ПОТОК - фотографије

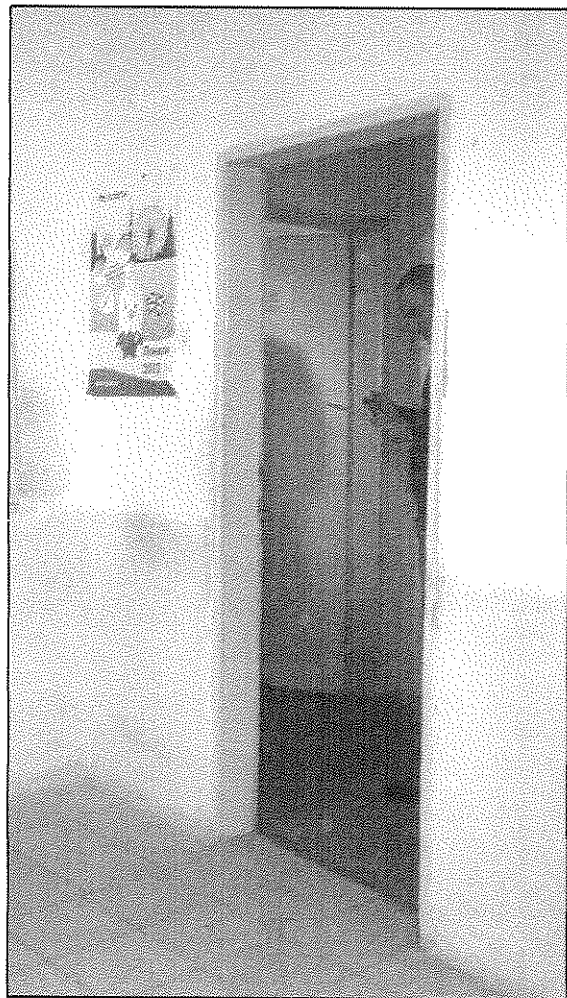
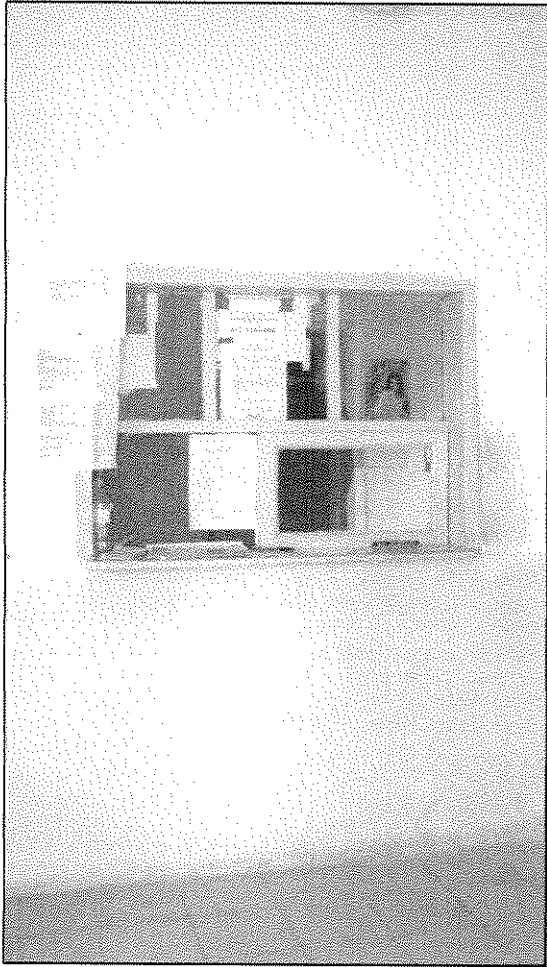

Handwritten signature or initials.

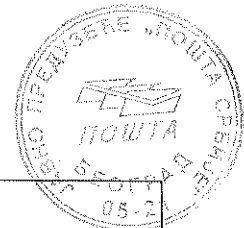

Пошта и АТЦ БЕЛИ ПОТОК - фотографије

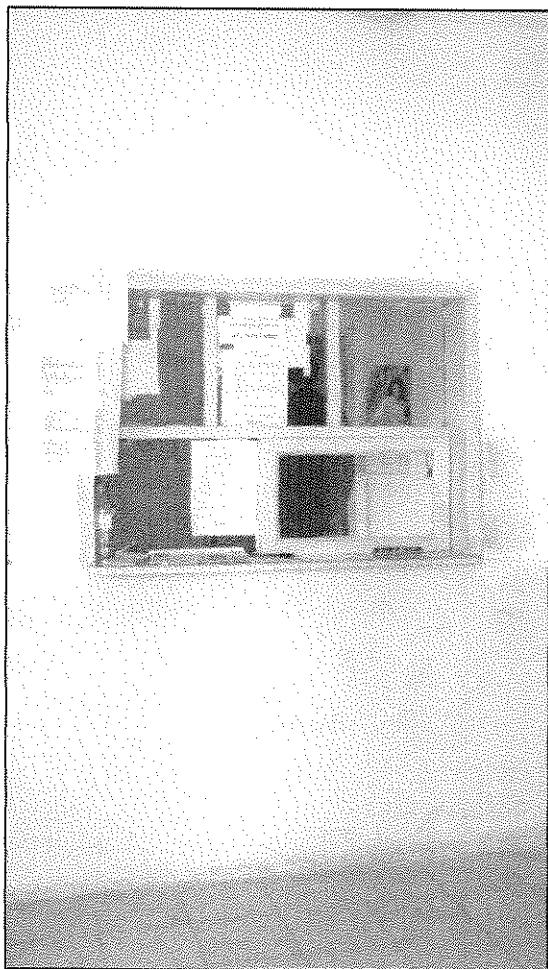

283

18

БМ
СМ
2014

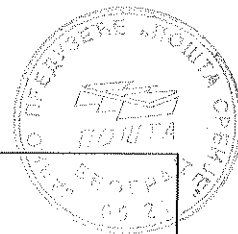

Пошта и АТЦ БЕЛИ ПОТОК - фотографије

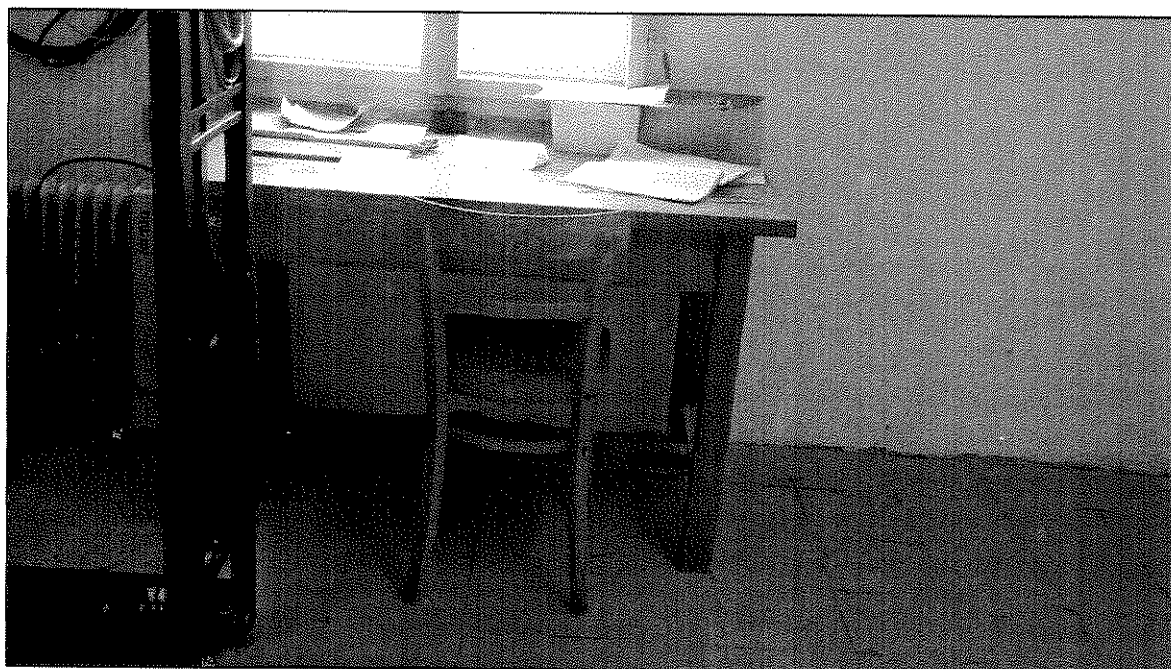
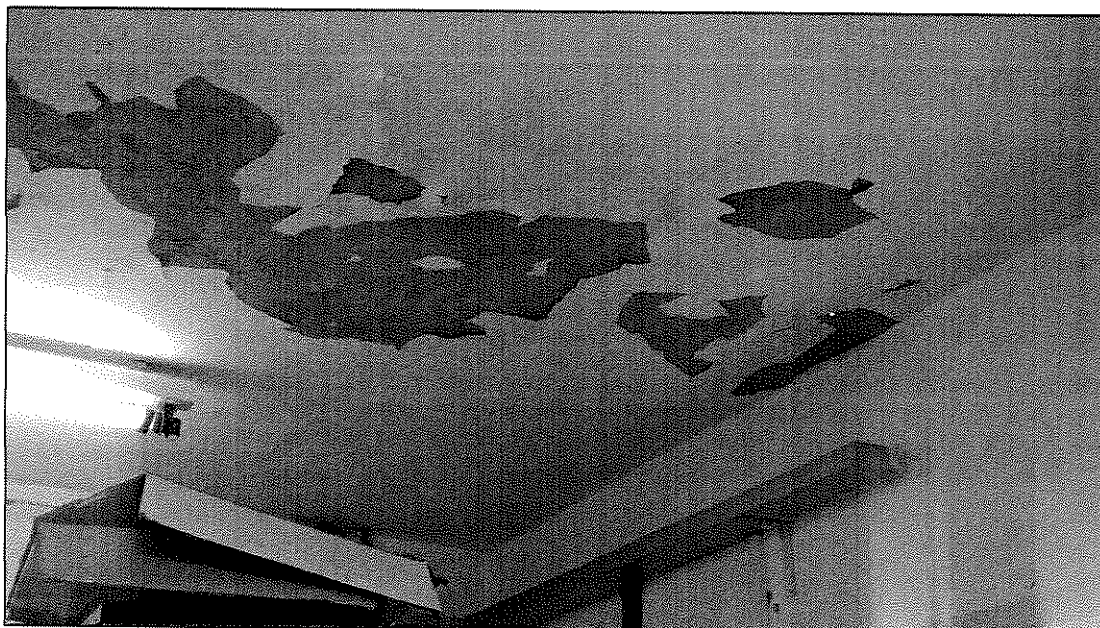

387

Handwritten signatures and initials, including a large 'S' and 'M'.



Пошта и АТЦ БЕЛИ ПОТОК - фотографије

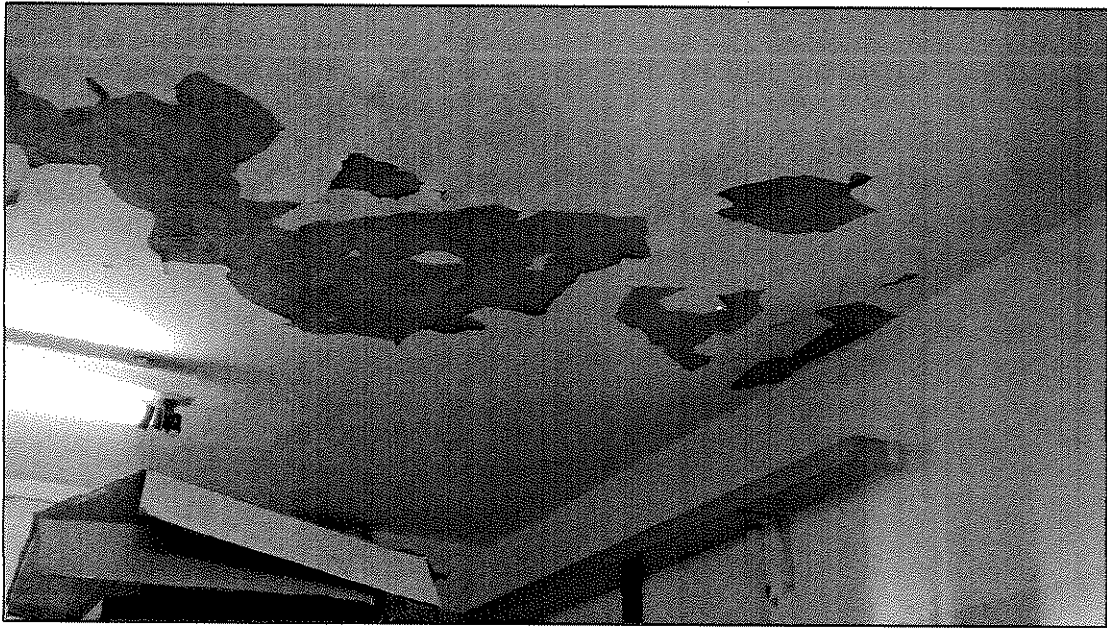

385

1/8
m
p
r
e
s
t
a



АТЦ ОШЉАНЕ- фотографије

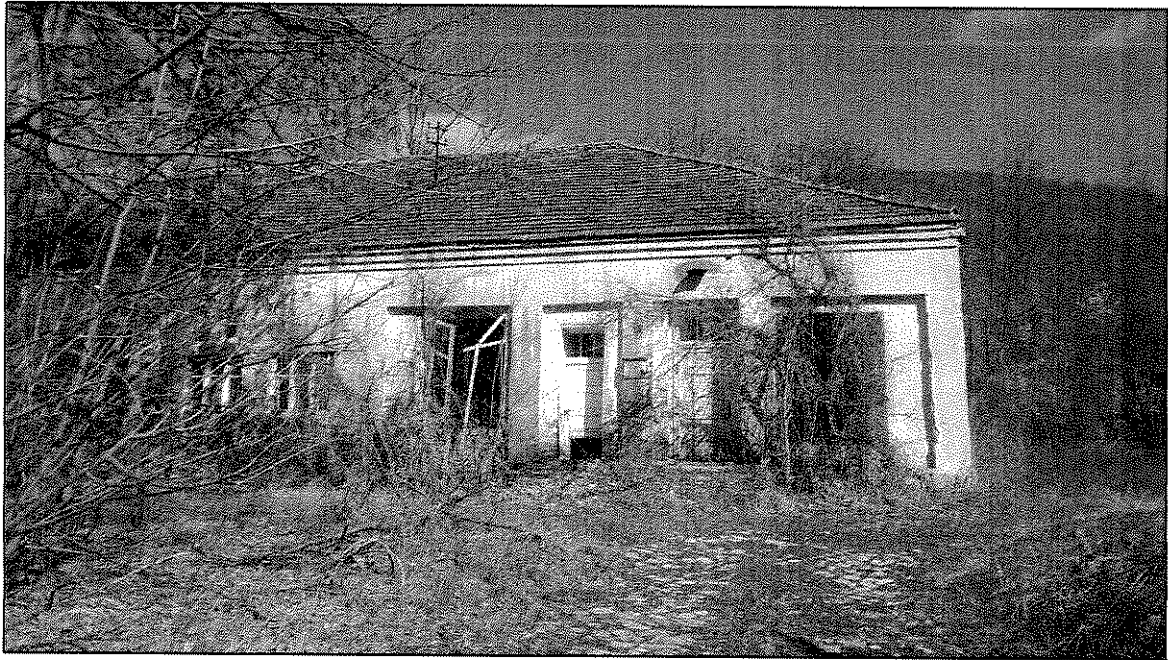

280

MS MS
MS MS

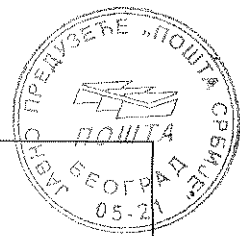

АТЦ ОШЉАНЕ- фотографије

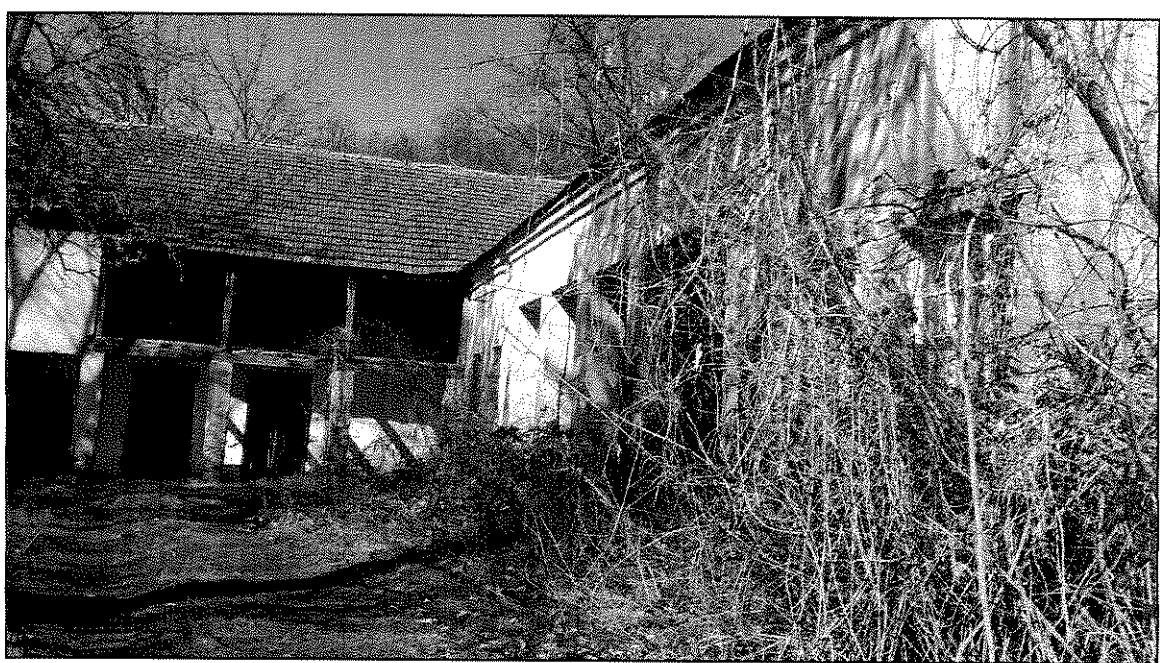
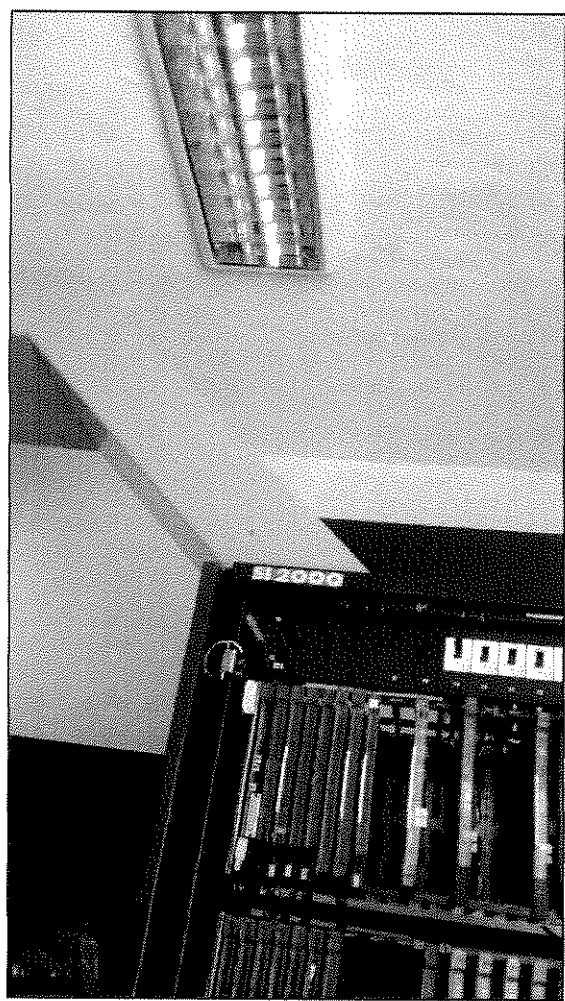

787

9/8 MS 9/95
#2

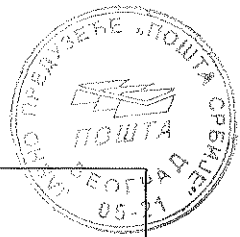

АТЦ РАДИЧЕВАЦ- фотографије

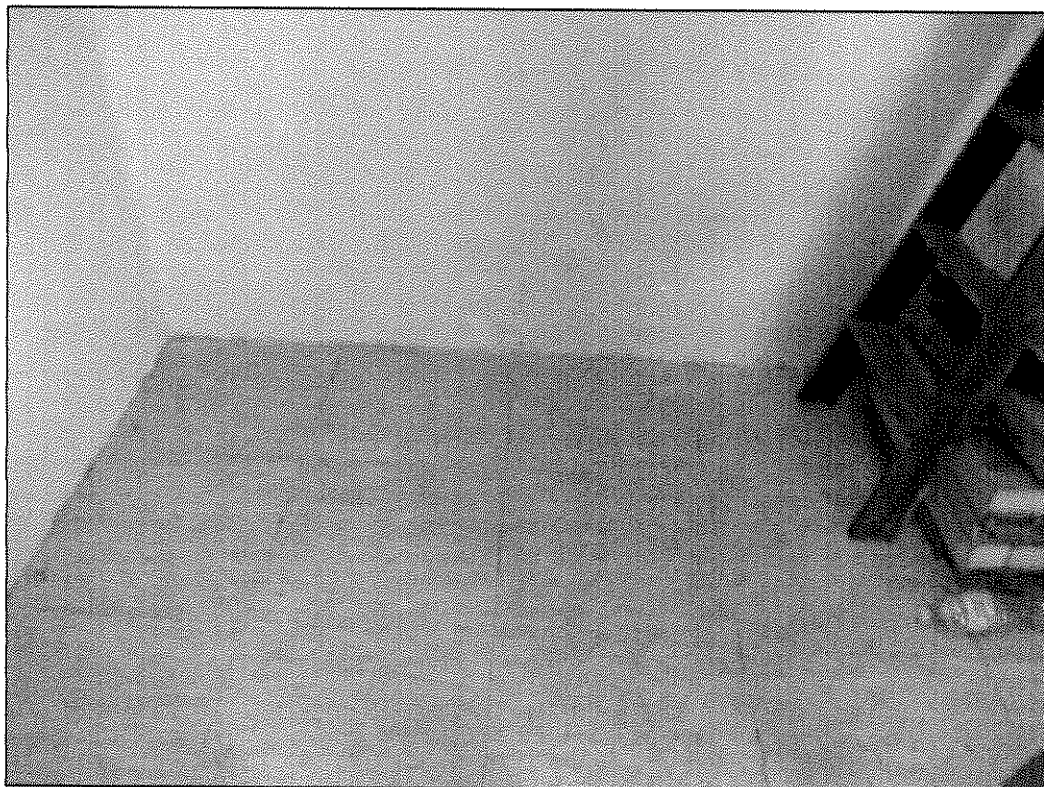
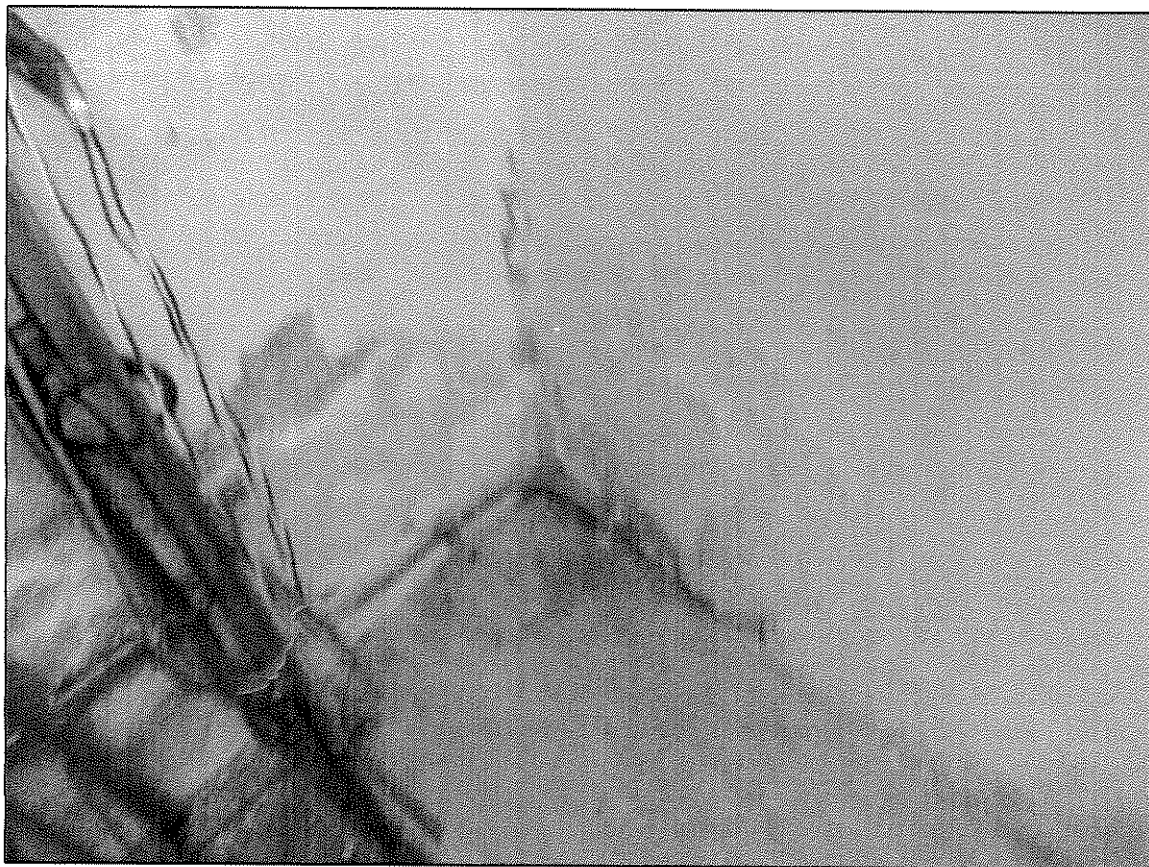

388

Handwritten signature or initials, possibly 'M B 9' followed by a flourish.

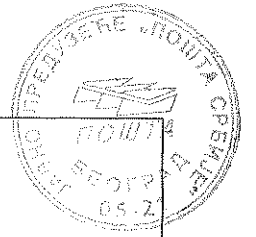

АТЦ РАДИЧЕВАЦ- фотографије

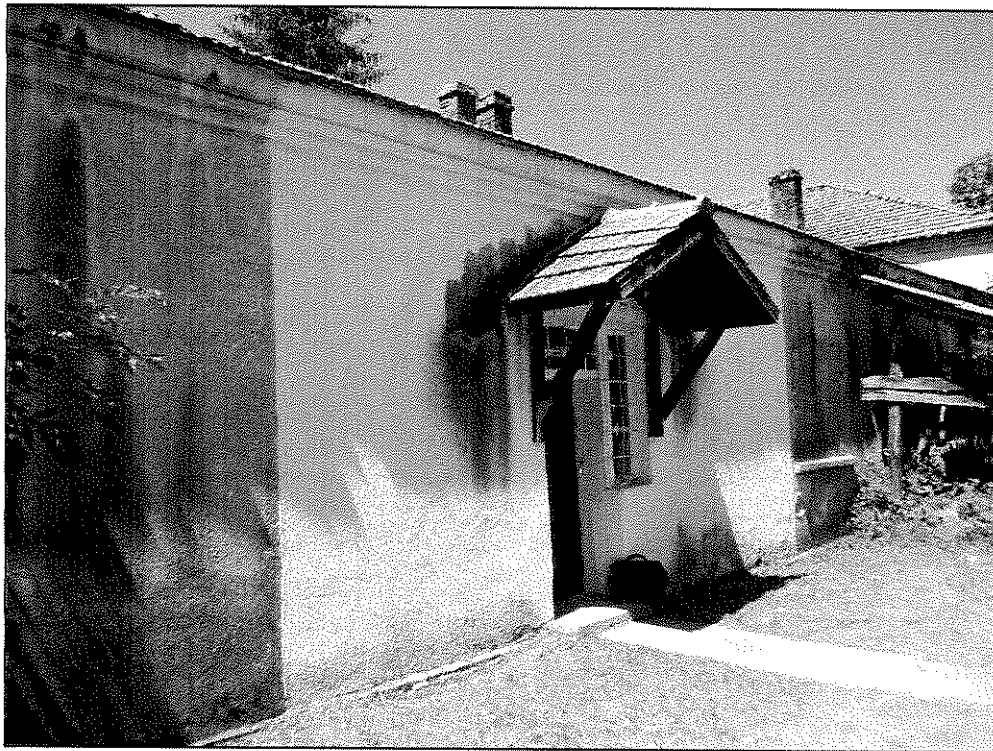
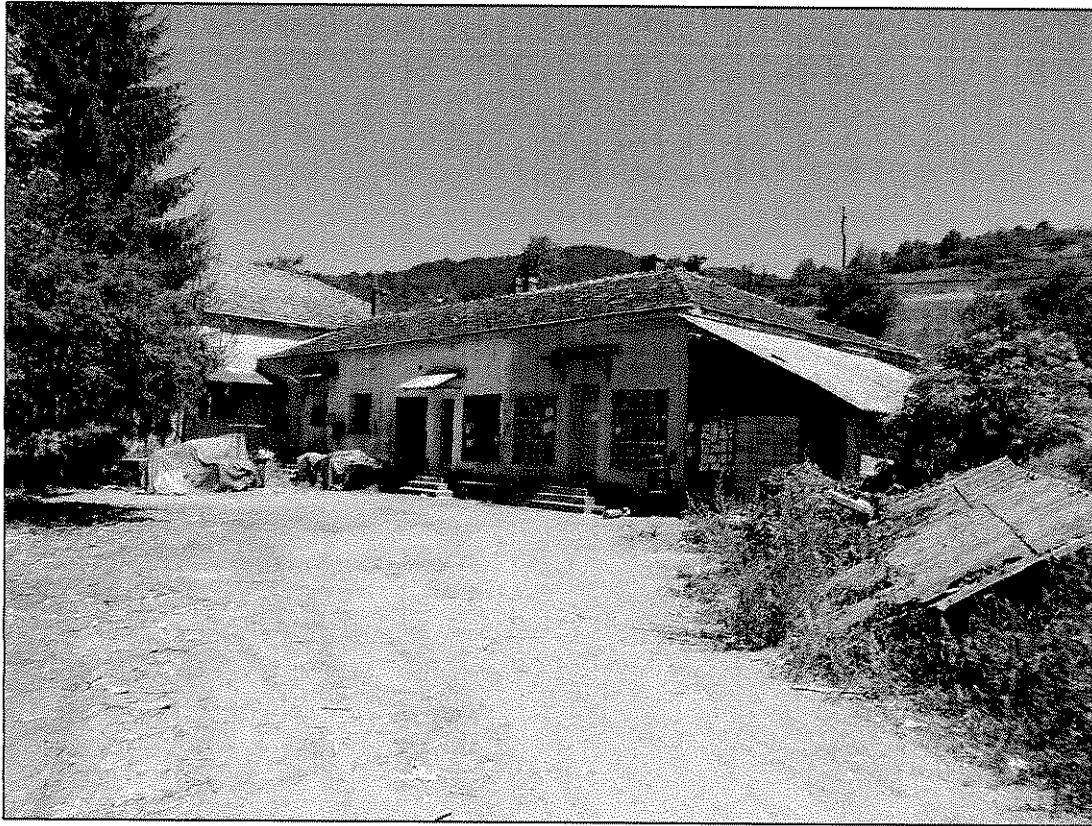

А. В. М. А. Р. В.



АТЦ ОСНИЋ - фотографије



290

АТЦ
ОСНИЋ
Београд



АТЦ ОСНИЋ - фотографије

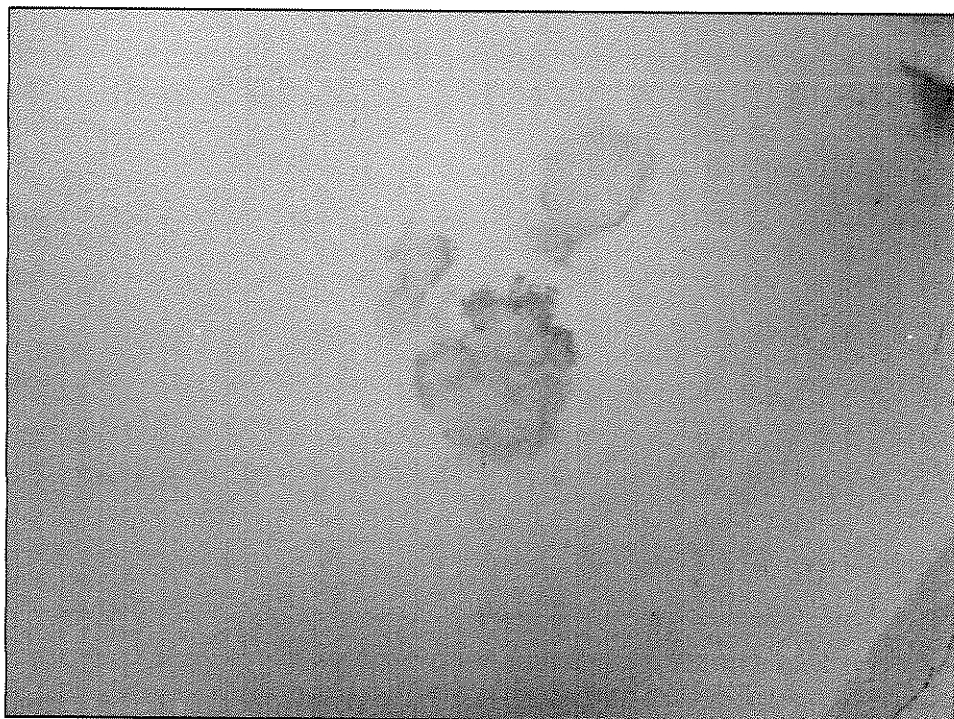

Handwritten signature or initials.



Партија 2- Објекти Наручиоца:

- Пошта и АТЦ Пландиште, ул. Михајла Пупина 23
- Пошта и АТЦ Ковин, Поштанска 1
- Пошта и АТЦ Алибунар, Трг слободе 1
- Пошта и АТЦ Бела црква, Жарка Зрењанина 11
- Пошта и АТЦ Старчево, Панчевачки пут 4
- Пошта и АТЦ Јабука, Маршала Тита 1

-Фотографије

Пошта и АТЦ Пландиште

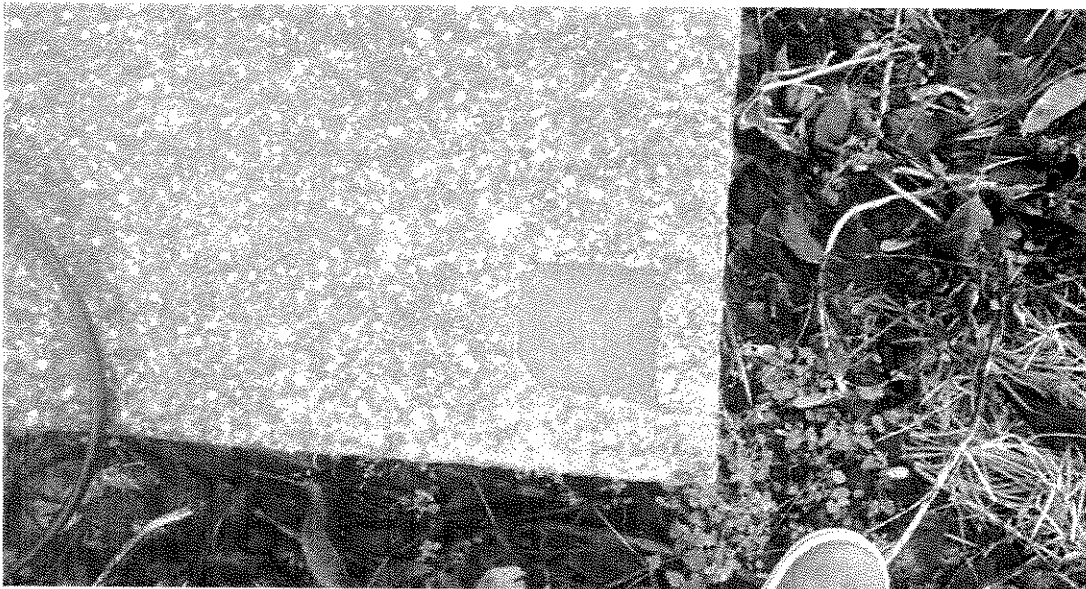
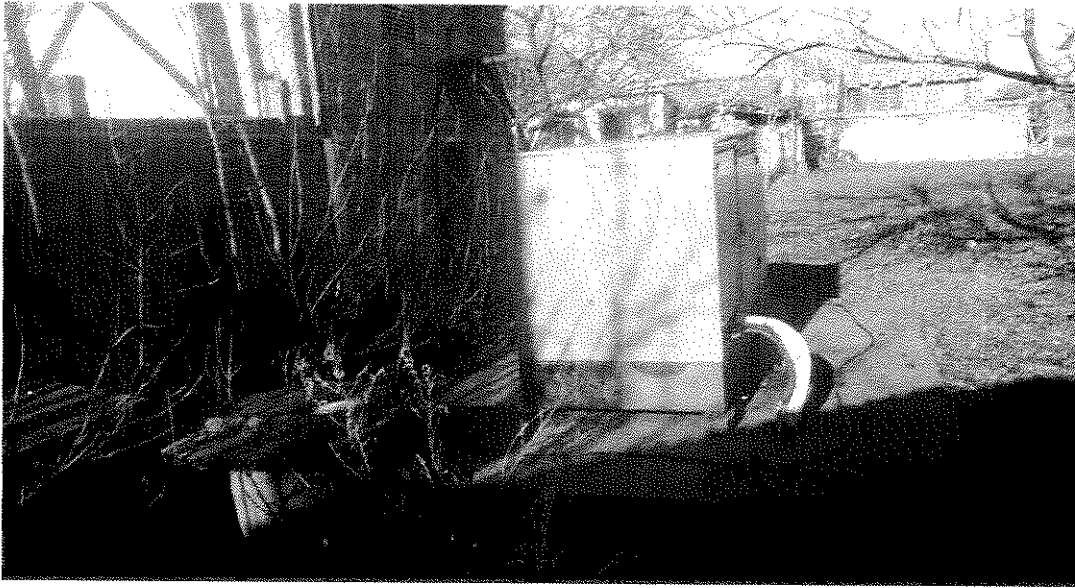
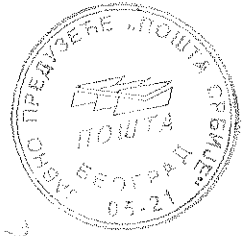

393

Handwritten signature or initials, possibly 'M S R'.



Пошта и АТЦ Пландиште

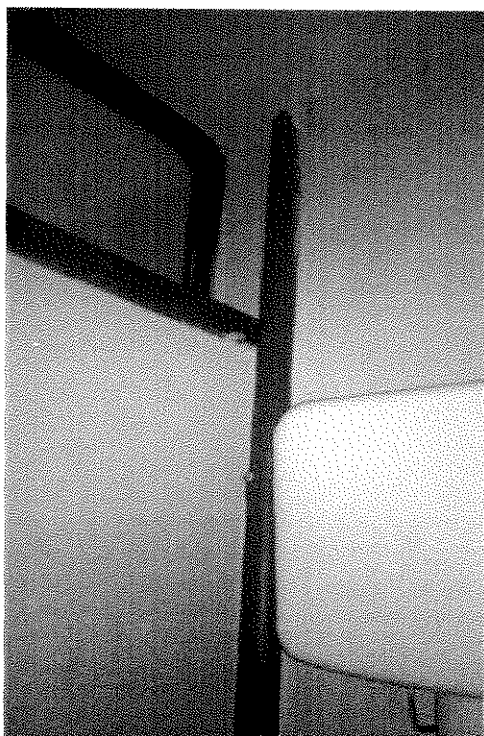

Handwritten notes and signatures in the bottom right corner, including the number '394' and several illegible scribbles.



Пошта и АТЦ Шландиште

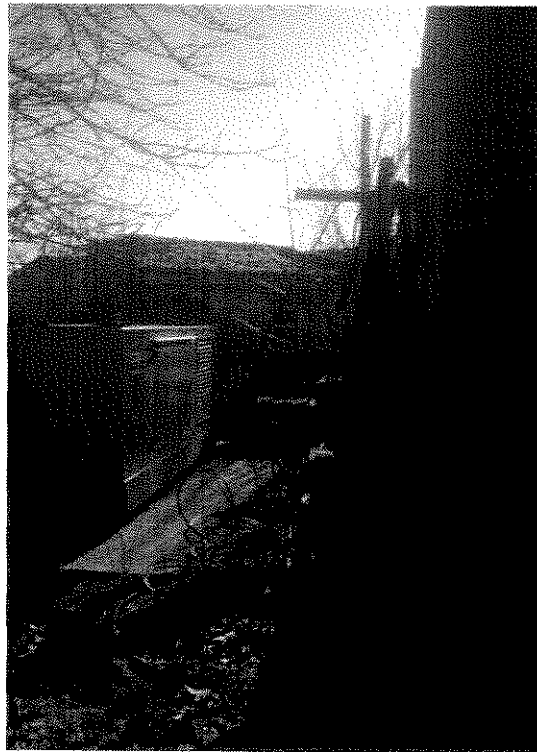

3915

10-10-91

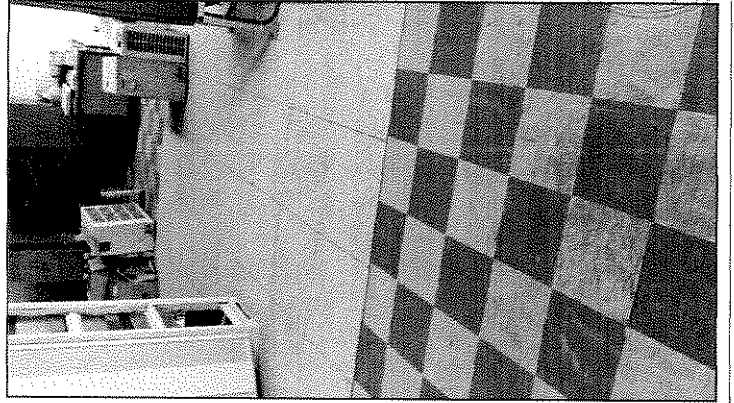
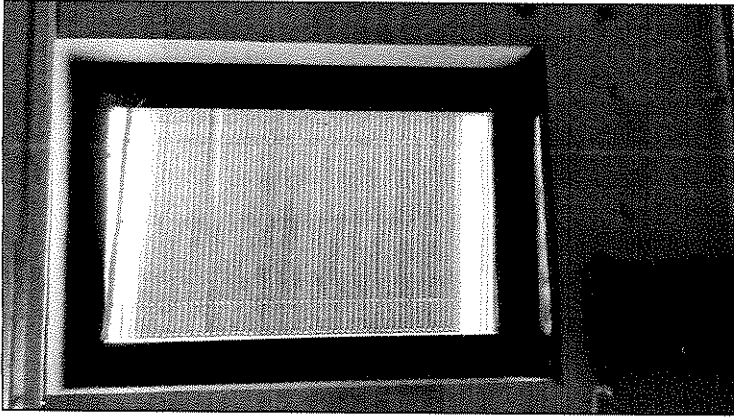
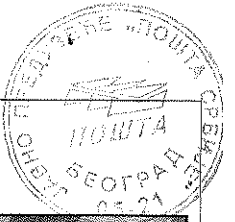

АТЦ
КОВИН

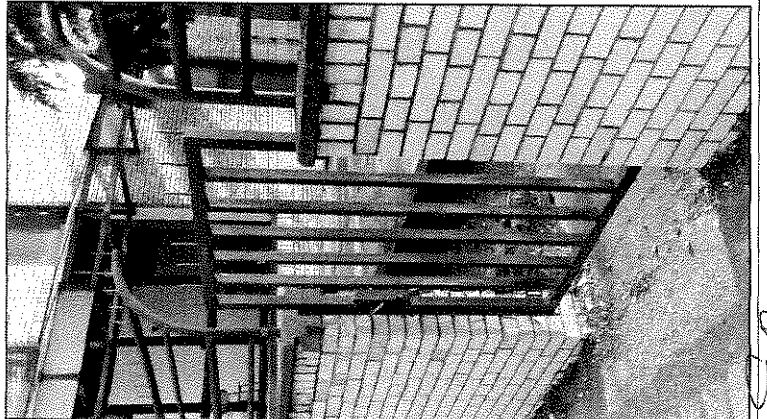
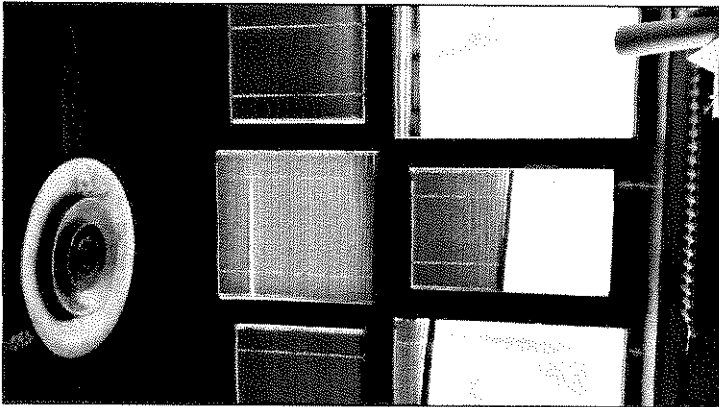

Handwritten signature or initials.

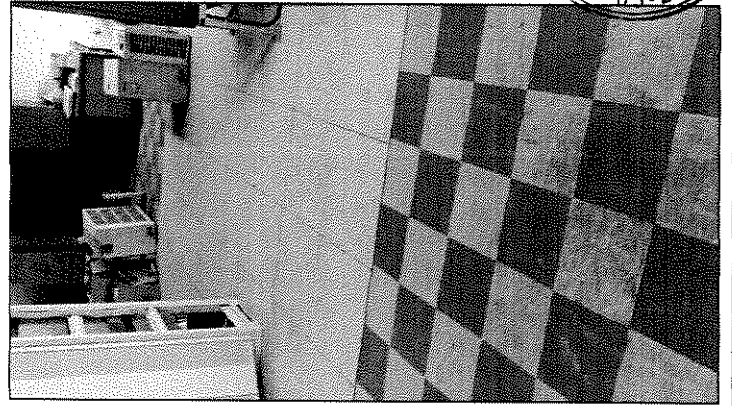
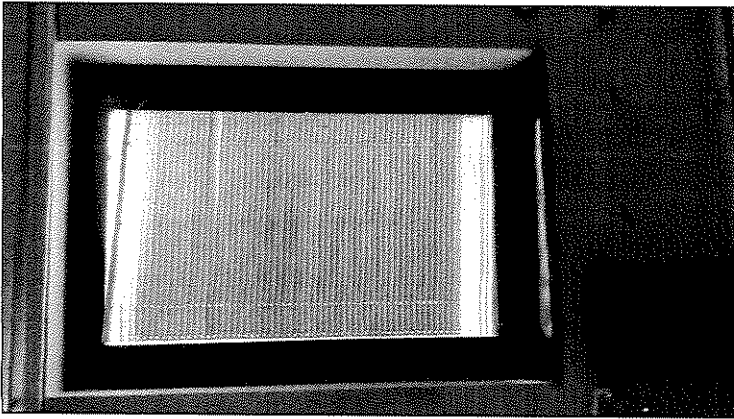

АТЦ
КОВИН

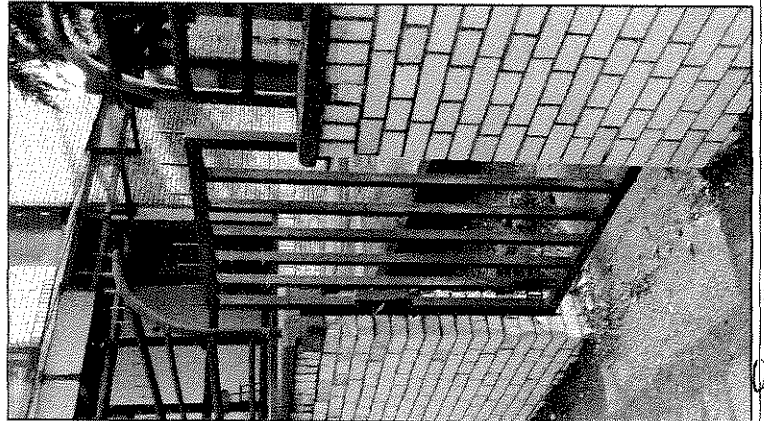
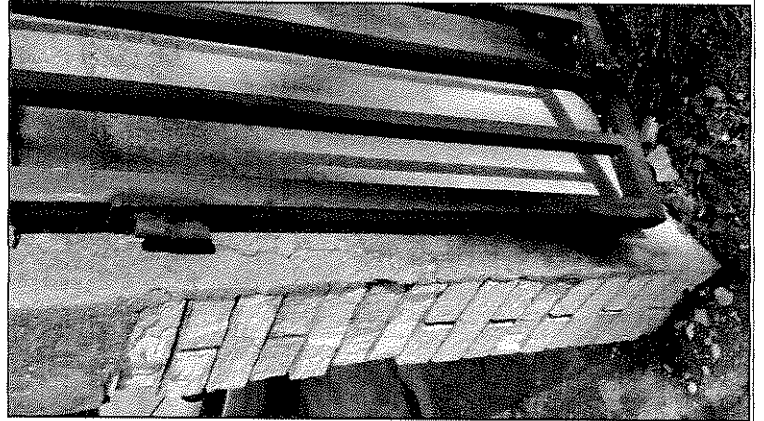
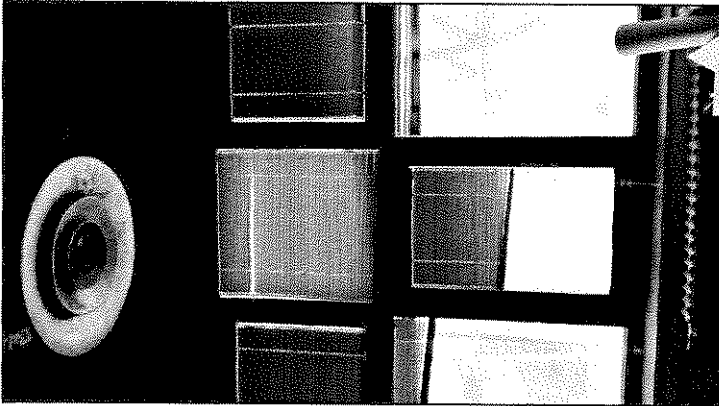

391

10/12/2005 S.D.

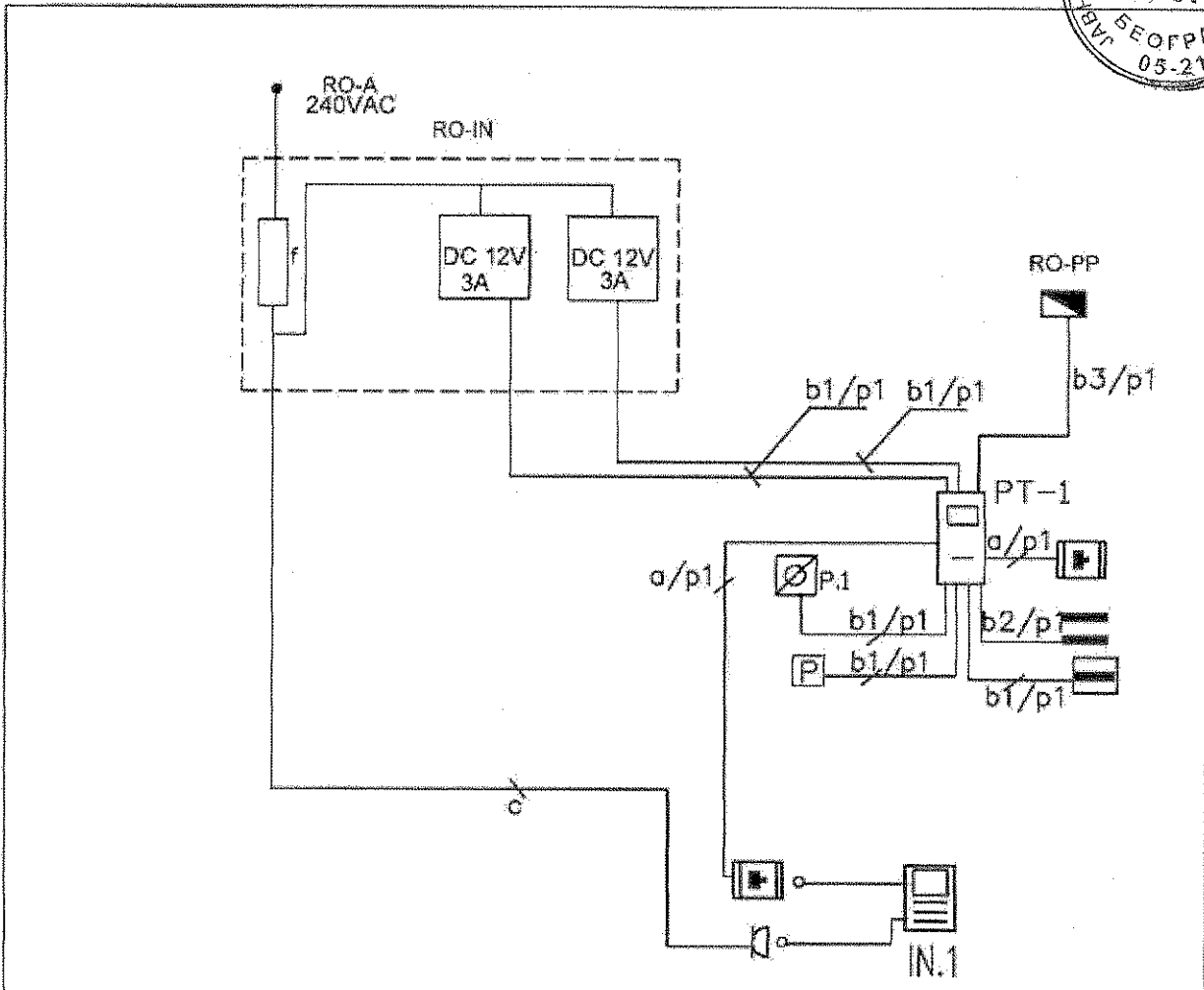

Legenda:

- Šuko 240V 10A Eroekoma
- RO-PP Protivprovalna centrala Telekoma
- PT-1 pozivni tablo sa riderom
- f automatski os. 4A
- IN.1 video interfon
- šifrator sa čitačem tagova i kartica
- RO-A agregatski orman
- RO-IN interfonski ormani orman
- magnetni kontakt na vratima
- magnetni prihvatnik
- P.1 taster za otvaranje vrata
- nadgradni taster zelene boje sa staklom prinudni izlaz u slučaju požara
- utičnica RJ 45 cat6A
- a- FFTP cat6a
- b1- JH(St)H 2x2x0,8mm
- b2- JH(St)H 2x2x0,8mm
- b3- JH(St)H 3x2x0,6mm
- c- N2XH 3x1.5mm²
- p1- instalaciona cev PVC11mm
- p2- instalaciona cev Ø29mm

JPTP saobraćaja "Srbiya" Takovska 2, Beograd		ИДЕЈНО РЕШЕЊЕ	
Инвеститор: JPTP saobraćaja "Srbiya"- Takovska 2, Beograd Objekt:		Одговорни пројектант: Драгиша Радојичић дигл. инж.ел.	
Назив цртежа: ТЕЛЕКОМ СРБИЈЕ-КОВИН		Лиц.бр. 353 701 03.	
БЛПОК ШЕМА ВИДЕОИНТЕРФОНА-АТЦ			
Сарадник:		Датум:	
Фаза: ТМС	Размера:	Датум: 9.2017.	Број цртежа: 1

398

Рад Драгиша Радојичића



Пројектант
ПОШТА
ЈП "Пошта Србије"
Таковска 2, Београд

Пошта и АТЦ Ковин

ШЕМЕ

**ШЕМЕ
АЛУМИНАРИЈЕ**

НАПОМЕНА:
СВЕ МЕРЕ ПРОВЕРИТИ НА ЛИЦУ МЕСТА.
ДИМЕНЗИЈЕ ОТВОРА СУ ДАТЕ У ЗАДАРСКИМ МЕРАМА.
ИЗВОЂАЧ ЈЕ ДУЖАН ДА СВЕ УСАГЛАСИ СА ПРОЈЕКТАНТОМ И ПРЕДОЧИ СВЕ АТЕСТЕ И СЕРТИФИКАТЕ О КВАЛИТЕТУ.
РАДИОНИЧКЕ ДЕТАЉЕ И ИЗБОР ОКОВА ОВЕРАВА ПРОЈЕКТАНТ.

Датум
8. 2017.
Размера
1:50

ОДГОВОРНИ ПРОЈЕКТАНТ: Дејан Влаховић, дипл. инж. арх.

399

Handwritten signature and initials: V. M. S. P. K.

ШЕМА АЛУМИНАРИЈЕ

Пошта и АТЦ Ковин

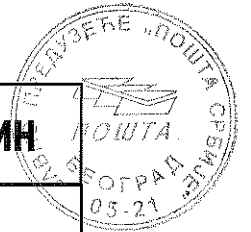

A 117/166

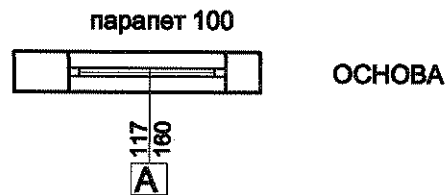
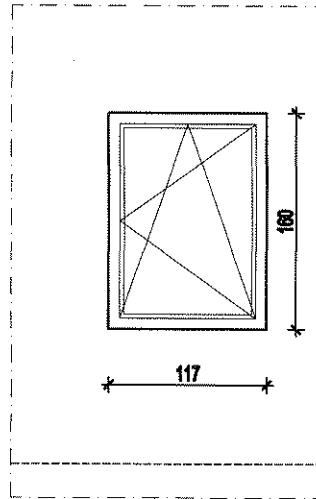
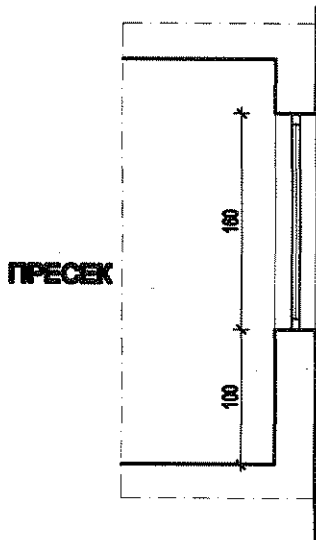

ПОЗ	ДИМЕНЗИЈЕ	ОПИС	L	D	Укупно
A	117/160	Фасадни прозор	7	3	10

ОПИС:

Фасадни прозор од стандардних алуминијумских пластифицираних профила, у боји RAL 1013 са стандардним оковом, вентус отварањем крила. Прозор је застакљен термопан стаклом 4+1 6+4мм, профил је са термо прекидом. Отварање крила је назначено на изгледу прозора. Шпалетне обрадити након уградње.

ЛИСТ БРОЈ
1

НАПОМЕНА: Све мере узети на лицу места

P 1:50

400

P V R

Handwritten signature



ШЕМА АЛУМИНАРИЈЕ

Пошта и АТЦ Ковин

Б 197/204

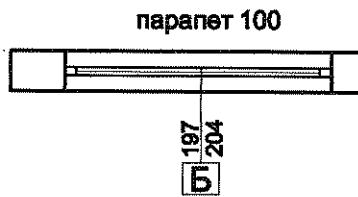
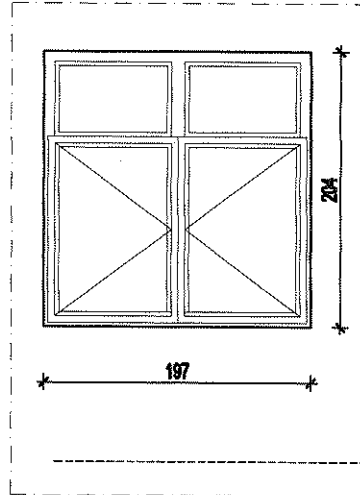
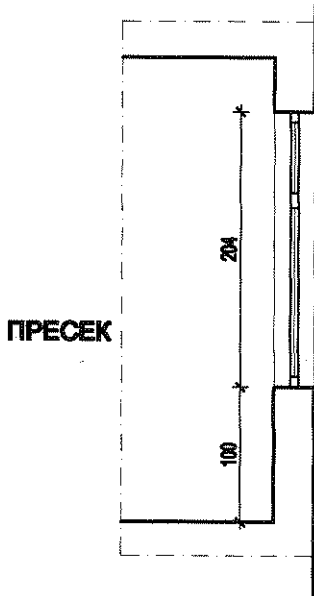

ПОЗ	ДИМЕНЗИЈЕ	ОПИС	L	D	Укупно
Б	197/204	Фасадни прозор			1

ОПИС:

Фасадни прозор од стандардних алуминијумских пластифицираних профила, у боји RAL 1013 са стандардним оковом, вентус отварањем крила. Прозор је застакљен термопан стаклом 4+1 6+4мм, профил је са термо прекидом. Отварање крила је назначено на изгледу прозора. Шпалетне обрадити након уградње.

ЛИСТ БРОЈ
2

НАПОМЕНА: Све мере узети на лицу места

Р 1:50

bio

Handwritten signature/initials



ШЕМА АЛУМИНАРИЈЕ

Пошта и АТЦ Ковин

В 86/97

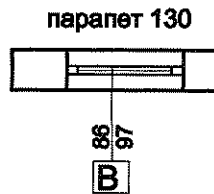
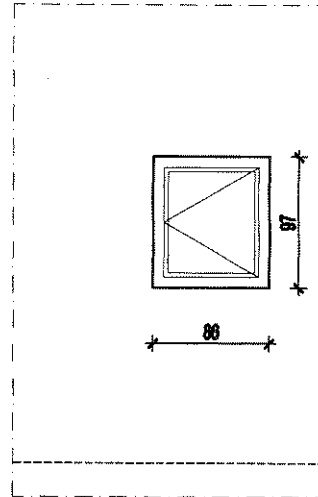
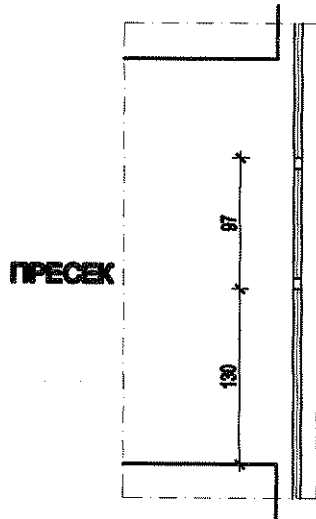

ПОЗ	ДИМЕНЗИЈЕ	ОПИС	L	D	Укупно
В	86/97	Фасадни прозор	0	2	2

ОПИС:

Фасадни прозор од стандардних алуминијумских пластифицираних профила, у боји RAL 1013 са стандардним оковом, вентус отварањем крила. Прозор је застакљен термопан стаклом 4+1 6+4мм, профил је са термо прекидом. Отварање крила је назначено на изгледу прозора. Шпалетне обрадити након уградње.

ЛИСТ БРОЈ
3

НАПОМЕНА: Све мере узети на лицу места

Р 1:50

402

Handwritten signatures and initials.



ШЕМА АЛУМИНАРИЈЕ

Пошта и АТЦ Ковин

Г 86/125

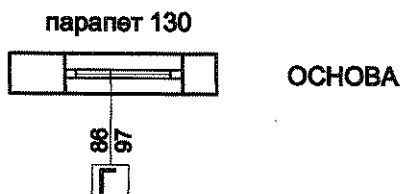
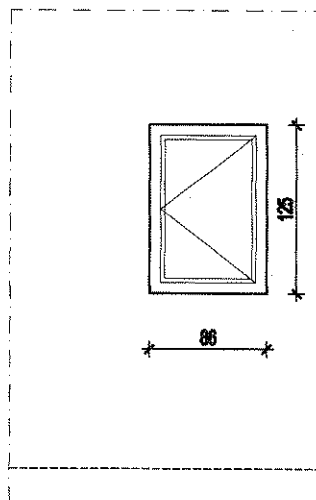
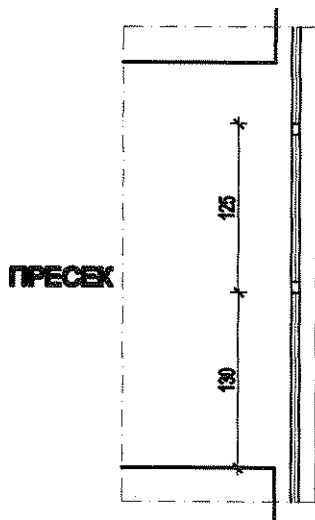

ПОЗ	ДИМЕНЗИЈЕ	ОПИС	L	D	Укупно
Г	86/125	Фасадни прозор	0	1	1

ОПИС:

Фасадни прозор од стандардних алуминијумских пластифицираних профила, у боји RAL 1013 са стандардним оковом, вентус отварањем крила. Прозор је застакљен термопан стаклом 4+1 6+4мм, профил је са термо прекидом. Отварање крила је назначено на изгледу прозора. Шпалетне обработити након уградње.

ЛИСТ БРОЈ
4

НАПОМЕНА: Све мере узети на лицу места

Р 1:50

dmz

Handwritten signatures and initials

ШЕМА АЛУМИНАРИЈЕ

Пошта и АТЦ Ковин



Д 276/311

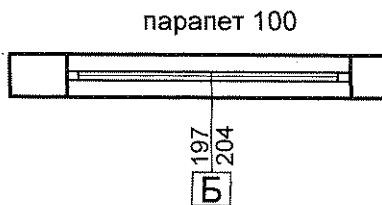
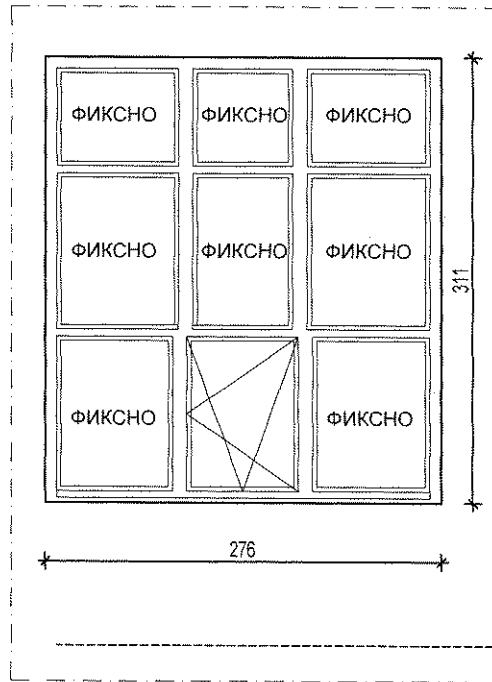
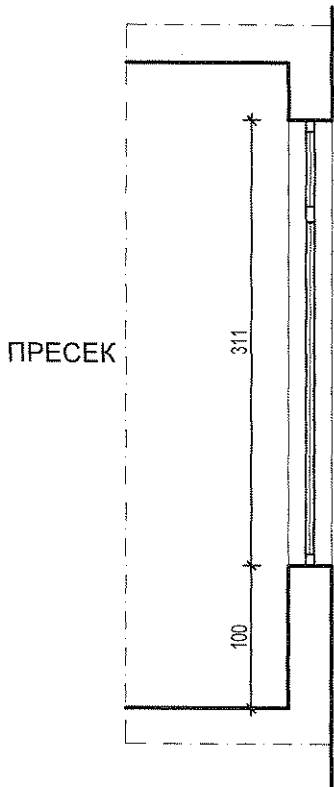

ПОЗ	ДИМЕНЗИЈЕ	ОПИС	L	D	Укупно
Д	276/311	Фасадни прозор			1

ОПИС:

Фасадна преграда од стандардних алуминијумских пластифицираних профила, у боји RAL 1013 са стандардним оковом, вентус отварањем крила. Прозор је застакљен термопан стаклом 4+16+4мм, профил је са термо прекидом. Отварање крила је назначено на изгледу прозора. Шпалетне обрадити након уградње.

ЛИСТ БРОЈ
5

НАПОМЕНА: Све мере узети на лицу места

Р 1:50

Handwritten signature

Handwritten signature

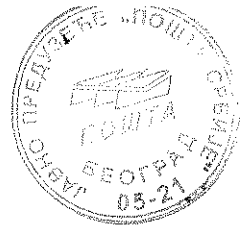

Пошта и АТЦ Алибунар



1.05

k
v
pms ac

Пошта и АТЦ Алибунар



7196

Handwritten notes and signatures, including the letters 'A', 'B', 'C', 'D', 'E', 'F', 'G', 'H', 'I', 'J', 'K', 'L', 'M', 'N', 'O', 'P', 'Q', 'R', 'S', 'T', 'U', 'V', 'W', 'X', 'Y', 'Z' and some illegible scribbles.

Пошта и АТЦ Алибунар



102

PSK
98
12

Пошта и АТЦ Алибунар

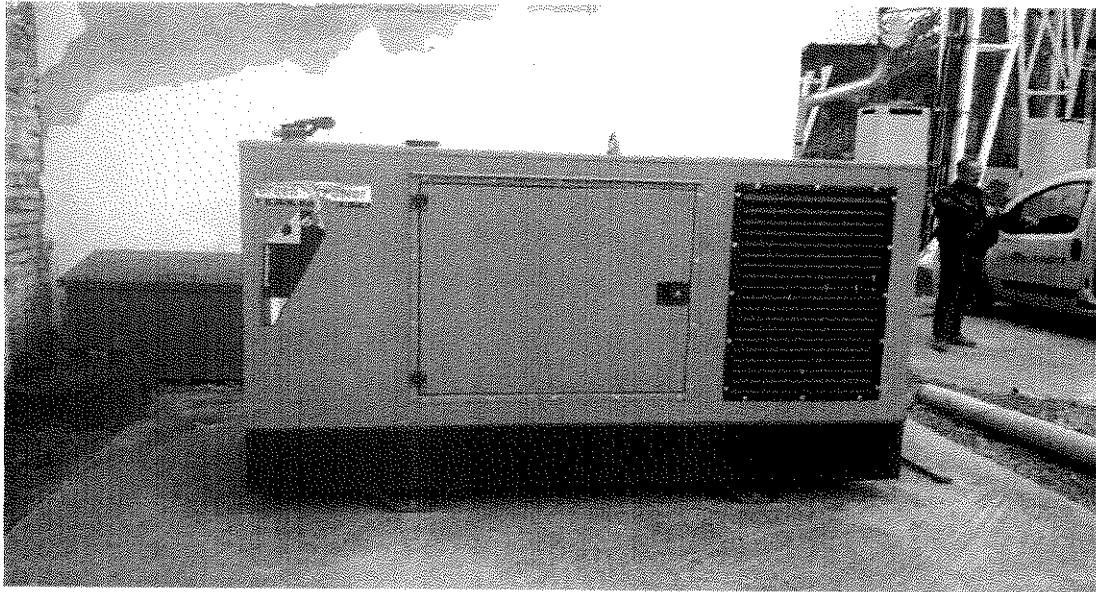
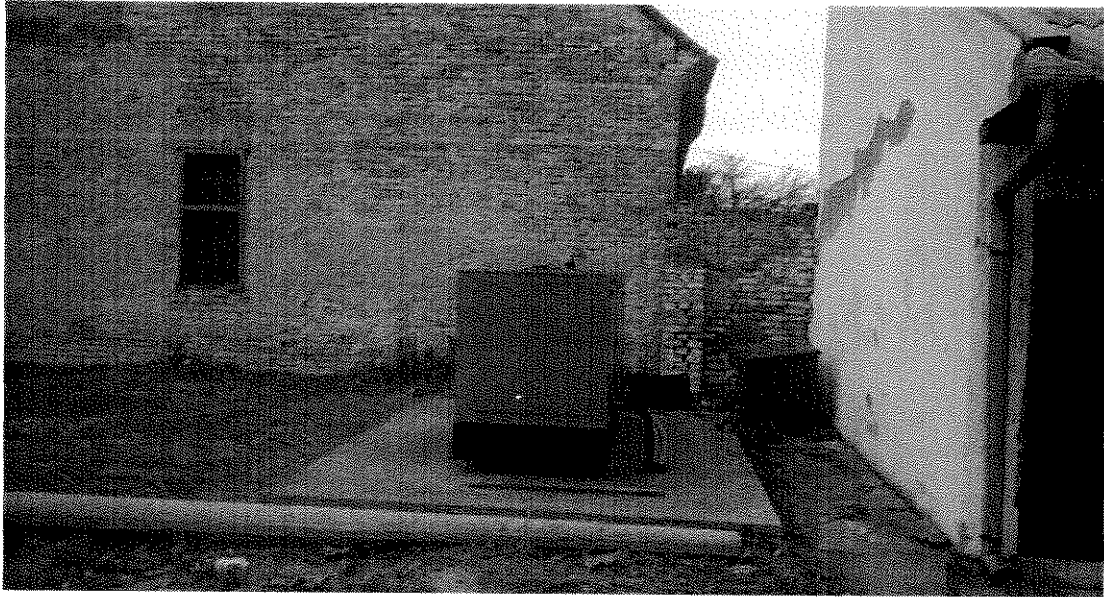
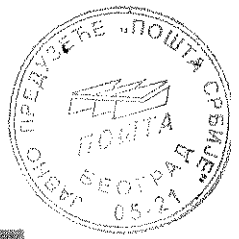

1.10

Handwritten signatures and initials, including 'MS' and 'M'.



Пошта и АТЦ Бела Црква



1.005

MS 01
27

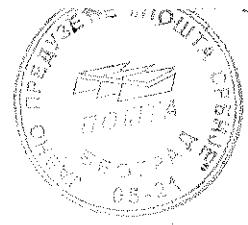

Пошта и АТЦ Бела Црква

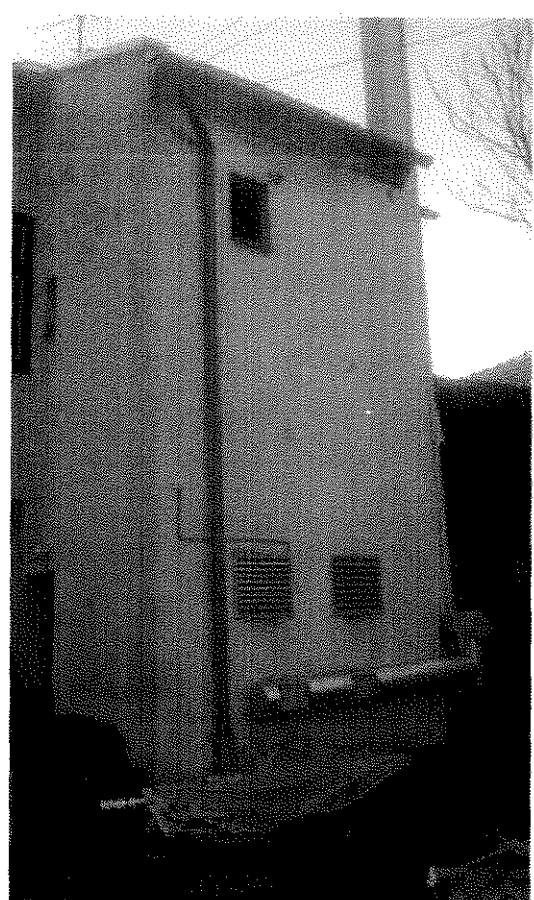

410

Handwritten signatures and initials.

Пошта и АТЦ Старчево



БМ 1

А
а
90
L
PM
M

Пошта и АТЦ Старчево



612

12
MB
22
12

Пошта и АТЦ Јабунка

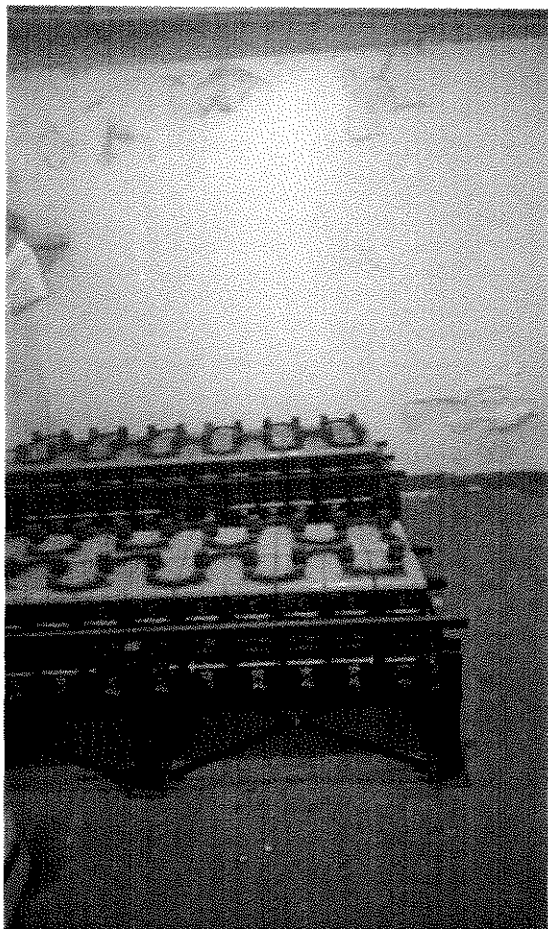

Л.А.З

С. С. М. Р. К.
С. М. Р. К.

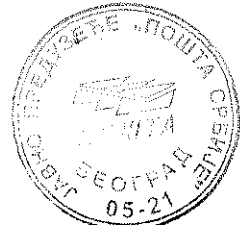

Пошта и АТЦ Јабука

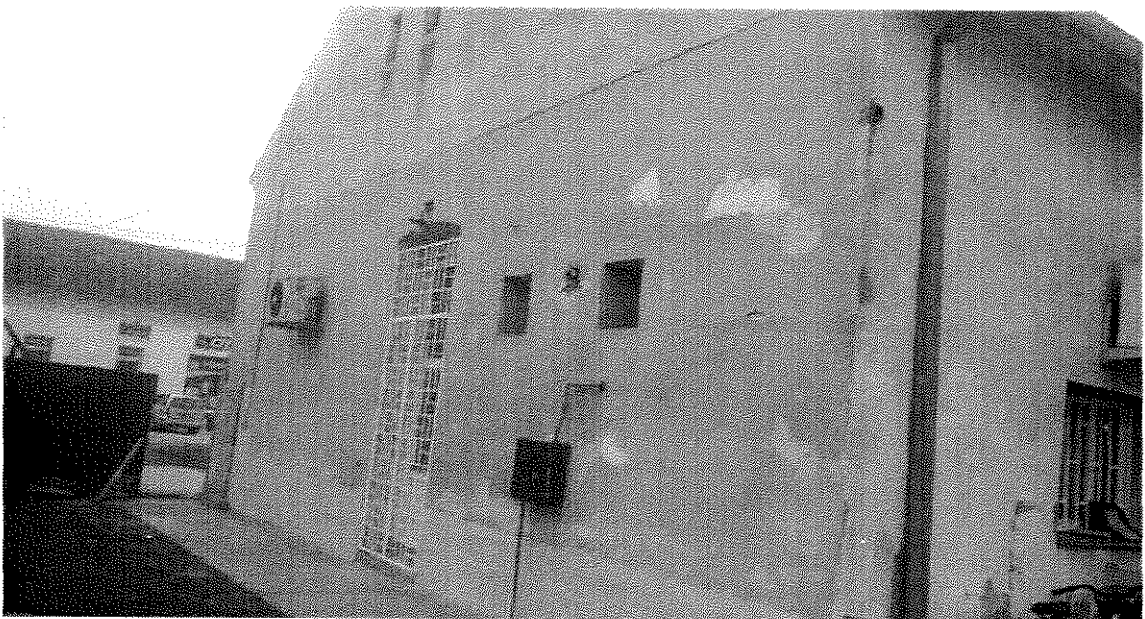
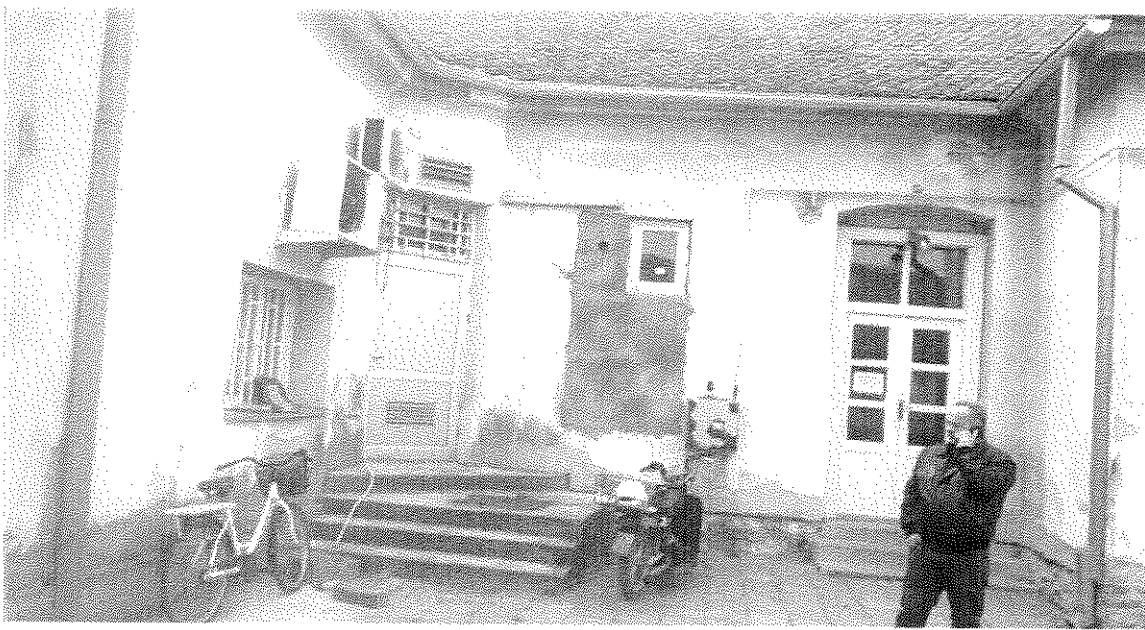

614

Handwritten notes and signatures in the bottom right corner, including the name 'S. P. B.' and other illegible markings.

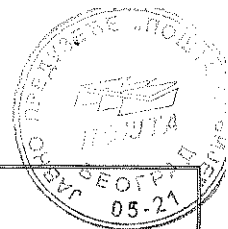

Партија 3- Објекти Наручиоца:

- РРС Грдица, Грдичка 29
- КЦ Чукојевац, Чукојевац
- ЧЦ Ратина, Ратина
- АТЦ Бошњане, Бошњане
- АТЦ Витанце, Витанце
- Пошта и ГЦ Крушевац 1, Немањина 2
- Пошта 7 и ИС Шумице, Бруски пут бб
- Пошта и ГЦ Горњи Степош, Горњи Степош

-Фотографије

61x

17 17 17

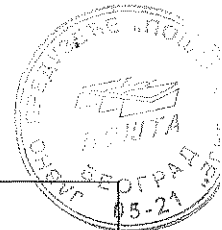

PPC Грдица

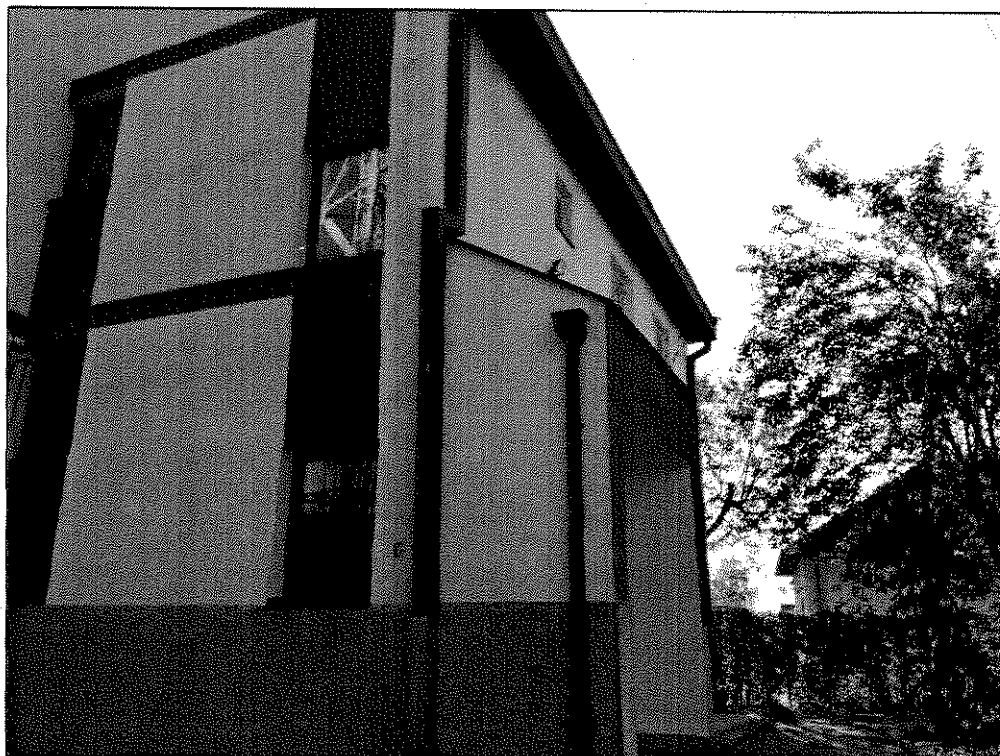

416

*

105 5/8
SPR 2003

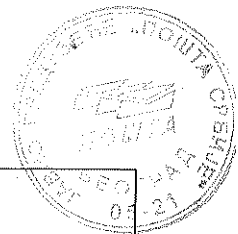

PPC Грдица



КА7

А

Српска
милиција



КЦ Чукојевац



618

7

Handwritten signature or initials



КЦ Чукојевац

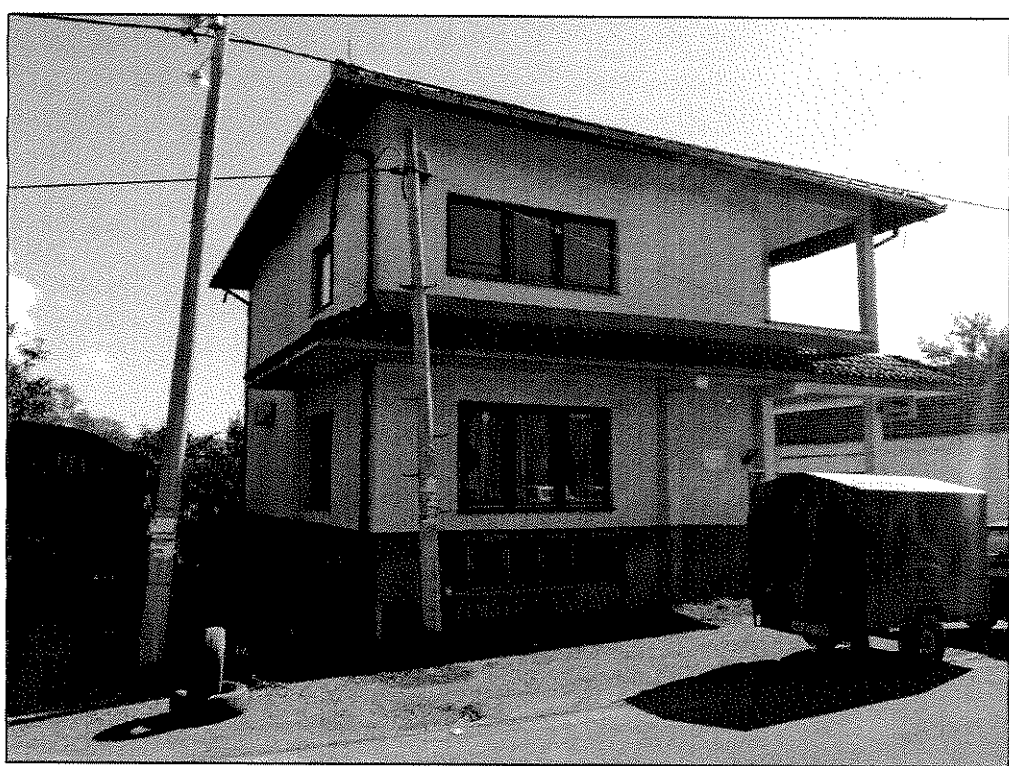

419

Handwritten signatures and initials, including 'M S' and 'M S'.

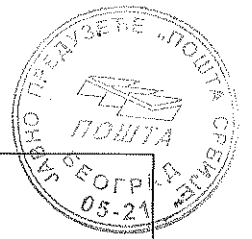

КЦ Чукојевац

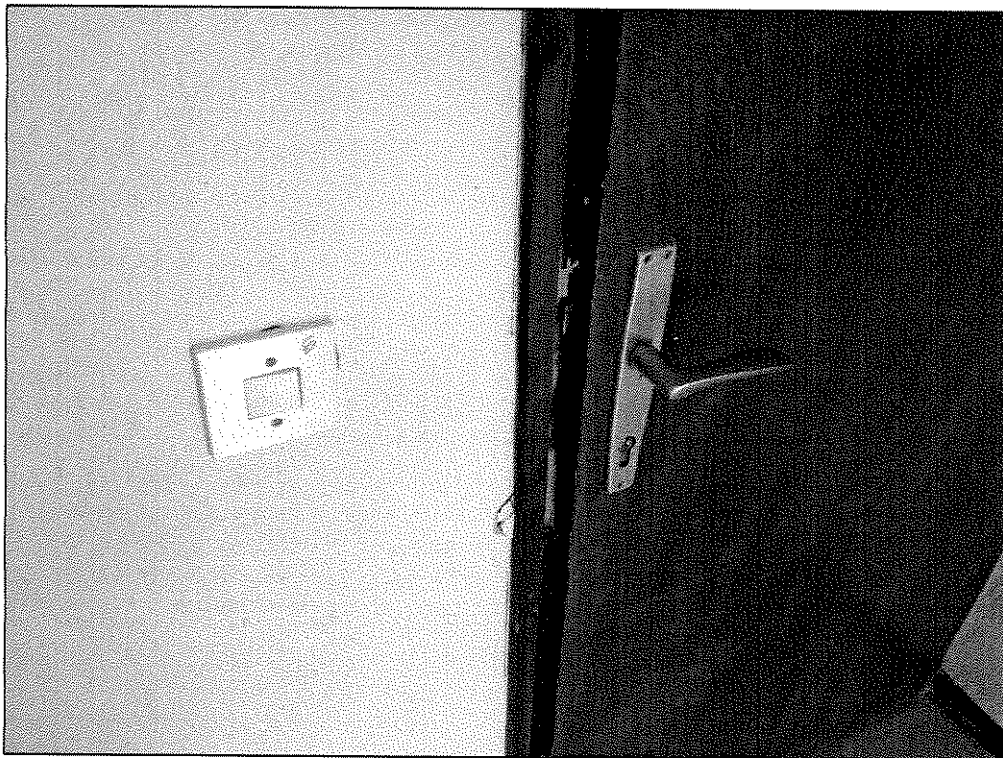

S. K. P. P.

400

A

*Chas
V. J.*

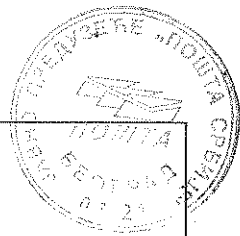

ЧЦ Ратина

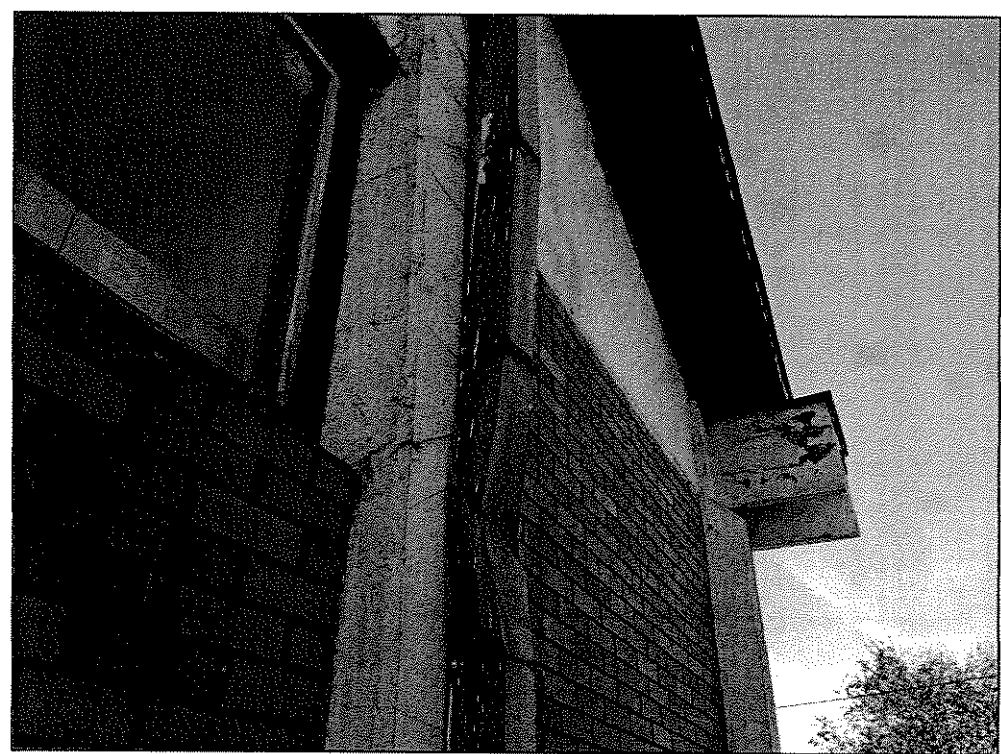
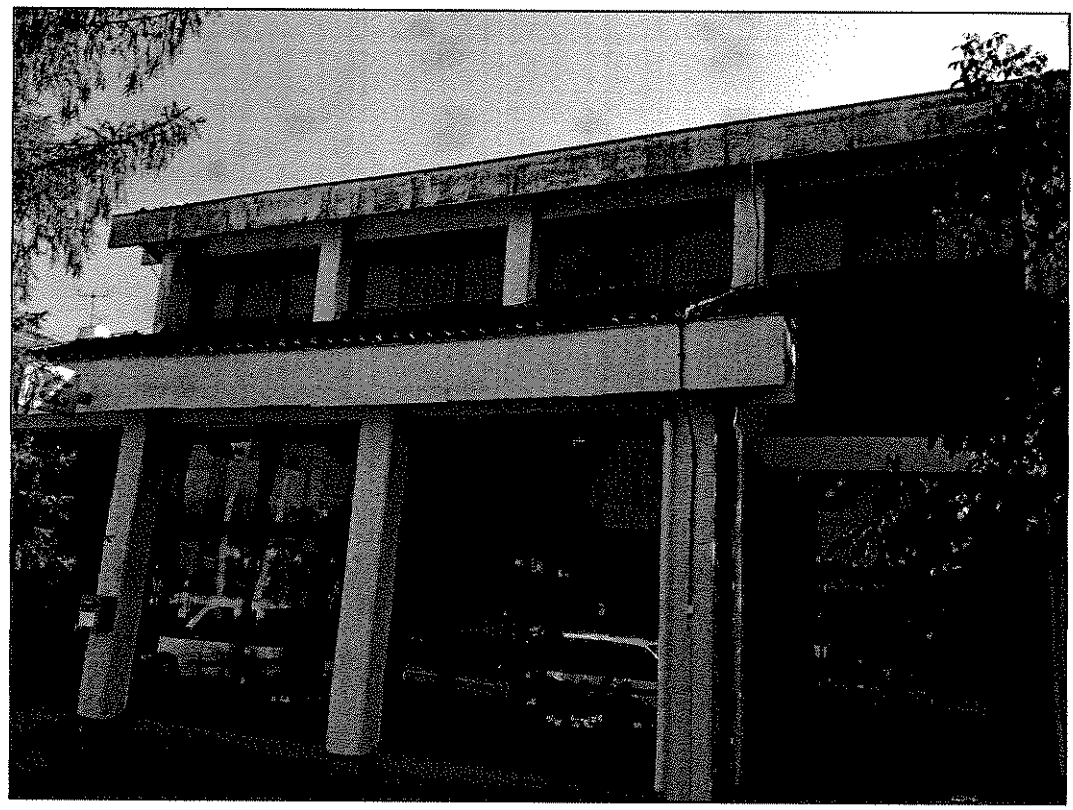

Handwritten notes:
1. М.
2. М.

Handwritten marks:
1. М.
2. М.

ЧЦ Ратина

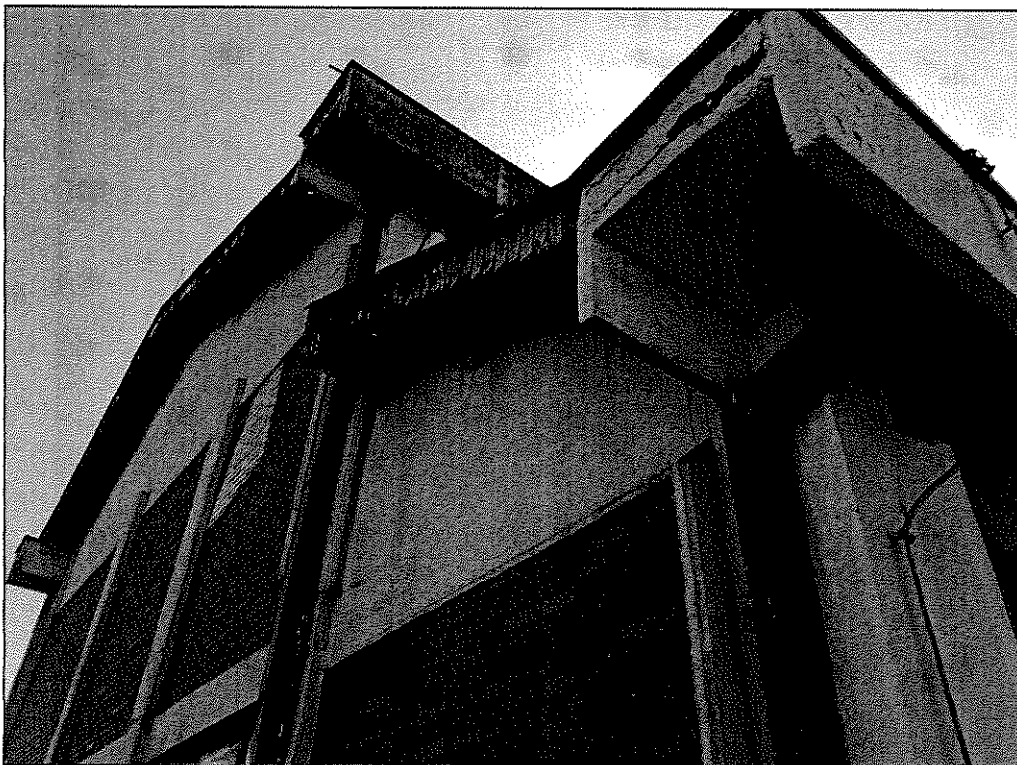
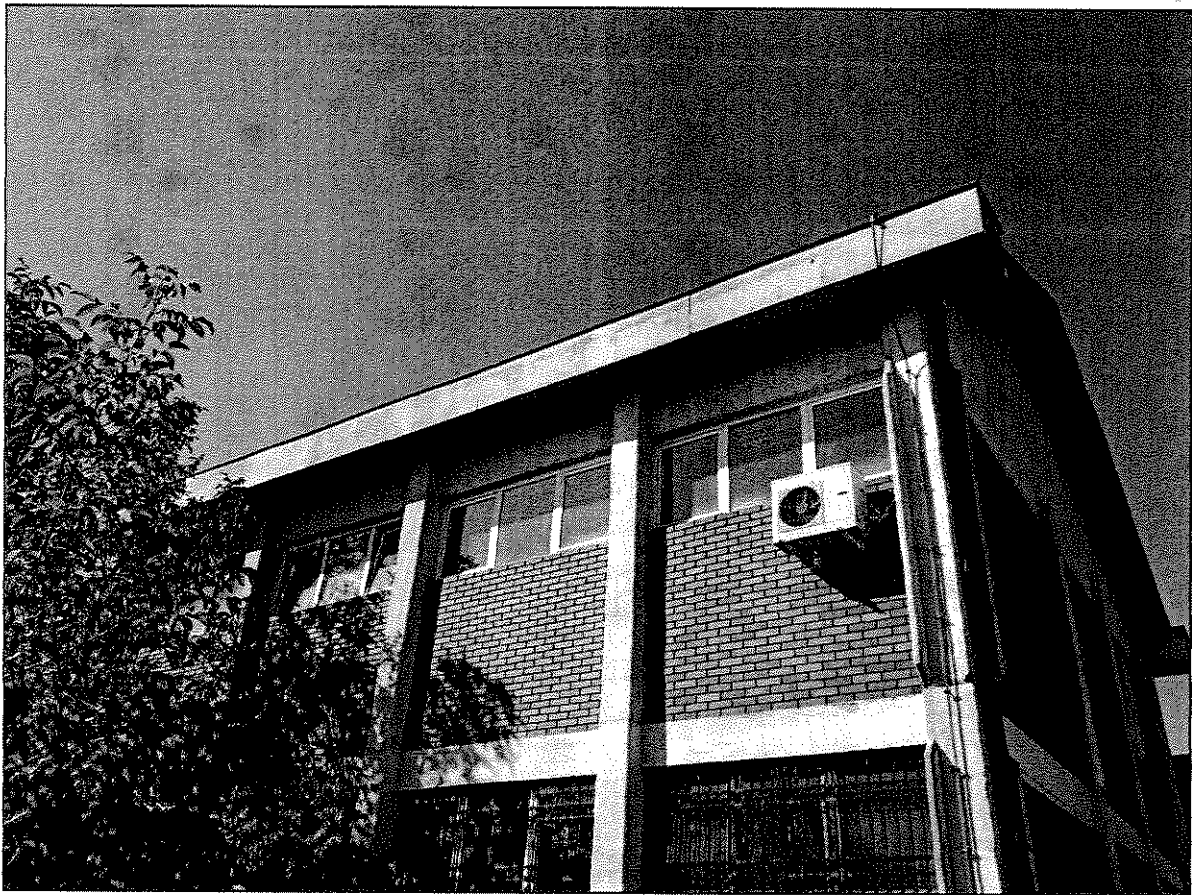
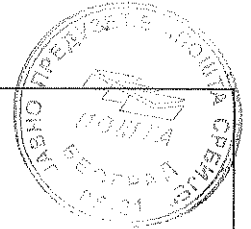

422

1/1/21
m P

АТЦ Бошњане

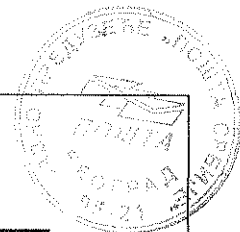

Handwritten notes and signatures in the bottom right corner.

АТЦ Бошњане

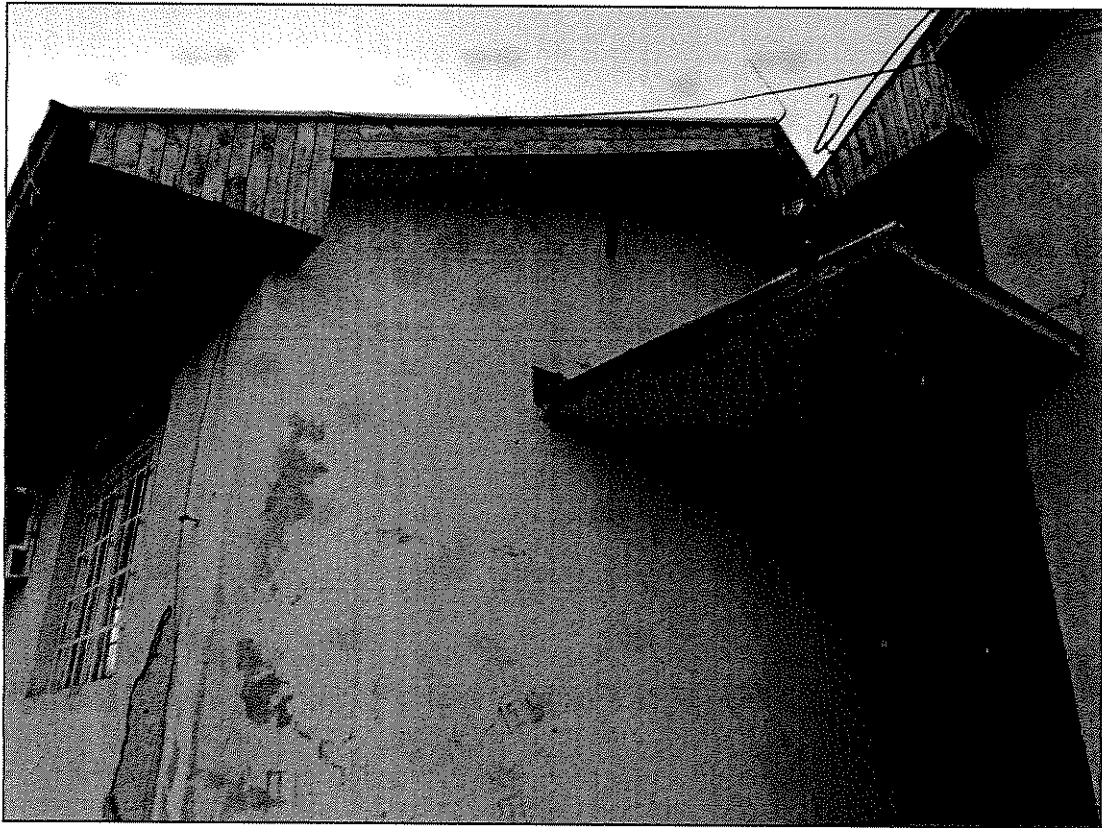
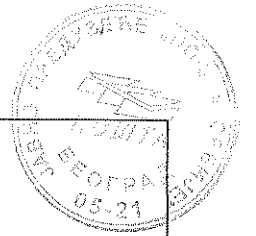

Handwritten signature or initials.

424

Handwritten initials or marks.

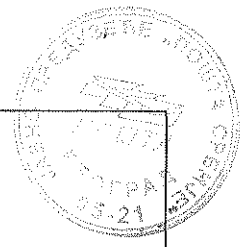

АТЦ Витанце

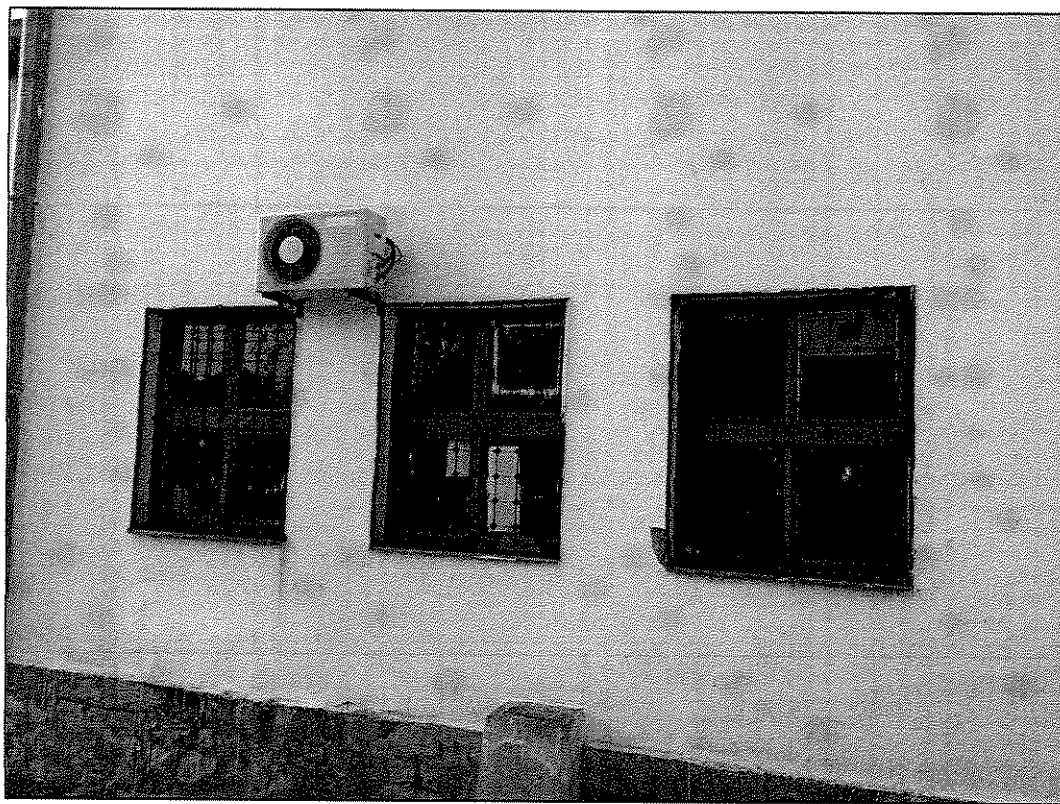

Handwritten signature or initials.

425

Handwritten marks and symbols.

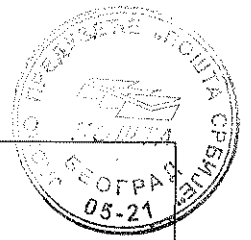

Пошта и ГЦ Крушевац 1

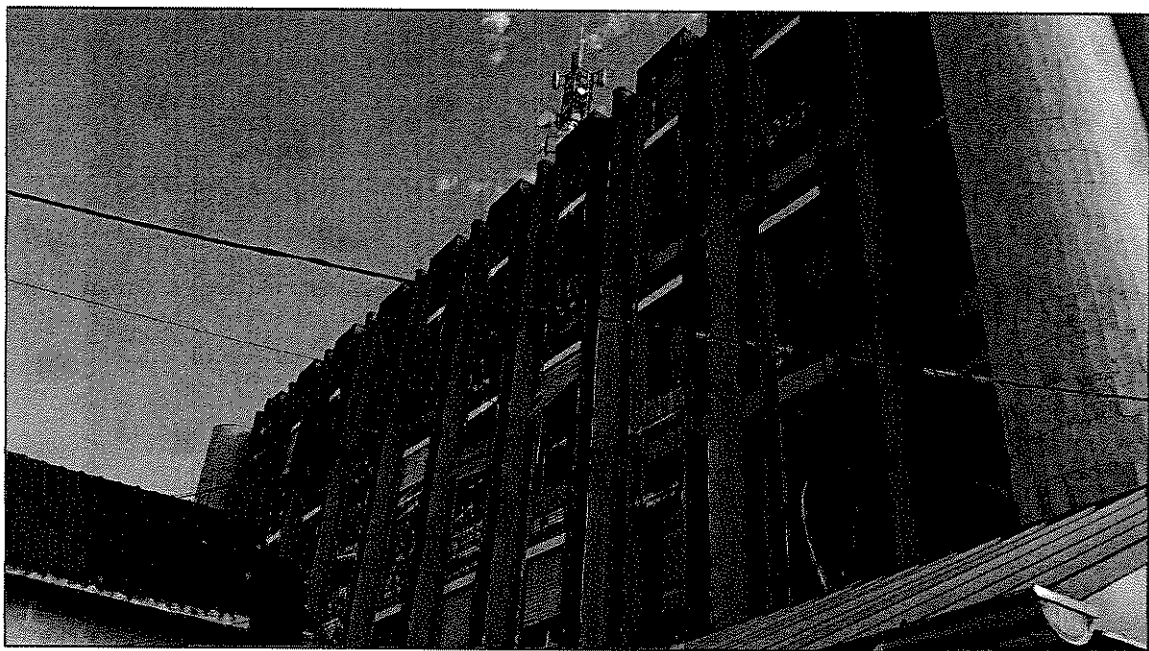
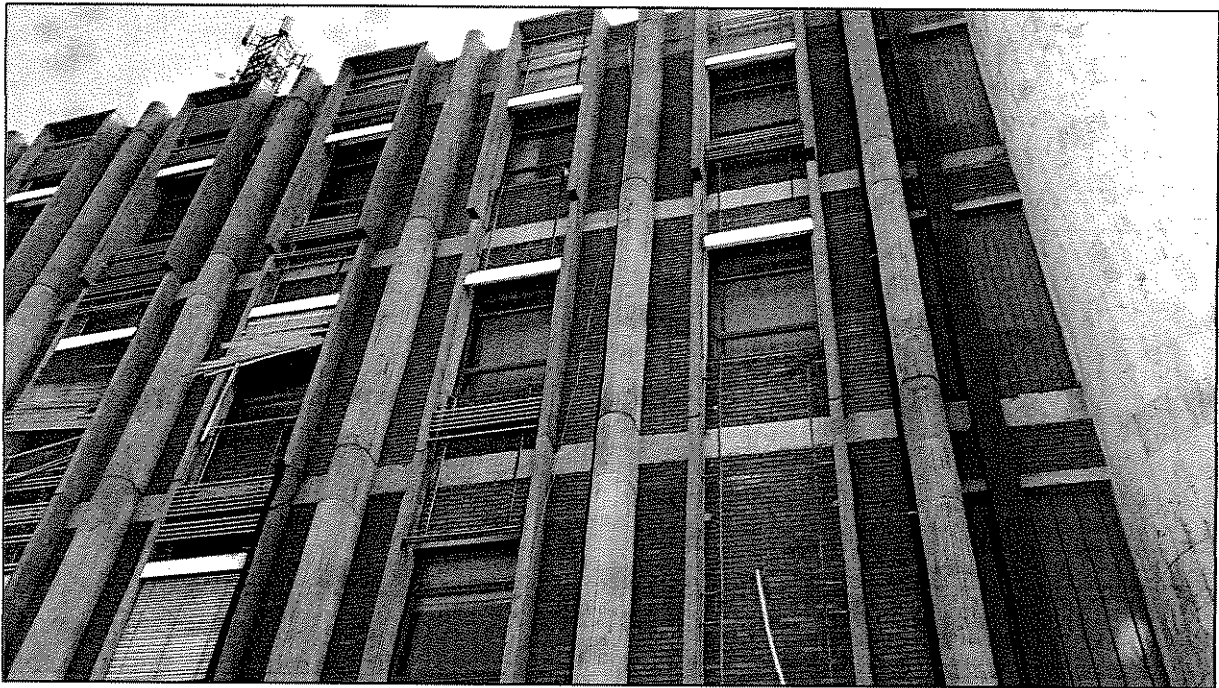

ЛПД ЕР



Пошта и ГЦ Крушевац 1



427

K

Handwritten signature or mark.



Пошта 7 и ИЦ Шумице

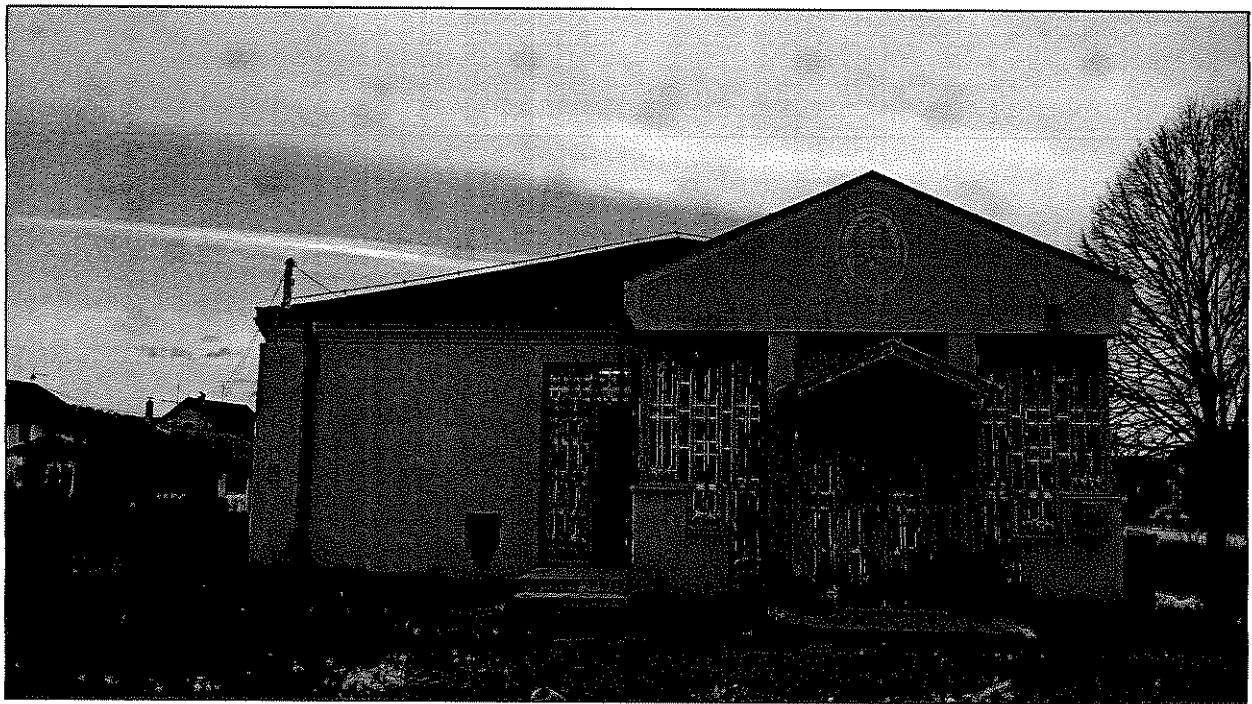
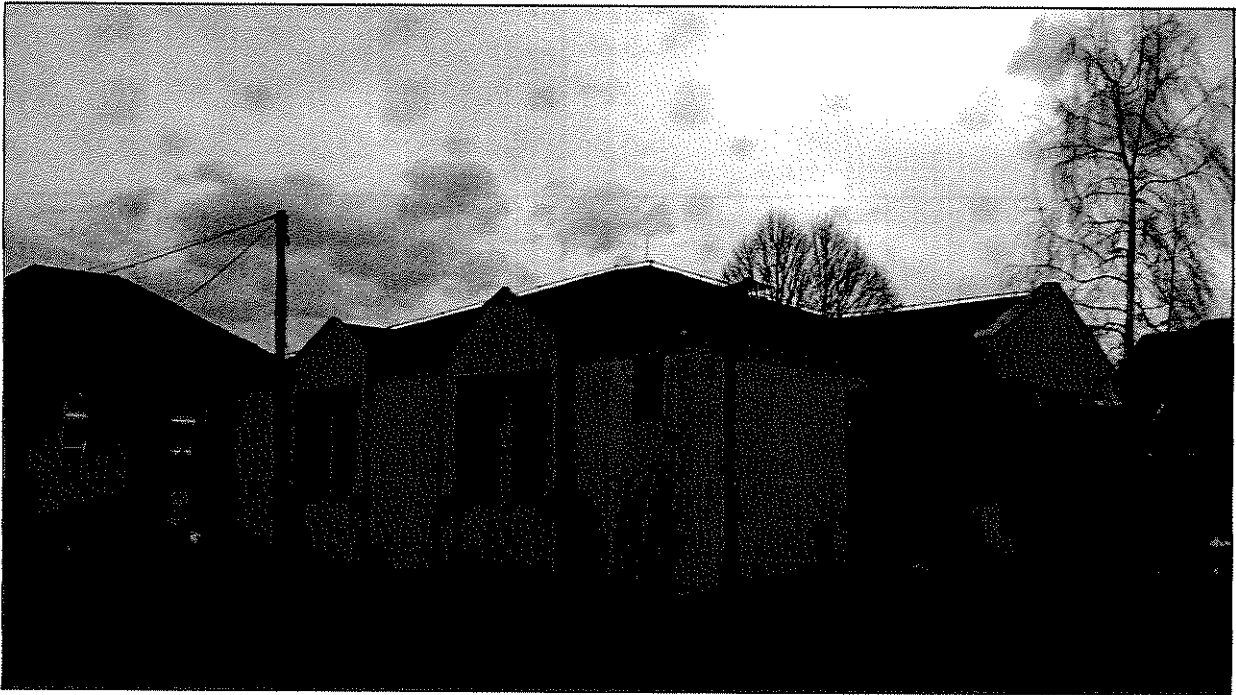

Handwritten notes:
* 2015 9 21



Пошта 7 и ИЦ Шумице

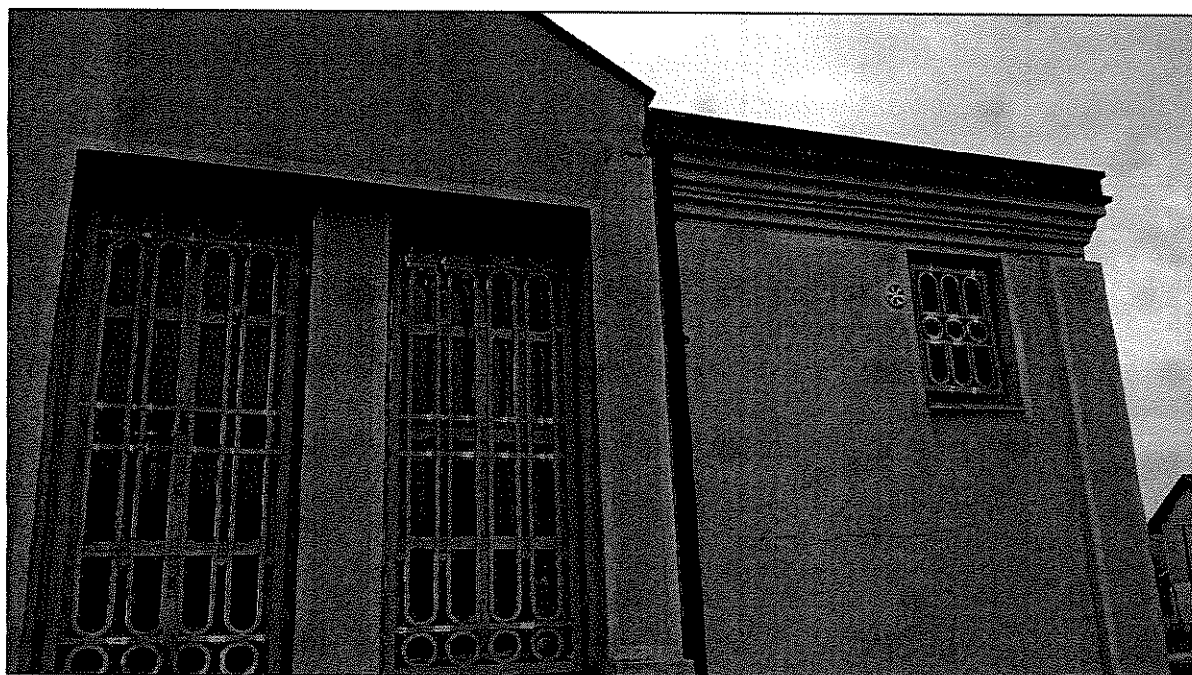
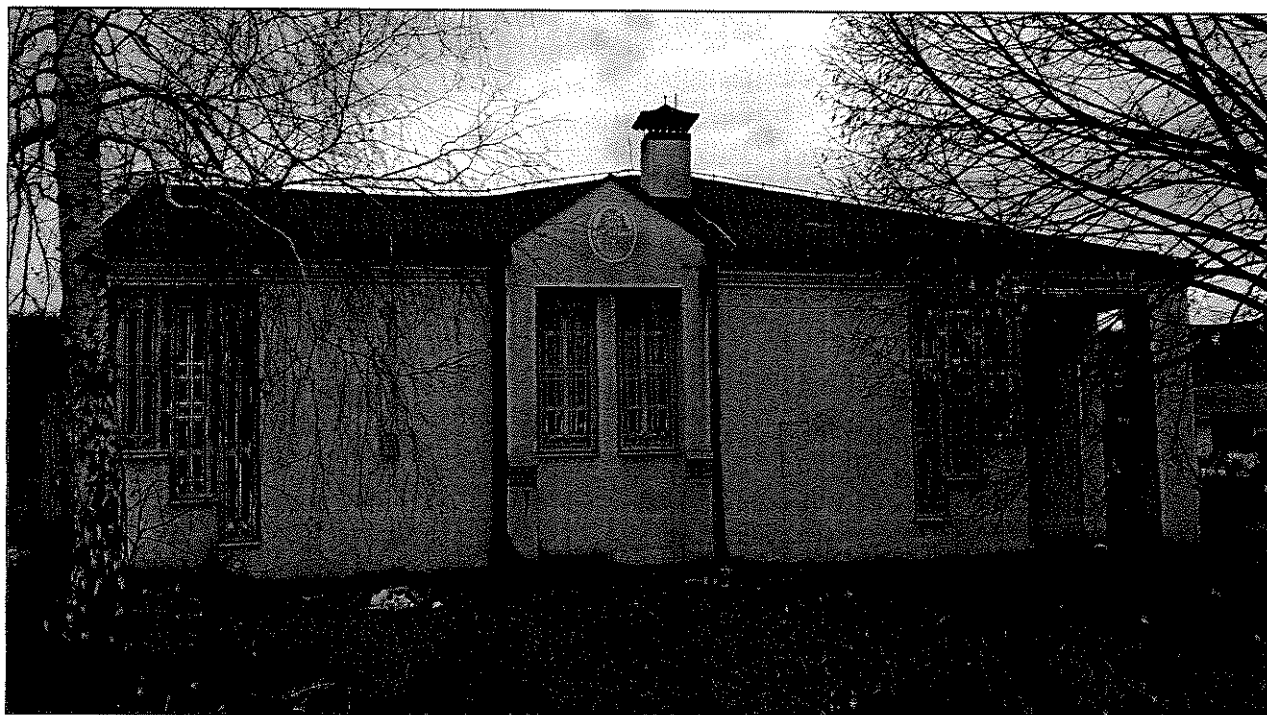

429

Handwritten signature and initials.

Пошта 7 и ИЦ Шумице

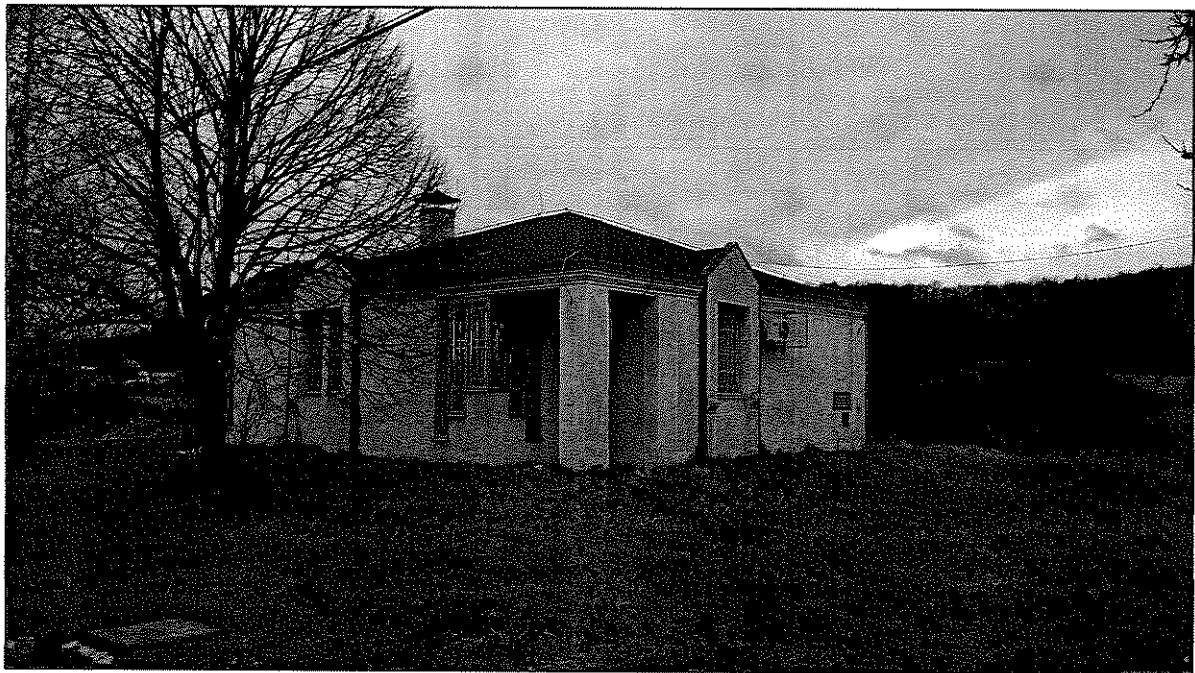
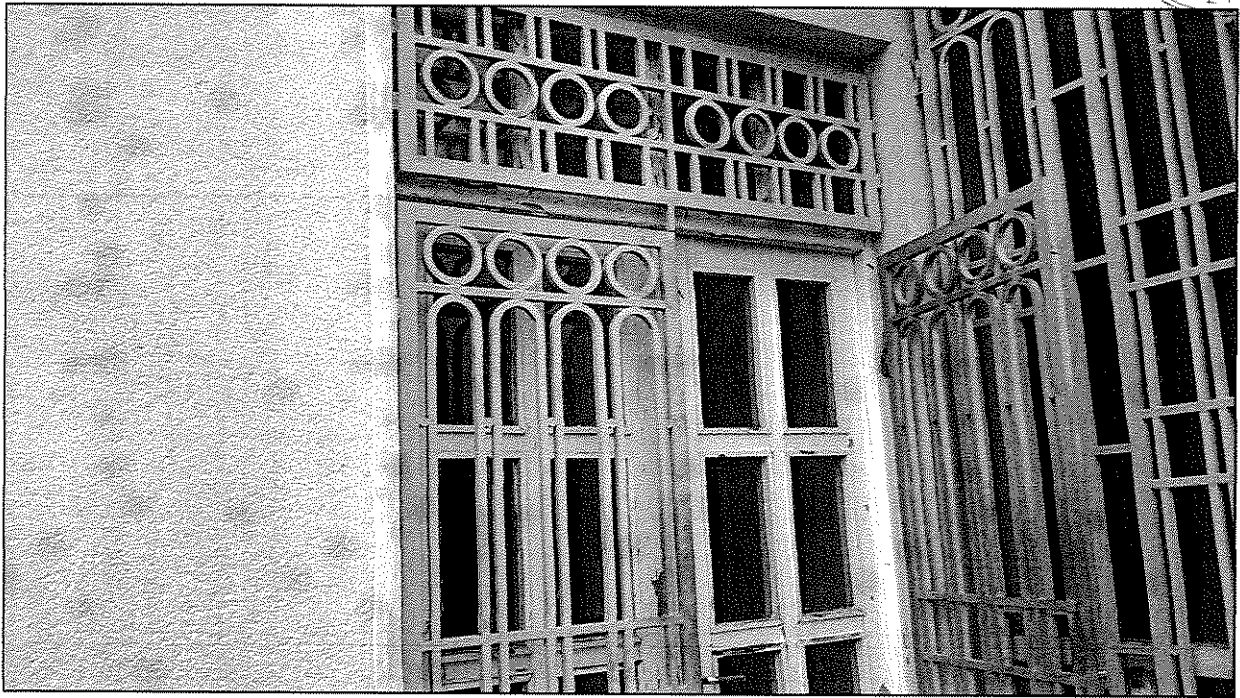

430

✗ 300 MB 2 per



Пошта и КЦ Горњи Степош

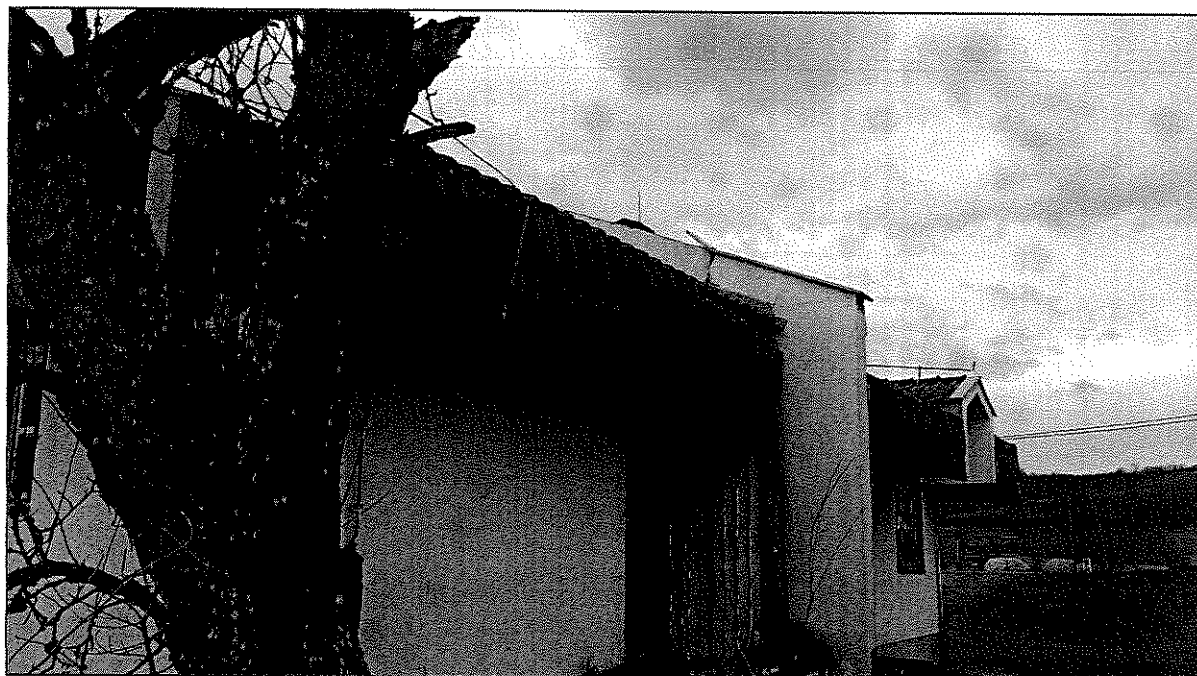
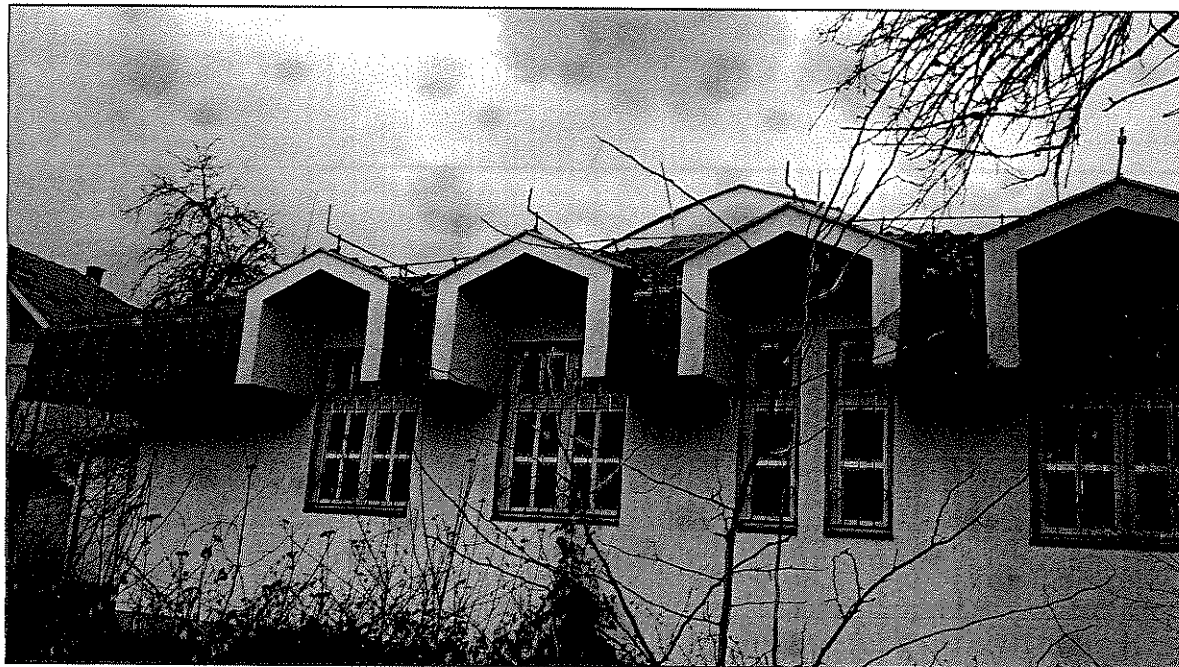

431

☞

Handwritten notes:
PS Q. M.
K. S.



Пошта и КЦ Горњи Степош

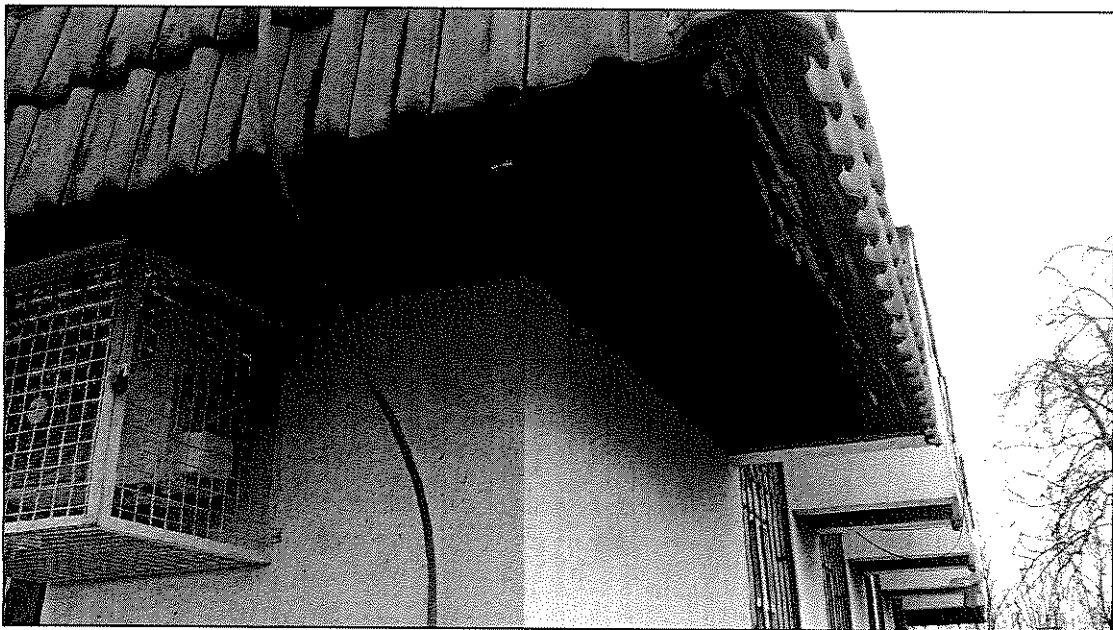
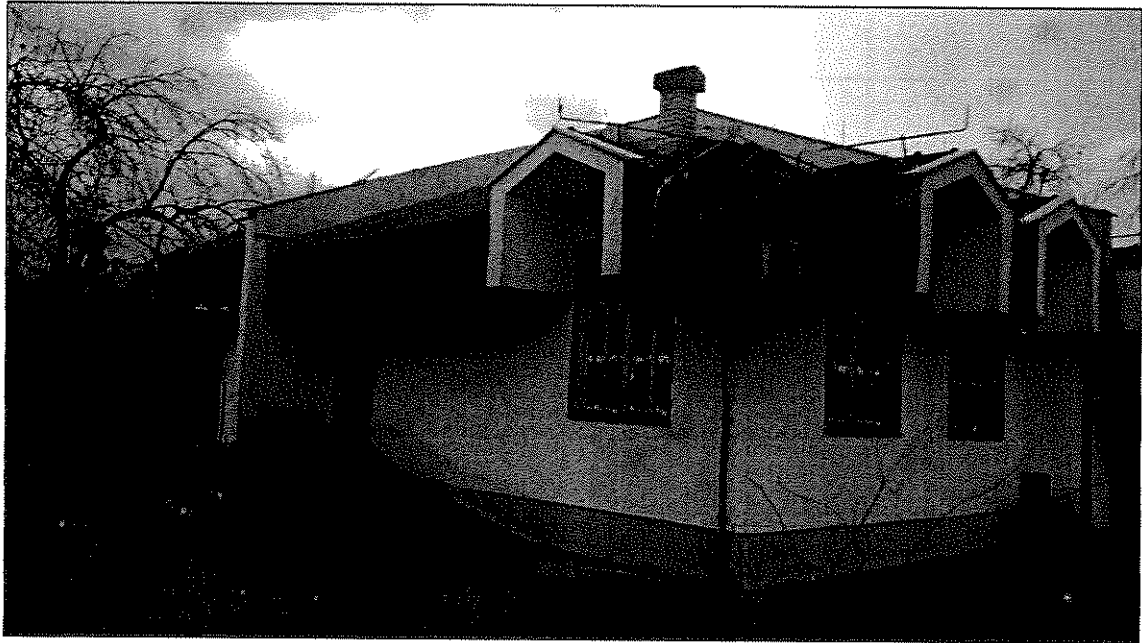

Handwritten notes:
C. M.
M.
S.

432

Handwritten mark: A K



Партија 4- Објекти Наручиоца:

- Пошта и КТЦ Трбушани, Трбушани бб
- Пошта и ЧТЦ Горњи Милановац, Хероја Дражевића 1
- Пошта и КТЦ Таково, Таково бб
- Пошта и ЧЦ Гуча, Богдана Капелана 3
- Пошта и ЧТЦ Ивањица, Венијамина Маринковића 10
- ЛПМ И АТЦ Ариље, Светог Ахилија 2

-Фотографије

[Handwritten signature and initials]

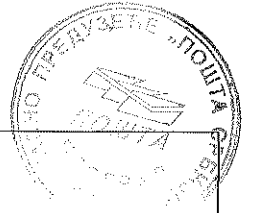

Пошта и КЦ Трбушани



434

Handwritten signatures and initials in the bottom right corner.



Пошта и КЦ Трбушани



435

⊕ 72/8 1/3 011



Пошта и ЧТЦ Горњи Милановац

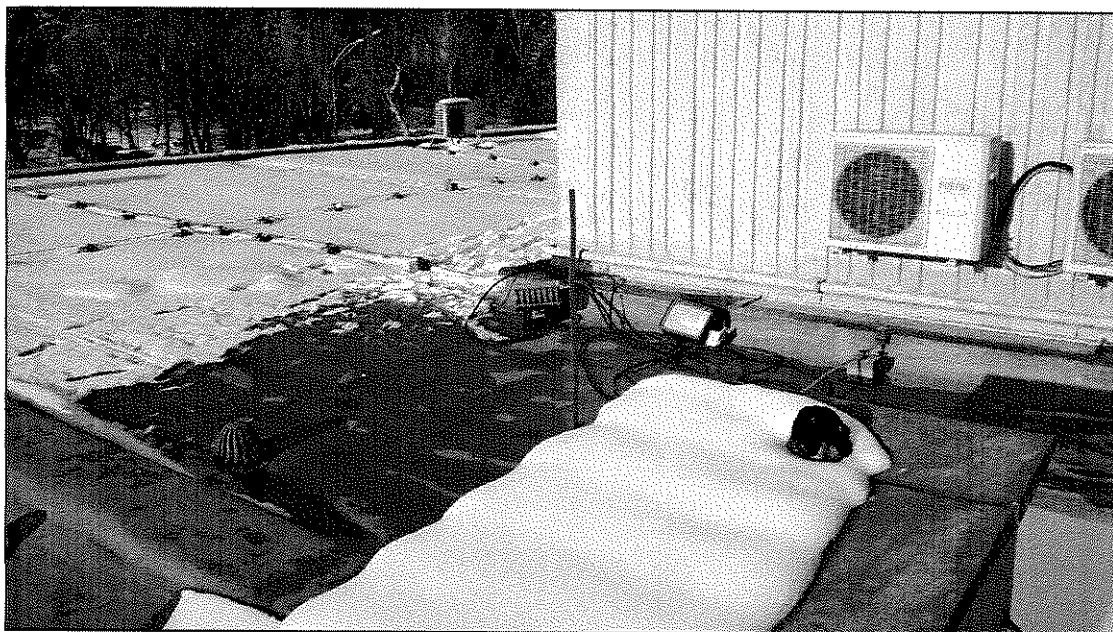
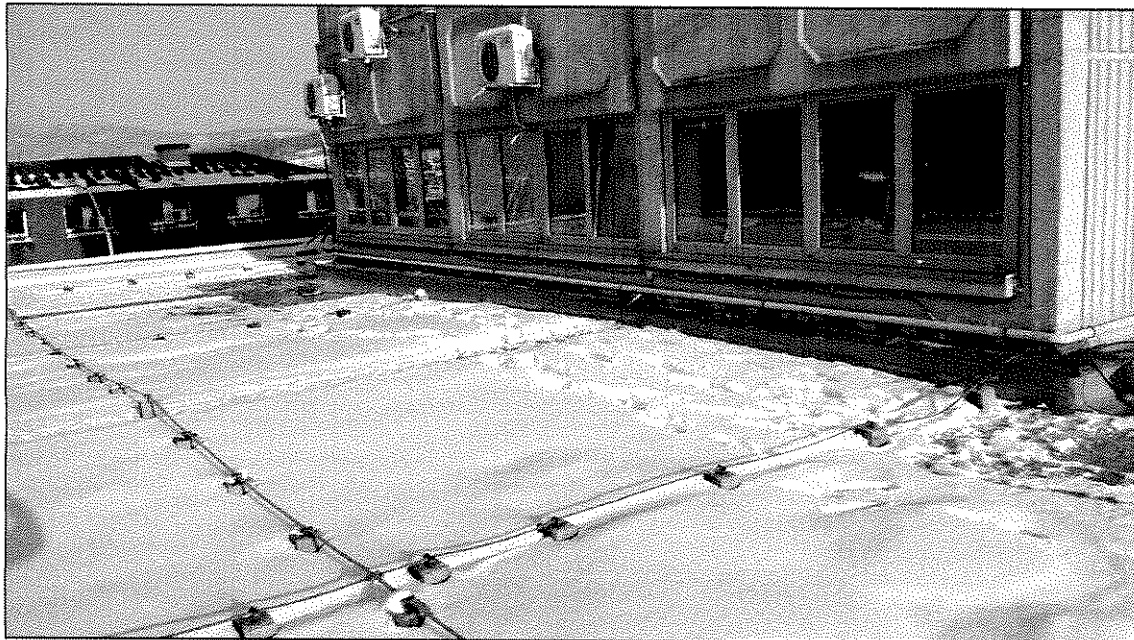

436

✗

Handwritten signature or initials, possibly 'MS' or 'MS' with a vertical line through them.



Пошта и ЧТЦ Горњи Милановац

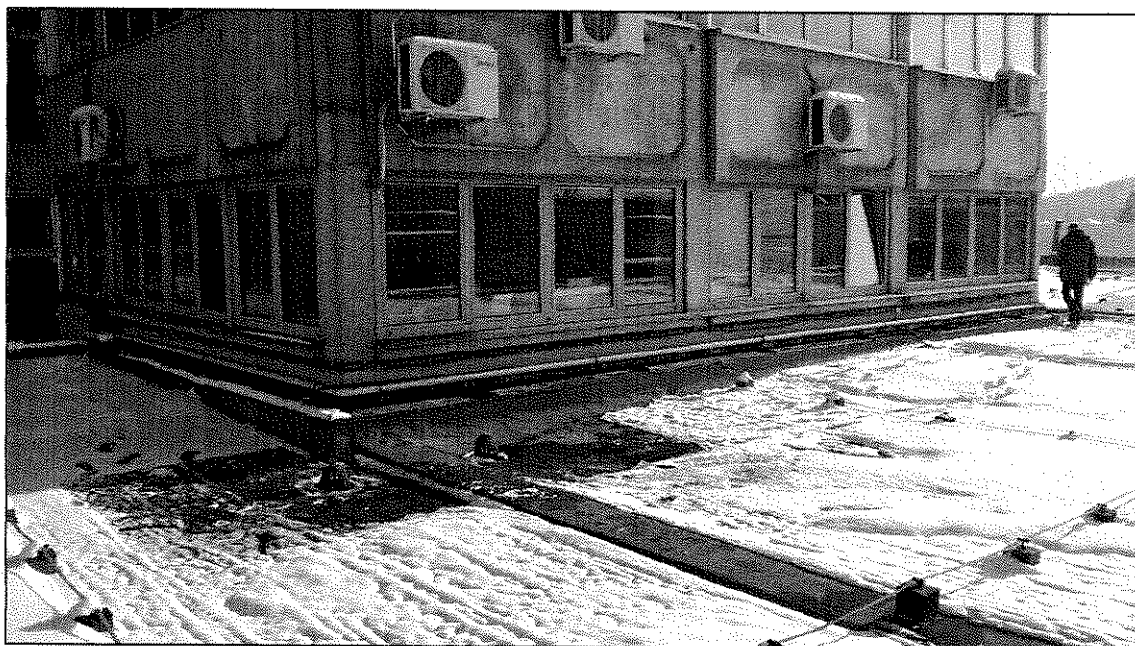

437

А М Е П О С Л П С

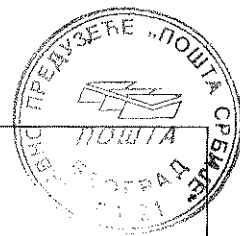

Пошта и КТЦ Таково

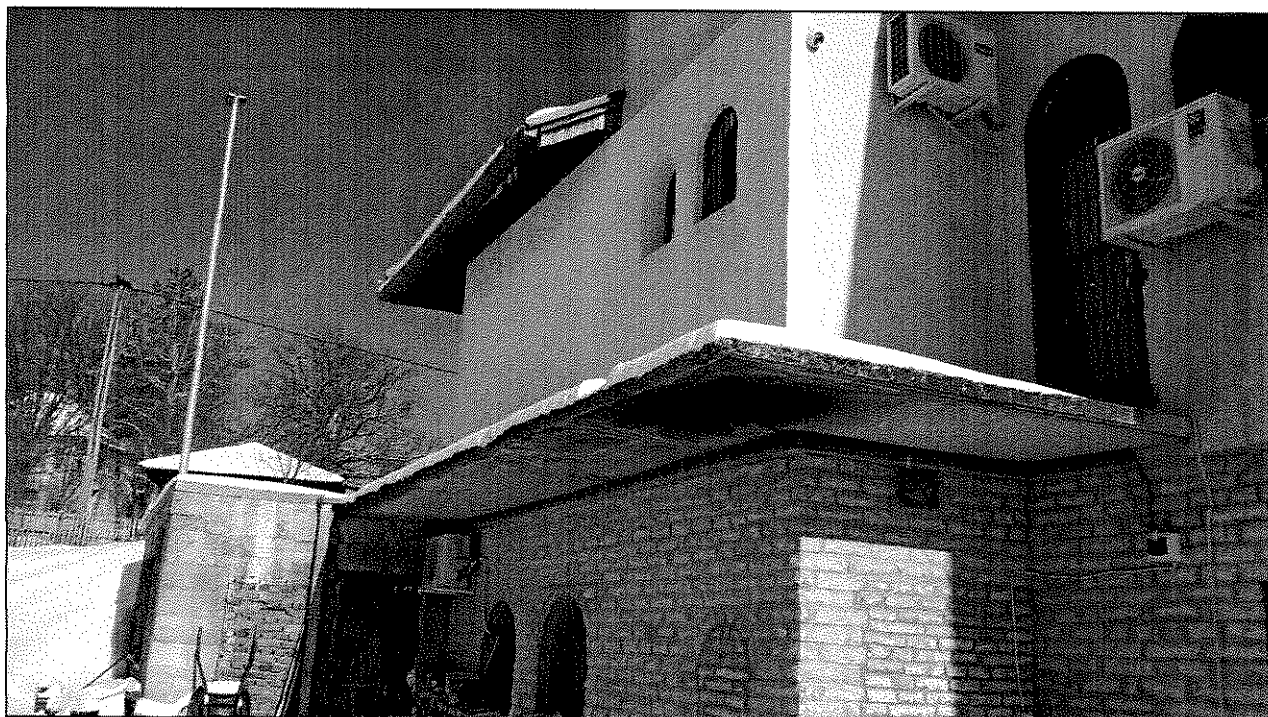
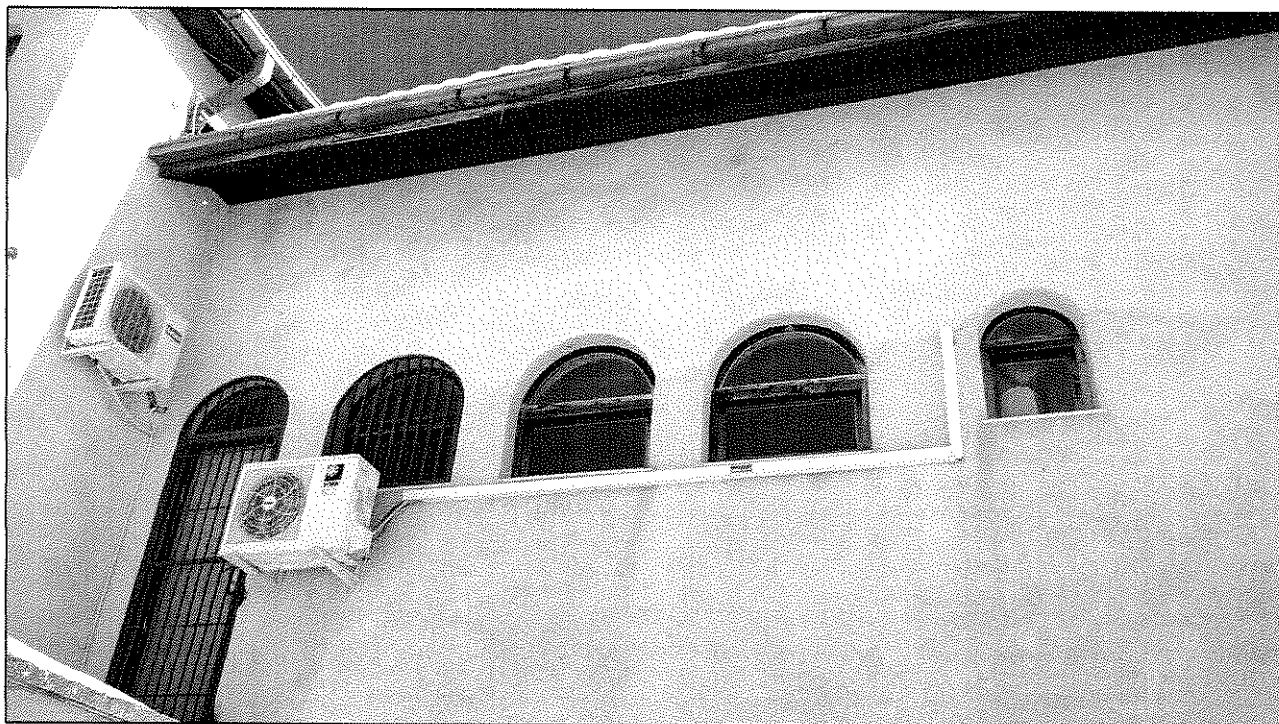

438

2 photos & re
7/10



Пошта и КТЦ Таково



439

Р
9
2
1
10



Пошта и ЧЦ Гуча

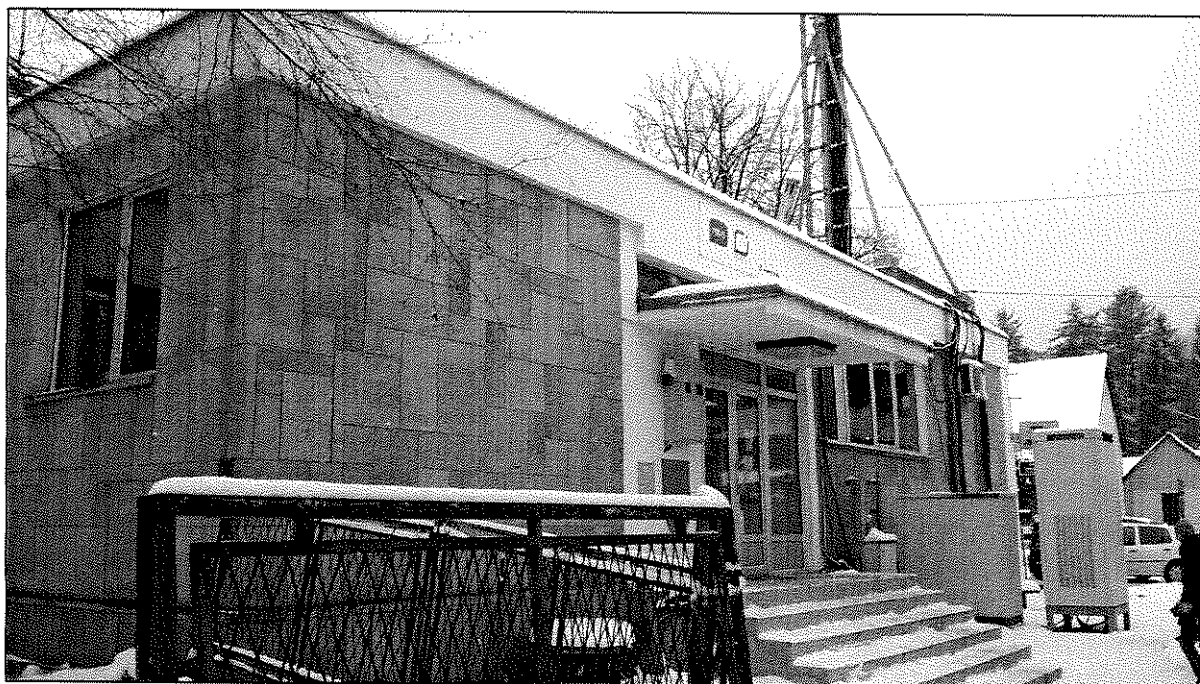
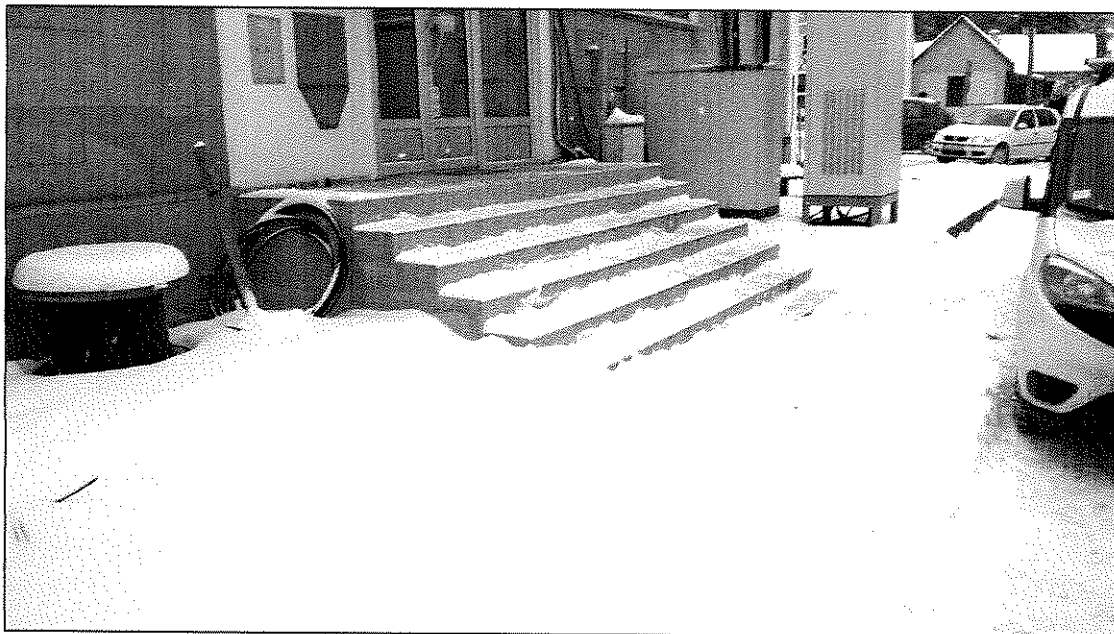

440

52113 6 12

Пошта и ЧЦ Гуча

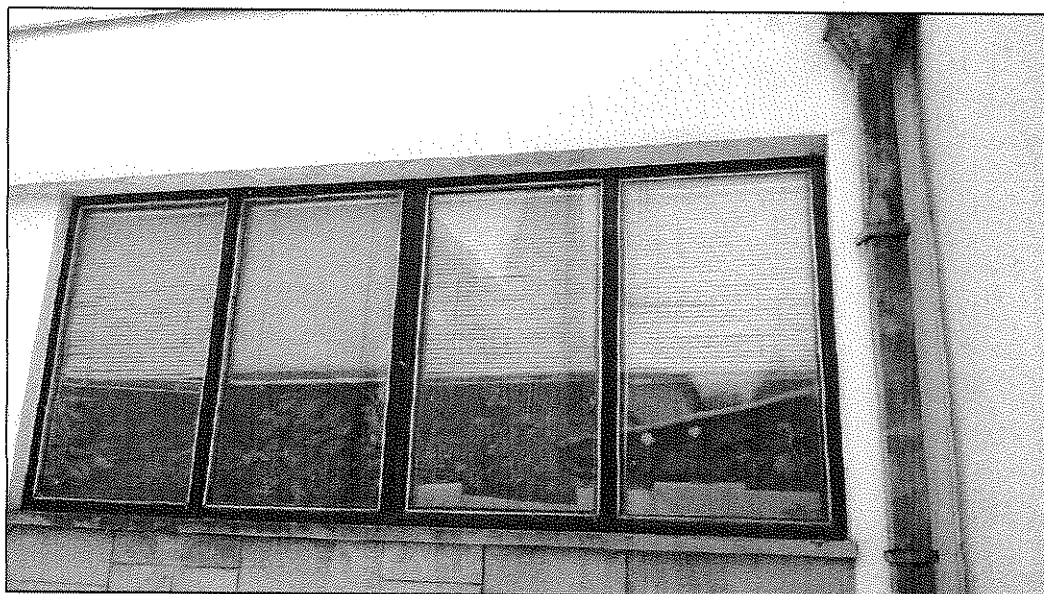

441

Handwritten signature or initials.



Пошта и ЧЦ Гуча

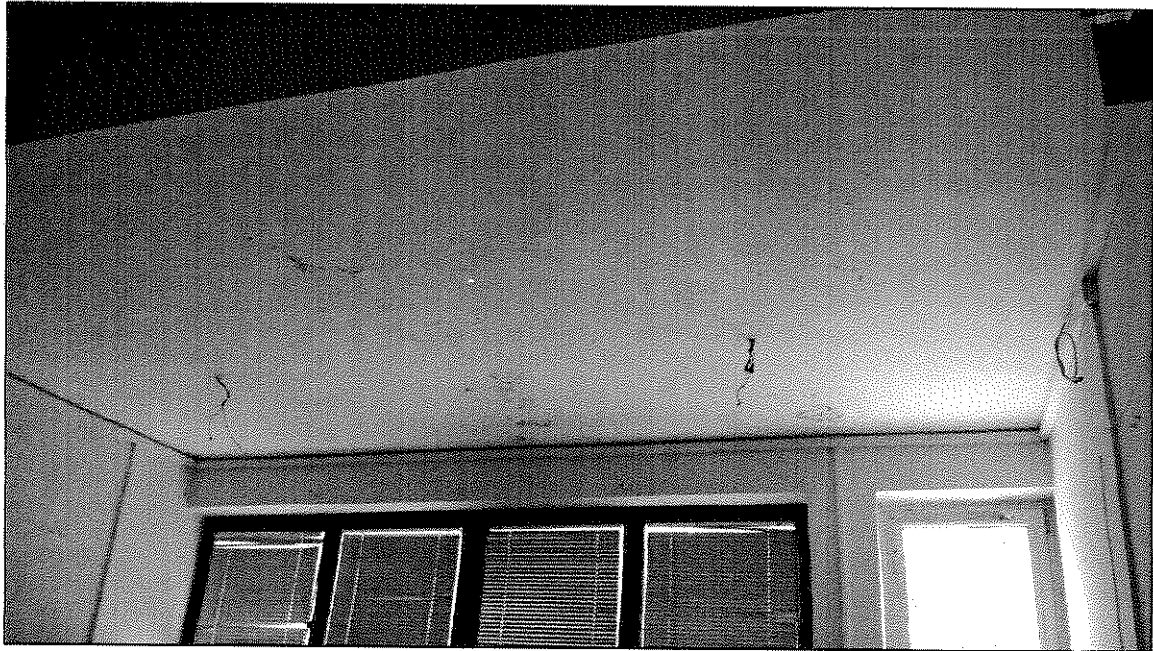

442

Handwritten signature and initials.



Пошта и ЧТЦ Ивањица

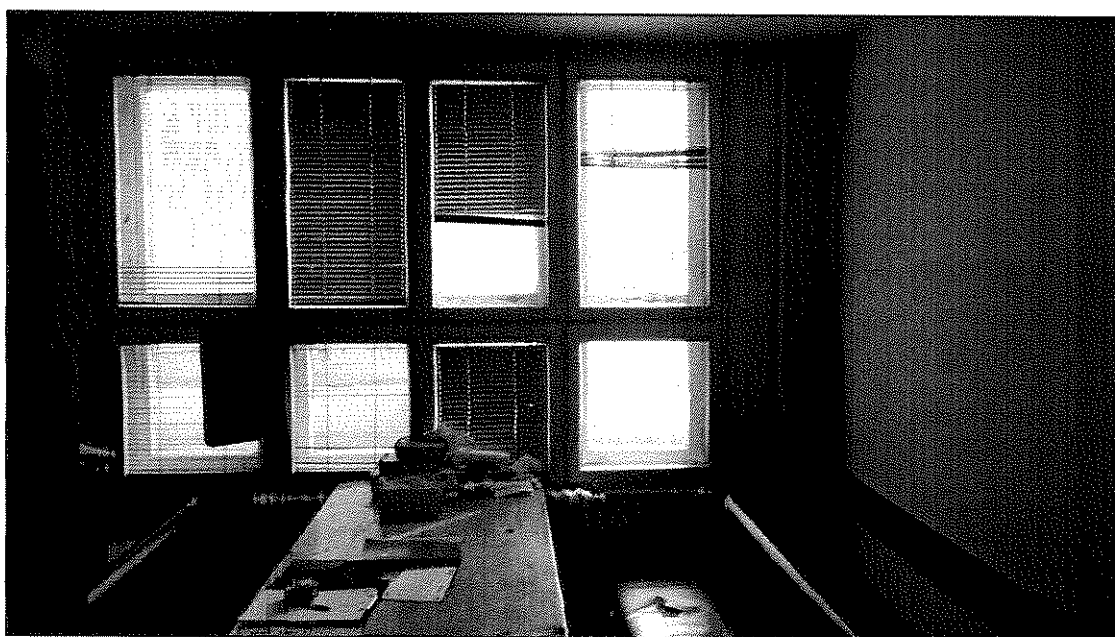

443

Handwritten signature or initials.

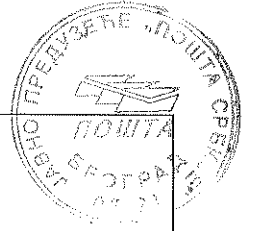

Пошта и ЧТЦ Ивањица

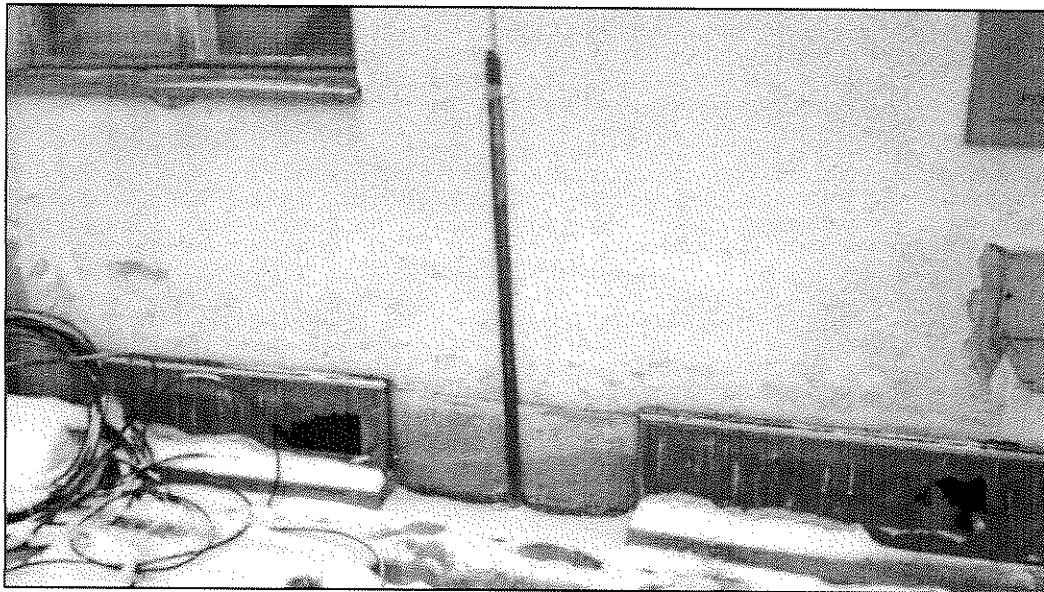

444

Handwritten signature or initials.



ЈПМ и АТЦ Ариље



445

Ариље
ЈПМ
АТЦ



ЈПМ и АТЦ Ариље



446

Handwritten signature and initials in the bottom right corner.

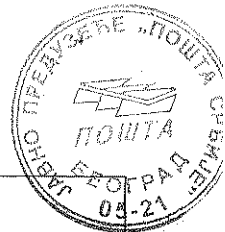

ЈПМ и АТЦ Ариље



447

Handwritten signature and initials:
MS SK
R P