



ЈАВНО ПРЕДУЗЕЋЕ "ПОШТА СРБИЈЕ", БЕОГРАД

Београд, Таковска 2
www.posta.rs

**КОНКУРСНА ДОКУМЕНТАЦИЈА
ЗА ЈАВНУ НАБАВКУ РАДОВА НА ИНСТАЛАЦИЈАМА И ОПРЕМИ,
У ОТВОРЕНОМ ПОСТУПКУ**

број ЈН 353/2018

САДРЖАЈ:

1. Општи подаци о јавној набавци.....	стр. 3
2. Подаци о предмету јавне набавке.....	стр. 3
3. Техничке карактеристике (спецификација).....	стр. 4
4. Услови за учешће у поступку јавне набавке из члана 75. и 76. Закона о јавним набавкама и упутство како се доказује испуњеност услова	стр. 11
4.1 Обавезни услови за учешће у поступку јавне набавке из члана 75. Закона.....	стр. 11
4.2 Додатни услови за учешће у поступку јавне набавке из члана 76. Закона.....	стр. 11
4.3 Упутство како се доказује испуњеност услова.....	стр. 15
4.4 Изјава понуђача	стр. 26
4.5 Изјава физичког лица као понуђача.....	стр. 27
4.6 Стручна референца	стр. 28
Прилог 1. - Изјава о радном искуству - одговорни извођач радова са лиценцом 430	стр. 29
Прилог 1а.- Изјава о радном искуству- одговорни извођач радова са лиценцом 450 или 750 или 850.....	стр. 30
Прилог 2. - Референц листа за одговорне извођаче радова са лиценцом 430.....	стр. 31
Прилог 3. - Изјава понуђача о обавезом присуству одговорног извођача радова извођењу радова на градилишту.....	стр. 32
5. Упутство понуђачима како да сачине понуду	стр. 33
5.27 Образац изјаве о непромењеном садржају конкурсне документације	стр. 45
6. Образац понуде	стр. 46
7. Модел уговора	стр. 53
8. Образац структуре понуђене цене са упутством како да се допуни.....	стр. 62
8.1 Образац структуре понуђене цене.....	стр. 62
8.2 Упутство за попуњавање обрасца структуре понуђене цене.....	стр. 63
9. Образац трошкова припреме понуде.....	стр. 64
10. Образац Изјаве о независној понуди.....	стр. 65
11. Менично овлашћење	стр. 66
	стр. 60
	стр. 62

1. ОПШТИ ПОДАЦИ О ЈАВНОЈ НАБАВЦИ

**ЈАВНО ПРЕДУЗЕЋЕ „ПОШТА СРБИЈЕ“, БЕОГРАД (у даљем тексту: Наручилац),
Таковска 2, 11120 Београд, ПAK 135403**



на Порталу јавних набавки и интернет страници Наручиоца www.posta.rs, објавило је позив за подношење понуда у отвореном поступку јавне набавке радова.

Предметна јавна набавка биће спроведена у отвореном поступку, у складу са Законом о јавним набавкама ("Службени гласник РС", бр. 124/2012, 14/2015 и 68/2015; у даљем тексту: Закон), и другим важећим прописима из ове области.

Предмет јавне набавке су радови на инсталацијама и опреми, у отвореном поступку, број ЈН: 353/2018.

Поступак јавне набавке се спроводи ради закључења уговора о јавној набавци.

За спровођење јавне набавке надлежан је Сектор за набавке и магацинско пословање, Служба за спровођење поступка набавки радова, fax 3022-198.

2. ПОДАЦИ О ПРЕДМЕТУ ЈАВНЕ НАБАВКЕ

Предмет јавне набавке су радови на инсталацијама и опреми, у отвореном поступку, број ЈН: 353/2018.

Назив и ознака из општег речника набавке: Грађевински радови-45000000-7;

3. ТЕХНИЧКЕ КАРАКТЕРИСТИКЕ (СПЕЦИФИКАЦИЈА)

за радове на инсталацијама централног грејања у објектима ЈП „Пошта Србија” на територији Београда, објекти РЈ „Одржавања објеката, возила и основних средстава”: Кумодрашка бр. 248 и Ђорђа Вајферта бр. 12 и објекат Функције Предузећа: Савска бр. 2

Објекти РЈ „Одржавања објеката, возила и основних средстава”

1) Кумодрашка бр. 248 - Радови замене центрифугалне пумпе на инсталацији централног грејања

Ред. број	Опис позиције	Јединица мере	Количина
1.	Демонтажа са инсталације централног грејања засуна пљоснаог, дим. DN65PN10	ком.	2
2.	Демонтажа са инсталације централног грејања засуна пљоснаог, дим. DN125PN 10	ком.	2
3.	Демонтажа центрифугалне пумпе производње „Јастребац” Ниш, модел SCP 65-125 , са електро-мотором производње „Север” Суботица, модел 1ZK 160 MR2 3-MO1, P=11kW, n=2900o/min. и припадајућег постоља.	ком.	1
4.	Набавка, испорука и монтажа засуна - пљоснаог, дим. DN 65PN10, уградне дужине L=170mm, са потребним заптивним и везним материјалом.	ком.	2
5.	Набавка, испорука и монтажа засуна-пљоснаог, дим. DN125PN10, уградне дужине L=200mm, са потребним заптивним и везним материјалом.	ком.	2
6.	Набавка, испорука, монтажа, повезивање и пуштање у рад центрифугалне пумпе карактеристика истих или бољих, као код монтиране пумпе, са електро-мотором, P=11kW, n=2.900o/min, спојницом и постољем, или пумпе еквивалентне димензионо, упис: DN100PN 16, потис: DN65PN16, и карактеристика: Q=25 l/s, H=20 m). Уградне димензије нове пумпе морају да одговарају димензијама монтиране. Напомена: У прилогу је цртеж димензија за монтажу пумпе.	ком.	1



III) Борба Вајферта бр. 12 - Радови демонтаже, израде и монтаже новог експанзионог суда на инсталацији централног грејања

Ред. број	Опис позиције	Јединица мере	Количина
1.	<p>Демонтажа напојног вертикалног цилиндричног резервоара, запремине $V=1m^3$, пречника 800mm, укупне висине 2100mm, са демонтажом свих веза резервоара са постојећим инсталацијама и изношењем из котларнице у приземље објекта.</p> <p>Израда и монтажа вертикалног резервоара цилиндричног облика са два торисфенична дна, запремине $V=1m^3$, пречника 800mm, висине 1750mm, укупне висине 2100mm. Извести прикључак за пражњење на дну резервоара, дим. DN25 -R 1" -m, прикључак за вентил сигурности дим. DN 32 -R 5/4"-m, као и 6 (шест) прикључака дим. DN15 -R 1/2"-f и један прикључак DN20 -R 3/4"-f . Резервоар се повезује на постојећу инсталацију. Резервоар са спољашне стране заштитити од корозије основним премазом у два слоја. Уз суд доставити сертификат о усаглашености издат од Именованог тела и Извештај о разврставању опреме под притиском издат од ИТ. Доставити потребну агестну документацију.</p> <p>Напомена: У прилогу је цртеж вертикалног резервоара.</p>	паушално	1
2.		ком.	1
3.	Набавка, испорука регулатора - редуцира притиска ваздуха на притисак до 3 bar-a, дим. DN20 и монтажа на ваздушну инсталацију суда.	ком.	1



Објекат Функције Предузећа
III) Савска бр. 2 - Радови демонтаже, израде и монтаже новог експанзионог суда на инсталацији централног грејања

Ред. број	Опис позиције	Јединица мере	Количина
1.	Демонтажа вертикалног цилиндричног резервоара, запремине $V=1,5m^3$, пречника 1000mm, укупне висине 2320mm, са демонтажом свих веза резервоара са постојећим инсталацијама и изношењем из котларнице у приземље објекта.	ком.	1
2.	Израда и монтажа вертикалног резервоара цилиндричног облика са два торисфенична дна, запремине $V=1,5m^3$, пречника 1000mm, висине 2000mm, укупне висине 2320mm. Извести прикључак за пражење на дну резервоара дим. DN 25 -R 1", прикључак дим. DN 20 -R3/4", два прикључка за нивоказно стакло дим. DN10PN16, као и по један прикључак дим. DN32PN 6 и дим. DN65PN 6. Резервоар се повезује на постојећу инсталацију. Резервоар са спољашне стране заштитити од корозије основним премазом у два слоја. Уз суд доставити сертификат о усаглашености издат од Именованог тела и Извештај о разврставању опреме под притиском издат од ИТ. Доставити потребну агестну документацију. Напомена: У прилогу је цртеж вертикалног резервоара.	ком.	1
3.	Набавка, испорука регулатора - редуцира притиска ваздуха на притисак до 3 bar-а, дим. DN20 и монтажа на ваздушну инсталацију суда.	ком.	1

Извођач радова је у обавези да предметне радове изведе стручно и квалитетно у складу са важећим нормама у грађевинарству, у складу са законом и правилима струке.

Напомене:

- 1) Максимални рок за извршење посла је 45 (четрдесетпет) календарских дана, од дана увођења у посао на првом објекту.



- 2) Извођач ће бити уведен у посао у року до 15 (петнаест) дана од дана закључења уговора, након достављања средства обезбеђења за добро извршење посла, или по позиву Наручиоца када се стекну услови да се Извођач уведе у посао.
- 3) Наручилац радова за извршене радове тражи гарантни рок од 12 (дванаест) месеци, а за уграђену опрему, делове и материјал према гаранцији произвођача.
- 4) Рок плаћања је минимум 20 (двадесет) дана до максимално 42 (четрдесетдва) дана од дана извршења радова а на основу испостављене ситуације.



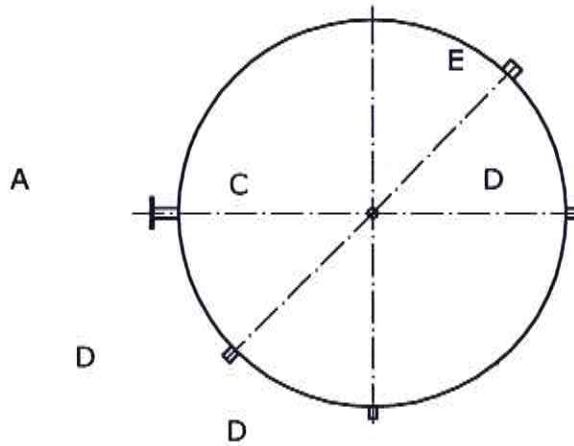
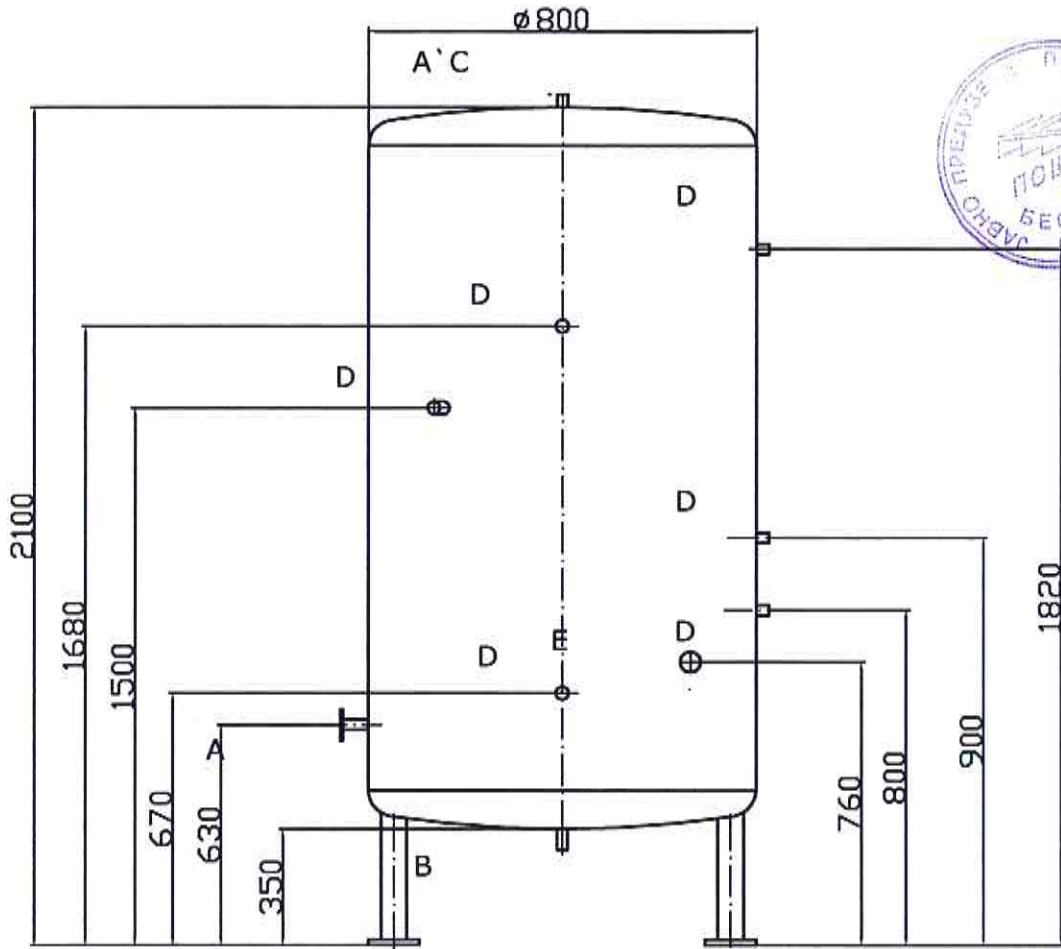

PRIKLJUČAK	DN	PN
A	50	16
B	25-R 1"m	16
C	32-R 5/4"m	16
D	15-R 1/2"f	16
E	20-R 3/4"f	16

ЕКСПАНЗИОНИ СУД ОБЈЕКТА ЂОРЂА ВАЈФЕРТА 12

Handwritten signature or initials in blue ink.

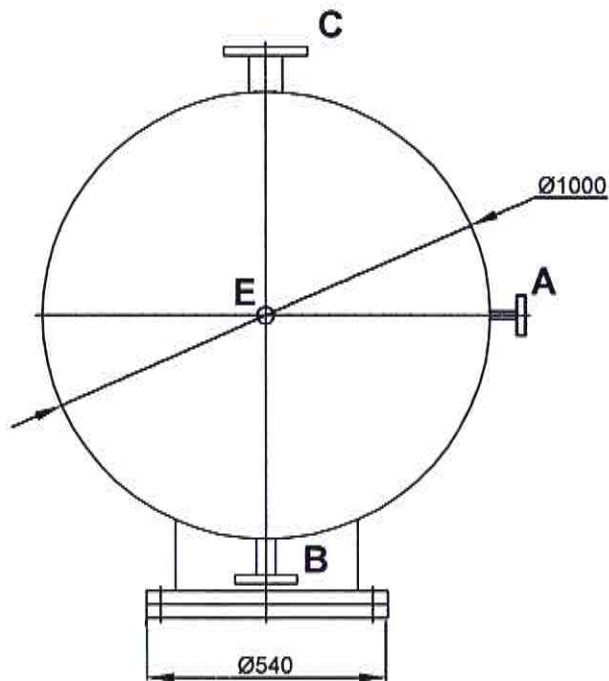
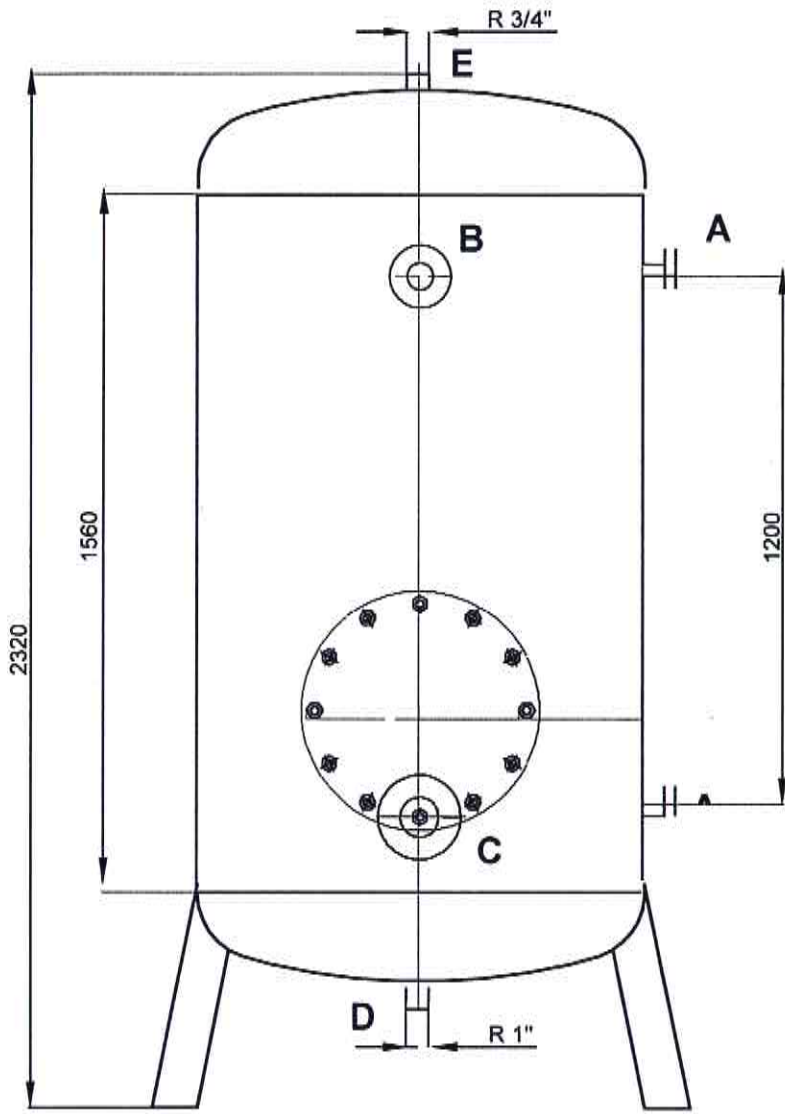

	DN	PN
A	10	16
B	32	6
C	65	6
D	R 1"	6
E	R 3/4"	6

V=1,5 m³



ЕКСПАНЗИОНИ СУД ОБЈЕКТА САВСКА 2

Handwritten signature

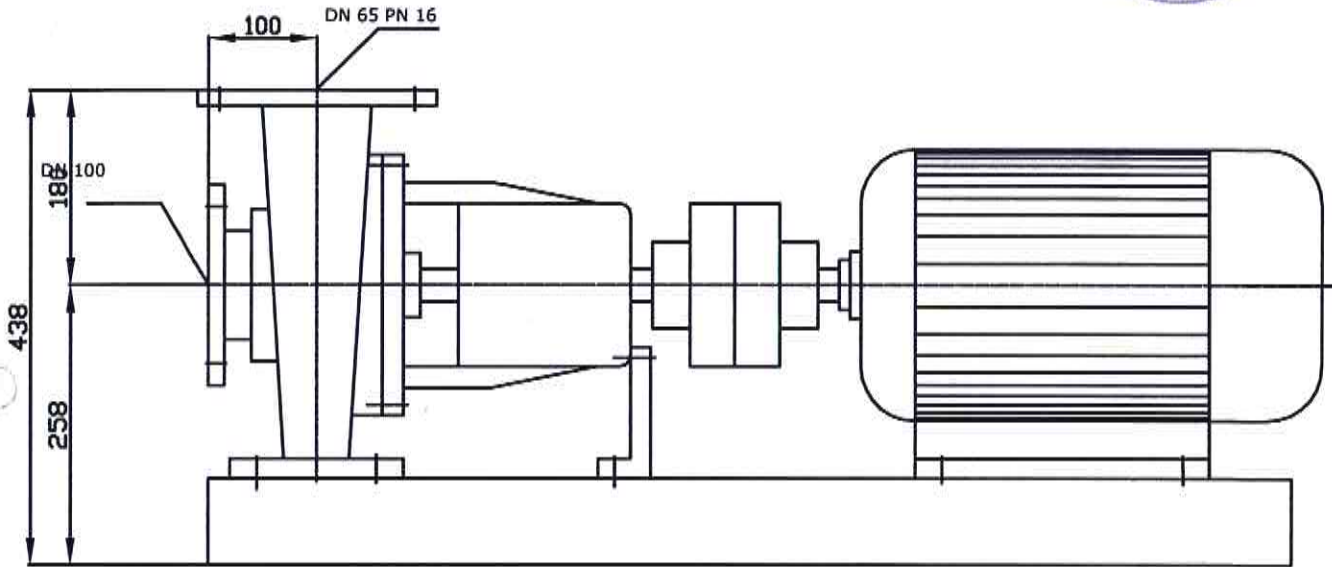

ДИМЕНЗИЈЕ ЗА МОНТАЖУ ПУМPE КУМОДРАШКА 248

4. УСЛОВИ ЗА УЧЕШЋЕ У ПОСТУПКУ ЈАВНЕ НАБАВКЕ ИЗ ЧЛАНА 75. И ЧЛАНА 76. ЗАКОНА И УПУТСТВО КАКО СЕ ДОКАЗУЈЕ ИСПУЊЕНОСТ УСЛОВА



4.1 ОБАВЕЗНИ УСЛОВИ ЗА УЧЕШЋЕ У ПОСТУПКУ ЈАВНЕ НАБАВКЕ ИЗ ЧЛАНА 75. ЗАКОНА

Понуђач, да би учествовао у предметном поступку јавне набавке, мора да испуњава обавезне услове прописане чланом 75. Закона, наведене овом конкурсном документацијом.

1. да је регистрован код надлежног органа, односно уписан у одговарајући регистар.
2. да он и његов законски заступник није осуђиван за неко од кривичних дела као члан организоване криминалне групе, да није осуђиван за кривична дела против привреде, кривична дела против заштите животне средине, кривично дело примања или давања мита, кривично дело преваре.
3. да је измирио доспеле порезе, доприносе и друге јавне дажбине у складу са прописима Републике Србије или стране државе када има седиште на њеној територији.
4. да је поштовао обавезе које произилазе из важећих прописа о заштити на раду, запошљавању и условима рада, заштити животне средине, као и да нема забрану обављања делатности која је на снази у време подношења понуда.

4.2 ДОДАТНИ УСЛОВИ ЗА УЧЕШЋЕ У ПОСТУПКУ ЈАВНЕ НАБАВКЕ ИЗ ЧЛАНА 76. ЗАКОНА

Понуђач, да би учествовао у предметном поступку јавне набавке, мора да испуњава додатне услове прописане чланом 76. Закона, наведене овом конкурсном документацијом.

1. Извештај о бонитету за јавну набавку, издат од стране Агенције за привредне регистре или Потврду о броју дана великвидности издату од стране Народне банке Србије да располаже финансијским капацитетом тј. да у периоду од 01.04.2018. године до 30.09.2018. године, није био великвидан дуже од 7 (седам) дана, као доказ да понуђач располаже неопходним финансијским капацитетом.
Уколико понуду подноси група понуђача, довољно је да наведени услов испуни само један од понуђача, односно сви учесници заједничке понуде наведени услов испуњавају заједно

2. да располаже довољним **КАДРОВСКИМ КАПАЦИТЕТОМ**, и то да има:

у радном односу или ван радног односа ангажована лица које ће бити одређена за:

- одговорне извођаче радова са лиценцама:
 - 430 и
 - 450 или 750 или 850,

за које, као доказ, понуђач доставља: ±

- копија лиценце одговорних извођача са важећом потврдом издатом од стране Инжењерске коморе Србије која мора бити важећ на дан отварања понуда;

- уколико је лице у радном односу - копија радне књижице или копија уговора о раду или копија обрасца М пријава-промена и одјава на обавезно социјално осигурање, а уколико је лице ван радног односа - копија уговора о обављању привремених и повремених послова или копија уговора о делу или неки други уговор;
 - изјава одговорних извођача радова да имају најмање 5 година радног искуства до дана подношења понуде на објектима високоградње (**Прилог: 1 и 1а**);
 - референц листа са референцом обављених послова истоврсних радовима који су предмет ове јавне набавке за одговорног извођача радова са лиценцом 430 на најмање 3 објекта у последњих пет година до дана подношења понуде; Референц листу попуњава, потписује и оверава својим лиценцим печатом сам одговорни извођач радова (**Прило: 2**).
- руководиоца радова за које, као доказ, понуђач доставља:
 - уколико је лице у радном односу - копија радне књижице или копија уговора о раду или копија обрасца М пријава-промена и одјава на обавезно социјално осигурање, а уколико је лице ван радног односа - копија уговора о обављању привремених и повремених послова или копија уговора о делу или неки други уговор
 - попуњену и потписану Изјаву понуђача (**Прилог 3**) да има ангажованог руководиоца радова који ће бити обавезан да присуствује извођењу радова на градилишту током радног времена, а током рока за извођењу радова, коју мора и руководилац радова на градилишту потписати и оверити лиценцим печатом, односно само попуњити и потписати (уколико не поседује лиценцу, односно лиценци печат).

3. као доказ да понуђач да располаже неопходним ПОСЛОВНИМ КАПАЦИТЕТОМ понуђач доставља:

а) копију уговора за изведене радове на термотехничким инсталацијама који су обухватили уградњу експанзионих посуда и циркулационих пумпи у објектима или делови уговора где су радови на термотехничким инсталацијама који су обухватили уградњу експанзионих посуда и циркулационих пумпи у објектима у последњих 5 година до дана поношења понуде, у минималном укупном износу од 1.500.000,00 динара без ПДВ-а, од чега минималне вредности по појединачном Уговору од 300.000,00 динара, без ПДВ-а.

Уз сваки референтни уговор понуђач је у обавези да достави и:

б) копија прве и/или последње стране окончане ситуације (или рекапитулације) где се виде потписи и печати надзора и овера инвеститора,

- Уколико се достављају уговори где су радови на термотехничким инсталацијама који су обухватили уградњу експанзионих посуда и циркулационих пумпи у објектима део укупно изведених радова, уз фотокопију прве и/или последње стране окончане ситуације (или рекапитулације), доставити и део окончане ситуације из ког се види да су радови на термотехничким инсталацијама који су обухватили уградњу експанзионих посуда и циркулационих пумпи у објектима у траженом износу

в) **Потврду** коју издаје инвеститор да су изведени радови дате вредности - без ПДВ-а из поделељка 4.6. Конкурсне документације.

Потврда/е из поделељка 4.6 ове конкурсне документације, која мора бити попуњена, оверена печатом и потписана од стране овлашћеног лица Инвеститора / Извођача радова.

Понуђач може доставити Потврду о изведеним радовима и на обрасцима других Наручиоца радова уколико иста садржи све елементе које садржи Потврда о изведеним

радовима из пододелјка 4.6 из ове конкурсне документације (елементи које треба да садржи потврда су: назив инвеститора, број уговора, уговорне стране, предмет уговора, укупну вредност изведених радова и потврду инвеститора да су радови изведени у уговореном року и квалитету).

Уколико достављена Потврду о изведеним радовима и на обрасцима других Наручиоца радова не садрже све елементе како је захтевано датим образцем у овој конкурсној документацији, исте ће се сматрати неприхватљивом и неће се узети у разматрање.

Доказом референтности сматраће се само они уговори који у потпуности испуњавају све наведене услове.

4. да располаже довољним **ТЕХНИЧКИМ КАПАЦИТЕТОМ**, за механизацију и опрему, потребну за извођење радова за које подноси понуду, и то најмање:

- 1 апарат за заваривање
- 1 брусница
- 1 транспортно возило
- 1 теретно возило носивости од 800 кг
- 1 теретно возило носивости од 3500 кг

Технички капацитет понуђач доказује достављањем:

- копије извода из пописне листе са означеним позицијама или
- копије Уговора о закупу или
- копије Уговора коришћењу опреме или
- копије рачуна (уколико је нешто са листе набављено у текућој години).

За транспортно возило из тачке 4. алинеја 4 и 5, се као доказ достављају и копија важеће саобраћајне дозволе и копија важеће полисе осигурања за то возило.

5. као доказ стандарда квалитета понуђача доставља копију важећег сертификата о испуњавању стандарда квалитета:

SRPS ISO 9001 - за управљање квалитетом или „одговарајућа“ и

SRPS OHSAS 18001 - систем управљања заштитом здравља и безбедношћу на раду или „одговарајући“.

Уколико понуђач достави одговарајући стандард захтеваном стандарду, неопходно је да његова суштинска еквивалентност буде потврђена посебним документом издатим од стране организације за стандардизацију.

Напомена: Достављени документ мора бити важећи на дан отварања понуда.

Уколико је стандард на страном језику, обавезно је да исти буде преведен на српски језик и оверен од стране судског тумача.

6. као доказ професионалне одговорности за штету причињену другој страни, односно трећем лицу, понуђач доставља копију важеће полисе осигурања од професионалне одговорности у складу са чланом 129а Закона о планирању и изградњи („Службени гласник РС“, 72/2009, 81/2009, 64/2010, 24/2011, 121,2012, 42/2013, 50/2013, 98/2013, 132/2014 и 145/2014).

Понуђач је у обавези да достави копију важеће Полисе осигурања од одговорности за штету учињену другој страни, односно трећем лицу (професионална одговорност).

Понуђачи су у обавези да Наручиоцу доставе копију важеће полисе осигурања од професионалне одговорности у складу са чланом 129а Закона о планирању и изградњи и Правилником о условима осигурања од професионалне одговорности, који је објављен у "Службеном гласнику РС", број 40 од 7. маја 2015. године, а која гласи најмање на прописану суму осигурања, које поседовање је законска обавеза субјеката на које се тај закон односи, а

не захтев Наручиоца за ову јавну набавку. У члану 6. тог правилника, министар грађевинарства, саобраћаја и инфраструктуре је сагласно овлашћењима из члана 201. Закона о планирању и изградњи, прописао, између осталог, минималне суме осигурања, као износ одштете која се исплаћује уколико наступи осигурани случај, а коју уговарач осигурања мора обавезно обезбедити.

Уколико се заинтересовано лице обрати осигуравачу са захтевом за издавање наведене полисе осигурања, осигуравајућа друштва у Републици Србији издају исту у складу са пословном политиком и условима осигурања, а надзор над њиховим радом врши Народна банка Србије.

Понуда понуђача која не садржи било који доказ о испуњењу додатних услова, биће одбијена као неприхватљива.





4.3 УПУТСТВО КАКО СЕ ДОКАЗУЈЕ ИСПУЊЕНОСТ УСЛОВА

4.3.1 ДОКАЗИВАЊЕ ИСПУЊЕНОСТИ УСЛОВА ИЗ ЧЛАНА 75. ЗАКОНА И ЧЛАНА 76. ЗАКОНА ЗА ПРАВНА ЛИЦА

Испуњеност ОБАВЕЗНИХ услова, из члана 75. Закона, за учешће у поступку јавне набавке, ПРАВНО ЛИЦЕ, као понуђач доказује достављањем следећих доказа:

1. Извода из регистра Агенције за привредне регистре, односно извода из регистра надлежног Привредног суда, као доказ да је понуђач регистрован код надлежног органа, односно уписан у одговарајући регистар.

2. Извода из казнене евиденције, односно уверења Основног суда на чијем подручју се налази седиште домаћег правног лица, односно седиште представништва или огранка страног правног лица, којим се потврђује да правно лице није осуђивано за кривична дела против привреде, кривична дела против животне средине, кривично дело примања или давања мита, кривично дело преваре;

Напомена: Уколико уверења Основног суда не обухвата податке из казнене евиденције за кривична дела која су у надлежности редовног кривичног одељења Вишег суда, потребно је, поред уверења Основног суда, доставити и **УВЕРЕЊЕ ВИШЕГ СУДА** на чијем подручју је седиште домаћег правног лица, односно седиште представништва или огранка страног правног лица, којом се потврђује да правно лице није осуђивано за кривична дела против привреде и кривично дело примања мита.

Извода из казнене евиденције Посебног одељења за организовани криминал Вишег суда у Београду, којим се потврђује да правно лице није осуђивано за неко од кривичних дела организованог криминала;

Извода из казнене евиденције, односно уверења надлежне полицијске управе МУП-а, којим се потврђује да законски заступник понуђача није осуђиван за кривична дела против привреде, кривична дела против животне средине, кривично дело примања или давања мита, кривично дело преваре и неко од кривичних дела као члан организоване криминалне групе (захтев се може поднети према месту рођења или према месту пребивалишта законског заступника).

Докази из ове тачке не могу бити старији од 2 (два) месеца пре отварања понуда.

3. Уверења Пореске управе Министарства финансија, да је измирио доспеле порезе и доприносе и уверења надлежне локалне самоуправе да је измирио обавезе по основу изворних локалних јавних прихода.

Докази из ове тачке, не могу бити старији од 2 (два) месеца пре отварања понуда.

+

4. Изјаву понуђача, односно сваког члана групе понуђача, односно подизвођача, из Пододељка 4.4 Конкурсне документације попуњену, оверену печатом и потписану од стране овлашћеног лица понуђача односно сваког члана групе понуђача, односно подизвођача.

Испуњеност ДОДАТНИХ услова, из члана 76. Закона, за учешће у поступку јавне набавке, ПРАВНО ЛИЦЕ, као понуђач доказује достављањем следећих доказа:

1. Извештај о бонитету за јавну набавку, издат од стране Агенције за привредне регистре или Потврду о броју дана великвидности издату од стране Народне банке

Handwritten signature or initials in blue ink.

Србије да располаже финансијским капацитетом тј. да у периоду од 01.04.2018. године до 30.09.2018. године, није био неликвидан дуже од 7 (седам) дана, као доказ да понуђач располаже неопходним финансијским капацитетом.

Уколико понуду подноси група понуђача, довољно је да наведени услов испуни само један од понуђача, односно сви учесници заједничке понуде наведени услов испуњавају заједно

2. да располаже довољним **КАДРОВСКИМ КАПАЦИТЕТОМ**, и то да има:

у радном односу или ван радног односа ангажована лица које ће бити одређена за:

• одговорне извођаче радова са лиценцама:

- 430 и
- 450 или 750 или 850,

за које, као доказ, понуђач доставља: ±

- копија лиценце одговорних извођача са важећом потврдом издатом од стране Инжењерске коморе Србије која мора бити важећ на дан отварања понуда;

- уколико је лице у радном односу - копија радне књижице или копија уговора о раду или копија обрасца М пријава-промена и одјава на обавезно социјално осигурање, а уколико је лице ван радног односа - копија уговора о обављању привремених и повремених послова или копија уговора о делу или неки други уговор;

- изјава одговорних извођача радова да имају најмање 5 година радног искуства до дана подношења понуде на објектима високоградње (**Прилог: 1 и 1а**);

- референц листа са референцом обављених послова истоврсних радovima који су предмет ове јавне набавке за одговорног извођача радова са лиценцом 430 на најмање 3 објекта у последњих пет година до дана подношења понуде; Референц листу попуњава, потписује и оверава својим лиценцим печатом сам одговорни извођач радова (**Прило: 2**).

• руководиоца радова за које, као доказ, понуђач доставља:

- уколико је лице у радном односу - копија радне књижице или копија уговора о раду или копија обрасца М пријава-промена и одјава на обавезно социјално осигурање, а уколико је лице ван радног односа - копија уговора о обављању привремених и повремених послова или копија уговора о делу или неки други уговор

- попуњену и потписану Изјаву понуђача (**Прилог 3**) да има ангажованог руководиоца радова који ће бити обавезан да присуствује извођењу радова на градилишту током радног времена, а током рока за извођењу радова, коју мора и руководилац радова на градилишту потписати и оверити лиценцим печатом, односно само попуњити и потписати (уколико не поседује лиценцу, односно лиценци печат).

3. као доказ да понуђач да располаже неопходним **ПОСЛОВНИМ КАПАЦИТЕТОМ** понуђач доставља:

а) копију уговора за изведене радове на термотехничким инсталацијама који су обухватили уградњу експанзионих посуда и циркулационих пумпи у објектима или делови уговора где су радови на термотехничким инсталацијама који су обухватили уградњу експанзионих посуда и циркулационих пумпи у објектима у последњих 5 година до дана поношења понуде, у минималном укупном износу од 1.500.000,00 динара без ПДВ-а, од чега минималне вредности по појединачном Уговору од 300.000,00 динара, без ПДВ-а.

Уз сваки референтни уговор понуђач је у обавези да достави и:

б) копија прве и/или последње стране окончане ситуације (или рекапитулације) где се виде потписи и печати надзора и овера инвеститора,

- Уколико се достављају уговори где су радови на термотехничким инсталацијама који су обухватили уградњу експанзионих посуда и циркулационих пумпи у објектима део укупно изведених радова, уз фотокопију прве и/или последње стране окончане ситуације (или рекапитулације), доставити и део окончане ситуације из ког се види да су радови на термотехничким инсталацијама који су обухватили уградњу експанзионих посуда и циркулационих пумпи у објектима у траженом износу

в) **Потврду** коју издаје инвеститор да су изведени радови дате вредности - без ПДВ-а из пододељка 4.6. Конкурсне документације.

Потврда/е из пододељка 4.6 ове конкурсне документације, која мора бити попуњена, оверена печатом и потписана од стране овлашћеног лица Инвеститора / Извођача радова.

Понуђач може доставити Потврду о изведеним радовима и на обрасцима других Наручиоца радова уколико иста садржи све елементе које садржи Потврда о изведеним радовима из пододељка 4.6 из ове конкурсне документације (елементи које треба да садржи потврда су: назив инвеститора, број уговора, уговорне стране, предмет уговора, укупну вредност изведених радова и потврду инвеститора да су радови изведени у уговореном року и квалитету).

Уколико достављена Потврду о изведеним радовима и на обрасцима других Наручиоца радова не садрже све елементе како је захтевано датим образцем у овој конкурсној документацији, исте ће се сматрати неприхватљивом и неће се узети у разматрање.

Доказом референтности сматраће се само они уговори који у потпуности испуњавају све наведене услове.

4. да располаже довољним **ТЕХНИЧКИМ КАПАЦИТЕТОМ**, за механизацију и опрему, потребну за извођење радова за које подноси понуду, и то најмање:

- 1 апарат за заваривање
- 1 брусилница
- 1 транспортно возило
- 1 теретно возило носивости од 800 кг
- 1 теретно возило носивости од 3500 кг

Технички капацитет понуђач доказује достављањем:

- копије извода из пописне листе са означеним позицијама или
- копије Уговора о закупу или
- копије Уговора коришћењу опреме или
- копије рачуна (уколико је нешто са листе набављено у текућој години).

За транспортно возило из тачке 4. алинеја 4 и 5, се као доказ достављају и копија важеће саобраћајне дозволе и копија важеће полисе осигурања за то возило.

5. као доказ стандарда квалитета понуђача доставља копију важећег сертификата о испуњавању стандарда квалитета:

- SRPS ISO 9001 - за управљање квалитетом или „одговарајућа“ и
- SRPS OHSAS 18001 - систем управљања заштитом здравља и безбедношћу на раду или „одговарајући“.

Уколико понуђач достави одговарајући стандард захтеваном стандарду, неопходно је да његова суштинска еквивалентност буде потврђена посебним документом издатим од стране организације за стандардизацију.

Напомена: Достављени документ мора бити важећи на дан отварања понуда. Уколико је стандард на страном језику, обавезно је да исти буде преведен на српски језик и оверен од стране судског тумача.

6. као доказ професионалне одговорности за штету причињену другој страни, односно трећем лицу, понуђач доставља копију важеће полисе осигурања од професионалне одговорности у складу са чланом 129а Закона о планирању и изградњи („Службени гласник РС”, 72/2009, 81/2009, 64/2010, 24/2011, 121,2012, 42/2013, 50/2013, 98/2013, 132/2014 и 145/2014).

Понуђач је у обавези да достави копију важеће Полисе осигурања од одговорности за штету учињену другој страни, односно трећем лицу (професионална одговорност).

Понуђачи су у обавези да Наручиоцу доставе копију важеће полисе осигурања од професионалне одговорности у складу са чланом 129а Закона о планирању и изградњи и Правилником о условима осигурања од професионалне одговорности, који је објављен у "Службеном гласнику РС", број 40 од 7. маја 2015. године, а која гласи најмање на прописану суму осигурања, које поседовање је законска обавеза субјеката на које се тај закон односи, а не захтев Наручиоца за ову јавну набавку. У члану 6. тог правилника, министар грађевинарства, саобраћаја и инфраструктуре је сагласно овлашћењима из члана 201. Закона о планирању и изградњи, прописао, између осталог, минималне суме осигурања, као износ одштете која се исплаћује уколико наступи осигурани случај, а коју уговарач осигурања мора обавезно обезбедити.

Уколико се заинтересовано лице обрати осигуравачу са захтевом за издавање наведене полисе осигурања, осигуравајућа друштва у Републици Србији издају исту у складу са пословном политиком и условима осигурања, а надзор над њиховим радом врши Народна банка Србије.

Понуда понуђача која не садржи било који доказ о испуњењу додатних услова, биће одбијена као неприхватљива.

4.3.2 ДОКАЗИВАЊЕ ИСПУЊЕНОСТИ УСЛОВА ИЗ ЧЛАНА 75. ЗАКОНА И ЧЛАНА 76. ЗАКОНА ЗА ПРЕДУЗЕТНИКЕ

Испуњеност ОБАВЕЗНИХ услова, из члана 75. Закона, за учешће у поступку јавне набавке, ПРЕДУЗЕТНИК, као понуђач доказује достављањем следећих доказа:

1. Извода из регистра Агенције за привредне регистре, односно извода из регистра надлежног Привредног суда, као доказ да је понуђач регистрован код надлежног органа, односно уписан у одговарајући регистар.

2. Извода из казнене евиденције, односно уверење надлежне полицијске управе МУП-а, којим се потврђује да није осуђиван за неко од кривичних дела као члан организоване криминалне групе, да није осуђиван за кривична дела против привреде, кривична дела против животне средине, кривично дело примања или давања мита, кривично дело преваре (захтев се може поднети према месту рођења или према месту пребивалишта).

Доказ не може бити старији од два месеца пре отварања понуда.

3. Уверења Пореске управе Министарства финансија, да је измирио доспеле порезе и доприносе и уверења надлежне локалне самоуправе да је измирио обавезе по основу изворних локалних јавних прихода.

Докази из ове тачке, не могу бити старији од 2 (два) месеца пре отварања понуда.

4. Изјаву понуђача, односно сваког члана групе понуђача, односно подизвођача, из Пододелјка 4.4 Конкурсне документације, попуњену, оверену печатом и потписану од стране овлашћеног лица понуђача, односно члана групе понуђача, односно подизвођача.

Испуњеност ДОДАТНИХ услова, из члана 76. Закона, за учешће у поступку јавне набавке, ПРЕДУЗЕТНИК, као понуђач доказује достављањем следећих доказа:



1. Извештај о бонитету за јавну набавку, издат од стране Агенције за привредне регистре или Потврду о броју дана неликвидности издату од стране Народне банке Србије да располаже финансијским капацитетом тј. да у периоду од 01.04.2018. године до 30.09.2018. године, није био неликвидан дуже од 7 (седам) дана, као доказ да понуђач располаже неопходним финансијским капацитетом.

Уколико понуду подноси група понуђача, довољно је да наведени услов испуни само један од понуђача, односно сви учесници заједничке понуде наведени услов испуњавају заједно

2. да располаже довољним **КАДРОВСКИМ КАПАЦИТЕТОМ**, и то да има:

у радном односу или ван радног односа ангажована лица које ће бити одређена за:

- одговорне извођаче радова са лиценцама:
 - 430 и
 - 450 или 750 или 850,

за које, као доказ, понуђач доставља: ÷

- копија лиценце одговорних извођача са важећом потврдом издатом од стране Инжењерске коморе Србије која мора бити важећ на дан отварања понуда;
- уколико је лице у радном односу - копија радне књижице или копија уговора о раду или копија обрасца М пријава-промена и одјава на обавезно социјално осигурање, а уколико је лице ван радног односа - копија уговора о обављању привремених и повремених послова или копија уговора о делу или неки други уговор;
- изјава одговорних извођача радова да имају најмање 5 година радног искуства до дана подношења понуде на објектима високоградње (**Прилог: 1 и 1а**);
- референц листа са референцом обављених послова истоврсних радовима који су предмет ове јавне набавке за одговорног извођача радова са лиценцом 430 на најмање 3 објекта у последњих пет година до дана подношења понуде; Референц листу попуњава, потписује и оверава својим лиценцим печатом сам одговорни извођач радова (**Прило: 2**).

- руководиоца радова за које, као доказ, понуђач доставља:

- уколико је лице у радном односу - копија радне књижице или копија уговора о раду или копија обрасца М пријава-промена и одјава на обавезно социјално осигурање, а уколико је лице ван радног односа - копија уговора о обављању привремених и повремених послова или копија уговора о делу или неки други уговор

- попуњену и потписану Изјаву понуђача (**Прилог 3**) да има ангажованог руководиоца радова који ће бити обавезан да присуствује извођењу радова на градилишту током радног времена, а током рока за извођењу радова, коју мора и руководилац радова на градилишту потписати и оверити лиценцим печатом, односно само попунити и потписати (уколико не поседује лиценцу, односно лиценци печат).

3. као доказ да понуђач да располаже неопходним **ПОСЛОВНИМ КАПАЦИТЕТОМ** понуђач доставља:

а) копију уговора за изведене радове на термотехничким инсталацијама који су обухватили уградњу експанзионих посуда и циркулационих пумпи у објектима или делови уговора где су радови на термотехничким инсталацијама који су обухватили уградњу експанзионих посуда и циркулационих пумпи у објектима у последњих 5 година до дана доношења понуде, у минималном укупном износу од 1.500.000,00 динара без ПДВ-а, од чега минималне вредности по појединачном Уговору од 300.000,00 динара, без ПДВ-а.

Уз сваки референтни уговор понуђач је у обавези да достави и:

б) копија прве и/или последње стране окончане ситуације (или рекапитулације) где се виде потписи и печати надзора и овера инвеститора,

- Уколико се достављају уговори где су радови на термотехничким инсталацијама који су обухватили уградњу експанзионих посуда и циркулационих пумпи у објектима део укупно изведених радова, уз фотокопију прве и/или последње стране окончане ситуације (или рекапитулације), доставити и део окончане ситуације из ког се види да су радови на термотехничким инсталацијама који су обухватили уградњу експанзионих посуда и циркулационих пумпи у објектима у траженом износу

в) **Потврду** коју издаје инвеститор да су изведени радови дате вредности - без ПДВ-а из пододељка 4.6. Конкурсне документације.

Потврда/е из пододељка 4.6 ове конкурсне документације, која мора бити попуњена, оверена печатом и потписана од стране овлашћеног лица Инвеститора / Извођача радова.

Понуђач може доставити Потврду о изведеним радовима и на обрасцима других Наручиоца радова уколико иста садржи све елементе које садржи Потврда о изведеним радовима из пододељка 4.6 из ове конкурсне документације (елементи које треба да садржи потврда су: назив инвеститора, број уговора, уговорне стране, предмет уговора, укупну вредност изведених радова и потврду инвеститора да су радови изведени у уговореном року и квалитету).

Уколико достављена Потврду о изведеним радовима и на обрасцима других Наручиоца радова не садрже све елементе како је захтевано датим обрасцем у овој конкурсној документацији, исте ће се сматрати неприхватљивом и неће се узети у разматрање.

Доказом референтности сматраће се само они уговори који у потпуности испуњавају све наведене услове.

4. да располаже довољним ТЕХНИЧКИМ КАПАЦИТЕТОМ, за механизацију и опрему, потребну за извођење радова за које подноси понуду, и то најмање:

- 1 апарат за заваривање
- 1 брусилца
- 1 транспортно возило
- 1 теретно возило носивости од 800 кг
- 1 теретно возило носивости од 3500 кг

Технички капацитет понуђач доказује достављањем:

- копије извода из пописне листе са означеним позицијама или
- копије Уговора о закупу или
- копије Уговора коришћењу опреме или
- копије рачуна (уколико је нешто са листе набављено у текућој години).

За транспортно возило из тачке 4. алинеја 4 и 5, се као доказ достављају и копија важеће саобраћајне дозволе и копија важеће полисе осигурања за то возило.



5. као доказ стандарда квалитета понуђача доставља копију важећег сертификата о испуњавању стандарда квалитета:

SRPS ISO 9001 - за управљање квалитетом или „одговарајућа“ и

SRPS OHSAS 18001 - систем управљања заштитом здравља и безбедношћу на раду или „одговарајући“.

Уколико понуђач достави одговарајући стандард захтеваном стандарду, неопходно је да његова суштинска еквивалентност буде потврђена посебним документом издатим од стране организације за стандардизацију.

Напомена: Достављени документ мора бити важећи на дан отварања понуда.

Уколико је стандард на страном језику, обавезно је да исти буде преведен на српски језик и оверен од стране судског тумача.

6. као доказ професионалне одговорности за штету причињену другој страни, односно трећем лицу, понуђач доставља копију важеће полисе осигурања од професионалне одговорности у складу са чланом 129а Закона о планирању и изградњи („Службени гласник РС“, 72/2009, 81/2009, 64/2010, 24/2011, 121,2012, 42/2013, 50/2013, 98/2013, 132/2014 и 145/2014).

Понуђач је у обавези да достави копију важеће Полисе осигурања од одговорности за штету учињену другој страни, односно трећем лицу (професионална одговорност).

Понуђачи су у обавези да Наручиоцу доставе копију важеће полисе осигурања од професионалне одговорности у складу са чланом 129а Закона о планирању и изградњи и Правилником о условима осигурања од професионалне одговорности, који је објављен у "Службеном гласнику РС", број 40 од 7. маја 2015. године, а која гласи најмање на прописану суму осигурања, које поседовање је законска обавеза субјеката на које се тај закон односи, а не захтев Наручиоца за ову јавну набавку. У члану 6. тог правилника, министар грађевинарства, саобраћаја и инфраструктуре је сагласно овлашћењима из члана 201. Закона о планирању и изградњи, прописао, између осталог, минималне суме осигурања, као износ одштете која се исплаћује уколико наступи осигурани случај, а коју уговорач осигурања мора обавезно обезбедити.

Уколико се заинтересовано лице обрати осигуравачу са захтевом за издавање наведене полисе осигурања, осигуравајућа друштва у Републици Србији издају исту у складу са пословном политиком и условима осигурања, а надзор над њиховим радом врши Народна банка Србије.

Понуда понуђача која не садржи било који доказ о испуњењу додатних услова, биће одбијена као неприхватљива.

4.3.3 ДОКАЗИВАЊЕ ИСПУЊЕНОСТИ УСЛОВА ИЗ ЧЛАНА 75. ЗАКОНА И ЧЛАНА 76. ЗАКОНА ЗА ФИЗИЧКА ЛИЦА

Испуњеност ОБАВЕЗНИХ услова, из члана 75. Закона, за учешће у поступку јавне набавке, ФИЗИЧКО ЛИЦЕ, као понуђач доказује достављањем следећих доказа:

1. Извода из казнене евиденције, односно уверења надлежне полицијске управе Министарства унутрашњих послова да није осуђиван за неко од кривичних дела као члан организоване криминалне групе, да није осуђиван за кривична дела против привреде, кривична дела против животне средине, кривично дело примања или давања мита, кривично дело преваре (захтев се може поднети према месту рођења или према месту пребивалишта).

Доказ не може бити старији од 2 (два) месеца пре отварања понуда.

2. Уверења Пореске управе Министарства финансија да је измирио доспеле порезе и доприносе и уверења надлежне управе локалне самоуправе да је измирио обавезе по основу изворних локалних јавних прихода.

Докази не могу бити старији од 2 (два) месеца пре отварања понуда .

3. Изјаву понуђача, односно сваког члана групе понуђача, односно подизвођача, из Одељка 4.4 Конкурсне документације, попуњену, оверену печатом и потписану од стране овлашћеног лица понуђача, односно члана групе понуђача, односно подизвођача.



Испуњеност ДОДАТНИХ услова, из члана 76. Закона, за учешће у поступку јавне набавке, ФИЗИЧКО ЛИЦЕ, као понуђач доказује достављањем следећих доказа:

1. Као доказ да располаже неопходним **финансијским капацитетом**, Понуђач доставља:

- Изјаве дате под пуном материјалном и кривичном одговорношћу (одељак 4.5), да понуђач располаже неопходним финансијским капацитетом, односно финансијским средствима, неопходним за извршење уговорних обавеза по овој јавној набавци- попуњена и потписана од стране физичког лица као понуђача.

2. да располаже довољним **КАДРОВСКИМ КАПАЦИТЕТОМ**, и то да има:

у радном односу или ван радног односа ангажована лица које ће бити одређена за:

• одговорне извођаче радова са лиценцама:

- 430 и
- 450 или 750 или 850,

за које, као доказ, понуђач доставља: :

- копија лиценце одговорних извођача са важећом потврдом издатом од стране Инжењерске коморе Србије која мора бити важећ на дан отварања понуда;
- уколико је лице у радном односу - копија радне књижице или копија уговора о раду или копија обрасца М пријава-промена и одјава на обавезно социјално осигурање, а уколико је лице ван радног односа - копија уговора о обављању привремених и повремених послова или копија уговора о делу или неки други уговор;
- изјава одговорних извођача радова да имају најмање 5 година радног искуства до дана подношења понуде на објектима високоградње (**Прилог: 1 и 1а**);
- референц листа са референцом обављених послова истоврсних радovima који су предмет ове јавне набавке за одговорног извођача радова са лиценцом 430 на најмање 3 објекта у последњих пет година до дана подношења понуде; Референц листу попуњава, потписује и оверава својим лиценцим печатом сам одговорни извођач радова (**Прило: 2**).

• руководиоца радова за које, као доказ, понуђач доставља:

- уколико је лице у радном односу - копија радне књижице или копија уговора о раду или копија обрасца М пријава-промена и одјава на обавезно социјално осигурање, а уколико је лице ван радног односа - копија уговора о обављању привремених и повремених послова или копија уговора о делу или неки други уговор

- попуњену и потписану Изјаву понуђача (**Прилог 3**) да има ангажованог руководиоца радова који ће бити обавезан да присуствује извођењу радова на градилишту током радног времена, а током рока за извођењу радова, коју мора и руководилац радова на градилишту потписати и оверити лиценцим печатом, односно само попуњити и потписати (уколико не поседује лиценцу, односно лиценци печат).

3. као доказ да понуђач да располаже неопходним **ПОСЛОВНИМ КАПАЦИТЕТОМ** понуђач доставља:

а) копију уговора за изведене радове на термотехничким инсталацијама који су обухватили уградњу експанзионих посуда и циркулационих пумпи у објектима или делови уговора где су радови на термотехничким инсталацијама који су обухватили уградњу експанзионих посуда и циркулационих пумпи у објектима у последњих 5 година до дана доношења понуде, у минималном укупном износу од 1.500.000,00 динара без ПДВ-а, од чега минималне вредности по појединачном Уговору од 300.000,00 динара, без ПДВ-а.

Уз сваки референтни уговор понуђач је у обавези да достави и:

б) копија прве и/или последње стране окончане ситуације (или рекапитулације) где се виде потписи и печати надзора и овера инвеститора,

- Уколико се достављају уговори где су радови на термотехничким инсталацијама који су обухватили уградњу експанзионих посуда и циркулационих пумпи у објектима део укупно изведених радова, уз фотокопију прве и/или последње стране окончане ситуације (или рекапитулације), доставити и део окончане ситуације из ког се види да су радови на термотехничким инсталацијама који су обухватили уградњу експанзионих посуда и циркулационих пумпи у објектима у траженом износу

в) **Потврду** коју издаје инвеститор да су изведени радови дате вредности - без ПДВ-а из пододељка 4.6. Конкурсне документације.

Потврда/е из пододељка 4.6 ове конкурсне документације, која мора бити попуњена, оверена печатом и потписана од стране овлашћеног лица Инвеститора / Извођача радова.

Понуђач може доставити **Потврду о изведеним радовима и на обрасцима других Наручиоца радова** уколико иста садржи све елементе које садржи **Потврда о изведеним радовима из пододељка 4.6 из ове конкурсне документације** (елементи које треба да садржи потврда су: назив инвеститора, број уговора, уговорне стране, предмет уговора, укупну вредност изведених радова и потврду инвеститора да су радови изведени у уговореном року и квалитету).

Уколико достављена **Потврду о изведеним радовима и на обрасцима других Наручиоца радова** не садрже све елементе како је захтевано датим образцем у овој конкурсној документацији, исте ће се сматрати неприхватљивом и неће се узети у разматрање.

Доказом референтности сматраће се само они уговори који у потпуности испуњавају све наведене услове.

4. да располаже довољним **ТЕХНИЧКИМ КАПАЦИТЕТОМ**, за механизацију и опрему, потребну за извођење радова за које подноси понуду, и то најмање:

- 1 апарат за заваривање
- 1 бруслица
- 1 транспортно возило
- 1 теретно возило носивости од 800 кг
- 1 теретно возило носивости од 3500 кг

Технички капацитет понуђач доказује достављањем:

- копије извода из пописне листе са означеним позицијама или
- копије Уговора о закупу или
- копије Уговора коришћењу опреме или
- копије рачуна (уколико је нешто са листе набављено у текућој години).



За транспортно возило из тачке 4. алинеја 4 и 5, се као доказ достављају и копија важеће саобраћајне дозволе и копија важеће полисе осигурања за то возило.

5. као доказ стандарда квалитета понуђача доставља копију важећег сертификата о испуњавању стандарда квалитета:

SRPS ISO 9001 - за управљање квалитетом или „одговарајућа“ и

SRPS OHSAS 18001 - систем управљања заштитом здравља и безбедношћу на раду или „одговарајући“.

Уколико понуђач достави одговарајући стандард захтеваном стандарду, неопходно је да његова суштинска еквивалентност буде потврђена посебним документом издатим од стране организације за стандардизацију.

Напомена: Достављени документ мора бити важећи на дан отварања понуда.

Уколико је стандард на страном језику, обавезно је да исти буде преведен на српски језик и оверен од стране судског тумача.

6. као доказ професионалне одговорности за штету причињену другој страни, односно трећем лицу, понуђач доставља копију важеће полисе осигурања од професионалне одговорности у складу са чланом 129а Закона о планирању и изградњи („Службени гласник РС“, 72/2009, 81/2009, 64/2010, 24/2011, 121,2012, 42/2013, 50/2013, 98/2013, 132/2014 и 145/2014).

Понуђач је у обавези да достави копију важеће Полисе осигурања од одговорности за штету учињену другој страни, односно трећем лицу (професионална одговорност).

Понуђачи су у обавези да Наручиоцу доставе копију важеће полисе осигурања од професионалне одговорности у складу са чланом 129а Закона о планирању и изградњи и Правилником о условима осигурања од професионалне одговорности, који је објављен у "Службеном гласнику РС", број 40 од 7. маја 2015. године, а која гласи најмање на прописану суму осигурања, које поседовање је законска обавеза субјеката на које се тај закон односи, а не захтев Наручиоца за ову јавну набавку. У члану 6. тог правилника, министар грађевинарства, саобраћаја и инфраструктуре је сагласно овлашћењима из члана 201. Закона о планирању и изградњи, прописао, између осталог, минималне суме осигурања, као износ одштете која се исплаћује уколико наступи осигурани случај, а коју уговорач осигурања мора обавезно обезбедити.

Уколико се заинтересовано лице обрати осигуравачу са захтевом за издавање наведене полисе осигурања, осигуравајућа друштва у Републици Србији издају исту у складу са пословном политиком и условима осигурања, а надзор над њиховим радом врши Народна банка Србије.

Понуда понуђача која не садржи било који доказ о испуњењу додатних услова, биће одбијена као неприхватљива.

4.3.4 Понуђач је дужан да за подизвођаче достави доказе о испуњености обавезних услова из члана 75. став 1. тачка 1) до 4) Закона, и Изјаву из Пододељка 4.4 Конкурсне документације, односно понуђач је дужан да за подизвођаче:

- **правна лица**, достави доказе из пододељка 4.3. тачка 4.3.1 став 1. подтачка од 1. до 4. ове конкурсне документације;
- **предузетнике**, достави доказе из пододељка 4.3. тачка 4.3.2 став 1. подтачка од 1. до 4. ове конкурсне документације,
- **физичка лица**, достави доказе из пододељка 4.3. тачка 4.3.3 став 1. подтачка од 1. до 3. ове конкурсне документације.

4.3.5 Сваки понуђач из групе понуђача мора да испуни обавезне услове из члана 75. став 1. тач. 1 до 4) и става 2 Закона, а додатне услове испуњавају заједно, што доказује достављањем:

- **за правно лице као члана групе понуђача, доказа из пододељка 4.3. тачка 4.3.1 став 1. подтачка од 1. до 4. ове конкурсне документације,**
- **за предузетника као члана групе понуђача, доказе из пододељка 4.3. тачка 4.3.2 став 1. подтачка од 1. до 4. ове конкурсне документације**
- **за физичко лице као члана групе понуђача, доказе из пододељка 4.3. тачка 4.3.3 став 1. подтачка од 1. до 3. ове конкурсне документације.**

Додатне услове за учешће у поступку јавне набавке из члана 76. Закона, из пододељка 4.2 ове конкурсне документације понуђачи из групе понуђача испуњавају заједно, односно довољно је да један понуђач из групе испуњава додатне услове.

4.3.6 Уколико је доказ о испуњености услова електронски документ, понуђач доставља копију електронског документа у писаном облику, у складу са законом којим се уређује електронски документ.

4.3.7 Докази о испуњености услова могу се достављати у невереним копијама, а Наручилац може пре доношења одлуке о додели уговора, захтевати од понуђача, чија је понуда на основу извештаја комисије за јавну набавку оцењена као најповољнија, да достави на увид оргинал или оверену копију свих или појединих доказа.

Ако понуђач у остављеном, примереном року који не може бити краћи од 5 дана, не достави на увид оргинал или оверену копију тражених доказа, Наручилац ће његову понуду одбити као неприхватљиву.

4.3.8 Свако лице уписано у јавни регистар понуђача - предузетника и правних лица, није дужно да приликом подношења понуде, доказује испуњеност обавезних услова тј. услова из пододељка 4.1, тачке од 1. до 3. ове конкурсне документације.

Понуђач није дужан да доставља доказе који су јавно доступни на интернет страници Агенције за привредне регистре и то Извод из регистра Агенције за привредне регистре и податке који се налазе на интернет страници Народне банке Србије- доказ о ликвидности понуђача.

4.3.9 Ако понуђач има седиште у другој држави, Наручилац може да провери да ли су документи којима понуђач доказује испуњеност тражених услова издати од стране надлежних органа те државе, у складу са чланом 79. став 8. Закона.

Ако се у држави у којој понуђач има седиште не издају докази из члана 77. Закона, понуђач може, уместо доказа, приложити своју писану изјаву, дату под кривичном и материјалном одговорношћу оверену пред судским или управним органом, јавним бележником или другим надлежним органом те државе, сходно члану 79. став 10. Закона.



4.4 ИЗЈАВА ПОНУЂАЧА

Под пуном, материјалном и кривичном одговорношћу, изјављујем да је понуђач/члан групе
понуђача/подизвођач



_____ (назив и седиште понуђача, односно члана групе понуђача, односно подизвођача)

поштовао обавезе које произилазе из важећих прописа о заштити на раду, запошљавању и условима рада, заштити животне средине, као и да нема забрану обављања делатности која је на снази у време подношења понуде за јавну набавку ЈН: 353/2018.

Место и датум:

_____ М.П.

_____ (потпис овлашћеног лица)

Напомена: Изјаву копирати у потребном броју примерака.

4.5 ИЗЈАВА ФИЗИЧКОГ ЛИЦА КАО ПОНУЂАЧА

Под пуном материјалном и кривичном одговорношћу изјављујем да

(име, презиме и адреса понуђача-физичког лица)

располаже неопходним финансијским капацитетом, односно финансијским средствима, неопходним за извршење уговорних обавеза по овој јавној набавци за ЈН: 353/2018.

Место и датум:

(потпис овлашћеног лица)

4.6. СТРУЧНА РЕФЕРЕНЦА

НАЗИВ НАРУЧИОЦА _____
СЕДИШТЕ: _____
УЛИЦА И БРОЈ _____
ТЕЛЕФОН _____
МАТИЧНИ БРОЈ _____
ПИБ: _____



У складу са чланом 77. став 2. тачка 2. Закона, издаје

ПОТВРДА О ИЗВЕДЕНИМ РАДОВИМА

Број уговора	
Уговорне стране	
Предмет уговора	
Укупна вредност изведених радова без ПДВ-а	

Као инвеститор по наведеном уговору, под пуном кривичном и материјалном одговорношћу, потврђујемо да је извођач радова _____ извео радове на термотехничким инсталацијама који су обухватили уградњу експанзионих посуда и циркулационих пумпи у објектима или делови уговора где су радови на термотехничким инсталацијама који су обухватили уградњу експанзионих посуда и циркулационих пумпи у објектима у последњих 5 година до дана поношења понуде, по наведеном уговору дате вредности - без ПДВ-а.

Ова потврда издаје се за потребе учешћа наведеног извођача радова у поступку јавне набавке: Радови на инсталацијама и опреме, број ЈН: 353/2018.

Датум

М.П.

Инвеститор

*Напомена: * Образац копирати (по потреби) у потребном броју примерака - попунити, потписати од стране овлашћеног лица понуђача и оверити печатом.*

ПРИЛОГ 1:**ИЗЈАВА ОДГОВОРНОГ ИЗВОЂАЧА РАДОВА
СА ЛИЦЕНЦОМ 430
О РАДНОМ ИСКУСТВУ**

Изјављујем под пуном материјалном и кривичном одговорношћу да имам _____ (уписати број година радног искуства - најмање 5 (пет) година до дана подношења понуде на објектима високоградње, на пословима одговорног извођача радова)

_____ (уписати врсту радова и број лиценце).

**ИМЕ И ПРЕЗИМЕ
ОДГОВОРНОГ ИЗВОЂАЧА
РАДОВА**

Датум: _____

М.П.

**ПОТПИС
ОДГОВОРНОГ ИЗВОЂАЧА
РАДОВА**

Место: _____

Напомена:

** Образац копирати, попунити и оверити лиценцим печатом*



ПРИЛОГ 1А:

**ИЗЈАВА ОДГОВОРНОГ ИЗВОЂАЧА РАДОВА
СА ЛИЦЕНЦОМ 450 ИЛИ 750 ИЛИ 850
О РАДНОМ ИСКУСТВУ**



Изјављујем под пуном материјалном и кривичном одговорношћу да имам _____ (уписати број година радног искуства - најмање 5 (пет) година до дана подношења понуде на објектима високоградње, на пословима одговорног извођача радова)

_____ (уписати врсту радова и број лиценце).

**ИМЕ И ПРЕЗИМЕ
ОДГОВОРНОГ ИЗВОЂАЧА
РАДОВА**

Датум: _____

М.П.

**ПОТПИС
ОДГОВОРНОГ ИЗВОЂАЧА
РАДОВА**

Место: _____

Напомена:

*** Образац копирати, попунити и оверити лиценцим печатом**

ПРИЛОГ 2:

**РЕФЕРЕНЦ ЛИСТА
ОДГОВОРНОГ ИЗВОЂАЧА РАДОВА
СА ЛИЦЕНЦОМ 430
КОЈИ ЋЕ РЕШЕЊЕМ БИТИ ИМЕНОВАН ЗА ИЗВОЂЕЊЕ**

**РАДОВЕ***

Име и презиме одговорног извођача радова:	
Број лиценце:	

Ред. бр.	Назив, локација и намена објекта	Инвеститор	Врста радова за које је био решењем одређен за одговорног извођача	Датум завршетка радова
1.				
2.				
3.				
4.				
5.				

Датум: _____

**ПОТПИС ОДГОВОРНОГ
ИЗВОЂАЧА РАДОВА**

Место: _____ М.П. _____

- * Уписати врсту радова за које ће одговорни извођач бити одређен.
- * Референц листу попуњава, потписује и оверава својим лиценцим печатом сам одговорни извођач радова;
- * референц листу копирати у потребном броју примерака

ПРИЛОГ 3:**ИЗЈАВА ПОНУЂАЧА О ОБАВЕЗНОМ ПРИСУСТВУ АНГАЖОВАНОГ РУКОВОДИОЦА РАДОВА НА ГРАДИЛИШТУ**

Изјављујем под пуном материјалном и кривичном одговорношћу да ће ангажовани руководиоци радова на градилишту: _____

са лиценцом _____
(уписати број лиценце уколико ово лице поседује лиценцу)

током трајања рока за извођење радова за јавну набавку: **Радова на инсталацијама и опреме**, у отвореном поступку, број ЈН:353/2018, предвиђеним овом понудом број _____ од _____, током радног времена, бити присутан извођењу радова на градилишту.

М.П. _____

НАЗИВ ПОНУЂАЧА**ПОТПИС ОДГОВОРНОГ/ОВЛАШЋЕНОГ ЛИЦА
ПОНУЂАЧА****ИМЕ И ПРЕЗИМЕ
АНГАЖОВАНОГ РУКОВОДИОЦА РАДОВА
НА ГРАДИЛИШТИ****ПОТПИС
АНГАЖОВАНОГ РУКОВОДИОЦА РАДОВА
НА ГРАДИЛИШТИ****Напомене:**

* Образац оверити печатом понуђача, односно лиценцим печатом ангажовани руководиоци радова на градилишту (уколико лице поседује лиценцу)

* Образац копирати (по потреби) у потребном броју примерака - оверити печатом понуђача, односно лиценцим печатом ангажовани руководиоци радова на градилишту (уколико лице поседује лиценцу)

5. УПУТСТВО ПОНУЂАЧИМА КАКО ДА САЧИНЕ ПОНУДУ



Сагласно члану 61. став 4. тачка 1. Закона, према упутству Наручиоца, понуђач треба да сачини понуду.

5.1 Понуде се припремају и подносе у складу са позивом Наручиоца и овом конкурсном документацијом. Понуђач подноси понуду, непосредно или путем поште, у затвореној коверти или кутији, овереној печатом, на адресу Наручиоца: Јавно предузеће "Пошта Србије", Београд, Функција економских послова и набавки, писарница, Таковска 2, 11120 Београд, ПАК 135403, (у даљем тексту: адреса Наручиоца), у року од **21 (двадесетједан)** дана од дана објављивања позива за подношење понуда на Порталу јавних набавки, односно до 17. 12. 2018. године, најкасније до 12 : 00 часова, са назнаком: „**ПОНУДА ЗА ЈАВНУ НАБАВКУ: РАДОВИ НА ИНСТАЛАЦИЈАМА И ОПРЕМИ , број ЈН: 353/2018. - НЕ ОТВАРАТИ ПРЕ СЕДНИЦЕ ЗА ЈАВНО ОТВАРАЊЕ ПОНУДА**“. На полеђини коверте, односно кутије, мора бити назначен назив и адреса понуђача. Понуда мора бити затворена на начин да се приликом отварања понуда може са сигурношћу утврдити да се први пут отвара. Благовременим се сматрају понуде које су, примљене од стране Наручиоца у року одређеном у позиву за подношење понуда.

Понуђач може да поднесе само једну понуду.

Понуђач који је самостално поднео понуду не може истовремено да учествује у заједничкој понуди или као подизвођач, нити исто лице може учествовати у више заједничких понуда. У року за подношење понуда понуђач може да измени, допуни или опозове своју понуду. Понуђач подноси измену, допуну или опозов понуде, на начин који је одређен за подношење понуде, на адресу Наручиоца, са назнаком „ИЗМЕНА/ ДОПУНА/ ОПОЗИВ ПОНУДЕ ЗА ЈАВНУ НАБАВКУ: РАДОВИ НА ИНСТАЛАЦИЈАМА И ОПРЕМИ , број ЈН: 353/2018. НЕ ОТВАРАТИ ПРЕ СЕДНИЦЕ ЗА ЈАВНО ОТВАРАЊЕ ПОНУДА“.

5.2 Понуде ће бити отворене јавно, у 17. 12. 2018. године, у 12 : 30 часова, на адреси: Београд, ул. Таковска број 2, канцеларија 11. Представници понуђача, изузев директора понуђача, који ће присуствовати јавном отварању понуда, морају да приложе писано овлашћење издато од стране директора понуђача за учешће у поступку отварања понуда са јасномознаком да се овлашћење односи на предметну јавну набавку.

У поступку отварања понуда, активно могу учествовати само овлашћени представници понуђача.

Уколико је представник понуђача, односно заинтересовано лице које ће присуствовати јавном отварању понуда, страни држављанин, у обавези је да поднесе писани захтев за улазак у службене просторије које се налазе на адреси Наручиоца а у којима ће понуде бити јавно отворене, са назначеним даном и часом када ће присуствовати јавном отварању понуда.

Захтев из претходног става подноси се на адресу Наручиоца: Јавно предузеће „Пошта Србије“, Функција економских послова и набавки, Сектор за набавке и магацинско пословање, Писарница, Таковска 2, 11120 Београд, ПАК 135403, најкасније 15 дана пре истека рока за подношење понуда. Захтев обавезно мора да садржи: име и презиме лица (представника понуђача, односно заинтересованог лица) - страног држављанина, број пасоша, назив стране државе чији је држављанин представник понуђача, односно заинтересовано лице, пун назив понуђача кога заступа, са јасно назначеном јавном набавком (број и назив) на коју се захтев за улазак односи.

12
18



5.3 Форма и језик понуде: Понуда мора бити у писаном облику, на српском језику, оригинал, на преузетим обрасцима из конкурсне документације јасна и недвосмислена. Понуђач гарантује да је понуда коју подноси дата на основу конкурсне документације коју је преузео са Портала јавних набавки Управе за јавне набавке, односно интернет странице Наручиоца са оним садржајем који је на наведеним интернет страницама објављен, непромењеног садржаја, о чему потписује Изјаву (Образац 5.27).

Пожељно је да свака страна понуде буде нумерисана од стране понуђача при врху стране, и то на следећи начин: број стране / укупан број страна.

Пожељно је да свака страна понуде треба бити оверена печатом понуђача у доњем левом углу (осим оних образаца који су већ оверени печатом и потписани од стране овлашћеног лица понуђача).

Уколико понуда садржи документ на страном језику, обавезно је уз документ доставити и превод на српски језик оверен од стране судског тумача. У случају спора релевантна је верзија конкурсне документације, односно понуде на српском језику.

У случају да понуђач приликом попуњавања понуде треба да исправи неки свој погрешно уписани податак, потребно је да исправку овери печатом.

Рокови у поступку јавне набавке биће рачунати према датуму објављивања позива на Порталу јавних набавки Управе за јавне набавке. Рачунање рока се врши тако што се као први дан рока узима први наредни дан од дана објављивања позива на Порталу јавних набавки Управе за јавне набавке. Уколико последњи дан рока пада у нерадан дан (субота, недеља; државни или верски празник који је као такав одређен за нерадни дан Законом о државним и верским празницима Републике Србије) рок истиче првог наредног радног дана.

5.4 Садржај понуде

Понуда мора да садржи следеће елементе:

1. Образац понуде – попуњен, потписан од стране овлашћеног лица понуђача и печатом оверен (Одељак 6. Конкурсне документације).
2. Доказе о испуњености Обавезних услова из члана 75. Закона и доказе о испуњености додатних услова у складу са чланом 76. Закона, наведених у Одељку 4 - Услови и упутство како се доказује испуњеност услова, Конкурсне документације;
3. Модел уговора из Одељка 7. Конкурсне документације - попуњен, потписан од стране овлашћеног лица понуђача и печатом оверен, чиме понуђач потврђује да прихвата услове из Модела уговора;
4. Образац структуре понуђене цене - попуњен у складу са упутством из Одељка 8. Конкурсне документације, оверен печатом и потписан од стране овлашћеног лица понуђача;
5. Изјаву понуђача из пододелјка 4.4 Конкурсне документације - попуњену, оверену печатом и потписану од стране овлашћеног лица понуђача;
6. Изјаву понуђача из пододелјка 4.5 Конкурсне документације – попуњену и потписану од стране понуђача (уколико је понуђач физичко лице);
7. Прилози: 1, 1А, (попуњен, оверен лиценцим печатом и потписан од стране одговорног извођача радова);
8. Референц листу (Прилог 2) –попуњену, потписану од стране одговорног извођача радова и оверену лиценцим печатом;
9. Прилог 3 (попуњен, потписан од стране овлашћеног лица понуђача и печатом оверен и оверен лиценцим печатом уколико руководиоца радова на градилишту посердује лиценцу и потписан од стране руководиоца радова на градилишту;
10. Потврда о изведеним радовима - из пододелјка 4.6. Конкурсне документације;
10. Изјаву о независној понуди, из Одељка 10. Конкурсне документације, попуњену, оверену печатом и потписану од стране овлашћеног лица понуђача;

- 12 Изјава о непромењеном садржају конкурсне документације из Пододелјка 5.27. Конкурсне документације, оверену печатом и потписану од стране овлашћеног лица понуђача;
13. Средство финансијског обезбеђења за озбиљност понуде: бланко сопствена меница, која мора бити евидентирана у Регистру меница и овлашћења Народне банке Србије (оверена печатом и потписана од стране овлашћеног лица), менично овлашћење - писмо (попуњено, оверено печатом и потписано од стране овлашћеног лица), копија картона депонованих потписа (издат од пословне банке коју понуђач наводи у меничном овлашћењу – писму) или неопозива, безусловна, на први позив наплатива банкарска гаранција (одељак 5. пододелјак 5.12 конкурсне документације);

5.5 Понуде са варијантама нису дозвољене.

5.6 Образац понуде понуђач мора попуњити тако да садржи: опште податке о понуђачу, опште податке о подизвођачу (уколико подноси понуду са подизвођачем) податке о томе да ли се понуда подноси самостално или као заједничка понуда или као понуда са подизвођачем, као и све друге захтеване податке, које је Наручилац навео у обрасцу понуде (Одељак 6. Конкурсне документације). Уколико понуду подноси група понуђача, понуђач је у обавези да копира страну Обрасца понуде са општим подацима о понуђачу, коју је неопходно да попуни за сваког члана групе појединачно. Уколико понуђач подноси понуду са већим бројем подизвођача потребно је да копира страну Обрасца понуде са општим подацима о подизвођачу, коју је неопходно да попуни за сваког подизвођача појединачно.

5.7 Образац структуре понуђене цене мора бити попуњен у складу са Упутством за попуњавање Обрасца структуре понуђене цена (Одељак 8. Конкурсне документације).

5.8 Понуђач може у оквиру понуде, да достави Образац трошкова припреме понуда (Одељак 9. Конкурсне документације) у коме ће исказати укупан износ и структуру трошкова припремања понуде. Уколико понуђач доставља Образац трошкова припреме понуда, исти мора бити попуњен, оверен печатом и потписан од стране овлашћеног лица.

5.9 Изјавом о независној понуди из Одељка 10. Конкурсне документације, понуђач под пуном материјалном и кривичном одговорношћу потврђује да је понуду поднео независно без договора са другим понуђачима или заинтересованим лицима. Изјава о независној понуди мора бити попуњена, оверена печатом и потписана од стране овлашћеног лица.

5.10 Рок важења понуде је 90 (деведесет) дана од дана јавног отварања понуда.

У случају истека рока важења понуде, Наручилац је дужан да у писаном облику затражи од понуђача продужење рока важења понуде.

5.11 Цена може бити изражена у динарима без ПДВ-а или у еврима без ПДВ-а.

Уколико је понуђена цена у еврима, Наручилац ће прерачун у динаре вршити према средњем девизном курсу НБС на дан када је започето отварања понуда.

Уколико је понуђач нерезидент, понуда мора бити достављена у еврима и уговор ће бити закључен у еврима.

Ако понуђена цена укључује увозну царину и друге дажбине, понуђач је дужан да тај део одвојено искаже у динарима.

Јединичне цене су фиксне и не могу се изменити ни по ком основу.

Коначни обрачун извршеног посла ће се вршити на основу стварно изведених количина, утврђених у грађевинској књизи, уз примену уговорених јединичних цена.

Укупна цена за стварне количине извршеног посла, обрачуната применом јединичних цена, не може бити већа од 10% (десет процената) од укупне цене, али не више од процењене вредности за ову јавну набавку.

Уговор ће бити реализован у складу са важећим Програмом пословања ЈП „Пошта Србије“, Београд до висине обезбеђених финансијских средстава, а преостали део биће реализован уколико средства буду предвиђена Програмом пословања ЈП „Пошта Србије“, Београд за наредне године, до висине обезбеђених финансијских средстава, а највише до укупне уговорене вредности.

Крајњи рок за издавање налога за релазацију је 1 (једна) година од дана закључења уговора који може да се продужи док се не стекну услова за почетак извођења радова.

5.12 Средства финансијског обезбеђења

Средство финансијског обезбеђења за озбиљност понуде:

Понуђач је обавезан да уз понуду достави 1 (једну) бланко сопствену меницу или 1 (једну) неопозиву, безусловну и на први позив плативу банкарску гаранцију као гаранцију за озбиљност понуде.

Бланко сопствена меница, мора бити евидентирана у Регистру меница и овлашћења Народне банке Србије, оверене печатом и потписана од стране овлашћеног лица. Уз меницу мора бити достављено уредно попуњено и оверено менично овлашћење – писмо, на име озбиљности понуде и са назначеним износом од минимум 5% од укупне вредности понуде, без ПДВ-а, са клаузулом „на први позив“.

Уз меницу мора бити достављена и копија картона депонованих потписа, које су издате од стране пословне банке коју понуђач наводи у меничном овлашћењу - писму.

У случају промене овлашћеног лица менично овлашћење - писмо остаје на снази.

Потпис овлашћеног лица на меници и меничном овлашћењу - писму морају бити идентични са потписом или потписима са картона депонованих потписа.

У случају да понуду подноси физичко лице обавезан је да уз понуду достави бланко сопствену меницу, која мора бити тачно попуњена и потписана. Уз меницу, физичко лице доставља потписану Изјаву у којој, под пуном материјалном и кривичном одговорношћу, наводи имовину којом гарантује за издату меницу. Имовина мора бити детаљно описана, а за земљиште и непокретности наведена тачна локација на којој се налази.

Понуђач може уз понуду, као гаранцију за озбиљност понуде, да достави 1 (једну) неопозиву, безусловну, на први позив плативу банкарску гаранцију на износ од минимум 5 % од укупне вредности понуде, без ПДВ-а.

Понуђач је дужан да достави једно од наведених средстава финансијског обезбеђења за озбиљност понуде.

Рок важења средства финансијског обезбеђења је 120 (стотинудвадесет) дана од дана јавног отварања понуда.

Ако се у току поступка доделе уговора промене рокови за одабир понуђача мора се продужити важење средства финансијског обезбеђења, најкасније 5 (пет) дана пре истека важећег. Понуђач са којим ће бити закључен уговор дужан је да продужи гаранцију за озбиљност понуде све док не буде замењена гаранцијом за добро извршење посла.

Наручилац задржава право да уновчи достављено средство финансијског обезбеђења за озбиљност понуде, у случају да Понуђач након јавног отварања понуда одустане од своје понуде, не испуни све своје обавезе у поступку набавке, одбије да закључи Уговор о предметној јавној набавци под условима датим у понуди, не поднесе сопствену меницу са клаузулом "без протеста" и без ознаке доспелости за добро извршење посла у складу са захтевима из конкурсне документације.

Понуђачима којима не буде додељен уговор, на њихов захтев, средство финансијског обезбеђења биће враћено одмах по закључењу уговора са изабраним понуђачем.

Средство финансијског обезбеђења за добро извршење посла:

Извођач се обавезује да на дан достављања потписаног Уговора, а најкасније у року од 8 (осам) дана од дана закључења Уговора, Наручиоцу достави, на адресу Наручиоца: Јавно предузеће „Пошта Србије“, Београд, Таковска 2, ПАК 136403, Функција економских послова и набавки, Сектор за порезе и буџет, одговарајуће средство финансијског обезбеђења на име гаранције за добро извршење посла и извршење посла у уговореном року, на износ од 10% (десет процената) од уговорене цене радова без ПДВ-а, и то: 1 (једну) бланко сопствену менице или неопозиву, безусловну (без приговора), на први позив наплативу банкарску гаранцију.

Меница мора бити без ознаке доспелости, са унетим пуним називом издаваоца менице и оверене печатом. Датум доспећа одредиће Наручилац. Уз меницу мора бити достављено: одговарајуће меничнп овлашћење са клаузулама "на први позив" и "без протеста", фотокопије картона депонованих потписа и копије захтева Извођача радова за регистрацију бланко сопствене менице у Регистру меница и овлашћења Народне банке Србије, који су оверени од стране пословне банке Извођача радова. Рок важења менице мора бити 30 (тридесет) дана дужи од дана извршене примопредаје радова.

У случају промене лица овлашћеног за заступање, менична овлашћења остају на снази.

Потпис овлашћеног лица на меницама и меничним овлашћењима - писмима морају бити идентични са потписом или потписима са картона депонованих потписа.

Извођач може уз понуду, као средство финансијског обезбеђења за добро извршење посла, да достави 1 (једну) неопозиву, безусловну, на први позив плативу банкарску гаранцију на износ од минимум 10 % од укупне вредности понуде, без ПДВ-а.

Извођач је дужан да достави једно од наведених средстава финансијског обезбеђења за добро извршење посла.

Банкарска гаранција мора бити насловљена на Јавно предузеће „Пошта Србије“, Београд, као корисника исте. Рок важења банкарске гаранције мора бити 30 (тридесет) дана дужи од уговореног рока за завршетак радова. Ако се за време трајања уговора промени рок за завршетак радова, важност банкарске гаранције се мора продужити најкасније 5 (пет) дана пре истека важеће. Извођач је у обавези да обезбеди важење банкарске гаранције 30 (тридесет) дана дуже од дана извршене примопредаје радова.

У случају да је Извођач физичко лице обавезан је да уз понуду достави бланко сопствену меницу, која мора бити тачно попуњена и потписана. Уз меницу, физичко лице доставља потписану Изјаву у којој, под пуном материјалном и кривичном одговорношћу, наводи имовину којом гарантује за издату меницу. Имовина мора бити детаљно описана, а за земљиште и непокретности наведена тачна локација на којој се налази.

Наручилац задржава право да уновчи средство финансијског обезбеђења из става 1. овог члана, у случају да Извођач не изврши све своје обавезе по основу овог уговора и у случају да Извођач доспе у доцњу. У том случају, Извођач је дужан да у року од 7 (седам) дана од пријема обавештења од стране Наручиоца о обавези достављања новог средства финансијског обезбеђења, достави ново средство обезбеђења које замењује активирано на износ из става 1. Уколико Извођач у назначеном року не достави средство обезбеђења које замењује претходно активирано средство обезбеђења, уговор ће се сматрати раскинутим.

По извршењу уговорних обавеза Извођача, средство финансијског обезбеђења за добро извршење посла ће бити враћено, на захтев Извођача.

Средство финансијског обезбеђења за отклањање евентуалних недостатака у гарантном року:

Извођач је обавезан да, на дан извршене примопредаје радова који су предмет овог уговора, Наручиоцу преда средство финансијског обезбеђења на име гаранције за отклањање евентуалних

недостатака у гарантном року, на износ од 10% (десет процената) од уговорене цене радова, без ПДВ-а, и то: **1 (једну) бланко сопствену меницу или неопозиву, безусловну (без приговора), на први позив наплативу банкарску гаранцију.**

Меница мора бити без ознаке доспелости, са унетим пуним називом издаваоца меница и оверене печатом. Датум доспећа одредиће Наручилац. Уз меницу мора бити достављене: одговарајуће менично овлашћење са клаузулама "на први позив" и "без протеста", фотокопија картона депонованих потписа и копије захтева Извођача радова за регистрацију бланко сопствених меница у Регистру меница и овлашћења Народне банке Србије, који су оверени од стране пословне банке Извођача радова. Рок важења менице мора бити 30 (тридесет) дана дужи од истека гарантног рока.

У случају промене лица овлашћеног за заступање, менична овлашћења остају на снази.

Потпис овлашћеног лица на меницама и меничним овлашћењима - писмима морају бити идентични са потписом или потписима са картона депонованих потписа.

Извођач може уз понуду, као средство финансијског обезбеђења за отклањање евентуалних недостатака у гарантном року, да достави **1 (једну) неопозиву, безусловну, на први позив плативу банкарску гаранцију** на износ од минимум 10 % од укупне вредности понуде, без ПДВ-а.

Банкарска гаранција мора бити насловљена на Јавно предузеће „Пошта Србије“, Београд, као корисника исте. Рок важења банкарске гаранције мора бити 30 (тридесет) дана дужи од истека гарантног рока.

Извођач је дужан да достави једно од наведених средстава финансијског обезбеђења за отклањање евентуалних недостатака у гарантном року.

У записнику о примопредаји радова констатоваће се да је извршена примопредаја атестно - техничке документације за уграђљну опрему и материјал, гарантних листова, упутстава за руковање опремом и средства обезбеђења.

Извођач је у обавези да на први писани позив Наручиоца, отклони све евентуалне недостатке који се односе на уговорени квалитет изведених радова и уграђених материјала, а који нису настали неправилном употребом, као и сва оштећења проузрокована овим недостацима, о свом трошку.

У случају да је Извођач физичко лице обавезан је да уз понуду достави бланко сопствену меницу, која мора бити тачно попуњена и потписана. Уз меницу, физичко лице доставља потписану Изјаву у којој, под пуном материјалном и кривичном одговорношћу, наводи имовину којом гарантује за издату меницу. Имовина мора бити детаљно описана, а за земљиште и непокретности наведена тачна локација на којој се налази.

Уколико Извођач у току трајања гарантног рока не отклони недостатке, у року који му је дао Наручилац, Наручилац задржава право да исте отколони сам или преко трећег лица, са правом на регрес од Извођача. У том случају Наручилац задржава право да уновчи средство финансијског обезбеђења датог на име гаранције за отклањање евентуалних недостатака у гарантном року. Уколико гаранција за отклањање недостатака у гарантном року не покрива у потпуности трошкове настале поводом отклањања недостатака, Наручилац има право да тражи накнаду штете, до пуног износа стварне штете, од Извођача или од осигураваача код кога је Извођач осигуран од одговорности за штету приликом пружања професионалних услуга. Извођач је дужан да све време трајања уговора обезбеди и поседује важећу полису осигурања за штету причињену трећим лицима.

По истеку гарантног рока, средство финансијског обезбеђења за отклањање евентуалних недостатака у гарантном року ће бити враћено, на захтев Извођача.

5.13 Понуду може поднети група понуђача.

Уколико понуђачи подносе заједничку понуду, група понуђача може да се определи да обрасце дате у конкурсној документацији потписују и печатом оверавају сви понуђачи из групе понуђача или група понуђача може да одреди једног понуђача из групе који ће потписивати и печатом оверавати обрасце дате у конкурсној документацији, изузев образаца који

подразумевају давање изјава под материјалном и кривичном одговорношћу (нпр. Изјава о независној понуди, Изјава о поштовању обавеза из чл. 75. ст.2. Закона...), који морају бити потписани и оверени печатом од стране сваког понуђача из групе понуђача. У случају да се понуђачи одреде да један понуђач из групе потписује и печатом оверава образце дате у конкурсној документацији (изузев образаца који подразумевају давање изјава под материјалном и кривичном одговорношћу), наведено треба дефинисати споразумом којим се понуђачи из групе међусобно и према наручиоцу обавезују на извршење јавне набавке, а који чини саставни део заједничке понуде сагласно чл. 81. Закона.

Саставни део заједничке понуде је споразум којим се понуђачи из групе међусобно и према наручиоцу обавезују на извршење јавне набавке, а који садржи:

- 1) податке о члану групе који ће бити носилац посла, односно који ће поднети понуду и који ће заступати групу понуђача пред наручиоцем и
- 2) опис послова сваког од понуђача из групе понуђача у извршењу уговора.

Понуђачи који подносе заједничку понуду, одговарају неограничено солидарно према Наручиоцу.

Задруга може поднети понуду самостално, у своје име, а за рачун задругара или заједничку понуду у име задругара.

Ако задруга подноси понуду у своје име, за обавезе из поступка јавне набавке и уговора о јавној набавци одговара задруга и задругари у складу са законом.

Ако задруга подноси заједничку понуду у име задругара, за обавезе из поступка јавне набавке и уговора о јавној набавци неограничено солидарно одговарају задругари.

5.14 Понуђач је дужан да у својој понуди наведе да ли ће извршење јавне набавке делимично поверити подизвођачу, проценат укупне вредности набавке који ће поверити подизвођачу, а који не може бити већи од 50%, као и део предмета набавке који ће извршити преко подизвођача. Ако понуђач у понуди наведе да ће делимично извршење поверити подизвођачу, дужан је да наведе назив подизвођача, а уколико уговор између Наручиоца и понуђача буде закључен, тај подизвођач ће бити наведен у уговору.

Понуђач је дужан да Наручиоцу, на његов захтев, омогући приступ код подизвођача ради утврђивања испуњености услова.

Понуђач, у потпуности одговара Наручиоцу за извршење обавеза из поступка јавне набавке, односно за извршење уговорених обавеза, без обзира на број подизвођача.

5.15 Заштита података: Наручилац је дужан да чува као поверљиве све податке о понуђачима садржане у понуди које је као такве, у складу са законом, понуђач означио у понуди, одбије давање информације која би значила повреду поверљивости података добијених у понуди, чува као пословну тајну имена, заинтересованих лица, понуђача, као и податке о поднетим понудама, до отварања понуда.

Наручилац ће као поверљива третирати она документа која у горњем десном углу садрже назнаку: "ПОВЕРЉИВО". Ако се поверљивим сматра само одређени податак у документу, поверљив део мора бити подвучен црвено, а у истом реду уз десну ивицу мора бити стављена ознака: "ПОВЕРЉИВО". Наручилац не одговара за поверљивост података који нису означени на наведени начин.

Неће се сматрати поверљивим докази о испуњености обавезних услова, цена и други подаци из понуде који су од значаја за примену елемената критеријума и рангирање понуде.

5.16 Наручилац може после отварања понуда, да захтева од понуђача писаним путем, додатна објашњења која ће му помоћи при прегледу, вредновању и упоређивању понуда, а може да врши и контролу (увид) код понуђача односно његовог подизвођача.

Наручилац **не може** да захтева, дозволи или понуди промену елемената понуде који су од значаја за примену критеријума за доделу уговора, односно промену којом би се понуда која је

неодговарајућа или неприхватљива учинила одговарајућом, односно прихватљивом, осим ако другачије не произилази из природе поступка јавне набавке.

Наручилац може, уз сагласност понуђача, да изврши исправке рачунских грешака уочених приликом разматрања понуде, по окончаном поступку отварања понуде.

У случају разлике између јединичне и укупне цене меродавна је јединична цена, а у случају несагласности износа наведених бројчано и словно, меродаван је износ наведен словно.



Ако се понуђач не сагласи са исправком рачунских грешака, Наручилац ће његову понуду одбити као неприхватљиву.

5.17 Наручилац задржава право провере достављене документације.

Уколико Наручилац утврди да је понуђач доставио неистините податке, биће искључен из даљег разматрања.

5.18 Наручилац ће Одлуку о додели уговора, донети у року од 25 (двадесетпет) дана од дана отварања понуда, односно у року од 40 дана од дана отварања понуда у нарочито оправданим случајевима, као што је обимност или сложеност понуда.

О донетој одлуци сви понуђачи ће бити обавештени у складу са Законом.

Одлука о додели уговора биће објављена на Порталу јавних набавки и интернет страници Наручиоца www.posta.rs у року од 3 (три) дана од дана доношења.

5.19 Наручилац може да закључи уговор о јавној набавци након доношења одлуке о додели уговора и ако у року из члана 149. став 6. Закона, није поднет захтев за заштиту права или је захтев за заштиту права одбачен или одбијен.

Наручилац је дужан да уговор о јавној набавци достави понуђачу којем је уговор додељен у року од 8 (осам) дана од дана протекла рока за подношење захтева за заштиту права.

Наручилац може и пре истека рока за подношење захтева за заштиту права закључити уговор о јавној набавци у складу са чланом 112. став 2. Закона.

5.20 Негативне референце: Наручилац ће одбити понуду уколико поседује било који доказ наведен у члану 82. Закона.

Наручилац може одбити понуду ако поседује доказ из става 3. тачка 1. наведеног члана, која се односи на поступак који је спровео или уговор који је закључио и други наручилац ако је предмет набавке истоврсан.

5.21 Захтеви набавке:

1. Рок извођења радова: Максималан рок за извршење посла је 45 (четрдесетпет) календарских дана, од дана увођења у посао на првом објекту.

Стварне количине изведеног посла неће имати утицаја на рок за извршење посла

Извођач ће бити уведен у посао у року до 15 (петнаест) дана од дана закључења уговора, након достављања средства обезбеђења за добро извршење посла, или по позиву Наручиоца (ако објективни разлози не дозвољавају увођење у посао у року до 15 (петнаест) дана од дана закључења уговора) када се стекну услови да се Извођач уведе у посао.

Ако се Извођач неоправдано не одазове позиву Наручиоца за увођење у посао на дан одређен у позиву Наручиоца, Наручилац ће писаним путем обавестити Извођача радова о накнадном датуму увођења у посао који не може бити дужи од 5 (пет) дана. Ако се Извођач ни у накнадно одређеном датуму не одазове позиву за увођење у посао и не започне са извођењем радова, Наручилац има право да раскине уговор уз реализацију гаранције за добро извршење посла у целости и захтевати накнаду штете, до износа стварне штете, од Извођача или од осигуравача код кога је Извођач осигуран од одговорности за штету приликом пружања професионалних услуга.

Извођач се сматра уведеним у посао када му лице које врши стручни надзор преда први објекат, што се констатује у грађевинском дневнику. Рок за извођење радова почиње да тече од дана увођења у посао на првом објекту.

Време прекида у извођењу уговореног посла, до кога је дошло по захтеву Наручиоца, евидентира се у грађевинском дневнику и не улази у рок за извршење посла.

Захтев за продужење рока извршења посла у писаној форми, уз сагласност стручног надзора, Извођач подноси Наручиоцу најкасније 7 (седам) дана пре истека рока за извршење посла. Рок за извршење посла сматраће се продуженим када уговорне стране о томе постигну споразум закључењем анекса уговора.

Ако Извођач падне у доцњу са извршењем посла, нема право на продужење уговореног рока због околности које су настале у време доцње.

4. Начин плаћања: Укупну цену Наручилац ће плаћати Извођачу по основу оверених испостављених привремених и окончане ситуације.

Ситуације из става 1., оверена од стране одговорних извођача радова и овлашћеног лица Извођача, се достављају у 5 оригиналних истоветних примерака. Уз примерке ситуације доставља се један примерак копија листова грађевинске књиге и грађевинског дневника, за део извршеног посла који се фактурише том ситуацијом, који морају бити оверени од стране одговорних извођача радова и вршиоца стручног надзора, с тим што се уз окончану ситуацију достављају и записници о извршеној примопредаји инсталиране опреме и пратећих радова.

Најкаснији рок за пријем ситуације из става 1., који испоставља Извођач на писарницу Наручиоца у Београду, Таковска 2, је до 25. у месецу, без обзира на начин на који су послате.

Лица одређена за вршење стручног надзора ће у року од 5 дана од пријема ситуације од стране Наручиоца оверити ситуацију или, уколико ситуација није исправна, исту вратити Извођачу. Датум издавања ситуације и датум овере надзорног органа на ситуацији морају бити у истом календарском месецу.

Наручилац ће извршити исплату по овереној ситуацији у року од минимум 20 (двадесет) до максимално 42 (четрдесет два) дана од дана овере исте од стране лица одређених за вршење стручног надзора.

Привременим ситуацијама може се фактурисати највише 90% (деведесет процената) уговорене цене из члана 2. Уговора.

Окончанаом ситуацијом фактурише се вредност преосталог дела признатог извршеног посла. Извођач је дужан да испостави окончану ситуацију Наручиоцу у року од 15 дана од дана извршене примопредаје инсталиране опреме и пратећих радова на последњем објекту.

Наручилац задржава право да обустави исплату спорног дела окончане ситуације уколико Извођач не отклони примедбе наведене у записнику о примопредаји инсталиране опреме и пратећих радова.

5. Основ за испостављање рачуна:

За привремену ситуацију: обострано оверени листови грађевинске књиге и грађевинског дневника;

За окончану ситуацију: обострано оверени листови грађевинске књиге и грађевинског дневника, оверени и заведени Записници о извршеној примопредаји инсталиране опреме и пратећих радова.

6. Гарантни рок за:

- изведене радове: минимално 12 (двадесет месеци) рачунајући од дана примопредаје радова Наручиоцу;

- за уграђену опрему, делове и материјал: према гаранцији произвођача рачунајући од дана извршене примопредаје инсталиране опреме и пратећих радова.

7. Место-извођења радова: Објекти Наручиоца на територији Београда:



- РЈ „Одржавање објеката, возила и основних средстава”, улица Кумодрашка бр. 248;
- РЈ „Одржавање објеката, возила и основних средстава”, улица Ђорђа Вајферта бр. 12;
- Функција, Наручиоца, улица Савска бр. 2, Београд.

8. Заинтересовано лице може извршити обилазак објекта пре подношења понуде на којем ће се изводити радови, и то сваке среде од дана објављивања позива за подношење понуда за објекте Наручиоца на територији Београда: РЈ „Одржавање објеката, возила и основних средстава”, улица Кумодрашка бр. 248, РЈ „Одржавање објеката, возила и основних средстава”, улица Ђорђа Вајферта бр. 12 и Функција Предузећа, улица Савска бр. 2, Београд, почев од прве среде, након објављивања позива за подношење понуда, за објекат Наручиоца, а најкасније 5 дана до истека рока за подношење понуда, у времену од 10:00 до 15:00 сати, организовати обилазак објекта за сва заинтересована лица.

Уколико се дан обиласка објекта поклопи са државним или верским празником који су одређени за нерадне дане Законом о државним и другим празницима у Републике Србије, заинтересовано лице може обићи објекат Наручиоца први радни дан пре дана одређеног за нерадни дан или први радни дан после дана одређеног за нерадни дан.

Заинтересовано лице је у обавези да најкасније 3 (три) дана пре заказаног датума обиласка, Наручиоцу потврди свој долазак путем електронске поште на e-mail: postanabavka@ptt.rs или факс број 011/3022-198, сваког радног дана од 08:00 до 15:00 часова, са назнаком "Писано овлашћење за лица која ће присуствовати обиласку објекта за јавну набавку број 353/2018".

У писаном овлашћењу треба навести имена и презимена свих лица која ће присуствовати обиласку са унетим бројем личне карте сваког наведена лица. Писано овлашћење мора бити потписано од стране директора и оверено печатом.

Обилазак наведеног објекта Наручиоца, у наведеном термину, биће омогућен само лицима за која је достављено писано овлашћење на претходно описан начин.

Објекат могу обићи законски заступници заинтересованог лица или лица којима је дато овлашћење на напред наведени начин. У случају да обилазак објекта врши лице овлашћено од стране законског заступника заинтересованог лица, потребно је да приложи пуномоћје дато од законског заступника заинтересованог лица.

Обилазак објекта није обавезан.

Приликом обиласка објекта није дозвољено фотографисање објекта.

Извођач радова је у обавези да предметне радове изведе стручно и квалитетно у складу са важећим прописима и нормама у грађевинарству и Законом о планирању и изградњи (у делу обавеза које се односе на извођача радова).

5.22 Критеријум за оцењивање понуда је "најнижа понуђена цена".

5.23 Понуђач је дужан да при састављању своје понуде наведе да је поштовао обавезе које произилазе из важећих прописа о заштити на раду, запошљавању и условима рада и заштити животне средине, као и да нема забрану обављања делатности која је на снази у време подношења понуде (Образац Изјаве из пододељка 4.4 ове конкурсне документације). Уколико се подноси заједничка понуда, сваки члан групе понуђача је дужан да наведе да је поштовао обавезе које произилазе из важећих прописа о заштити на раду, запошљавању и условима рада и заштити животне средине, као и да нема забрану обављања делатности која је на снази у време подношења понуде (Образац Изјаве из пододељка 4.4 ове конкурсне документације). Уколико понуђач подноси понуду са подизвођачем дужан је да за подизвођача достави Изјаву да је исти поштовао обавезе које произилазе из важећих прописа о заштити на раду, запошљавању и условима рада и заштити животне средине, као и да нема забрану обављања делатности која је на снази у време подношења понуде (Образац Изјаве из пододељка 4.4 ове конкурсне документације).

5.24 Понуђач, односно заинтересовано лице које има интерес за доделу уговора и који је претрпео или би могао претрпети штету због поступања наручиоца, може Наручиоцу поднети **захтев за заштиту права**, а копију истовремено доставља Републичкој комисији, у току целог поступка јавне набавке против сваке радње Наручиоца, осим ако Законом није другачије одређено. Захтев за заштиту права може се поднети у роковима и на начин предвиђеним чланом 149. Закона. Као доказ о уплати таксе у смислу члана 151. став 1. тачка 6. Закона, у износу предвиђеном чланом 156. Закона, Наручилац ће прихватити:

1. Потврду о извршеној уплати таксе која садржи следеће елементе:

- (1) да буде издата од стране банке и да садржи печат банке;
- (2) да представља доказ о извршеној уплати таксе, што значи да потврда мора да садржи податак да је налог за уплату таксе, односно налог за пренос средстава реализован, као и датум извршења налога; Републичка комисија може да изврши увид у одговарајући извод евиденционог рачуна достављеног од стране Министарства финансија-Управе за трезор и на тај начин додатно провери чињеницу да ли је налог за пренос реализован.
- (3) Износ таксе предвиђен чланом 156. Закона, чија се уплата врши;
- (4) број рачуна 840-30678845-06;
- (5) шифра плаћања: 153 или 253;
- (6) позив на број: подаци о броју или ознаци јавне набавке поводом које се подноси захтев за заштиту права;
- (7) сврха: такса ЗЗП; назив наручиоца; број или ознака јавне набавке поводом које се подноси захтев за заштиту права;
- (8) корисник: буџет Републике Србије;
- (9) назив уплатиоца, односно назив подносиоца захтева за заштиту права за којег је извршена уплата таксе;
- (10) потпис овлашћеног лица банке.

2. Налог за уплату, први примерак, оверен потписом овлашћеног лица и печатом банке или поште, који садржи и све друге елементе из потврде о извршеној уплати таксе наведене под тачком 1.

3. Потврда издата од стране Републике Србије, Министарства финансија, Управе за трезор, потписана и оверена печатом, која садржи све елементе из потврде о извршеној уплати таксе из тачке 1., осим оних наведених под (1) и (10), за подносиоце захтева за заштиту права који имају отворен рачун у оквиру припадајућег консолидованог рачуна трезора, а који се води у Управи за трезор (корисници буџетских средстава, корисници средстава организација за обавезно социјално осигурање и други корисници јавних средстава);

4. Потврда издата од стране Народне банке Србије, која садржи све елементе из потврде о извршеној уплати таксе из тачке 1., за подносиоце захтева за заштиту права (банка и други субјекти) који имају отворен рачун код Народне банке Србије у складу са законом и другим прописима.

На интернет страни Републичке комисије за заштиту права у поступцима јавних набавки, www.kjn.gov.rs налази се банер „Примери попуњених налога за пренос и уплатница“ где је приказан начин и садржина правилно попуњених налога, а у оквиру банера „Упутство о уплати таксе“ је на детаљан начин описано који ће докази о уплати таксе бити прихваћени и која је њихова обавеза садржина

5.25 Заинтересовано лице може, у писаном облику, тражити од Наручиоца додатне информације или појашњења у вези са припремањем понуде, при чему може да укаже Наручиоцу и на евентуалне уочене недостатке и неправилности у Конкурсној документацији, најкасније 5 дана

пре истека рока за подношење понуде. Наручилац је дужан да у року од 3 (три) дана од дана пријема захева одговор објави на Порталу јавних набавки и на својој интернет страници. Комуникација у поступку јавне набавке врши се на начин одређен чланом 20. Закона, односно путем поште на адреси Наручиоца Јавно предузеће „Пошта Србије“, Београд, Функција економских послова и набавки, Таковска број 2-писарница, 11120 Београд, ПAK 135403, електронске поште postanabavka@ptt.rs, или путем телефакса (број: 011-3022-198), сваког радног дана у времену од 07:30 до 15:30 часова.

5.26 Тражење додатних информација и појашњења телефоном није дозвољено.

**5.27. ОБРАЗАЦ ИЗЈАВЕ О НЕПРОМЕЊЕНОМ САДРЖАЈУ
КОНКУРСНЕ ДОКУМЕНТАЦИЈЕ**

Понуђач гарантује да је понуда коју подноси за јавну набавку радова на инсталацијама и опреми, у отвореном поступку, број ЈН: 353/2018, наручиоца Јавно предузеће "Пошта Србије" Београд, дата на основу конкурсне документације коју је преузео са Портала јавних набавки односно интернет странице Наручиоца www.posta.rs, са оним садржајем који је на наведеним интернет страницама објављен.

М.П.

(потпис овлашћеног лица)

Место и датум:

Handwritten marks at the bottom right corner of the page.



6. ОБРАЗАЦ ПОНУДЕ

ПРЕДМЕТ: Радови на инсталацијама и опреми, број ЈН: 353/2018

ОПШТИ ПОДАЦИ О ПОНУЂАЧУ:

1. Пословно име или скраћени назив понуђача из одговарајућег регистра понуђача: _____
2. Адреса седишта: _____
3. Матични број: _____
4. ПИБ: _____
5. Величина правног лица (заокружити): а) микро; б) мало; в) средње; г) велико
6. Одговорно лице: _____
7. Особа за контакт: _____
8. Телефон: _____
9. Факс: _____
10. E-mail: _____
11. Текући рачун: _____
12. Назив банке: _____



НАПОМЕНА: Уколико понуду подноси група понуђача, понуђач је у обавези да копира прву страну Обрасца понуде са општим подацима о понуђачу, коју је неопходно да попуни за сваког члана групе појединачно.

8 07 2

ОПШТИ ПОДАЦИ О ПОДИЗВОЂАЧУ:

(у случају да понуђач подноси понуду са подизвођачем)

1. Пословно име или скраћени назив подизвођача из одговарајућег регистра понуђача: _____

2. Адреса седишта: _____

3. Матични број: _____

4. ПИБ: _____

5. Величина правног лица (заокружити): а) микро; б) мало; в) средње; г) велико

6. Одговорно лице: _____

7. Особа за контакт: _____

8. Телефон: _____

9. Факс: _____

10. E-mail: _____

11. Текући рачун: _____

12. Назив банке: _____

НАПОМЕНА: Уколико понуђач подноси понуду са подизвођачем неопходно је да попуни наведене податке за подизвођача. Уколико понуђач подноси понуду са више подизвођача у обавези је да копира ову страну Обрасца понуде са општим подацима о подизвођачу, коју је неопходно да попуни за сваког подизвођача појединачно.



ПОНУДА број _____

Објекти РЈ „Одржавања објеката, возила и основних средстава”

I) Кумодрашка бр. 248 - Радови замене центрифугалне пумпе на инсталацији централног грејања

Ред. број	Опис позиције	Јединица мере	Количина	Јединична цена без ПДВ-а	Укупна вредност без ПДВ-а
1.	Демонтажа са инсталације централног грејања засуна пљоснатог, дим. DN65PN10	ком.	2		
2.	Демонтажа са инсталације централног грејања засуна пљоснатог, дим. DN125PN 10	ком.	2		
3.	Демонтажа центрифугалне пумпе производње „Јастребац” Ниш, модел SCP 65-125, са електро-мотором производње „Север” Суботица, модел 1ZK 160 MR2 3-MO1, P=11kW, n=2900o/min. и припадајућег постоља.	ком.	1		
4.	Набавка, испорука и монтажа засуна - пљоснатог, дим. DN 65PN10, уградне дужине L=170mm, са потребним заптивним и везним материјалом.	ком.	2		
5.	Набавка, испорука и монтажа засуна-пљоснатог, дим. DN125PN10, уградне дужине L=200mm, са потребним заптивним и везним материјалом.	ком.	2		
6.	Набавка, испорука, монтажа, повезивање и пуштање у рад центрифугалне пумпе карактеристика истих или бољих, као код демониране пумпе, са електро-мотором, P=11kW, n=2.900o/min, спојницом и постољем, или пумпе еквивалентне димензионо, усис: DN100PN 16, потис: DN65PN16, и карактеристика: Q=25 l/s, H=20 m). Уградне димензије нове пумпе морају да одговарају димензијама демониране. Напомена: У прилогу је цртеж димензија за монтажу пумпе.	ком.	1		
УКУПНО без ПДВ-а (I)					



Ред. број	Опис позиције	Јединица мере	Количина	Јединична цена без ПДВ-а	Укупна вредност без ПДВ-а
1.	<p>Демонтажа напојног вертикалног цилиндричног резервоара, запремине $V=1m^3$, пречника 800mm, укупне висине 2100mm, са монтажом свих веза резервоара са постојећим инсталацијама и изношењем из котларнице у приземље објекта.</p> <p>Израда и монтажа вертикалног резервоара цилиндричног облика са два торисфенична дна, запремине $V=1m^3$, пречника 800mm, висине 1750mm, укупне висине 2100mm. Извести прикључак за пражњење на дну резервоара, дим. DN25 -R 1"-m, прикључак за вентил сигурности дим. DN 32 -R 5/4"-m, као и 6 (шест) прикључака дим. DN15 -R 1/2"-f и један прикључак DN20 -R 3/4"-f . Резервоар се повезује на постојећу инсталацију. Резервоар са спољашне стране заштитити од корозије основним премазом у два слоја. Уз суд доставити сертификат о усаглашености издат од Именованог тела и Извештај о разврставању опреме под притиском издат од ИТ. Доставити потребну агестну документацију.</p> <p>Напомена: У прилогу је цртеж вертикалног резервоара.</p>	паушално	1		
2.	<p>Набавка, испорука регулагора - редуцира притиска ваздуха на притисак до 3 бара, дим. DN20 и монтажа на ваздушну инсталацију суда.</p>	ком.	1		
3.	<p>УКУПНО БЕЗ ПДВ-а (II)</p>	ком.	1		



Ред. број	Опис позиције	Јединица мере	Количина	Јединична цена без ПДВ-а	Укупна вредност без ПДВ-а
1.	Демонтажа вертикалног цилиндричног резервоара, запремине $V=1,5m^3$, пречника 1000mm, укупне висине 2320mm, са демонтажом свих веза резервоара са постојећим инсталацијама и изношењем из котларнице у приземље објекта.	ком.	1		
2.	Израда и монтажа вертикалног резервоара цилиндричног облика са два торисфенична дна, запремине $V=1,5m^3$, пречника 1000mm, висине 2000mm, укупне висине 2320mm. Извести прикључак за пражњење на дну резервоара дим. DN 25 -R 1", прикључак дим. DN 20 -R3/4", два прикључка за нивоказно стакло дим. DN10PN16, као и по један прикључак дим. DN32PN 6 и дим. DN65PN 6. Резервоар се повезује на постојећу инсталацију. Резервоар са спољашње стране заштитити од корозије основним премазом у два слоја. Уз суд доставити сертификат о усаглашености издат од Именованог тела и Извештај о разврставању опреме под притиском издат од ИТ. Доставити потребну агестну документацију. Напомена: У прилогу је цртеж вертикалног резервоара.	ком.	1		
3.	Набавка, испорука регулагора - редуцира притиска ваздуха на притисак до 3 баг-а, дим. DN20 и монтажа на ваздушну инсталацију суда.	ком.	1		
УКУПНО БЕЗ ПДВ-А (III)					

УКУПНО БЕЗ ПДВ-А (I + II + III)



Уколико понуђена цена укључује увозну царину и друге дажбине, понуђач је дужан да тај део одвојено искаже у динарима:

Износ увозне царине у динарима	
Износ других дажбина у динарима	
Укупно у динарима	

Начин и рок плаћања: по основу оверене ситуације у року од ____ (_____) дана (од минимум 20 (двадесет) до максимум 42 (четрдесетдва)) од дана извршења радова а на основу испостављене ситуације.

Рок за извођење радова: ____ (_____) календарских дана (максимум 45 (четрдесетпет)) од дана увођења у посао.

Крајњи рок за издавање налога за реализацију је 1 (једна) година од дана закључења уговора који може да се продужи док се не стекну услова за почетак извођења радова.

Гарантни рок за изведене радове: ____ (_____) месеца/и (минимум 12 (дванаест) месеца) рачунајући од дана примопредаје радова Наручиоцу,

Гарантни рок за уграђену опрему, делове и материјал: према гаранцији произвођача рачунајући од дана извршене примопредаје инсталиране опреме и пратећих радова.

Место извођења радова: Објекти Наручиоца на територији Београда:

- РЈ „Одржавање објеката, возила и основних средстава”, улица Кумодрашка бр. 248;
- РЈ „Одржавање објеката, возила и основних средстава”, улица Ђорђа Вајферта бр. 12;
- Функција Наручиоца, улица Савска бр. 2, Београд.

Рок важења понуде: 90 (деведесет) дана од дана јавног отварања понуде.



Начин подношења понуде:

самостално			* ако понуђач самостално даје понуду потребно је да заокружи реч "самостално"
са подизвођачима:			* уписати назив подизвођача уколико ће понуђач делимично извршење набавке поверити подизвођачу, као и део уговора који ће извршити подизвођач и проценат учешћа подизвођача у понуди (не може бити већа од 50%)
Назив подизвођача	Радови које изводи	% учешћа у понуди	
заједничка понуда групе понуђача:			* уписати све чланове групе понуђача који подносе заједничку понуду, као и део уговора који ће сваки од чланова групе понуђача извршити и проценат учешћа члана групе у понуди
Назив члана групе	Радови које изводи	% учешћа у понуди	



Место и датум

ПОНУЂАЧ

М.П.

2021

6. МОДЕЛ УГОВОРА**ЈАВНО ПРЕДУЗЕЋЕ
"ПОШТА СРБИЈЕ", БЕОГРАД****ИЗВОЂАЧ
(ПОНУЂАЧ)**Број: 2018-173741/
БЕОГРАД, ____ . ____ .2018. године

Број: _____, ____ . ____ .2018. године

**УГОВОР
О ИЗВОЂЕЊУ РАДОВА***Закључен између:*

1. **ЈАВНОГ ПРЕДУЗЕЋА "ПОШТА СРБИЈЕ", БЕОГРАД**
Београд, Улица Таковска број 2,
које заступа _____,
(у даљем тексту: **Наручилац**)

и

2. _____
_____, Улица _____ број _____,
које заступа директор _____
(у даљем тексту: **Извођач**)

Уговорне стране сагласно констатују:

- Да је Наручилац, на основу Закона о јавним набавкама („Службени гасник РС“ бр.124/2012, 14/2015 и 68/2015) и подзаконских аката којима се уређује поступак јавне набавке, спровео отворени поступак јавне набавке Радова на инсталацијама и опреми, број ЈН:353/2018.
- Да је Наручилац донео Одлуку о додели уговора, број 2018-///// од ////.////.2018. године

ПРЕДМЕТ УГОВОРА**Члан 1.**

Наручилац уступа, а Извођач преузима извођење радова на инсталацијама и опреми, у свему према техничкој документацији и конкурсној документацији Наручиоца број ЈН _____ и Понуди Извођача број _____ од _____ 2018. године заведеној код Наручиоца под бројем _____ од _____ која је саставни део овог уговора.

ЦЕНА**Члан 2.**

Укупна цена радова према Понуди из члана 1. овог уговора, без ПДВ, износи _____ динара (словима: _____).

Јединичне цене у Понуди наведеној у члану 1. овог уговора су фиксне и не могу се изменити ни по ком основу.

Коначни обрачун изведених радова ће се вршити на основу стварно изведених количина, утврђених у грађевинској књизи, уз примену уговорених јединичних цена према понуди из члана 1. овог уговора.

Укупна цена за стварне количине изведених радова, обрачуната применом јединичних цена из Понуде из члана 1. овог уговора, не може бити већа од 10% (десет процената) од укупне цене из става 1. овог члана, али не више од процењене вредности за ову јавну набавку.

Уговор ће бити реализован у складу са важећим Програмом пословања ЈП „Пошта Србије“, Београд до висине обезбеђених финансијских средстава, а преостали део биће реализован уколико средства буду предвиђена Програмом пословања ЈП „Пошта Србије“, Београд за наредне године, до висине обезбеђених финансијских средстава, а највише до укупне уговорене вредности.

Крајњи рок за издавање налога за релазацију је 1 (једна) година од дана закључења уговора који може да се продужи док се не стекну услова за почетак извођења радова.

Место извођења радова: Објекти Наручиоца на територији Београда:

- РЈ „Одржавање објеката, возила и основних средстава“, улица Кумодрашка бр. 248;
- РЈ „Одржавање објеката, возила и основних средстава“, улица Ђорђа Вајферта бр. 12;
- Функција Наручиоца, улица Савска бр. 2, Београд.

НАЧИН ПЛАЊАЊА

Члан 3.

Уговорену цену из члана 2. овог уговора Наручилац ће плаћати Извођачу по основу оверених испостављених привремених и окончане ситуације.

Ситуације из става 1., оверена од стране одговорних извођача радова и овлашћеног лица Извођача, се достављају у 5 оригиналних истоветних примерака. Уз примерке ситуације доставља се један примерак копија листова грађевинске књиге и грађевинског дневника, за део извршеног посла који се фактурише том ситуацијом, који морају бити оверени од стране одговорних извођача радова и вршиоца стручног надзора, с тим што се уз окончану ситуацију достављају и записници о извршеној примопредаји инсталиране опреме и пратећих радова.

Најкаснији рок за пријем ситуације из става 1., који испоставља Извођач на писарницу Наручиоца у Београду, Таковска 2, је до 25. у месецу, без обзира на начин на који су послате.

Лица одређена за вршење стручног надзора ће у року од 5 дана од пријема ситуације од стране Наручиоца оверити ситуацију или, уколико ситуација није исправна, исту вратити Извођачу. Датум издавања ситуације и датум овере надзорног органа на ситуацији морају бити у истом календарском месецу.

Наручилац ће извршити исплату по овереној ситуацији у року од _____ дана од дана овере исте од стране лица одређених за вршење стручног надзора.

Привременим ситуацијама може се фактурисати највише 90% (деведесет процената) уговорене цене из члана 2. Уговора.

Окончанаом ситуацијом фактурише се вредност преосталог дела признатог извршеног посла. Извођач је дужан да испостави окончану ситуацију Наручиоцу у року од 15 дана од дана извршене примопредаје инсталиране опреме и пратећих радова на последњем објекту.

Наручилац задржава право да обустави исплату спорног дела окончане ситуације уколико Извођач не отклони примедбе наведене у записнику о примопредаји инсталиране опреме и пратећих радова.

Основ за испостављање рачуна су за привремену ситуацију: обострано оверени листови грађевинске књиге и грађевинског дневника а за окончану ситуацију: обострано оверени листови грађевинске књиге и грађевинског дневника, оверени и заведени Записници о извршеној примопредаји инсталиране опреме и пратећих радова.

На рачунима - ситуацијама поред осталих података обавезно мора бити уписан број Уговора, број рачуна, валута плаћања, текући рачун Пружаоца услуге, позив на број 97, број

Налога за набавку и порески идентификациони број обе стране. ПИБ Корисника услуге је 100002803.

ПРЕГЛЕД И ПРИМОПРЕДАЈА РАДОВА

Члан 4.

Примопредаја се врши за сваки објекат појединачно.

По завршетку посла на објекту, Извођач ће писмено обавестити Наручиоца да је посао завршен и спреман за примопредају.

У року од 7 (седам) дана од пријема обавештења, Комисија Наручиоца за примопредају инсталиране опреме и пратећих радова (Комисија) извршиће примопредају радова. Примопредаји инсталиране опреме и пратећих радова присуствују Комисија, одговорни извођач радова, лице које врши стручни надзор и руководилац радова Извођача. О извршеној примопредаји сачиниће се записник.

Приликом примопредаје инсталиране опреме и пратећих радова Извођач се обавезује да достави гаранцију за отклањање евентуалних недостатака у гарантном року.

Члан 5.

Уколико се током примопредаје инсталиране опреме и пратећих радова утврди да извршени посао има недостатака, Комисија ће сачинити посебан записник са примедбама и роком у којем Извођач треба исте да отклони. Извођач се обавезује да у свему поступи по примедбама Комисије у роковима које у посебном записнику утврди Комисија.

У року од 7 (седам) дана по истеку рока за отклањање недостатака, приступиће се примопредаји инсталиране опреме и пратећих радова.

Уколико Извођач не поступи по примедбама Комисије у остављеном року, Наручилац задржава право да недостатке отклони сам или преко трећег лица са правом на регрес од Извођача.

РОКОВИ ИЗВОЂЕЊА

Члан 6.

Уговорене радове из члана 1. уговора Извођач је дужан да изведе у року од _____ (_____) календарских дана од дана увођења у посао на првом објекту.

Стварне количине изведених радова неће имати утицаја на рок за извођење радова из става 1. овог члана.

Извођач ће бити уведен у посао у року до 15 (петнаест) дана од дана закључења уговора, након достављања средства обезбеђења за добро извршење посла, или по позиву Наручиоца (ако објективни разлози не дозвољавају увођење у посао у року до 15 (петнаест) дана од дана закључења уговора) када се стекну услови да се Извођач уведе у посао.

Ако се Извођач радова неоправдано не одазове позиву Наручиоца за увођење у посао на дан одређен у позиву Наручиоца, Наручилац ће писаним путем обавестити Извођача радова о накнадном датуму увођења у посао који не може бити дужи од 5 (пет) дана. Ако се Извођач ни у накнадно одређеном датуму не одазове позиву за увођење у посао и не започне са извођењем радова, Наручилац има право да раскине Уговор уз реализацију гаранције за добро извршење посла у целости и захтевати накнаду штете, до износа стварне штете, од Извођача или од осигуравача код кога је Извођач осигуран од одговорности за штету приликом пружања професионалних услуга.

Извођач се сматра уведеним у посао када му лице које врши стручни надзор преда градилиште, што се констатује у грађевинском дневнику. Рок за извођење радова почиње да тече од дана увођења у посао.

Време прекида у извођењу уговорених радова, до кога је дошло по захтеву Наручиоца, евидентира се у грађевинском дневнику и не улази у рок за извођење радова из става 1. овог члана.



Handwritten initials and marks on the right margin of the page.

Захтев за продужење рока извођења радова који су предмет овог уговора у писаној форми, уз сагласност стручног надзора, Извођач подноси Наручиоцу најкасније 7 (седам) дана пре истека рока за завршетак радова. Рок за извођење радова сматраће се продуженим када уговорне стране о томе постигну споразум закључењем анекса овог уговора.

Ако Извођач падне у доцњу са извођењем радова, нема право на продужење уговореног рока због околности које су настале у време доцње.



ОБАВЕЗЕ ИЗВОЂАЧА РАДОВА

Члан 7.

Извођач се обавезује да на дан достављања потписаног Уговора, а најкасније у року од 8 (осам) дана од дана закључења Уговора, Наручиоцу достави на адресу Наручиоца: Јавно предузеће „Пошта Србије“, Београд, Таковска 2, ПАК 136403, Функција економских послова и набавки, Сектор за порезе и буџет, одговарајуће средство финансијског обезбеђења на име гаранције за добро извршење посла и извршење посла у уговореном року, на износ од 10% (десет процената) од укупне цене радова без ПДВ из члана 2. овог уговора, и то бланко сопствену меницу или неопозиву, безусловну (без приговора), на први позив наплативу банкарску гаранцију.

Меница мора бити без ознаке доспелости, са унетим пуним називом издаваоца менице и оверене печатом. Датум доспећа одредиће Наручилац. Уз меницу мора бити достављено: одговарајуће менично овлашћење са клаузулом "на први позив" и "без протеста", фотокопија картона депонованих потписа и копија захтева Извођача радова за регистрацију бланко сопствене менице у Регистру меница и овлашћења Народне банке Србије, који су оверени од стране пословне банке Извођача радова.

Рок важења менице мора бити најмање 30 (тридесет) дана дужи од дана извршене примопредаје радова.

У случају промене лица овлашћеног за заступање, менична овлашћења остају на снази.

Потпис овлашћеног лица на меници и меничном овлашћењу - писму морају бити идентични са потписом или потписима са картона депонованих потписа.

Извођач може уз понуду, као средство финансијског обезбеђења за добро извршење посла, да достави 1 (једну) неопозиву, безусловну, на први позив плативу банкарску гаранцију на износ од минимум 10 % од укупне вредности понуде, без ПДВ-а.

Извођач је дужан да достави једно од наведених средстава финансијског обезбеђења за добро извршење посла.

Банкарска гаранција мора бити насловљена на Јавно предузеће „Пошта Србије“, Београд, као корисника исте. Рок важења банкарске гаранције мора бити најмање 30 (тридесет) дана дужи од уговореног рока за завршетак радова. Ако се за време трајања уговора промени рок за завршетак радова, важност банкарске гаранције се мора продужити најкасније 5 (пет) дана пре истека важеће. Извођач је у обавези да обезбеди важење банкарске гаранције минимум 30 (тридесет) дана дуже од дана извршене примопредаје радова.

У случају да је Извођач физичко лице обавезан је да достави 1 (једну) бланко сопствену меницу, која мора бити тачно попуњена и потписана. Уз меницу, физичко лице доставља потписану Изјаву у којој, под пуном материјалном и кривичном одговорношћу, наводи имовину којом гарантује за издату меницу. Имовина мора бити детаљно описана, а за земљиште и непокретности наведена тачна локација на којој се налази.

Наручилац задржава право да уновчи средство финансијског обезбеђења из става 1. овог члана, у случају да Извођач не изврши све своје обавезе по основу овог уговора, у случају да Извођач доспе у доцњу, као и уколико ангажује као подизвођача лице које није навео у понуди. У том случају, Извођач је дужан да у року од 7 (седам) дана од пријема обавештења од стране Наручиоца о обавези достављања новог средства финансијског обезбеђења достави ново средство обезбеђења које замењује активирано на износ из става 1. овог члана. Уколико Извођач у

назначеном року не достави средство обезбеђења које замењује претходно активирано средство обезбеђења, уговор ће се сматрати раскинутим.

По извршењу уговорних обавеза Извођача, средство финансијског обезбеђења за добро извршење посла ће бити враћено, на захтев Извођача.



Члан 8.

Извођач се обавезује да:

- уговорене радове изведе у свему према техничкој документацији и конкурсној документацији Наручиоца, својој понуди број _____ од _____ 2018. године, прописима, стандардима, техничким нормативима и нормама квалитета који важе за уговорену врсту радова;
- угради материјал и опрему који одговара техничким стандардима и стандардима квалитета о чему ће обезбедити доказ издат од стране овлашћених организација и доставити га лицу које врши стручни надзор пре уградње;
- обезбеди стручне раднике за извођење свих уговорених радова;
- на прописан начин води грађевински дневник и грађевинску књигу и обезбеђује књигу инспекције;
- организује место извођења радова на начин којим ће омогућити приступ локацији и заштиту околине за сво време трајања грађења;
- током извођења радова предузима све мере из области безбедности, заштите на раду, заштите од пожара и друге мере у складу са важећим прописима;
- у случају потребе своје радове усклади са процесом рада у објекту Наручиоца;
- обезбеђује објекат и околину у случају прекида радова;
- постојећи инвентар заштити од прљања и оштећења;
- по завршетку радова уклони своју опрему, материјал и сав отпадни материјал, који је настао као последица извођења предметних радова;
- гарантује за квалитет изведених радова, уграђене опреме и употребљеног материјала, с тим да отклањању недостатака у гарантном року за изведене радове Извођач мора да приступи у року од 5 (пет) дана по пријему писаног позива од стране Наручиоца;
- изврши обуку потребног броја запослених Наручиоца о руковању и одржавању опреме, преда одговарајућу атестно-техничку документацију за уграђену опрему и уграђени материјал, гарантне листове (са тачно исписаним серијским бројем, датумом испоруке и контакт телефоном за пријаву квара) и упутство за употребу и одржавање опреме на српском језику;
- сачини записник о пуштању уградњене опреме у рад који потписује одговорни извођач радова и надзорни орган
- за експанзионе судове - опрему под притиском, неопходно је да достави следећу документација (за сваки суд посебно):
 - Декларацију о усаглашености, издату од стране произвођача;
 - Сертификат о усаглашености, са извештајем о испитивању, издат од стране Именованог тела;
 - Техничку документацију произвођача, која треба да садржи податке о произвођачу, техничке податке, опис општих карактеристика опреме под притиском, склопни цртеж, цртеж посуде и шему прикључака, шему саставних делова, податке о материјалима за израду посуде, податке о вентилима сигурности и друго.
- Упутство за употребу и одржавање на српском језику.
- Уколико Именовано тело, разврста испоручену опрему у класу високе опасности, испоручилац опреме (извођач радова) је дужан да, по монтажи опреме, обезбеди први преглед и испитивање опреме под притиском (експанзиони суд) и достави Извештај о разврставању опреме под притиском издат од ИТ.
- доказ о испитивању и баждарењу вентила сигурности на суду и пратећој опреми - Извештаји о испитивању вентила сигурности према SRPS EN ISO 4126-1 од акредитоване лабораторије.
- сноси трошкови израде и достављања извештаја о испитивању, материјала и опреме за извршење радова, таксе, царине и сви други зависни и пратећи трошкове, осим ПДВ-а.

Члан 9.

Пре почетка радова, Извођач се обавезује да решењем одреди руководиоца радова на градилишту и одговорне извођаче радова наведене у понуди.

Решења из ст. 1. овог члана, Извођач ће доставити Наручиоцу у року од 7 (седам) дана од дана закључења уговора.

Руководилац радова је одговоран за извођење радова и координацију са одговорним извођачеима радова и лицима која врше стручни надзор и дужан је да на градилишту сарађује са Наручиоцем, преко лица која врше стручни надзор за Наручиоца.

Уколико лице које врши стручни надзор утврди да руководилац радова, неоправдано није присутан на градилишту у току радног времена, при чему није у писаној форми обавестио Наручиоца о разлозима свог одсуства, као и уколико одговорни извођач радова, односно руководилац радова, не извршава друге своје обавезе на градилишту, лице које врши стручни надзор може обуставити радове на градилишту и констатовати то у грађевинском дневнику. Последице које проистекну услед обуставе радова због разлога наведених у овом ставу, падају на терет Извођача. Рок у којем радови буду обустављени због разлога наведених у овом ставу, Извођачу ће се урачунавати у рок за извођење радова из члана 6. овог уговора.

За сваку промену одговорних извођача радова и руководиоца радова на градилишту, Извођач мора тражити писану сагласност Наручиоца.

Члан 10.

Извођач је дужан да на дан закључења овог уговора, достави Наручиоцу списак радника који ће изводити радове, са доказима о основу радног ангажовања код Извођача за сваког од радника са списка.

Члан 11.

Извођач је одговоран и обавезан да накнади сву штету која настане у току извођења радова на објекту, као и сву штету коју претрпе радници и трећа лица и њихова имовина приликом извођења уговорених радова.

Извођач је дужан да предузме све потребне мере ради обезбеђења објекта и радова, опреме, уређаја и инсталација, радника, пролазника, саобраћаја, суседних објеката, као и мере заштите човекове околине.

Трошкове спровођења мера из претходног става сноси Извођач.

Члан 12.

У случају да Извођач не ангажује подизвођача:

Извођач не може у своје име и за свој рачун радове у целини или појединачне делове посла поверити на извођење трећим лицима.

Уколико Извођач поступи супротно наведеном, исти сноси све законске последице које из таквог односа проистекну, а Наручилац задржава право накнаде штете према Извођачу.

У случају да Извођач ангажује подизвођача:

Извођач у потпуности одговара Наручиоцу за извршење посла и у случају поверавања извођења појединих посла подизвођачу.

" _____ " из _____, улица _____ број _____,
" _____ " из _____, улица _____ број _____,
" _____ " из _____, улица _____ број _____.

Извођач се обавезује да пре потписивања овог уговора достави Наручиоцу доказ о правном односу (уговор) са подизвођачем, из претходног става.



ОБАВЕЗЕ НАРУЧИОЦА

Члан 13.

Наручилац се обавезује да:

- омогући Извођачу приступ објекту;
- Извођачу преда сву расположиву документацију неопходну за извођење уговорених радова;
- одреди лица која ће вршити стручни надзор над извођењем уговорених радова;
- сноси трошкове стручног надзора;
- изврши плаћање према одредбама овог уговора;
- образује комисију за примопредају инсталиране опреме и пратећих радова у року од 7 (седам) дана од дана пријема обавештења Извођача да је посао комплетно завршен и спреман за примопредају

ГАРАНТНИ РОК

Члан 14.

Извођач гарантује за квалитет изведених радова из члана 1. овог уговора, са гарантним роком од _____ (_____) месеци, рачунајући од дана примопредаје радова Наручиоцу.

Гарантни рок за уграђену опрему, делове и материјал према гаранцији произвођача рачунајући од дана извршене примопредаје инсталиране опреме и пратећих радова.

Извођач је обавезан да, на дан извршене примопредаје радова који су предмет овог уговора, Наручиоцу преда средство финансијског обезбеђења на име гаранције за отклањање евентуалних недостатака у гарантном року, на износ од 10% (десет процената) од укупне цене радова из члана 2. овог уговора, без ПДВ, и то бланко сопствену меницу или неопозиву безусловну (без приговора), на први позив наплативу банкарску гаранцију.

Меница мора бити без ознаке доспелости, са унетим пуним називом издаваоца менице и оверене печатом. Датум доспећа одредиће Наручилац. Уз меницу мора бити достављено: одговарајуће менично овлашћење са клаузулом "на први позив" и "без протеста", фотокопија картона депонованих потписа и копија захтева Извођача радова за регистрацију бланко сопствене менице у Регистру меница и овлашћења Народне банке Србије, који су оверени од стране пословне банке Извођача радова. Рок важења менице мора бити најмање 30 (тридесет) дана дужи од истека гарантног рока.

У случају промене лица овлашћеног за заступање, менично овлашћење остаје на снази.

Потпис овлашћеног лица на меници и меничном овлашћењу - писму морају бити идентични са потписом или потписима са картона депонованих потписа.

Извођач може уз понуду, као средство финансијског обезбеђења за отклањање евентуалних недостатака у гарантном року, да достави **1 (једну) неопозиву, безусловну, на први позив плативу** банкарску гаранцију на износ од минимум 10 % од укупне вредности понуде, без ПДВ-а.

Банкарска гаранција мора бити насловљена на Јавно предузеће „Пошта Србије“, Београд, као корисника исте. Рок важења банкарске гаранције мора бити најмање 30 (тридесет) дана дужи од истека гарантног рока.

Извођач је дужан да достави **једно од наведених средстава финансијског обезбеђења** за отклањање евентуалних недостатака у гарантном року.

У записнику о примопредаји радова констатоваће се да је извршена примопредаја атестно-техничке документације за уграђену опрему и материјал, гарантних листова, упутстава за руковање опремом и средства обезбеђења.

Извођач је у обавези да на први писани позив Наручиоца, отклони све евентуалне недостатке који се односе на уговорени квалитет изведених радова и уграђених материјала, а који нису настали неправилном употребом, као и сва оштећења проузрокована овим недостацима, о свом трошку.

У случају да је Извођач физичко лице обавезан је да достави 1 (једну) бланко сопствену меницу, која мора бити тачно попуњена и потписана. Уз меницу, физичко лице доставља

потписану Изјаву у којој, под пуном материјалном и кривичном одговорношћу, наводи имовину којом гарантује за издату меницу. Имовина мора бити детаљно описана, а за земљиште и непокретности наведена тачна локација на којој се налази.

Уколико Извођач у току трајања гарантног рока не отклони недостатке, у року који му је дао Наручилац, Наручилац задржава право да исте отколони сам или преко трећег лица, са правом на регрес од Извођача. У том случају Наручилац задржава право да уновчи средство финансијског обезбеђења датог на име гаранције за отклањање евентуалних недостатака у гарантном року. Уколико гаранција за отклањање недостатака у гарантном року не покрива у потпуности трошкове настале поводом отклањања недостатака, Наручилац има право да тражи накнаду штете, до пуног износа стварне штете, од Извођача или од осигураваача код кога је Извођач осигуран од одговорности за штету приликом пружања професионалних услуга. Извођач је дужан да све време трајања уговора обезбеди и поседује важећу полису осигурања за штету причињену трећим лицима.

По истеку гарантног рока, средство финансијског обезбеђења за отклањање евентуалних недостатака у гарантном року ће бити враћено, на захтев Извођача.

ОСИГУРАЊЕ

Члан 15.

Извођач осигурава радове, материјал и опрему за уграђивање од уобичајених ризика до њихове пуне вредности. Премију осигурања плаћа Извођач.

СНОШЕЊЕ РИЗИКА

Члан 16.

До примопредаје изведених радова, ризик случајне пропасти и оштећења радова, материјала и опреме сноси Извођач.

КАЗНЕНЕ ОДРЕДБЕ

Члан 17.

Уколико Извођач не заврши уговорени посао у року, дужан је да за сваки дан закашњења плати Наручиоцу на име уговорне казне износ од 0,5% (пола процента) од укупне цене уговореног посла.

Укупна висина уговорне казне може да износи највише 10% (десет процената) од укупне уговорене цене.

Наплата уговорне казне извршиће ће се уз оверу надзорног органа, активирањем достављеног средства финансијског обезбеђења за добро извршење посла и извршење посла у уговореном року без претходног пристанка Извођача, и/или умањењем износа наведеног у ситуацији, уз добијено књижно одобрење Извођача.

Уколико Наручилац, услед неуредног испуњења уговорних обавеза од стране Извођача претрпи штету већу од износа уговорне казне, може захтевати поред уговорне казне и разлику до потпуне накнаде штете од Извођача или од осигураваача код кога је Извођач осигуран од одговорности за штету приликом пружања професионалних услуга.

Члан 18.

Уколико Извођач не извршава уговорне обавезе, Наручилац има право да раскине Уговор на штету Извођача, са правом да наплати све трошкове који из наведеног раскида проистекну.

ВИША СИЛА

Члан 19.

У случају наступања више силе, уговорне стране се ослобађају одговарајућих обавеза из овог уговора за време док такво стање траје.

НЕПРЕДВИЂЕНИ РАДОВИ**Члан 20.**

Уколико дође до потребе за извођењем непредвиђених радова, Извођач ће поступити по захтеву Наручиоца, тако што ће по покретању поступка за непредвиђене радове поднети понуду са ценама које су тржишне и реалне у тренутку подношења понуде.

Уговорне стране су се споразумеле да за извођење непредвиђених радова, након спроведеног поступка и усвајања понуде Извођача, приступе сачињавању уговора за додатне радове.

Уколико дође до потребе за извођењем хитних непредвиђених радова, Извођач може и без претходне сагласности Наручиоца, а уз сагласност стручног надзора, извести хитне непредвиђене радове, уколико је њихово извођење нужно за спречавање штете, а изазвани су ванредним и неочекиваним догађајима који се нису могли предвидети. Извођач и стручни надзор су дужни да истог дана када наступи потреба за извођењем хитних непредвиђених радова, о томе обавесте Наручиоца.

ЗАВРШНЕ ОДРЕДБЕ**Члан 21.**

За све што није регулисано овим уговором примењиваће се одредбе Закона о облигационим односима, Посебне узансе о грађењу (уколико нису у супротности са одредбама овог уговора), као и други прописи који регулишу ову област.

Члан 22.

Све спорове који проистекну у реализацији овог уговора, уговорне стране ће решавати споразумно. У случају да споразум уговорних страна није могућ, спор ће решавати надлежни суд у Београду.

Члан 23.

Овај уговор се сматра закљученим даном када га потпишу обе уговорне стране и траје до потпуног испуњења свих уговорних обавеза обе уговорне стране.

Члан 24.

Овај уговор је сачињен у 6 (шест) истоветних примерака, од којих Наручилац задржава 4 (четири) примерка, а Извођач 2 (два) примерка.

НАРУЧИЛАЦ**ИЗВОЂАЧ**

Буџет Предузећа: I Оперативни трошак/ 1.Одржавање/ 1.1. Одржавање објеката/ 01010101.
Редовно одржавање грађевинских објеката, под редним бројем 40.

**8. ОБРАЗАЦ СТРУКТУРЕ ПОНУЂЕНЕ ЦЕНЕ СА УПУТСТВОМ КАКО ДА СЕ
ПОПУНИ****8.1 ОБРАЗАЦ СТРУКТУРЕ ПОНУЂЕНЕ ЦЕНЕ**

	Динара (без ПДВ)	Динара (са ПДВ)	%
Материјал			
Рад			
Остали трошкови			
Укупно			100

М.П.

Датум и место

Потпис овлашћеног лица
Понуђача

8.2 УПУТСТВО ЗА ПОПУЊАВАЊЕ ОБРАСЦА СТРУКТУРЕ ПОНУЂЕНЕ ЦЕНЕ

Образац структуре цене попунити на следећи начин:

У првој колони ("динара без ПДВ"), у одговарајућу рубрику уписује се номинални износ учешћа материјала, рада и осталих трошкова у укупно понуђеној цени за извођење радова за ову јавну набавку без обрачунатог ПДВ.

У другој колони ("динара са ПДВ"), у одговарајућу рубрику уписује се номинални износ учешћа материјала, рада и осталих трошкова у укупно понуђеној цени за извођење радова за ову јавну набавку са обрачунатим ПДВ.

У трећој колони (%), у одговарајућу рубрику уписује се процентуално учешће материјала, рада и осталих трошкова у укупно понуђеној цени за извођење радова за ову јавну набавку.

У рубрику „укупно“ уписује се понуђена цена у номиналном износу, која мора бити идентична цени понуђеној у обрасцу Понуде.

Напомена: Образац структуре цена мора бити попуњен, потписан од стране овлашћеног лица понуђача и оверен печатом.

9. ОБРАЗАЦ ТРОШКОВА ПРИПРЕМЕ ПОНУДЕ

У складу са чланом 88. став 1. Закона, понуђач може да у оквиру понуде достави укупан износ и структуру трошкова припремања понуде.

Трошкови прибављања средстава обезбеђења	
Остали трошкови припреме понуде	
Укупни трошкови припреме понуде	

Датум и место

М.П.

Потпис овлашћеног лица
понуђача

Напомена: Уколико понуђач попуњава Образац трошкова припреме понуде исти мора бити потписан од стране овлашћеног лица понуђача и оверен печатом.



10. ИЗЈАВА О НЕЗАВИСНОЈ ПОНУДИ

У складу са чланом 26. Закона, под пуном материјалном и кривичном одговорношћу, понуђач

(назив и седиште понуђача, односно сваког члана групе понуђача)

потврђује, да је понуду за јавну набавку: Радови на инсталацијама и опреми, број ЈН: 353/2018, поднео независно, без договора са другим понуђачима или заинтересованим лицима, осим са понуђачима из групе понуђача или подизвођачима са којима подноси понуду за предметну набавку.

Напомена: у случају постојања основане сумње у истинитост изјаве о независној понуди, Наручилац ће одмах обавестити организацију надлежну за заштиту конкуренције. Организација надлежна за заштиту конкуренције може понуђачу, односно заинтересованом лицу изрећи меру забране учешћа у поступку јавне набавке ако утврди да је понуђач, односно заинтересовано лице повредило конкуренцију у поступку јавне набавке у смислу закона којим се уређује заштита конкуренције. Мера забране учешћа у поступку јавне набавке може трајати до две године.

М.П.

Датум и место

(потпис овлашћеног лица)

ДУЖНИК: _____
Седиште: _____
Матични број: _____
Порески идентификациони број ПИБ: _____
Текући рачун: _____
Код банке: _____

**ИЗДАЈЕ**

МЕНИЧНО ОВЛАШЋЕЊЕ - ПИСМО
- за корисника бланко сопствене менице -

КОРИСНИК: Јавно предузеће "Пошта Србије" Београд (Поверилац)
Седиште: Београд, Таковска 2

Предајемо Вам 1 (једну) бланко сопствену меницу, серије _____ и овлашћујемо Јавно Предузеће "Пошта Србије" Београд, Београд, Таковска бр. 2, као повериоца, да предату меницу може попунити на износ од минимум 5% од укупне вредности понуде за ЈН: 353/2018, што номинално износи _____ динара без ПДВ-а, а по основу гаранције за озбиљност понуде.

Меница важи 120 (стотинудвадесет) дана од дана јавног отварања понуда за јавну набавку број 353/2018.

Овлашћујемо Јавно предузеће "Пошта Србије" Београд, Београд, Таковска бр. 2, као Повериоца, да у своју корист безусловно и неопозиво, «Без протеста» и трошкова, вансудски, може извршити наплату са свих рачуна Дужника.

Овлашћујем банку код које имамо рачун да наплату-плаћање изврши на терет свих наших рачуна, а као и да поднети налог за наплату заведе у распоред чекања у случају да на рачуну уопште нема или нема довољно средстава или због поштовања приоритета у наплати са рачуна.

Дужник се одриче права на повлачење овог овлашћења, на опозив овог овлашћења, на стављање приговора на задужење и на сторнирање по овом основу за наплату.

Меница је важећа и у случају да дође до промене овлашћеног лица Дужника и располагање средствима на текућем рачуну Дужника, статусних промена, оснивања нових правних субјеката од стране Дужника.

Меница је потписана од стране овлашћеног лица _____ (име и презиме) чији се потпис налази у картону депонованих потписа код наведене банке.

На меници је стављен печат и потпис издаваоца менице-трасанта.

Ово овлашћење сачињено је у 2 (два) истоветна примерка, од којих 1 (један) за Дужника, а 1 (један) за Повериоца.

Датум издавања
овлашћења

М.П.

Дужник – издавалац
менице

ПОТПИС ОВЛАШЋЕНОГ ЛИЦА



ДУЖНИК: _____
Седиште: _____
Матични број: _____
Порески идентификациони број ПИБ: _____
Текући рачун: _____
Код банке: _____

ИЗДАЈЕ**МЕНИЧНО ОВЛАШЋЕЊЕ - ПИСМО
- за корисника бланко сопствене менице –**

КОРИСНИК: Јавно предузеће "Пошта Србије" Београд (Поверилац)
Седиште: Београд, Таковска 2

Предајемо Вам 1 (једну) бланко сопствену меницу, серије _____ и овлашћујемо Јавно Предузеће "Пошта Србије" Београд, Београд, Таковска бр. 2, као повериоца, да претату меницу може попунити на износ од минимум 5% од укупне вредности понуде за ЈН: 353/2018, што номинално износи _____ динара без ПДВ-а, а по основу гаранције за озбиљност понуде.

Меница важи 120 (стотинудвадесет) дана од дана јавног отварања понуда за јавну набавку број 353/2018.

Овлашћујемо Јавно предузеће "Пошта Србије" Београд, Београд, Таковска бр. 2, као Повериоца, да у своју корист безусловно и неопозиво, «Без протеста» и трошкова, вансудски, може извршити наплату са свих рачуна Дужника.

Овлашћујем банку код које имамо рачун да наплату-плаћање изврши на терет свих наших рачуна, а као и да поднети налог за наплату заведе у распоред чекања у случају да на рачуну уопште нема или нема довољно средстава или због поштовања приоритета у наплати са рачуна.

Дужник се одриче права на повлачење овог овлашћења, на опозив овог овлашћења, на стављање приговора на задужење и на сторнирање по овом основу за наплату.

Меница је важећа и у случају да дође до промене овлашћеног лица Дужника и располагање средствима на текућем рачуну Дужника, статусних промена, оснивања нових правних субјеката од стране Дужника.

Меница је потписана од стране овлашћеног лица _____ (име и презиме) чији се потпис налази у картону депонованих потписа код наведене банке.

На меници је стављен печат и потпис издаваоца менице-трасанта.

Ово овлашћење сачињено је у 2 (два) истоветна примерка, од којих 1 (један) за Дужника, а 1 (један) за Повериоца.

Датум издавања
овлашћења

М.П.

Дужник – издавалац
менице

потпис овлашћеног лица