



ЈАВНО ПРЕДУЗЕЋЕ "ПОШТА СРБИЈЕ", БЕОГРАД

Београд, Таковска 2

www.posta.rs

**КОНКУРСНА ДОКУМЕНТАЦИЈА
ЗА ЈАВНУ НАБАВКУ АДАПТАЦИЈА И РЕКОНСТРУКЦИЈА ПОШТА И ДРУГИХ
ОБЈЕКТА ПРЕДУЗЕЋА-ПРИБОЈ, У ОТВОРЕНОМ ПОСТУПКУ**

број ЈН 366/2018

САДРЖАЈ:



1. Општи подаци о јавној набавци.....	стр. 3
2. Подаци о предмету јавне набавке.....	стр. 3
3. Техничке карактеристике (спецификација).....	стр. 4
4. Услови за учешће у поступку јавне набавке из члана 75. и 76. Закона о јавним набавкама и упутство како се доказује испуњеност услова	стр. 5
4.1 Обавезни услови за учешће у поступку јавне набавке из члана 75. Закона.....	стр. 5
4.2 Додатни услови за учешће у поступку јавне набавке из члана 76. Закона.....	стр. 5
4.3 Упутство како се доказује испуњеност услова.....	стр. 8
4.4 Изјава понуђача	стр. 19
4.5 Изјава физичког лица као понуђача.....	стр. 20
4.6 Стручна референца	стр. 21
Прилог 1. - Изјава о радном искуству - одговорни извођач радова са лиценцом 400 или 401 или 410 или 411 или 700 или 800.....	стр. 22
Прилог 1А - Изјава о радном искуству - одговорни извођач радова са лиценцом 750 или 850.....	стр. 23
Прилог 2. - Референц листа за одговорне извођаче радова са лиценцом 400 или 401 или 410 или 411 или 700 или 800.....	стр. 24
Прилог 2А - Референц листа за одговорне извођаче радова са лиценцом 750 или 850.....	стр. 25
Прилог 3.- Изјава понуђача о обавезом присуству одговорног извођача радова извођењу радова на градилишту.....	стр. 26
5. Упутство понуђачима како да сачине понуду	стр. 27
5.27 Образац изјаве о непромењеном садржају конкурсне документације	стр. 40
6. Образац понуде	стр. 41
7. Модел уговора	стр. 45
8. Образац структуре понуђене цене са упутством како да се допуни.....	стр. 53
8.1 Образац структуре понуђене цене.....	стр. 53
8.2 Упутство за попуњавање обрасца структуре понуђене цене.....	стр. 53
9. Образац трошкова припреме понуде.....	стр. 54
10. Образац Изјаве о независној понуди.....	стр. 55
11. Менично овлашћење	стр. 56
12. Динамика извођења радова	стр. 58
13. Прилог 5- Технички опис, предмер и предрачун, цртежи и фотографије	стр. 60



1. ОПШТИ ПОДАЦИ О ЈАВНОЈ НАБАВЦИ

ЈАВНО ПРЕДУЗЕЋЕ „ПОШТА СРБИЈЕ“, БЕОГРАД (у даљем тексту: **Наручилац**),
Таковска 2, 11120 Београд, ПАК 135403

на Порталу јавних набавки и интернет страници Наручиоца www.posta.rs, објавило је позив за подношење понуда у отвореном поступку јавне набавке радова.

Предметна јавна набавка биће спроведена у отвореном поступку, у складу са Законом о јавним набавкама ("Службени гласник РС", бр. 124/2012, 14/2015 и 68/2015; у даљем тексту: Закон), и другим важећим прописима из ове области.

Предмет јавне набавке је **Адаптација и реконструкција пошта и других објеката Предузећа-Прибој, бр. ЈН: 366/2018.**

Поступак јавне набавке се спроводи ради закључења уговора о јавној набавци.

За спровођење јавне набавке надлежан је Сектор за набавке и магацинско пословање, Служба за спровођење поступка набавки радова, fax 3022-198.

2. ПОДАЦИ О ПРЕДМЕТУ ЈАВНЕ НАБАВКЕ

Предмет јавне набавке је **Адаптација и реконструкција пошта и других објеката Предузећа-Прибој, бр. ЈН: 366/2018.**

Назив и ознака из општег речника набавке: **Грађевински радови- 45000000-7**

Handwritten marks and initials in the bottom right corner, including a signature and the number '0'.



3. ТЕХНИЧКА СПЕЦИФИКАЦИЈА И КАРАКТЕРИСТИКЕ

- Технички опис;
- Преглед позиција са јединицама мере, количинама, јединичним и укупним ценама (Прилог 5);
- Цртежи и фотографије.

НАПОМЕНА:

-Прилог 5 - Преглед позиција са јединицама мере, количинама, јединичним и укупним ценама и Цртежи и фотографије, чине саставни део Одељка 3. ове Конкурсне документације.

Handwritten initials and marks in the bottom right corner, including 'M', 'S', and 'B'.

4. УСЛОВИ ЗА УЧЕШЋЕ У ПОСТУПКУ ЈАВНЕ НАБАВКЕ ИЗ ЧЛАНА 75. И ЧЛАНА 76. ЗАКОНА И УПУТСТВО КАКО СЕ ДОКАЗУЈЕ ИСПУЊЕНОСТ УСЛОВА



4.1 ОБАВЕЗНИ УСЛОВИ ЗА УЧЕШЋЕ У ПОСТУПКУ ЈАВНЕ НАБАВКЕ ИЗ ЧЛАНА 75. ЗАКОНА

Понуђач, да би учествовао у предметном поступку јавне набавке, мора да испуњава обавезне услове прописане чланом 75. Закона, наведене овом конкурсном документацијом.

1. да је регистрован код надлежног органа, односно уписан у одговарајући регистар.
2. да он и његов законски заступник није осуђиван за неко од кривичних дела као члан организоване криминалне групе, да није осуђиван за кривична дела против привреде, кривична дела против заштите животне средине, кривично дело примања или давања мита, кривично дело преваре.
3. да је измирио доспеле порезе, доприносе и друге јавне дажбине у складу са прописима Републике Србије или стране државе када има седиште на њеној територији.
4. да је поштовао обавезе које произилазе из важећих прописа о заштити на раду, запошљавању и условима рада, заштити животне средине, као и да нема забрану обављања делатности која је на снази у време подношења понуда.

4.2 ДОДАТНИ УСЛОВИ ЗА УЧЕШЋЕ У ПОСТУПКУ ЈАВНЕ НАБАВКЕ ИЗ ЧЛАНА 76. ЗАКОНА

Понуђач, да би учествовао у предметном поступку јавне набавке, мора да испуњава додатне услове прописане чланом 76. Закона, наведене овом конкурсном документацијом.

1. Извештај о бонитету за јавну набавку, издат од стране Агенције за привредне регистре или Потврду о броју дана великвидности издату од стране Народне банке Србије да располаже финансијским капацитетом тј. да у периоду од 01.04.2018. године до 30.09.2018. године, није био великвидан дуже од 7 (седам) дана, као доказ да понуђач располаже неопходним финансијским капацитетом.

Уколико понуду подноси група понуђача, довољно је да наведени услов испуни само један од понуђача, односно сви учесници заједничке понуде наведени услов испуњавају заједно

2. да располаже довољним **КАДРОВСКИМ КАПАЦИТЕТОМ**, и то да има:

а) да има најмање 1 (једно) ангажовано лице у радном односу или ван радног односа која ће бити одређена за:

- * одговорног извођача радова са лиценцама:
- 400 или 401 или 410 или 411 или 700 или 800;
- 450 или 750 или 850.

Handwritten initials and marks in the bottom right corner.

за које понуђач као доказ, доставља:



- копију радних књижица или копију уговора о раду или копију образаца **М пријава-промена и одјава на обавезно социјално осигурање** (уколико је лице у радном односу) односно копије уговора о обављању привремених и повремених послова или копије уговора о делу или копију неког другог уговора (уколико је лице ван радног односа) као доказ да је одговорни извођачи радова за кога се доставља лиценца ангажован код понуђача или неки други уговор;

- копију лиценце и Потврду о важењу лиценце за одговорног извођача радова издате од стране Инжењерске коморе Србије који морају бити важећи на дан отварања понуда;

- Изјаву одговорног извођача радова, са лиценцом:

400 или 401 или 410 или 411 или 700 или 800; 450 или 750 или 850 да имају најмање 5 (пет) година радног искуства до дана подношења понуде, на објектима **високоградње (Прилог 1, 1А)**;

- Референц листу (Прилог 2, 2А) са референцом обављених послова истоврсних радovima који су предмет ове јавне набавке за одговорног извођача радова, са лиценцама: **400 или 401 или 410 или 411 или 700 или 800; 450 или 750 или 850**, на најмање 2 објекта високоградње у последњих 5 (пет) година до дана подношења понуда.

Референц листу попуњава, потписује и оверава својим лиценцим печатом сам одговорни извођач радова;

б) руководиоца радова на градилишту који ће бити обавезан да присуствује извођењу радова на градилишту током радног времена, а током трајања рока за извођење радова, за кога понуђач доставља:

- копију радних књижица или копију уговора о раду и копију образаца **М пријава-промена и одјава на обавезно социјално осигурање** (уколико је лице у радном односу) односно копије уговора о обављању привремених и повремених послова или копије уговора о делу или копију неког другог уговора (уколико је лице ван радног односа) као доказа да је руководилац радова на градилишту ангажован код понуђача;

- попуњену и потписану **Изјаву понуђача (Прилог 3)** да има ангажованог руководиоца радова који ће бити обавезан да присуствује извођењу радова на градилишту током трајања радног времена, а током рока за извођење радова, коју мора и руководилац радова на градилишту потписати и оверити лиценцим печатом, односно само попунити и потписати (уколико не поседује лиценцу, односно лиценци печат).

3. да располаже неопходним **ПОСЛОВНИМ КАПАЦИТЕТОМ** понуђач доставља:

а) копију/е референтног/их уговора за изведене радове на изградњи и/или доградњи и/или санацији и/или адаптацији и/или реконструкцији пословних, комерцијалних или стамбених објеката у последњих 5 година до дана подношења понуде у минималном укупном износу од 1.000.000,00 динара без ПДВ-а, од чега минимална вредност по појединачном уговору износи 500.000,00 динара, без ПДВ-а

Handwritten initials and marks in the bottom right corner.

Уз сваки достављени референтни уговор понуђач је у обавези да достави и:



- б) копија стране окончане ситуације- рачуна (или рекапитулације) где се виде потписи и печати надзора и овера инвеститора;
- в) **Потврду** коју издаје инвеститор да су изведени радови дате вредности - без ПДВ-а из пододељка 4.6. Конкурсне документације.

Потврда/е из пододељка 4.6 ове конкурсне документације, која мора бити попуњена, оверена печатом и потписана од стране овлашћеног лица Инвеститора / Извођача радова.

Понуђач може доставити Потврду о изведеним радовима и на обрасцима других Наручиоца радова уколико иста садржи све елементе које садржи Потврда о изведеним радовима из пододељка 4.6 из ове конкурсне документације.

Уколико достављена Потврду о изведеним радовима и на обрасцима других Наручиоца радова не садрже све елементе како је захтевано датим образцем у овој конкурсној документацији, исте ће се сматрати неприхватљивом и неће се узети у разматрање.

Доказом референтности сматраће се само они уговори који у потпуности испуњавају све наведене услове.

4. као доказ професионалне одговорности за штету причињену другој страни, односно трећем лицу, понуђач доставља **копију важеће полисе осигурања од професионалне одговорности** у складу са чланом 129а Закона о планирању и изградњи („Службени гласник РС“, 72/2009, 81/2009, 64/2010, 24/2011, 121,2012, 42/2013, 50/2013, 98/2013, 132/2014 и 145/2014).

Понуђач је у обавези да достави **копију важеће Полисе осигурања од одговорности за штету учињену другој страни, односно трећем лицу (професионална одговорност).**

Понуђачи су у обавези да Наручиоцу доставе копију важеће полисе осигурања од професионалне одговорности у складу са чланом 129а Закона о планирању и изградњи и Правилником о условима осигурања од професионалне одговорности, који је објављен у "Службеном гласнику РС", број 40 од 7. маја 2015. године, а која гласи најмање на прописану суму осигурања, које поседовање је законска обавеза субјеката на које се тај закон односи, а не захтев Наручиоца за ову јавну набавку. У члану 6. тог правилника, министар грађевинарства, саобраћаја и инфраструктуре је сагласно овлашћењима из члана 201. Закона о планирању и изградњи, прописао, између осталог, минималне суме осигурања, као износ одштете која се исплаћује уколико наступи осигурани случај, а коју уговарач осигурања мора обавезно обезбедити.

Уколико се заинтересовано лице обрати осигуравачу са захтевом за издавање наведене полисе осигурања, осигуравајућа друштва у Републици Србији издају исту у складу са пословном политиком и условима осигурања, а надзор над њиховим радом врши Народна банка Србије.

5. да располаже довољним **ТЕХНИЧКИМ КАПАЦИТЕТОМ**, за механизацију и опрему, потребну за извођење радова за које подноси понуду, и то најмање:

- 1 (једно) транспортно возило

Технички капацитет за извођење радова за које подноси понуду, Понуђач доказује достављањем:

- копије извода из пописне листе са означеним позицијама или
- копије Уговора о закупу или
- копије Уговора коришћењу опреме или
- копије рачуна (уколико је нешто са листе набављено у текућој години).

Handwritten initials and marks in the bottom right corner.

За транспортно возило из тачке 5. алинеја 1. се као доказ доставља и копија важеће саобраћајне дозволе и копија важеће полисе осигурања.

Понуда понуђача која не садржи било који доказ о испуњењу додатних услова, биће одбијена као неприхватљива.



4.3 УПУТСТВО КАКО СЕ ДОКАЗУЈЕ ИСПУЊЕНОСТ УСЛОВА

4.3.1 ДОКАЗИВАЊЕ ИСПУЊЕНОСТИ УСЛОВА ИЗ ЧЛАНА 75. ЗАКОНА И ЧЛАНА 76. ЗАКОНА ЗА ПРАВНА ЛИЦА

Испуњеност ОБАВЕЗНИХ услова, из члана 75. Закона, за учешће у поступку јавне набавке, ПРАВНО ЛИЦЕ, као понуђач доказује достављањем следећих доказа:

1. Извода из регистра Агенције за привредне регистре, односно извода из регистра надлежног Привредног суда, као доказ да је понуђач регистрован код надлежног органа, односно уписан у одговарајући регистар.

2. Извода из казнене евиденције, односно уверења Основног суда на чијем подручју се налази седиште домаћег правног лица, односно седиште представништва или огранка страног правног лица, којим се потврђује да правно лице није осуђивано за кривична дела против привреде, кривична дела против животне средине, кривично дело примања или давања мита, кривично дело преваре;

Напомена: Уколико уверења Основног суда не обухвата податке из казнене евиденције за кривична дела која су у надлежности редовног кривичног одељења Вишег суда, потребно је, поред уверења Основног суда, доставити и **УВЕРЕЊЕ ВИШЕГ СУДА** на чијем подручју је седиште домаћег правног лица, односно седиште представништва или огранка страног правног лица, којом се потврђује да правно лице није осуђивано за кривична дела против привреде и кривично дело примања мита.

Извода из казнене евиденције Посебног одељења за организовани криминал Вишег суда у Београду, којим се потврђује да правно лице није осуђивано за неко од кривичних дела организованог криминала;

Извода из казнене евиденције, односно уверења надлежне полицијске управе МУП-а, којим се потврђује да законски заступник понуђача није осуђиван за кривична дела против привреде, кривична дела против животне средине, кривично дело примања или давања мита, кривично дело преваре и неко од кривичних дела као члан организоване криминалне групе (захтев се може поднети према месту рођења или према месту пребивалишта законског заступника).

Докази из ове тачке не могу бити старији од 2 (два) месеца пре отварања понуда.

3. Уверења Пореске управе Министарства финансија, да је измирио доспеле порезе и доприносе и уверења надлежне локалне самоуправе да је измирио обавезе по основу изворних локалних јавних прихода.

Докази из ове тачке, не могу бити старији од 2 (два) месеца пре отварања понуда.

Handwritten signature and initials in blue ink, located in the bottom right corner of the page.

4. Изјаву понуђача, односно сваког члана групе понуђача, односно подизвођача, из Пододељка 4.4 Конкурсне документације попуњену, оверену печатом и потписану од стране овлашћеног лица понуђача односно сваког члана групе понуђача, односно подизвођача.



Испуњеност ДОДАТНИХ услова, из члана 76. Закона, за учешће у поступку јавне набавке, ПРАВНО ЛИЦЕ, као понуђач доказује достављањем следећих доказа:

1. Извештај о бонитету за јавну набавку, издат од стране Агенције за привредне регистре или Потврду о броју дана неликвидности издату од стране Народне банке Србије да располаже финансијским капацитетом тј. да у периоду од 01.04.2018. године до 30.09.2018. године, није био неликвидан дуже од 7 (седам) дана, као доказ да понуђач располаже неопходним финансијским капацитетом.

Уколико понуду подноси група понуђача, довољно је да наведени услов испуни само један од понуђача, односно сви учесници заједничке понуде наведени услов испуњавају заједно

2. да располаже довољним **КАДРОВСКИМ КАПАЦИТЕТОМ**, и то да има:

а) да има најмање 1 (једно) ангажовано лице у радном односу или ван радног односа која ће бити одређена за:

- * одговорног извођача радова са лиценцама:
- 400 или 401 или 410 или 411 или 700 или 800;
- 450 или 750 или 850.

за које понуђач као доказ, доставља:

- копију радних књижица или копију уговора о раду или копију образца М пријава-промена и одјава на обавезно социјално осигурање (уколико је лице у радном односу) односно копије уговора о обављању привремених и повремених послова или копије уговора о делу или копију неког другог уговора (уколико је лице ван радног односа) као доказ да је одговорни извођачи радова за кога се доставља лиценца ангажован код понуђача или неки други уговор;

- копију лиценце и Потврду о важењу лиценце за одговорног извођача радова издате од стране Инжењерске коморе Србије који морају бити важећи на дан отварања понуда;

- Изјаву одговорног извођача радова, са лиценцом:
400 или 401 или 410 или 411 или 700 или 800; 450 или 750 или 850 да имају најмање 5 (пет) година радног искуства до дана подношења понуде, на објектима високоградње (Прилог 1, 1А);

- Референц листу (Прилог 2, 2А) са референцом обављених послова истоврсних радovima који су предмет ове јавне набавке за одговорног извођача радова, са лиценцама: 400 или 401 или 410 или 411 или 700 или 800; 450 или 750 или 850, на најмање 2 објекта високоградње у последњих 5 (пет) година до дана подношења понуда.

Референц листу попуњава, потписује и оверава својим лиценцим печатом сам одговорни извођач радова:

б) руководиоца радова на градилишту који ће бити обавезан да присуствује извођењу радова на градилишту током радног времена, а током трајања рока за извођење радова, за кога понуђач доставља:

Handwritten marks and initials in the bottom right corner of the page.

- копију радних књижица или копију уговора о раду и копију образаца **М пријава-промена и одјава на обавезно социјално осигурање** (уколико је лице у радном односу) односно копије уговора о обављању привремених и повремених послова или копије уговора о делу или копију неког другог уговора (уколико је лице ван радног односа) као доказа да је руководилац радова на градилишту ангажован код понуђача;



- попуњену и потписану **Изјаву понуђача (Прилог 3)** да има ангажованог руководиоца радова који ће бити обавезан да присуствује извођењу радова на градилишту током трајања радног времена, а током рока за извођење радова, коју мора и руководилац радова на градилишту потписати и оверити лиценцим печатом, односно само попуњити и потписати (уколико не поседује лиценцу, односно лиценци печат).

3. да располаже неопходним ПОСЛОВНИМ КАПАЦИТЕТОМ понуђач доставља:

а) **копију/е референтног/их уговора** за изведене радове на изградњи и/или доградњи и/или санацији и/или адаптацији и/или реконструкцији пословних, комерцијалних или стамбених објеката у последњих 5 година до дана подношења понуде у минималном укупном износу од 1.000.000,00 динара без ПДВ-а, од чега минимална вредност по појединачном уговору износи 500.000,00 динара, без ПДВ-а

Уз сваки достављени референтни уговор понуђач је у обавези да достави и:

б) копија стране окончане ситуације- рачуна (или рекапитулације) где се виде потписи и печати надзора и овера инвеститора;

г) **Потврду** коју издаје инвеститор да су изведени радови дате вредности - без ПДВ-а из пододелка 4.6. Конкурсне документације.

Потврда/е из пододелка 4.6 ове конкурсне документације, која мора бити попуњена, оверена печатом и потписана од стране овлашћеног лица Инвеститора / Извођача радова.

Понуђач може доставити Потврду о изведеним радовима и на обрасцима других Наручиоца радова уколико иста садржи све елементе које садржи Потврда о изведеним радовима из пододелка 4.6 из ове конкурсне документације.

Уколико достављена Потврда о изведеним радовима и на обрасцима других Наручиоца радова не садрже све елементе како је захтевано датим образцем у овој конкурсној документацији, исте ће се сматрати неприхватљивом и неће се узети у разматрање.

Доказом референтности сматраће се само они уговори који у потпуности испуњавају све наведене услове.

4. као доказ професионалне одговорности за штету причињену другој страни, односно трећем лицу, понуђач доставља копију важеће полисе осигурања од професионалне одговорности у складу са чланом 129а Закона о планирању и изградњи („Службени гласник РС“, 72/2009, 81/2009, 64/2010, 24/2011, 121,2012, 42/2013, 50/2013, 98/2013, 132/2014 и 145/2014).

Понуђач је у обавези да достави копију важеће Полисе осигурања од одговорности за штету учињену другој страни, односно трећем лицу (професионална одговорност).

Понуђачи су у обавези да Наручиоцу доставе копију важеће полисе осигурања од професионалне одговорности у складу са чланом 129а Закона о планирању и изградњи и Правилником о условима осигурања од професионалне одговорности, који је објављен у "Службеном гласнику РС", број 40 од 7. маја 2015. године, а која гласи најмање на прописану суму осигурања, које поседовање је законска обавеза субјеката на које се тај закон односи, а

Handwritten initials and marks at the bottom right corner of the page.

не захтев Наручиоца за ову јавну набавку. У члану 6. тог правилника министар грађевинарства, саобраћаја и инфраструктуре је сагласно овлашћењима из члана 201. Закона о планирању и изградњи, прописао, између осталог, минималне суме осигурања, као износ одштете која се исплаћује уколико наступи осигурани случај, а коју уговарач осигурања мора обавезно обезбедити.

Уколико се заинтересовано лице обрати осигуравачу са захтевом за издавање наведене полисе осигурања, осигуравајућа друштва у Републици Србији издају исту у складу са пословном политиком и условима осигурања, а надзор над њиховим радом врши Народна банка Србије.

5. да располаже довољним ТЕХНИЧКИМ КАПАЦИТЕТОМ, за механизацију и опрему, потребну за извођење радова за које подноси понуду, и то најмање:

- 1 (једно) транспортно возило

Технички капацитет за извођење радова за које подноси понуду, Понуђач доказује достављањем:

- копије извода из пописне листе са означеним позицијама или
- копије Уговора о закупу или
- копије Уговора коришћењу опреме или
- копије рачуна (уколико је нешто са листе набављено у текућој години).

За транспортно возило из тачке 5. алинеја 1. се као доказ доставља и копија важеће саобраћајне дозволе и копија важеће полисе осигурања.

Понуда понуђача која не садржи било који доказ о испуњењу додатних услова, биће одбијена као неприхватљива.

4.3.2 ДОКАЗИВАЊЕ ИСПУЊЕНОСТИ УСЛОВА ИЗ ЧЛАНА 75. ЗАКОНА И ЧЛАНА 76. ЗАКОНА ЗА ПРЕДУЗЕТНИКЕ

Испуњеност ОБАВЕЗНИХ услова, из члана 75. Закона, за учешће у поступку јавне набавке, ПРЕДУЗЕТНИК, као понуђач доказује достављањем следећих доказа:

1. Извода из регистра Агенције за привредне регистре, односно извода из регистра надлежног Привредног суда, као доказ да је понуђач регистрован код надлежног органа, односно уписан у одговарајући регистар.

2. Извода из казнене евиденције, односно уверење надлежне полицијске управе МУП-а, којим се потврђује да није осуђиван за неко од кривичних дела као члан организоване криминалне групе, да није осуђиван за кривична дела против привреде, кривична дела против животне средине, кривично дело примања или давања мита, кривично дело преваре (захтев се може поднети према месту рођења или према месту пребивалишта).

Доказ не може бити старији од два месеца пре отварања понуда.

3. Уверења Пореске управе Министарства финансија, да је измирио доспеле порезе и доприносе и уверења надлежне локалне самоуправе да је измирио обавезе по основу изворних локалних јавних прихода.

Докази из ове тачке, не могу бити старији од 2 (два) месеца пре отварања понуда.

4. Изјаву понуђача, односно сваког члана групе понуђача, односно подизвођача, из Пододелјка 4.4 Конкурсне документације, попуњену, оверену печатом и потписану од стране овлашћеног лица понуђача, односно члана групе понуђача, односно подизвођача.



Испуњеност ДОДАТНИХ услова, из члана 76. Закона, за учешће у поступку јавне набавке, ПРЕДУЗЕТНИК, као понуђач доказује достављањем следећих доказа:

1. Извештај о бонитету за јавну набавку, издат од стране Агенције за привредне регистре или Потврду о броју дана великвидности издату од стране Народне банке Србије да располаже финансијским капацитетом тј. да у периоду од 01.04.2018. године до 30.09.2018. године, није био великвидан дуже од 7 (седам) дана, као доказ да понуђач располаже неопходним финансијским капацитетом.

Уколико понуду подноси група понуђача, довољно је да наведени услов испуни само један од понуђача, односно сви учесници заједничке понуде наведени услов испуњавају заједно

2. да располаже довољним **КАДРОВСКИМ КАПАЦИТЕТОМ**, и то да има:

а) да има најмање 1 (једно) ангажовано лице у радном односу или ван радног односа која ће бити одређена за:

- * одговорног извођача радова са лиценцама:
- 400 или 401 или 410 или 411 или 700 или 800;
- 450 или 750 или 850.

за које понуђач као доказ, доставља:

- копију радних књижица или копију уговора о раду или копију образаца М пријава-промена и одјава на обавезно социјално осигурање (уколико је лице у радном односу) односно копије уговора о обављању привремених и повремених послова или копије уговора о делу или копију неког другог уговора (уколико је лице ван радног односа) као доказ да је одговорни извођачи радова за кога се доставља лиценца ангажован код понуђача или неки други уговор;

- копију лиценце и Потврду о важењу лиценце за одговорног извођача радова издате од стране Инжењерске коморе Србије који морају бити важећи на дан отварања понуда;

- Изјаву одговорног извођача радова, са лиценцом:

400 или 401 или 410 или 411 или 700 или 800; 450 или 750 или 850 да имају најмање 5 (пет) година радног искуства до дана подношења понуде, на објектима високоградње (Прилог 1, 1А);

- Референц листу (Прилог 2, 2А) са референцом обављених послова истоврсних радovima који су предмет ове јавне набавке за одговорног извођача радова, са лиценцама: 400 или 401 или 410 или 411 или 700 или 800; 450 или 750 или 850, на најмање 2 објекта високоградње у последњих 5 (пет) година до дана подношења понуда.

Референц листу попуњава, потписује и оверава својим лиценцим печатом сам одговорни извођач радова:

б) руководиоца радова на градилишту који ће бити обавезан да присуствује извођењу радова на градилишту током радног времена, а током трајања рока за извођење радова, за кога понуђач доставља:

Handwritten initials and marks: 'my', 'R', 'PC', '11'.

- копију радних књижица или копију уговора о раду и копију образаца М-пријава-промена и одјава на обавезно социјално осигурање (уколико је лице у радном односу) односно копије уговора о обављању привремених и повремених послова или копије уговора о делу или копију неког другог уговора (уколико је лице ван радног односа) као доказа да је руководилац радова на градилишту ангажован код понуђача;



- попуњену и потписану **Изјаву понуђача (Прилог 3)** да има ангажованог руководиоца радова који ће бити обавезан да присуствује извођењу радова на градилишту током трајања радног времена, а током рока за извођење радова, коју мора и руководилац радова на градилишту потписати и оверити лиценцим печатом, односно само попуњити и потписати (уколико не поседује лиценцу, односно лиценци печат).

3. да располаже неопходним ПОСЛОВНИМ КАПАЦИТЕТОМ понуђач доставља:

а) **копију/е референтног/их уговора** за изведене радове на изградњи и/или доградњи и/или санацији и/или адаптацији и/или реконструкцији пословних, комерцијалних или стамбених објеката у последњих 5 година до дана подношења понуде у минималном укупном износу од 1.000.000,00 динара без ПДВ-а, од чега минимална вредност по појединачном уговору износи 500.000,00 динара, без ПДВ-а

Уз сваки достављени референтни уговор понуђач је у обавези да достави и:

б) копија стране окончане ситуације- рачуна (или рекапитулације) где се виде потписи и печати надзора и овера инвеститора;

г) **Потврду** коју издаје инвеститор да су изведени радови дате вредности - без ПДВ-а из пододељка 4.6. Конкурсне документације.

Потврда/е из пододељка 4.6 ове конкурсне документације, која мора бити попуњена, оверена печатом и потписана од стране овлашћеног лица Инвеститора / Извођача радова.

Понуђач може доставити Потврду о изведеним радовима и на обрасцима других Наручиоца радова уколико иста садржи све елементе које садржи Потврда о изведеним радовима из пододељка 4.6 из ове конкурсне документације.

Уколико достављена Потврду о изведеним радовима и на обрасцима других Наручиоца радова не садрже све елементе како је захтевано датим образцем у овој конкурсној документацији, исте ће се сматрати неприхватљивом и неће се узети у разматрање.

Доказом референтности сматраће се само они уговори који у потпуности испуњавају све наведене услове.

4. као доказ професионалне одговорности за штету причињену другој страни, односно трећем лицу, понуђач доставља копију важеће полисе осигурања од професионалне одговорности у складу са чланом 129а Закона о планирању и изградњи („Службени гласник РС“, 72/2009, 81/2009, 64/2010, 24/2011, 121,2012, 42/2013, 50/2013, 98/2013, 132/2014 и 145/2014).

Понуђач је у обавези да достави копију важеће Полисе осигурања од одговорности за штету учињену другој страни, односно трећем лицу (професионална одговорност).

Понуђачи су у обавези да Наручиоцу доставе копију важеће полисе осигурања од професионалне одговорности у складу са чланом 129а Закона о планирању и изградњи и Правилником о условима осигурања од професионалне одговорности, који је објављен у "Службеном гласнику РС", број 40 од 7. маја 2015. године, а која гласи најмање на прописану суму осигурања, које поседовање је законска обавеза субјеката на које се тај закон односи, а

Handwritten initials and marks at the bottom right corner of the page.

не захтев Наручиоца за ову јавну набавку. У члану 6. тог правилника, министар грађевинарства, саобраћаја и инфраструктуре је сагласно овлашћењима из члана 201. Закона о планирању и изградњи, прописао, између осталог, минималне суме осигурања, као износ одштете која се исплаћује уколико наступи осигурани случај, а коју уговорач осигурања мора обавезно обезбедити.

Уколико се заинтересовано лице обрати осигуравачу са захтевом за издавање наведене полисе осигурања, осигуравајућа друштва у Републици Србији издају исту у складу са пословном политиком и условима осигурања, а надзор над њиховим радом врши Народна банка Србије.

5. да располаже довољним **ТЕХНИЧКИМ КАПАЦИТЕТОМ**, за механизацију и опрему, потребну за извођење радова за које подноси понуду, и то најмање:

- 1 (једно) транспортно возило

Технички капацитет за извођење радова за које подноси понуду, Понуђач доказује достављањем:

- копије извода из пописне листе са означеним позицијама или
- копије Уговора о закупу или
- копије Уговора коришћењу опреме или
- копије рачуна (уколико је нешто са листе набављено у текућој години).

За транспортно возило из тачке 5. алинеја 1. се као доказ доставља и копија важеће саобраћајне дозволе и копија важеће полисе осигурања.

Понуда понуђача која не садржи било који доказ о испуњењу додатних услова, биће одбијена као неприхватљива.

4.3.3 ДОКАЗИВАЊЕ ИСПУЊЕНОСТИ УСЛОВА ИЗ ЧЛАНА 75. ЗАКОНА И ЧЛАНА 76. ЗАКОНА ЗА ФИЗИЧКА ЛИЦА

Испуњеност ОБАВЕЗНИХ услова, из члана 75. Закона, за учешће у поступку јавне набавке, ФИЗИЧКО ЛИЦЕ, као понуђач доказује достављањем следећих доказа:

1. Извода из казнене евиденције, односно уверења надлежне полицијске управе Министарства унутрашњих послова да није осуђиван за неко од кривичних дела као члан организоване криминалне групе, да није осуђиван за кривична дела против привреде, кривична дела против животне средине, кривично дело примања или давања мита, кривично дело преваре (захтев се може поднети према месту рођења или према месту пребивалишта).

Доказ не може бити старији од 2 (два) месеца пре отварања понуда.

2. Уверења Пореске управе Министарства финансија да је измирио доспеле порезе и доприносе и уверења надлежне управе локалне самоуправе да је измирио обавезе по основу изворних локалних јавних прихода.

Докази не могу бити старији од 2 (два) месеца пре отварања понуда .

3. Изјаву понуђача, односно сваког члана групе понуђача, односно подизвођача, из Одељка 4.4 Конкурсне документације, попуњену, оверену печатом и потписану од стране овлашћеног лица понуђача, односно члана групе понуђача, односно подизвођача.



Испуњеност ДОДАТНИХ услова, из члана 76. Закона, за учешће у поступку јавне набавке, ФИЗИЧКО ЛИЦЕ, као понуђач доказује достављањем следећих доказа:

1. Као доказ да располаже неопходним финансијским капацитетом, Понуђач доставља:
- Изјаве дате под пуном материјалном и кривичном одговорношћу (одељак 4.5), да понуђач располаже неопходним финансијским капацитетом, односно финансијским средствима, неопходним за извршење уговорних обавеза по овој јавној набавци- попуњена и потписана од стране физичког лица као понуђача.

2. да располаже довољним **КАДРОВСКИМ КАПАЦИТЕТОМ**, и то да има:

а) да има најмање 1 (једно) ангажовано лице у радном односу или ван радног односа која ће бити одређена за:

- * одговорног извођача радова са лиценцама:
 - 400 или 401 или 410 или 411 или 700 или 800;
 - 450 или 750 или 850.

за које понуђач као доказ, доставља:

- копију радних књижица или копију уговора о раду или копију образаца М пријава-промена и одјава на обавезно социјално осигурање (уколико је лице у радном односу) односно копије уговора о обављању привремених и повремених послова или копије уговора о делу или копију неког другог уговора (уколико је лице ван радног односа) као доказ да је одговорни извођачи радова за кога се доставља лиценца ангажован код понуђача или неки други уговор;

- копију лиценце и Потврду о важењу лиценце за одговорног извођача радова издате од стране Инжењерске коморе Србије који морају бити важећи на дан отварања понуда;

- Изјаву одговорног извођача радова, са лиценцом:
400 или 401 или 410 или 411 или 700 или 800; 450 или 750 или 850 да имају најмање 5 (пет) година радног искуства до дана подношења понуде, на објектима високоградње (Прилог 1, 1А);

- Референц листу (Прилог 2, 2А) са референцом обављених послова истоврсних радovima који су предмет ове јавне набавке за одговорног извођача радова, са лиценцама: 400 или 401 или 410 или 411 или 700 или 800; 450 или 750 или 850, на најмање 2 објекта високоградње у последњих 5 (пет) година до дана подношења понуда.

Референц листу попуњава, потписује и оверава својим лиценцим печатом сам одговорни извођач радова;

б) руководиоца радова на градилишту који ће бити обавезан да присуствује извођењу радова на градилишту током радног времена, а током трајања рока за извођење радова, за кога понуђач доставља:

- копију радних књижица или копију уговора о раду и копију образаца М пријава-промена и одјава на обавезно социјално осигурање (уколико је лице у радном односу)

Handwritten signature and initials in the bottom right corner.

односно копије уговора о обављању привремених и повремених послова или копије уговора о делу или копију неког другог уговора (уколико је лице ван радног односа) као доказа да је руководилац радова на градилишту ангажован код понуђача;

- попуњену и потписану **Изјаву понуђача (Прилог 3)** да има ангажованог руководиоца радова који ће бити обавезан да присуствује извођењу радова на градилишту током трајања радног времена, а током рока за извођење радова, коју мора и руководилац радова на градилишту потписати и оверити лиценцим печатом, односно само попуњити и потписати (уколико не поседује лиценцу, односно лиценци печат).

3. да располаже неопходним **ПОСЛОВНИМ КАПАЦИТЕТОМ** понуђач доставља:

а) **копију/е референтног/их уговора** за изведене радове на изградњи и/или доградњи и/или санацији и/или адаптацији и/или реконструкцији пословних, комерцијалних или стамбених објеката у последњих 5 година до дана подношења понуде у минималном укупном износу од 1.000.000,00 динара без ПДВ-а, од чега минимална вредност по појединачном уговору износи 500.000,00 динара, без ПДВ-а

Уз сваки достављени референтни уговор понуђач је у обавези да достави и:

б) копија стране окончане ситуације- рачуна (или рекапитулације) где се виде потписи и печати надзора и овера инвеститора;

г) **Потврду** коју издаје инвеститор да су изведени радови дате вредности - без ПДВ-а из пододељка 4.6. Конкурсне документације.

Потврда/е из пододељка 4.6 ове конкурсне документације, која мора бити попуњена, оверена печатом и потписана од стране овлашћеног лица Инвеститора / Извођача радова.

Понуђач може доставити Потврду о изведеним радовима и на обрасцима других Наручиоца радова уколико иста садржи све елементе које садржи Потврда о изведеним радовима из пододељка 4.6 из ове конкурсне документације.

Уколико достављена Потврда о изведеним радовима и на обрасцима других Наручиоца радова не садрже све елементе како је захтевано датим обрасцем у овој конкурсној документацији, исте ће се сматрати неприхватљивом и неће се узети у разматрање.

Доказом референтности сматраће се само они уговори који у потпуности испуњавају све наведене услове.

4. као доказ професионалне одговорности за штету причињену другој страни, односно трећем лицу, понуђач доставља **копију важеће полисе осигурања од професионалне одговорности** у складу са чланом 129а Закона о планирању и изградњи („Службени гласник РС“, 72/2009, 81/2009, 64/2010, 24/2011, 121,2012, 42/2013, 50/2013, 98/2013, 132/2014 и 145/2014).

Понуђач је у обавези да достави **копију важеће Полисе осигурања од одговорности за штету учињену другој страни, односно трећем лицу (професионална одговорност).**

Понуђачи су у обавези да Наручиоцу доставе копију важеће полисе осигурања од професионалне одговорности у складу са чланом 129а Закона о планирању и изградњи и Правилником о условима осигурања од професионалне одговорности, који је објављен у "Службеном гласнику РС", број 40 од 7. маја 2015. године, а која гласи најмање на прописану суму осигурања, које поседовање је законска обавеза субјеката на које се тај закон односи, а не захтев Наручиоца за ову јавну набавку. У члану 6. тог правилника, министар грађевинарства, саобраћаја и инфраструктуре је сагласно овлашћењима из члана 201. Закона о планирању и изградњи, прописао, између осталог, минималне суме осигурања, као износ

одштете која се исплаћује уколико наступи осигурани случај, а коју уговарач осигурања мора обавезно обезбедити.

Уколико се заинтересовано лице обрати осигуравачу са захтевом за издавање наведене полисе осигурања, осигуравајућа друштва у Републици Србији издају исту у складу са пословном политиком и условима осигурања, а надзор над њиховим радом врши Народна банка Србије.

5. да располаже довољним ТЕХНИЧКИМ КАПАЦИТЕТОМ, за механизацију и опрему, потребну за извођење радова за које подноси понуду, и то најмање:

- 1 (једно) транспортно возило

Технички капацитет за извођење радова за које подноси понуду, Понуђач доказује достављањем:

- копије извода из пописне листе са означеним позицијама или
- копије Уговора о закупу или
- копије Уговора коришћењу опреме или
- копије рачуна (уколико је нешто са листе набављено у текућој години).

За транспортно возило из тачке 5. алинеја 1. се као доказ доставља и копија важеће саобраћајне дозволе и копија важеће полисе осигурања.

Понуда понуђача која не садржи било који доказ о испуњењу додатних услова, биће одбијена као неприхватљива.

4.3.4 Понуђач је дужан да за подизвођаче достави доказе о испуњености обавезних услова из члана 75. став 1. тачка 1) до 4) Закона, и Изјаву из Пододељка 4.4 Конкурсне документације, односно понуђач је дужан да за подизвођаче:

- **правна лица**, достави доказе из пододељка 4.3. тачка 4.3.1 став 1. подтачка од 1. до 4. ове конкурсне документације;
- **предузетнике**, достави доказе из пододељка 4.3. тачка 4.3.2 став 1. подтачка од 1. до 4. ове конкурсне документације,
- **физичка лица**, достави доказе из пододељка 4.3. тачка 4.3.3 став 1. подтачка од 1. до 3. ове конкурсне документације.

4.3.5 Сваки понуђач из групе понуђача мора да испуни обавезне услове из члана 75. став 1. тач. 1 до 4) и става 2 Закона, а додатне услове испуњавају заједно, што доказује достављањем:

- **за правно лице као члана групе понуђача**, доказа из пододељка 4.3. тачка 4.3.1 став 1. подтачка од 1. до 4. ове конкурсне документације,
- **за предузетника као члана групе понуђача**, доказе из пододељка 4.3. тачка 4.3.2 став 1. подтачка од 1. до 4. ове конкурсне документације
- **за физичко лице као члана групе понуђача**, доказе из пододељка 4.3. тачка 4.3.3 став 1. подтачка од 1. до 3. ове конкурсне документације.

Додатне услове за учешће у поступку јавне набавке из члана 76. Закона, из пододељка 4.2 ове конкурсне документације понуђачи из групе понуђача испуњавају заједно, односно довољно је да један понуђач из групе испуњава додатне услове.

Handwritten marks and initials in the bottom right corner of the page.



4.3.6 Уколико је доказ о испуњености услова електронски документ, понуђач доставља копију електронског документа у писаном облику, у складу са законом којим се уређује електронски документ.

4.3.7 Докази о испуњености услова могу се достављати у неоввереним копијама, а Наручилац може пре доношења одлуке о додели уговора, захтевати од понуђача, чија је понуда на основу извештаја комисије за јавну набавку оцењена као најповољнија, да достави на увид оргинал или оверену копију свих или појединих доказа.

Ако понуђач у остављеном, примереном року који не може бити краћи од 5 дана, не достави на увид оргинал или оверену копију тражених доказа, Наручилац ће његову понуду одбити као неприхватљиву.

4.3.8 Свако лице уписано у јавни регистар понуђача - предузетника и правних лица, није дужно да приликом подношења понуде, доказује испуњеност обавезних услова тј. услова из пододељка 4.1, тачке од 1. до 3. ове конкурсне документације.

Понуђач није дужан да доставља доказе који су јавно доступни на интернет страници Агенције за привредне регистре и то Извод из регистра Агенције за привредне регистре и податке који се налазе на интернет страници Народне банке Србије- доказ о ликвидности понуђача.

4.3.9 Ако понуђач има седиште у другој држави, Наручилац може да провери да ли су документи којима понуђач доказује испуњеност тражених услова издати од стране надлежних органа те државе, у складу са чланом 79. став 8. Закона.

Ако се у држави у којој понуђач има седиште не издају докази из члана 77. Закона, понуђач може, уместо доказа, приложити своју писану изјаву, дату под кривичном и материјалном одговорношћу оверену пред судским или управним органом, јавним бележником или другим надлежним органом те државе, сходно члану 79. став 10. Закона.

Handwritten initials and marks at the bottom right corner of the page.



4.4 ИЗЈАВА ПОНУЂАЧА

Под пуном, материјалном и кривичном одговорношћу, изјављујем да је понуђач/члан групе понуђача/подизвођач

_____ (назив и седиште понуђача, односно члана групе понуђача, односно подизвођача)

поштовао обавезе које произилазе из важећих прописа о заштити на раду, запошљавању и условима рада, заштити животне средине, као и да нема забрану обављања делатности која је на снази у време подношења понуде за јавну набавку ЈН: 366/2018.

Место и датум:

_____ М.П.

_____ (потпис овлашћеног лица)

Напомена: Изјаву копирати у потребном броју примерака.



4.5 ИЗЈАВА ФИЗИЧКОГ ЛИЦА КАО ПОНУЂАЧА

Под пуном материјалном и кривичном одговорношћу изјављујем да

(име, презиме и адреса понуђача-физичког лица)

располаже неопходним финансијским капацитетом, односно финансијским средствима, неопходним за извршење уговорних обавеза по овој јавној набавци за ЈН: 366/2018.

Место и датум:

(потпис овлашћеног лица)

4.6. СТРУЧНА РЕФЕРЕНЦА



НАЗИВ НАРУЧИОЦА _____
СЕДИШТЕ: _____
УЛИЦА И БРОЈ _____
ТЕЛЕФОН _____
МАТИЧНИ БРОЈ _____
ПИБ: _____

У складу са чланом 77. став 2. тачка 2. Закона, издаје

ПОТВРДА О ИЗВЕДЕНИМ РАДОВИМА

Број уговора	
Уговорне стране	
Предмет уговора	
Укупна вредност изведених радова без ПДВ-а	

Као инвеститор по наведеном уговору, под пуном кривичном и материјалном одговорношћу, потврђујемо да је извођач радова _____ извео радове на изградњи и/или доградњи и/или санацији и/или адаптацији и/или реконструкцији пословних, комерцијалних или стамбених објеката, по наведеном уговору дате вредности - без ПДВ-а.

Ова потврда издаје се за потребе учешћа наведеног извођача радова у поступку јавне набавке: Адаптација и реконструкција пошта и других објеката Предузећа-Прибој, бр. ЈН: 366/2018.

Место и датум

М.П.

Инвеститор

*Напомена: * Образац копирати (по потреби) у потребном броју примерака - попунити, потписати од стране овлашћеног лица понуђача и оверити печатом.*

Handwritten signatures and initials in the bottom right corner.



ПРИЛОГ 1:

**ИЗЈАВА ОДГОВОРНОГ ИЗВОЂАЧА РАДОВА
СА ЛИЦЕНЦОМ 400 ИЛИ 401 ИЛИ 410 ИЛИ 411 ИЛИ 700 ИЛИ 800
О РАДНОМ ИСКУСТВУ**

Изјављујем под пуном материјалном и кривичном одговорношћу да имам _____ (уписати број година радног искуства - најмање 5 (пет) година до дана подношења понуде на објектима високоградње, на пословима одговорног извођача радова)

_____ (уписати врсту радова и број лиценце).

**ИМЕ И ПРЕЗИМЕ
ОДГОВОРНОГ ИЗВОЂАЧА
РАДОВА**

Датум: _____

М.П.

**ПОТПИС
ОДГОВОРНОГ ИЗВОЂАЧА
РАДОВА**

Место: _____

Напомена:

*** Образац попунити и оверити лиценциним печатом**

Handwritten marks and signatures in the bottom right corner.



**ИЗЈАВА ОДГОВОРНОГ ИЗВОЂАЧА РАДОВА
СА ЛИЦЕНЦОМ 450 ИЛИ 750 ИЛИ 850
О РАДНОМ ИСКУСТВУ**

Изјављујем под пуном материјалном и кривичном одговорношћу да имам _____ (уписати број година радног искуства - најмање 5 (пет) година до дана подношења понуде на објектима високоградње, на пословима одговорног извођача радова)

_____ (уписати врсту радова и број лиценце).

**ИМЕ И ПРЕЗИМЕ
ОДГОВОРНОГ ИЗВОЂАЧА
РАДОВА**

Датум: _____

М.П.

**ПОТПИС
ОДГОВОРНОГ ИЗВОЂАЧА
РАДОВА**

Место: _____

Напомена:

*** Образац попунити и оверити лиценцим печатом**



**РЕФЕРЕНЦ ЛИСТА
ОДГОВОРНОГ ИЗВОЂАЧА РАДОВА
СА ЛИЦЕНЦОМ 400 ИЛИ 401 ИЛИ 410 ИЛИ 411 ИЛИ 700 ИЛИ 800
КОЈИ ЋЕ РЕШЕЊЕМ БИТИ ИМЕНОВАН ЗА ИЗВОЂЕЊЕ**

РАДОВЕ*

Име и презиме одговорног извођача радова:	
Број лиценце:	

Ред. бр.	Назив, локација и намена објекта	Инвеститор	Врста радова за које је био решењем одређен за одговорног извођача	Датум завршетка радова
1.				
2.				
3.				
4.				
5.				

Датум: _____

**ПОТПИС ОДГОВОРНОГ
ИЗВОЂАЧА РАДОВА**

Место: _____ М.П. _____

- * Уписати врсту радова за које ће одговорни извођач бити одређен.
- * Референц листу попуњава, потписује и оверава својим лиценцим печатом сам одговорни извођач радова;
- * референц листу копирати (по потреби) у потребном броју примерака

ПРИЛОГ 2А:

РЕФЕРЕНЦ ЛИСТА
ОДГОВОРНОГ ИЗВОЂАЧА РАДОВА
СА ЛИЦЕНЦОМ 450 ИЛИ 750 ИЛИ 850
КОЈИ ЋЕ РЕШЕЊЕМ БИТИ ИМЕНОВАН ЗА ИЗВОЂЕЊЕ



РАДОВЕ*

Име и презиме одговорног извођача радова:	
Број лиценце:	

Ред. бр.	Назив, локација и намена објекта	Инвеститор	Врста радова за које је био решењем одређен за одговорног извођача	Датум завршетка радова
1.				
2.				
3.				
4.				
5.				

Датум: _____

ПОТПИС ОДГОВОРНОГ
ИЗВОЂАЧА РАДОВА

Место: _____ М.П. _____

- * Уписати врсту радова за које ће одговорни извођач бити одређен.
- * Референц листу попуњава, потписује и оверава својим лиценцим печатом сам одговорни извођач радова;
- * референц листу копирати (по потреби) у потребном броју примерака

Handwritten initials and marks at the bottom right corner of the page.



ИЗЈАВА ПОНУЂАЧА О ОБАВЕЗНОМ ПРИСУСТВУ АНГАЖОВАНОГ РУКОВОДИОЦА РАДОВА НА ГРАДИЛИШТУ

Изјављујем под пуном материјалном и кривичном одговорношћу да ће ангажовани руководиоца радова на градилишту: _____

са лиценцом _____
(уписати број лиценце уколико ово лице поседује лиценцу)

током трајања рока за извођење радова за јавну набавку: **Адаптација и реконструкција пошта и других објеката Предузећа-Прибој, бр. ЈН: 366/2018**, предвиђеним овом понудом број _____ од _____, током радног времена, бити присутан извођењу радова на градилишту.

М.П. _____
НАЗИВ ПОНУЂАЧА

ПОТПИС ОДГОВОРНОГ/ОВЛАШЋЕНОГ ЛИЦА ПОНУЂАЧА

ИМЕ И ПРЕЗИМЕ АНГАЖОВАНОГ РУКОВОДИОЦА РАДОВА НА ГРАДИЛИШТИ

ПОТПИС АНГАЖОВАНОГ РУКОВОДИОЦА РАДОВА НА ГРАДИЛИШТИ

Напомене:

- * *Образац оверити печатом понуђача, односно лиценцим печатом ангажовани руководиоца радова на градилишту (уколико лице поседује лиценцу)*
- * *Образац поунити и оверити печатом понуђача, односно лиценцим печатом ангажовани руководиоца радова на градилишту (уколико лице поседује лиценцу)*

Handwritten initials and marks in the bottom right corner.

5. УПУТСТВО ПОНУЂАЧИМА КАКО ДА САЧИНЕ ПОНУДУ



Сагласно члану 61. став 4. тачка 1. Закона, према упутству Наручиоца, понуђач треба да сачини понуду.

5.1 Понуде се припремају и подnose у складу са позивом Наручиоца и овом конкурсном документацијом. Понуђач подноси понуду, непосредно или путем поште, у затвореној коверти или кутији, овереној печатом, на адресу Наручиоца: Јавно предузеће "Пошта Србије", Београд, Функција економских послова и набавки, писарница, Таковска 2, 11120 Београд, ПАК 135403, (у даљем тексту: адреса Наручиоца), у року од **25 (двадесетпет)** дана од дана објављивања позива за подношење понуда на Порталу јавних набавки, односно до ПОНЕДЕЉКА, 17. 12. 2018. године, најкасније до 10 : 00 часова, са назнаком: „**ПОНУДА ЗА ЈАВНУ НАБАВКУ: АДАПТАЦИЈА И РЕКОНСТРУКЦИЈА ПОШТА И ДРУГИХ ОБЈЕКТА ПРЕДУЗЕЋА-ПРИБОЈ, У ОТВОРЕНОМ ПОСТУПКУ, БРОЈ ЈН 366/2018 - НЕ ОТВАРАТИ ПРЕ СЕДНИЦЕ ЗА ЈАВНО ОТВАРАЊЕ ПОНУДА**“. На полеђини коверте, односно кутије, мора бити назначен назив и адреса понуђача. Понуда мора бити затворена на начин да се приликом отварања понуда може са сигурношћу утврдити да се први пут отвара. Благовременим се сматрају понуде које су, примљене од стране Наручиоца у року одређеном у позиву за подношење понуда.

Понуђач може да поднесе само једну понуду.

Понуђач који је самостално поднео понуду не може истовремено да учествује у заједничкој понуди или као подизвођач, нити исто лице може учествовати у више заједничких понуда.

У року за подношење понуда понуђач може да измени, допуни или опозове своју понуду. Понуђач подноси измену, допуну или опозов понуде, на начин који је одређен за подношење понуде, на адресу Наручиоца, са назнаком „ИЗМЕНА/ ДОПУНА/ ОПОЗИВ ПОНУДЕ ЗА ЈАВНУ НАБАВКУ: АДАПТАЦИЈА И РЕКОНСТРУКЦИЈА ПОШТА И ДРУГИХ ОБЈЕКТА ПРЕДУЗЕЋА-ПРИБОЈ, У ОТВОРЕНОМ ПОСТУПКУ, БРОЈ ЈН 366/2018– НЕ ОТВАРАТИ ПРЕ СЕДНИЦЕ ЗА ЈАВНО ОТВАРАЊЕ ПОНУДА“.

5.2 Понуде ће бити отворене јавно, у ПОНЕДЕЉАК, 17. 12. 2018. године, у 11 : 00 часова, на адреси: Београд, ул. Таковска број 2, канцеларија 11. Представници понуђача, изузев директора понуђача, који ће присуствовати јавном отварању понуда, морају да приложе писано овлашћење издато од стране директора понуђача за учешће у поступку отварања понуда са јасномознаком да се овлашћење односи на предметну јавну набавку.

У поступку отварања понуда, активно могу учествовати само овлашћени представници понуђача.

Уколико је представник понуђача, односно заинтересовано лице које ће присуствовати јавном отварању понуда, страни држављанин, у обавези је да поднесе писани захтев за улазак у службене просторије које се налазе на адреси Наручиоца а у којима ће понуде бити јавно отворене, са назначеним даном и часом када ће присуствовати јавном отварању понуда.

Захтев из претходног става подноси се на адресу Наручиоца: Јавно предузеће „Пошта Србије“, Функција економских послова и набавки, Сектор за набавке и магацинско пословање, Писарница, Таковска 2, 11120 Београд, ПАК 135403, најкасније 15 дана пре истека рока за подношење понуда. Захтев обавезно мора да садржи: име и презиме лица (представника понуђача, односно заинтересованог лица) - страног држављанина, број пасоша, назив стране државе чији је држављанин представник понуђача, односно заинтересовано лице, пун назив понуђача кога заступа, са јасно назначеном јавном набавком (број и назив) на коју се захтев за улазак односи.

су
5

5.3 Форма и језик понуде: Понуда мора бити у писаном облику, на српском језику, оригинал, на преузетим обрасцима из конкурсне документације јасна и недвосмислена. Понуђач гарантује да је понуда коју подноси дата на основу конкурсне документације коју је преузео са Портала јавних набавки Управе за јавне набавке, односно интернет странице Наручиоца са оним садржајем који је на наведеним интернет страницама објављен, непромењеног садржаја, о чему потписује Изјаву (Образац 5.27).

Пожељно је да свака страна понуде буде нумерисана од стране понуђача при врху стране, и то на следећи начин: број стране / укупан број страна.

Пожељно је да свака страна понуде треба бити оверена печатом понуђача у доњем левом углу (осим оних образаца који су већ оверени печатом и потписани од стране овлашћеног лица понуђача).

Уколико понуда садржи документ на страном језику, обавезно је уз документ доставити и превод на српски језик оверен од стране судског тумача. У случају спора релевантна је верзија конкурсне документације, односно понуде на српском језику.

У случају да понуђач приликом попуњавања понуде треба да исправи неки свој погрешно уписани податак, потребно је да исправку овери печатом.

Рокови у поступку јавне набавке биће рачунати према датуму објављивања позива на Порталу јавних набавки Управе за јавне набавке. Рачунање рока се врши тако што се као први дан рока узима први наредни дан од дана објављивања позива на Порталу јавних набавки Управе за јавне набавке. Уколико последњи дан рока пада у нерадан дан (субота; недеља; државни или верски празник који је као такав одређен за нерадни дан Законом о државним и другим празницима у Републици Србији, рок истиче првог наредног радног дана.

5.4 Садржај понуде

Понуда мора да садржи следеће елементе:

1. Образац понуде – попуњен, потписан од стране овлашћеног лица понуђача и печатом оверен (Одељак 6. Конкурсне документације).
2. Доказе о испуњености Обавезних услова из члана 75. Закона и доказе о испуњености додатних услова у складу са чланом 76. Закона, наведених у Одељку 4 - Услови и упутство како се доказује испуњеност услова, Конкурсне документације;
3. Модел уговора из Одељка 7. Конкурсне документације - попуњен, потписан од стране овлашћеног лица понуђача и печатом оверен, чиме понуђач потврђује да прихвата услове из Модела уговора;
4. Образац структуре понуђене цене - попуњен у складу са упутством из Одељка 8. Конкурсне документације, оверен печатом и потписан од стране овлашћеног лица понуђача;
5. Изјаву понуђача из пододељка 4.4 Конкурсне документације - попуњену, оверену печатом и потписану од стране овлашћеног лица понуђача;
6. Изјаву понуђача из пододељка 4.5 Конкурсне документације – попуњену и потписану од стране понуђача (уколико је понуђач физичко лице);
7. Прилози: 1, 1А (попуњен, оверен лиценцим печатом и потписан од стране одговорног извођача радова);
8. Прилози: 2, 2А (попуњен, оверен лиценцим печатом и потписан од стране одговорног извођача радова);
9. Прилог 3 (попуњен, потписан од стране овлашћеног лица понуђача и печатом оверен и оверен лиценцим печатом уколико руководиоца радова на градилишту посердује лиценцу и потписан од стране руководиоца радова на градилишту
10. Потврда о изведеним радовима - из пододељка 4.6. Конкурсне документације;

Handwritten initials and marks in the bottom right corner of the page.

11. Техничке спецификације и карактеристике - Преглед позиција са јединицама мере, количинама, јединичним и укупним ценама – попуњен, оверен печатом и потписан од стране овлашћеног лица понуђача;
13. Гантограм (Динамика извођења радова) - попуњен, потписан од стране овлашћеног лица понуђача и оверен печатом (Прилог 5);
14. Изјаву о независној понуди, из Одељка 10. Конкурсне документације, попуњену, оверену печатом и потписану од стране овлашћеног лица понуђача;
15. Изјава о непромењеном садржају конкурсне документације из пододељка 5.27. Конкурсне документације, оверену печатом и потписану од стране овлашћеног лица понуђача;
16. Средство финансијског обезбеђења за озбиљност понуде: бланко сопствена меница, која мора бити евидентирана у Регистру меница и овлашћења Народне банке Србије (оверена печатом и потписана од стране овлашћеног лица), менично овлашћење - писмо (попуњено, оверено печатом и потписано од стране овлашћеног лица), копија картона депонованих потписа (издат од пословне банке коју понуђач наводи у меничном овлашћењу – писму) или неопозива, безусловна, на први позив наплатива банкарска гаранција (одељак 5. пододељак 5.12 конкурсне документације);

5.5 Понуде са варијантама нису дозвољене.

5.6 Образац понуде понуђач мора попуњити тако да садржи: опште податке о понуђачу, опште податке о подизвођачу (уколико подноси понуду са подизвођачем) податке о томе да ли се понуда подноси самостално или као заједничка понуда или као понуда са подизвођачем, као и све друге захтеване податке, које је Наручилац навео у обрасцу понуде (Одељак 6. Конкурсне документације). Уколико понуду подноси група понуђача, понуђач је у обавези да копира страну Обрасца понуде са општим подацима о понуђачу, коју је неопходно да попуни за сваког члана групе појединачно. Уколико понуђач подноси понуду са већим бројем подизвођача потребно је да копира страну Обрасца понуде са општим подацима о подизвођачу, коју је неопходно да попуни за сваког подизвођача појединачно.

5.7 Образац структуре понуђене цене мора бити попуњен у складу са Упутством за попуњавање Обрасца структуре понуђене цена (Одељак 8. Конкурсне документације).

5.8 Понуђач може у оквиру понуде, да достави Образац трошкова припреме понуда (Одељак 9. Конкурсне документације) у коме ће исказати укупан износ и структуру трошкова припремања понуде. Уколико понуђач доставља Образац трошкова припреме понуда, исти мора бити попуњен, оверен печатом и потписан од стране овлашћеног лица.

5.9 Изјавом о независној понуди из Одељка 10. Конкурсне документације, понуђач под пуном материјалном и кривичном одговорношћу потврђује да је понуду поднео независно без договора са другим понуђачима или заинтересованим лицима. Изјава о независној понуди мора бити попуњена, оверена печатом и потписана од стране овлашћеног лица.

5.10 Рок важења понуде је 90 (деведесет) дана од дана јавног отварања понуда.

У случају истека рока важења понуде, Наручилац је дужан да у писаном облику затражи од понуђача продужење рока важења понуде.

5.11 Цена може бити изражена у динарима без ПДВ-а или у еврима без ПДВ-а.

Уколико је понуђена цена у еврима, Наручилац ће прерачун у динаре вршити према средњем девизном курсу НБС на дан када је започето отварања понуда.

Уколико је понуђач нерезидент, понуда мора бити достављена у еврима и уговор ће бити закључен у еврима.

Handwritten marks:
A signature and the number '10' are visible in the bottom right corner of the page.

Ако понуђена цена укључује увозну царину и друге дажбине, понуђач је дужан да тај део одвојено искаже у динарима.

Јединичне цене су фиксне и не могу се изменити ни по ком основу.

Коначни обрачун извршеног посла ће се вршити на основу стварно изведених количина, утврђених у грађевинској књизи, уз примену уговорених јединичних цена.

Укупна цена за стварне количине извршеног посла, обрачуната применом јединичних цена, не може бити већа од 10% (десет процената) од укупне цене, али не више од процењене вредности за ову јавну набавку.

Уговор ће бити реализован у складу са важећим Програмом пословања ЈП „Пошта Србије“, Београд до висине обезбеђених финансијских средстава, а преостали део биће реализован уколико средства буду предвиђена Програмом пословања ЈП „Пошта Србије“, Београд за наредне године, до висине обезбеђених финансијских средстава, а највише до укупне уговорене вредности.

5.12 Средства финансијског обезбеђења

Средство финансијског обезбеђења за озбиљност понуде:

Понуђач је обавезан да уз понуду достави 1 (једну) бланко сопствену меницу или 1 (једну) неопозиву, безусловну и на први позив плативу банкарску гаранцију као гаранцију за озбиљност понуде.

Бланко сопствена меница, мора бити евидентирана у Регистру меница и овлашћења Народне банке Србије, оверене печатом и потписана од стране овлашћеног лица. Уз меницу мора бити достављено уредно попуњено и оверено менично овлашћење – писмо, на име озбиљности понуде и са назначеним износом од минимум 5% од укупне вредности понуде, без ПДВ-а, са клаузулом „на први позив“.

Уз меницу мора бити достављена и копија картона депонованих потписа, које су издате од стране пословне банке коју понуђач наводи у меничном овлашћењу - писму.

У случају промене овлашћеног лица менично овлашћење - писмо остаје на снази.

Потпис овлашћеног лица на меници и меничном овлашћењу - писму морају бити идентични са потписом или потписима са картона депонованих потписа.

У случају да понуду подноси физичко лице обавезан је да уз понуду достави бланко сопствену меницу, која мора бити тачно попуњена и потписана. Уз меницу, физичко лице доставља потписану Изјаву у којој, под пуном материјалном и кривичном одговорношћу, наводи имовину којом гарантује за издату меницу. Имовина мора бити детаљно описана, а за земљиште и непокретности наведена тачна локација на којој се налази.

Понуђач може уз понуду, као гаранцију за озбиљност понуде, да достави 1 (једну) неопозиву, безусловну, на први позив плативу банкарску гаранцију на износ од минимум 5 % од укупне вредности понуде, без ПДВ-а.

Понуђач је дужан да достави једно од наведених средстава финансијског обезбеђења за озбиљност понуде.

Рок важења средства финансијског обезбеђења је 120 (стотинудвадесет) дана од дана јавног отварања понуда.

Ако се у току поступка доделе уговора промене рокови за одабир понуђача мора се продужити важење средства финансијског обезбеђења, најкасније 5 (пет) дана пре истека важећег. Понуђач са којим ће бити закључен уговор дужан је да продужи гаранцију за озбиљност понуде све док не буде замењена гаранцијом за добро извршење посла.

Наручилац задржава право да уновчи достављено средство финансијског обезбеђења за озбиљност понуде, у случају да Понуђач након јавног отварања понуда одустане од своје понуде, не испуни све своје обавезе у поступку набавке, одбије да закључи Уговор о предметној јавној набавци под условима датим у понуди, не поднесе сопствену меницу са клаузулом "без



Handwritten initials and numbers in the bottom right corner, including '12', '15', and '0'.

протеста" и без ознаке доспелости за добро извршење посла у складу са захтевима из конкурсне документације.

Понуђачима којима не буде додељен уговор, на њихов захтев, средство финансијског обезбеђења биће враћено одмах по закључењу уговора са изабраним понуђачем.



Средство финансијског обезбеђења за добро извршење посла:

Извођач се обавезује да на дан достављања потписаног Уговора, а најкасније у року од 8 (осам) дана од дана закључења Уговора, Наручиоцу достави, на адресу Наручиоца: Јавно предузеће „Пошта Србије“, Београд, Таковска 2, ПАК 136403, Функција економских послова и набавки, Сектор за порезе и буџет, одговарајуће средство финансијског обезбеђења на име гаранције за добро извршење посла и извршење посла у уговореном року, на износ од 10% (десет процената) од уговорене цене радова без ПДВ-а, и то: 1 (једну) бланко сопствену меницу или неопозиву, безусловну (без приговора), на први позив наплативу банкарску гаранцију.

Меница мора бити без ознаке доспелости, са унетим пуним називом издаваоца менице и оверене печатом. Датум доспећа одредиће Наручилац. Уз меницу мора бити достављено: одговарајуће менично овлашћење са клаузулама "на први позив" и "без протеста", фотокопије картона депонованих потписа и копије захтева Извођача радова за регистрацију бланко сопствене менице у Регистру меница и овлашћења Народне банке Србије, који су оверени од стране пословне банке Извођача радова.

Рок важења менице мора бити 30 (тридесет) дана дужи од дана извршене примопредаје радова.

У случају промене лица овлашћеног за заступање, менична овлашћења остају на снази.

Потпис овлашћеног лица на меници и меничном овлашћењу - писму морају бити идентични са потписом или потписима са картона депонованих потписа.

Извођач може уз понуду, као средство финансијског обезбеђења за добро извршење посла, да достави 1 (једну) неопозиву, безусловну, на први позив плативу банкарску гаранцију на износ од минимум 10 % од укупне вредности понуде, без ПДВ-а.

Банкарска гаранција мора бити насловљена на Јавно предузеће „Пошта Србије“, Београд, као корисника исте. Рок важења банкарске гаранције мора бити 30 (тридесет) дана дужи од уговореног рока за завршетак радова. Ако се за време трајања уговора промени рок за завршетак радова, важност банкарске гаранције се мора продужити најкасније 5 (пет) дана пре истека важеће. Извођач је у обавези да обезбеди важеће банкарске гаранције 30 (тридесет) дана дуже од дана извршене примопредаје радова.

Извођач је дужан да достави једно од наведених средстава финансијског обезбеђења за добро извршење посла.

У случају да је Извођач физичко лице обавезан је да достави 1 (једну) бланко сопствену меницу, која мора бити тачно попуњена и потписана. Уз меницу, физичко лице доставља потписану Изјаву у којој, под пуном материјалном и кривичном одговорношћу, наводи имовину којом гарантује за издату меницу. Имовина мора бити детаљно описана, а за земљиште и непокретности наведена тачна локација на којој се налази.

Наручилац задржава право да уновчи средство финансијског обезбеђења из става 1. овог члана, у случају да Извођач не изврши све своје обавезе по основу овог уговора, у случају да Извођач доспе у доцњу, као и уколико ангажује као подизвођача лице које није навео у понуди. У том случају, Извођач је дужан да у року од 7 (седам) дана од пријема обавештења од стране Наручиоца о обавези достављања новог средства финансијског обезбеђења, достави ново средство обезбеђења које замењује активирани на износ из става 1. овог члана. Уколико Извођач у назначеном року не достави средство обезбеђења које замењује претходно активирани средство обезбеђења, уговор ће се сматрати раскинутим.

По извршењу уговорних обавеза Извођача, средство финансијског обезбеђења за добро извршење посла ће бити враћено, на захтев Извођача.

Handwritten initials and marks in the bottom right corner of the page.

Средство финансијског обезбеђења за отклањање евентуалних недостатака у гарантном року:

Извођач је обавезан да, на дан извршене примопредаје радова који су предмет овог уговора, Наручиоцу преда средство финансијског обезбеђења на име гаранције за отклањање евентуалних недостатака у гарантном року, на износ од 10% (десет процената) од уговорене цене без ПДВ-а, и то: 1 (једна) бланко сопствене менице или неопозиву, безусловну (без приговора), на први позив наплативу банкарску гаранцију.

Меница мора бити без ознаке доспелости, са унетим пуним називом издаваоца меница и оверене печатом. Датум доспећа одредиће Наручилац. Уз меницу мора бити достављено: одговарајуће менично овлашћење са клаузулама "на први позив" и "без протеста", фотокопија картона депонованих потписа и копије захтева Извођача радова за регистрацију бланко сопствене менице у Регистру меница и овлашћења Народне банке Србије, који су оверени од стране пословне банке Извођача радова. Рок важења менице мора бити 30 (тридесет) дана дужи од истека гарантног рока.

У случају промене лица овлашћеног за заступање, менична овлашћења остају на снази.

Потпис овлашћеног лица на меници и меничном овлашћењу - писму морају бити идентични са потписом или потписима са картона депонованих потписа.

Извођач може уз понуду, као средство финансијског обезбеђења за отклањање евентуалних недостатака у гарантном року, да достави **1 (једну) неопозиву, безусловну, на први позив плативу** банкарску гаранцију на износ од минимум 10 % од укупне вредности понуде, без ПДВ-а.

Банкарска гаранција мора бити насловљена на Јавно предузеће „Пошта Србије“, Београд, као корисника исте. Рок важења банкарске гаранције мора бити 30 (тридесет) дана дужи од истека гарантног рока.

Извођач је дужан да достави једно од наведених средстава финансијског обезбеђења за отклањање евентуалних недостатака у гарантном року.

У записнику о примопредаји радова констатоваће се да је извршена примопредаја атестне документације и средства обезбеђења.

Извођач је у обавези да на први писани позив Наручиоца, отклони све евентуалне недостатке који се односе на уговорени квалитет изведених радова и уграђених материјала, а који нису настали неправилном употребом, као и сва оштећења проузрокована овим недостацима, о свом трошку.

У случају да је Извођач физичко лице обавезан је да достави 1 (једну) бланко сопствену меницу, која мора бити тачно попуњена и потписана. Уз меницу, физичко лице доставља потписану Изјаву у којој, под пуном материјалном и кривичном одговорношћу, наводи имовину којом гарантује за издату меницу. Имовина мора бити детаљно описана, а за земљиште и непокретности наведена тачна локација на којој се налази.

Уколико Извођач у току трајања гарантног рока не отклони недостатке, у року који му је дао Наручилац, Наручилац задржава право да исте отколони сам или преко трећег лица, са правом на регрес од Извођача. У том случају Наручилац задржава право да уновчи средство финансијског обезбеђења датог на име гаранције за отклањање евентуалних недостатака у гарантном року. Уколико гаранција за отклањање недостатака у гарантном року не покрива у потпуности трошкове настале поводом отклањања недостатака, Наручилац има право да тражи накнаду штете, до пуног износа стварне штете, од Извођача или од осигуравача код кога је Извођач осигуран од одговорности за штету приликом пружања професионалних услуга. Извођач је дужан да све време трајања уговора обезбеди и поседује важећу полису осигурања за штету причињену трећим лицима.

По истеку гарантног рока, средство финансијског обезбеђења за отклањање евентуалних недостатака у гарантном року ће бити враћено, на захтев Извођача.

5.13 Понуду може поднети група понуђача.

Уколико понуђачи подносе заједничку понуду, група понуђача може да се определи да обрасце дате у конкурсној документацији потписују и печатом оверавају сви понуђачи из групе понуђача или група понуђача може да одреди једног понуђача из групе који ће потписивати и печатом оверавати обрасце дате у конкурсној документацији, изузев образаца који подразумевају давање изјава под материјалном и кривичном одговорношћу (нпр. Изјава о независној понуди, Изјава о поштовању обавеза из чл. 75. ст.2. Закона...), који морају бити потписани и оверени печатом од стране сваког понуђача из групе понуђача. У случају да се понуђачи определе да један понуђач из групе потписује и печатом оверава обрасце дате у конкурсној документацији (изузев образаца који подразумевају давање изјава под материјалном и кривичном одговорношћу), наведено треба дефинисати споразумом којим се понуђачи из групе међусобно и према наручиоцу обавезују на извршење јавне набавке, а који чини саставни део заједничке понуде сагласно чл. 81. Закона.

Саставни део заједничке понуде је споразум којим се понуђачи из групе међусобно и према наручиоцу обавезују на извршење јавне набавке, а који садржи:

- 1) податке о члану групе који ће бити носилац посла, односно који ће поднети понуду и који ће заступати групу понуђача пред наручиоцем и
- 2) опис послова сваког од понуђача из групе понуђача у извршењу уговора.

Понуђачи који подносе заједничку понуду, одговарају неограничено солидарно према Наручиоцу.

Задруга може поднети понуду самостално, у своје име, а за рачун задругара или заједничку понуду у име задругара.

Ако задруга подноси понуду у своје име, за обавезе из поступка јавне набавке и уговора о јавној набавци одговара задруга и задругари у складу са законом.

Ако задруга подноси заједничку понуду у име задругара, за обавезе из поступка јавне набавке и уговора о јавној набавци неограничено солидарно одговарају задругари.

5.14 Понуђач је дужан да у својој понуди наведе да ли ће извршење јавне набавке делимично поверити подизвођачу, проценат укупне вредности набавке који ће поверити подизвођачу, а који не може бити већи од 50%, као и део предмета набавке који ће извршити преко подизвођача. Ако понуђач у понуди наведе да ће делимично извршење поверити подизвођачу, дужан је да наведе назив подизвођача, а уколико уговор између Наручиоца и понуђача буде закључен, тај подизвођач ће бити наведен у уговору.

Понуђач је дужан да Наручиоцу, на његов захтев, омогући приступ код подизвођача ради утврђивања испуњености услова.

Понуђач, у потпуности одговара Наручиоцу за извршење обавеза из поступка јавне набавке, односно за извршење уговорених обавеза, без обзира на број подизвођача.

5.15 Заштита података: Наручилац је дужан да чува као поверљиве све податке о понуђачима садржане у понуди које је као такве, у складу са законом, понуђач означио у понуди, одбије давање информације која би значила повреду поверљивости података добијених у понуди, чува као пословну тајну имена, заинтересованих лица, понуђача, као и податке о поднетим понудама, до отварања понуда.

Наручилац ће као поверљива третирати она документа која у горњем десном углу садрже назнаку: "ПОВЕРЉИВО". Ако се поверљивим сматра само одређени податак у документу, поверљив део мора бити подвучен црвено, а у истом реду уз десну ивицу мора бити стављена ознака: "ПОВЕРЉИВО". Наручилац не одговара за поверљивост података који нису означени на наведени начин.

Неће се сматрати поверљивим докази о испуњености обавезних услова, цена и други подаци из понуде који су од значаја за примену елемената критеријума и рангирање понуде.

Handwritten initials and marks in the bottom right corner of the page.

5.16 Наручилац може после отварања понуда, да захтева од понуђача писаним путем, додатна објашњења која ће му помоћи при прегледу, вредновању и упоређивању понуда, а може да врши и контролу (увид) код понуђача односно његовог подизвођача.

Наручилац **не може** да захтева, дозволи или понуди промену елемената понуде који су од значаја за примену критеријума за доделу уговора, односно промену којом би се понуда која је неодговарајућа или неприхватљива учинила одговарајућом, односно прихватљивом, осим ако другачије не произилази из природе поступка јавне набавке.

Наручилац може, уз сагласност понуђача, да изврши исправке рачунских грешака уочених приликом разматрања понуде, по окончаном поступку отварања понуде.

У случају разлике између јединичне и укупне цене меродавна је јединична цена, а у случају несагласности износа наведених бројчано и словно, меродаван је износ наведен словно.

Ако се понуђач не сагласи са исправком рачунских грешака, Наручилац ће његову понуду одбити као неприхватљиву.

5.17 Наручилац задржава право провере достављене документације.

Уколико Наручилац утврди да је понуђач доставио неистините податке, биће искључен из даљег разматрања.

5.18 Наручилац ће Одлуку о додели уговора, донети у року од 25 (двадесетпет) дана од дана отварања понуда, односно у року од 40 дана од дана отварања понуда у нарочито оправданим случајевима, као што је обимност или сложеност понуда.

О донетој одлуци сви понуђачи ће бити обавештени у складу са Законом.

Одлука о додели уговора биће објављена на Порталу јавних набавки и интернет страници Наручиоца www.posta.rs у року од 3 (три) дана од дана доношења.

5.19 Наручилац може да закључи уговор о јавној набавци након доношења одлуке о додели уговора и ако у року из члана 149. став 6. Закона, није поднет захтев за заштиту права или је захтев за заштиту права одбачен или одбијен.

Наручилац је дужан да уговор о јавној набавци достави понуђачу којем је уговор додељен у року од 8 (осам) дана од дана протеча рока за подношење захтева за заштиту права.

Наручилац може и пре истека рока за подношење захтева за заштиту права закључити уговор о јавној набавци у складу са чланом 112. став 2. Закона.

5.20 Негативне референце: Наручилац ће одбити понуду уколико поседује било који доказ наведен у члану 82. Закона.

Наручилац може одбити понуду ако поседује доказ из става 3. тачка 1. наведеног члана, која се односи на поступак који је спровео или уговор који је закључио и други наручилац ако је предмет набавке истоврсан.

5.21 Захтеви набавке:

Начин и рок плаћања:

Укупну цену Наручилац ће плаћати Извођачу по основу оверених испостављених привремених и окончане ситуација.

Ситуације из става 1., оверене од стране одговорних извођача радова и овлашћеног лица Извођача, се достављају у 5 оригиналних истоветних примерака. Уз примерке ситуација доставља се један примерак копија листова грађевинске књиге и грађевинског дневника за радове који се фактуришу том ситуацијом, који морају бити оверени од стране одговорних извођача радова и вршиоца стручног надзора, с тим што се уз окончању ситуацију доставља и записници о извршеним примопредајама радова.

Handwritten marks and signatures in the bottom right corner of the page.

Најкаснији рок за пријем ситуација из става 1., које испоставља Извођач на писарницу Наручиоца у Београду, Таковска улица број 2, је до 25. у месецу, без обзира на начин на који су послате.

Лица одређена за вршење стручног надзора ће у року од 5 дана од пријема ситуације од стране Наручиоца оверити ситуацију или, уколико ситуација није исправна, исту вратити Извођачу. Датум издавања ситуације и датум овере надзорног органа на ситуацији морају бити у истом календарском месецу.

Наручилац ће извршити исплату по овереној ситуацији у року од минимум 20 (двадесет) до максимално 42 (четрдесет два) дана од дана овере исте од стране лица одређених за вршење стручног надзора.

Привременим ситуацијама може се фактурисати највише 90% (деведесет процената) уговорене цене.

Окончаном ситуацијом фактурише се вредност преосталог дела признатих изведених радова. Извођач је дужан да испостави окончану ситуацију Наручиоцу у року од 15 (петнаест) дана од дана извршене примопредаје радова на последњем објекту Наручиоца.

Наручилац задржава право да обустави исплату спорног дела окончане ситуације уколико Извођач не отклони примедбе наведене у записнику о примопредаји изведених радова.

Рок за извођење радова: максимум 60 (шездесет) календарских дана, од дана увођења у посао.

Стварне количине изведених радова неће имати утицаја на рок за извођење радова

Извођач ће бити уведен у посао у року до 15 (петнаест) дана од дана закључења уговора, након достављања средства обезбеђења за добро извршење посла, или по позиву Наручиоца (ако објективни разлози не дозвољавају увођење у посао у року до 15 (петнаест) дана од дана закључења уговора) када се стекну услови да се Извођач уведе у посао.

Ако се Извођач радова неоправдано не одазове позиву Наручиоца за увођење у посао на дан одређен у позиву Наручиоца, Наручилац ће писаним путем обавестити Извођача радова о накнадном датуму увођења у посао који не може бити дужи од 5 (пет) дана. Ако се Извођач ни у накнадно одређеном датуму не одазове позиву за увођење у посао и не започне са извођењем радова, Наручилац има право да раскине уговор уз реализацију гаранције за добро извршење посла у целости и захтевати накнаду штете, до износа стварне штете, од Извођача или од осигуравача код кога је Извођач осигуран од одговорности за штету приликом пружања професионалних услуга.

Извођач се сматра уведеним у посао када му лице које врши стручни надзор преда градилиште, што се констатује у грађевинском дневнику. Рок за извођење радова почиње да тече од дана увођења у посао.

Време прекида у извођењу уговорених радова, до кога је дошло по захтеву Наручиоца, евидентира се у грађевинском дневнику и не улази у рок за извођење радова.

Захтев за продужење рока извођења радова у писаној форми, уз сагласност стручног надзора, Извођач подноси Наручиоцу најкасније 7 (седам) дана пре истека рока за завршетак радова. Рок за извођење радова сматраће се продуженим када уговорне стране о томе постигну споразум закључењем анекса уговора.

Ако Извођач падне у доцњу са извођењем радова, нема право на продужење уговореног рока због околности које су настале у време доцње.

Гарантни рок :

- за изведене радове - минимум 24 (двадесетчетири) месеци, рачунајући од дана примопредаје радова Наручиоцу;
- за уграђену опрему: према декларацији произвођача рачунајући од дана извршене примопредаје радова Наручиоцу.

Места извођења радова: Објект Наручиоца: Службени стан у Прибоју у улици Драгоњуба Савића број 25.



Handwritten signatures and initials in blue ink, including 'M', 'G', and 'AK'.

Извођач радова је у обавези да предметне радове изведе стручно и квалитетно у складу са важећим прописима и нормама у грађевинарству и Законом о планирању и изградњи (у делу обавеза које се односе на извођача радова).



Крајњи рок за издавање налога за реализацију је 1 (једна) година од дана закључења уговора који може да се продужи до стварања услова за почетак радова.

Заинтересовано лице може извршити обилазак објекта пре подношења понуде на којем ће се изводити радови, и то сваког уторка, почев од првог уторка након објављивања позива за подношење понуда за објекат Наручиоца, Службени стан у Прибоју у улици Драгоњуба Савића број 25, а најкасније 5 (пет) дана до истека рока за подношење понуда, у времену од 08:00 до 15:00 часова.

Уколико се дан обиласка објекта поклопи са државним или верским празником који су одређени за нерадне дане Законом о државним и другим празницима у Републике Србије, заинтересовано лице може обићи објекат Наручиоца први радни дан пре дана одређеног за нерадни дан или први радни дан после дана одређеног за нерадни дан.

Заинтересовано лице је у обавези да најкасније 3 (три) дана пре заказаног датума обиласка, Наручиоцу потврди свој долазак путем електронске поште на e-mail: postanabavka@ptt.rs или факс број 011/3022-198, сваког радног дана од 08,00 до 15,00 часова, са назнаком "Писано овлашћење за лица која ће присуствовати обиласку објекта за јавну набавку број 366/2018".

У писаном овлашћењу треба навести имена и презимена свих лица која ће присуствовати обиласку са унетим бројем личне карте сваког наведеног лица. Писано овлашћење мора бити потписано од стране директора и оверено печатом.

Обиласци наведеног објекта Наручиоца биће омогућени само лицима за која је достављено писано овлашћење на претходно описан начин.

Објекат могу обићи законски заступници заинтересованог лица или лица којима је дато овлашћење на напред наведени начин.

У случају да обилазак објекта врши лице овлашћено од стране законског заступника заинтересованог лица, потребно је да приложи пуномоћје дато од законског заступника заинтересованог лица.

Уколико је представник понуђача, односно заинтересовано лице које ће вршити обилазак, страни држављанин, у обавези је да поднесе писани захтев за обилазак места извршења радова на исти начин као држављанин Републике Србије са навођењем: име и презиме лица (представника понуђача, односно заинтересованог лица) - страног држављанина, број пасоша, назив стране државе чији је држављанин представник понуђача, односно заинтересованог лица понуђача, пун назив понуђача кога заступа, са јасно назначеном јавном набавком (број и назив) на коју се захтев за улазак односи.

Понуда понуђача чији представници нису обишли објекат, биће одбијена као неприхватљива.

Обилазак објекта није обавезан.

Приликом обиласка објекта није дозвољено фотографисање објекта .

5.22 Критеријум за оцењивање понуда је "економски најповољнија понуда".

Елементи критеријума за избор најповољније понуде су:

- Понуђена цена..... 95 пондера;
- Гарантни рок за изведене радове.....5 пондера,
- Укупно.....100 пондера.

Handwritten initials and marks in the bottom right corner.

• Понуђена цена



Понуђачу који понуди најнижу укупну цену додељује се максималних 95 (деведесетпет) пондера за елемент критеријума „Понуђена цена“. Осталим понуђачима се додељују пондери за наведени елемент критеријума применом следеће формуле:

$$P = P_{\max} * C_{\text{np}} / C_p$$

где је :

- P - број пондера
- P_{max} - максимални број пондера
- C_{np} - најнижа понуђена цена
- C_p - понуђена цена

• Гарантни рок за изведене радове

Понуђачу који понуди најдужи гарантни рок за изведене радове додељује се максималних 5 (пет) пондера за елемент критеријума „Гарантни рок за изведене радове“. Минимални гарантни рок за изведене радове који понуђач може понудити износи 24 (двадесетчетири) месеца. Понуђач који у понуди наведе минимални гарантни рок за изведене радове добија 0 (нула) пондера. Понуда понуђача који у понуди наведе гарантни рок за изведене радове који је мањи од минималног биће одбијена као неприхватљива Понуђачима који у понуди наведу гарантни рок за изведене радове већи од минималног пондери се додељују применом следеће формуле:

$$P = \left(1 - \frac{G_{\max} - G_p}{G_{\max} - G_{\min}} \right) * P_{\max}$$

где је :

- P - број пондера
- G_{max} - максимално понуђени гарантни рок за изведене радове
- G_p - понуђени гарантни рок за изведене радове
- G_{min} - минимално одређени гарантни рок за изведене радове
- P_{max} - максимални број пондера

Остварени пондери по елементима критеријума за оцену понуде се сабирају. У случају да понуде два или више понуђача остваре исти укупан број пондера, економски најповољнија понуда ће бити понуда понуђача који је у својој понуди дао дужи рок за плаћање ситуације.

5.23 Понуђач је дужан да при састављању своје понуде наведе да је поштовао обавезе које произилазе из важећих прописа о заштити на раду, запошљавању и условима рада и заштити животне средине, као и да нема забрану обављања делатности која је на снази у време подношења понуде (Образац Изјаве из пододељка 4.4 ове конкурсне документације). Уколико се подноси заједничка понуда, сваки члан групе понуђача је дужан да наведе да је поштовао обавезе које произилазе из важећих прописа о заштити на раду, запошљавању и условима рада и заштити животне средине, као и да нема забрану обављања делатности која је на снази у време подношења понуде (Образац Изјаве из пододељка 4.4 ове конкурсне документације). Уколико понуђач подноси понуду са подизвођачем дужан је да за подизвођача достави Изјаву да је исти поштовао обавезе које произилазе из важећих прописа о заштити на раду, запошљавању и условима рада и заштити животне средине, као и да нема забрану обављања делатности која је на снази у време подношења понуде (Образац Изјаве из пододељка 4.4 ове конкурсне документације).

5.24 Понуђач, односно заинтересовано лице које има интерес за доделу уговора и који је претрпео или би могао претрпети штету због поступања наручиоца, може Наручиоцу поднети **захтев за заштиту права**, а копију истовремено доставља Републичкој комисији, у току целог

Handwritten signatures and initials in the bottom right corner.

поступка јавне набавке против сваке радње Наручиоца, осим ако Законом није другачије одређено. Захтев за заштиту права може се поднети у роковима и на начин предвиђеним чланом 149. Закона. Као доказ о уплати таксе у смислу члана 151. став 1. тачка 6. Закона, у износу предвиђеном чланом 156. Закона, Наручилац ће прихватити:



1. Потврду о извршеној уплати таксе која садржи следеће елементе:

- (1) да буде издата од стране банке и да садржи печат банке;
- (2) да представља доказ о извршеној уплати таксе, што значи да потврда мора да садржи податак да је налог за уплату таксе, односно налог за пренос средстава реализован, као и датум извршења налога; Републичка комисија може да изврши увид у одговарајући извод евиденционог рачуна достављеног од стране Министарства финансија-Управе за трезор и на тај начин додатно провери чињеницу да ли је налог за пренос реализован.
- (3) Износ таксе предвиђен чланом 156. Закона, чија се уплата врши;
- (4) број рачуна 840-30678845-06;
- (5) шифра плаћања: 153 или 253;
- (6) позив на број: подаци о броју или ознаци јавне набавке поводом које се подноси захтев за заштиту права;
- (7) сврха: такса ЗЗП; назив наручиоца; број или ознака јавне набавке поводом које се подноси захтев за заштиту права;
- (8) корисник: буџет Републике Србије;
- (9) назив уплатиоца, односно назив подносиоца захтева за заштиту права за којег је извршена уплата таксе;
- (10) потпис овлашћеног лица банке.

2. Налог за уплату, први примерак, оверен потписом овлашћеног лица и печатом банке или поште, који садржи и све друге елементе из потврде о извршеној уплати таксе наведене под тачком 1.

3. Потврда издата од стране Републике Србије, Министарства финансија, Управе за трезор, потписана и оверена печатом, која садржи све елементе из потврде о извршеној уплати таксе из тачке 1., осим оних наведених под (1) и (10), за подносиоце захтева за заштиту права који имају отворен рачун у оквиру припадајућег консолидованог рачуна трезора, а који се води у Управи за трезор (корисници буџетских средстава, корисници средстава организација за обавезно социјално осигурање и други корисници јавних средстава);

4. Потврда издата од стране Народне банке Србије, која садржи све елементе из потврде о извршеној уплати таксе из тачке 1., за подносиоце захтева за заштиту права (банка и други субјекти) који имају отворен рачун код Народне банке Србије у складу са законом и другим прописима.

На интернет страни Републичке комисије за заштиту права у поступцима јавних набавки, www.kjn.gov.rs налази се банер „Примери попуњених налога за пренос и уплатница“ где је приказан начин и садржина правилно попуњених налога, а у оквиру банера „Упутство о уплати таксе“ је на детаљан начин описано који ће докази о уплати таксе бити прихваћени и која је њихова обавеза садржина

5.25 Заинтересовано лице може, у писаном облику, тражити од Наручиоца додатне информације или појашњења у вези са припремањем понуде, при чему може да укаже Наручиоцу и на евентуалне уочене недостатке и неправилности у Конкурсној документацији, најкасније 5 дана пре истека рока за подношење понуде. Наручилац је дужан да у року од 3 (три) дана од дана пријема захева одговор објави на Порталу јавних набавки и на својој интернет страници. Комуникација у поступку јавне набавке врши се на начин одређен чланом 20. Закона, односно путем поште на адреси Наручиоца Јавно предузеће „Пошта Србије“, Београд, Функција економских послова и набавки, Таковска број 2-писарница, 11120 Београд, ПАК 135403,

Handwritten signature and initials in the bottom right corner.

електронске поште postanabavka@ptt.rs, или путем телефакса (број: 011-3022-198), сваког радног дана у времену од 07:30 до 15:30 часова.

5.26 Тражење додатних информација и појашњења телефоном није дозвољено.



Handwritten marks and signatures in the bottom right corner.



5.27. ОБРАЗАЦ ИЗЈАВЕ О НЕПРОМЕЊЕНОМ САДРЖАЈУ
КОНКУРСНЕ ДОКУМЕНТАЦИЈЕ

Понуђач гарантује да је понуда коју подноси за јавну набавку: **Адаптација и реконструкција пошта и других објеката Предузећа-Прибој, бр. ЈН: 366/2018**, наручиоца Јавно предузеће "Пошта Србије", дата на основу конкурсне документације коју је преузео са Портала јавних набавки односно интернет странице Наручиоца www.posta.rs, са оним садржајем који је на наведеним интернет страницама објављен.

М.П.

(потпис овлашћеног лица)

Место и датум:

6. ОБРАЗАЦ ПОНУДЕ

ПРЕДМЕТ: Адаптација и реконструкција пошта и других објеката **Предузећа Прибој, бр. ЈН: 366/2018.**



ОПШТИ ПОДАЦИ О ПОНУЂАЧУ:

1. Пословно име или скраћени назив понуђача из одговарајућег регистра понуђача:

2. Адреса седишта: _____

3. Матични број: _____

4. ПИБ: _____

5. Величина правног лица (заокружити): а) микро; б) мало; в) средње; г) велико

6. Одговорно лице: _____

7. Особа за контакт: _____

8. Телефон: _____

9. Факс: _____

10. E-mail: _____

11. Текући рачун: _____

12. Назив банке: _____

НАПОМЕНА: Уколико понуду подноси група понуђача, понуђач је у обавези да копира прву страну Обрасца понуде са општим подацима о понуђачу, коју је неопходно да попуни за сваког члана групе појединачно.

Handwritten initials and marks in the bottom right corner.

ОПШТИ ПОДАЦИ О ПОДИЗВОЂАЧУ:
(у случају да понуђач подноси понуду са подизвођачем)



1. Пословно име или скраћени назив подизвођача из одговарајућег регистра понуђача:

2. Адреса седишта: _____

3. Матични број: _____

4. ПИБ: _____

5. Величина правног лица (заокружити): а) микро; б) мало; в) средње; г) велико

6. Одговорно лице: _____

7. Особа за контакт: _____

8. Телефон: _____

9. Факс: _____

10. E-mail: _____

11. Текући рачун: _____

12. Назив банке: _____

НАПОМЕНА: Уколико понуђач подноси понуду са подизвођачем неопходно је да попуни наведене податке за подизвођача. Уколико понуђач подноси понуду са више подизвођача у обавези је да копира ову страну Обрасца понуде са општим подацима о подизвођачу, коју је неопходно да попуни за сваког подизвођача појединачно.

My
B
C
101.

ПОНУДА број _____



Ред. бр.	Назив места извођења радова	Укупна цена без ПДВ-а
1.	Објекат: Службени стан у Прибоју у улици Драгоњуба Савића број 25	

Уколико понуђена цена укључује увозну царину и друге дажбине, понуђач је дужан да тај део одвојено исказаже у динарима:

Износ увозне царине у динарима	
Износ других дажбина у динарима	
Укупно у динарима	

Начин и рок плаћања: по основу оверених испостављених привремених и окончане ситуације у року од _____ (_____) дана (од минимум 20 (двадесет) до максимум 42 (четрдесетдва)) од дана овере исте од стране лица одређених за вршење стручног надзора.

Рок за извођење радова: _____ (_____) календарских дана (максимум 60 (шездесет)) од дана увођења у посао.

Гарантни рок за изведене радове: _____ (_____) месеца/и (минимум 24 (двадесетчетири) месеца) рачунајући од дана примопредаје радова Наручиоцу.

-за уграђену опрему: према декларацији произвођача рачунајући од дана извршене примопредаје радова Наручиоцу.

Крајњи рок за издавање налога за реализацију је 1 (једна) година од дана закључења уговора који може да се продужи до стварања услова за почетак радова.

Место извођења радова: Службени стан у Прибоју у улици Драгоњуба Савића број 25, Прибој

Рок важења понуде: 90 (деведесет) дана од дана јавног отварања понуде.

Саставни део овог обрасца чине:

1. Преглед позиција са јединицама мере, количинама, јединичним и укупним ценама;
2. Гантограм

Начин подношења понуде:

самостално	* ако понуђач самостално
------------	--------------------------

Handwritten signature and initials.

			даје понуду потребно је да заокружи реч "самостално"
са подизвођачима:			* уписати назив подизвођача уколико ће понуђач делимично извршење набавке поверити подизвођачу, као и део уговора који ће извршити подизвођач и процент учешћа подизвођача у понуди (не може бити већа од 50%)
Назив подизвођача	Радови које изводи	% учешћа у понуди	
заједничка понуда групе понуђача:			* уписати све чланове групе понуђача који подносе заједничку понуду, као и део уговора који ће сваки од чланова групе понуђача извршити и процент учешћа члана групе у понуди
Назив члана групе	Радови које изводи	% учешћа у понуди	

Место и датум

ПОНУЂАЧ

М.П.

Handwritten marks and initials in the bottom right corner.

7. МОДЕЛ УГОВОРА



**ЈАВНО ПРЕДУЗЕЋЕ
"ПОШТА СРБИЈЕ", БЕОГРАД**

**ИЗВОЂАЧ
(ПОНУЂАЧ)**

Број: 2018-175893/
БЕОГРАД, ____ . ____ . 2018. године

Број: _____, ____ . ____ . 2018.
године

УГОВОР О ИЗВОЂЕЊУ РАДОВА

Закључен између:

1. ЈАВНОГ ПРЕДУЗЕЋА "ПОШТА СРБИЈЕ", БЕОГРАД
Београд, Улица Таковска број 2,
које заступа _____,
(у даљем тексту: **Наручилац**)

и

2. _____
_____, Улица _____ број _____,
које заступа директор _____
(у даљем тексту: **Извођач**)

Уговорне стране сагласно констатују:

- Да је Наручилац, на основу Закона о јавним набавкама („Службени гасник РС“ бр.124/2012, 14/2015 и 68/2015) и подзаконских аката којима се уређује поступак јавне набавке, спровео отворени поступак јавне набавке Адаптација и реконструкција пошта и других објеката Предузећа - Прибој, број ЈН: 366/2018.

Да је Наручилац донео Одлуку о додели уговора, број 2018-///// од ////.////.2018. године

ПРЕДМЕТ УГОВОРА

Члан 1.

Наручилац уступа, а Извођач преузима извођење радова на адаптацији објекта **службеног стана у Прибоју у ул. Драгољуба Савића бр.25**, у свему према техничкој документацији и конкурсној документацији Наручиоца број ЈН _____ и Понуди Извођача број _____ од _____ 2018. године заведеној код Наручиоца под бројем _____ од _____ 2018.године, која је саставни део овог уговора.

ЦЕНА

Члан 2.

Укупна цена радова према Понуди из члана 1. овог уговора, без ПДВ, износи _____ динара (словима: _____).

Handwritten initials and marks in the bottom right corner.

Јединичне цене у Понуди наведеној у члану 1. овог уговора су фиксне и не могу се изменити ни по ком основу.

Коначни обрачун изведених радова ће се вршити на основу стварно изведених количина, утврђених у грађевинској књизи, уз примену уговорених јединичних цена према понуди из члана 1. овог уговора.

Укупна цена за стварне количине изведених радова, обрачуната применом јединичних цена из Понуде из члана 1. овог уговора, не може бити већа од 10% (десет процената) од укупне цене из става 1. овог члана, али не више од процењене вредности за ову јавну набавку.

НАЧИН ПЛАЋАЊА

Члан 3.

Уговорену цену из члана 2. овог уговора Наручилац ће плаћати Извођачу по основу испостављених и оверених привремених и окончане ситуације.

Ситуације, оверене од стране одговорних извођача радова и овлашћеног лица Извођача, се достављају у 5 оригиналних истоветних примерака. Уз примерке ситуација доставља се један примерак копија листова грађевинске књиге и грађевинског дневника за радове који се фактуришу том ситуацијом, који морају бити оверени од стране одговорних извођача радова и вршиоца стручног надзора, с тим што се уз окончану ситуацију доставља и записник о извршеној примопредаји радова.

Најкаснији рок за пријем ситуација, које испоставља Извођач на писарницу Наручиоца у Београду, Таковска улица број 2, је до 25. у месецу, без обзира на начин на који су послате.

Лица одређена за вршење стручног надзора ће у року од 5 дана од пријема ситуације од стране Наручиоца оверити ситуацију или, уколико ситуација није исправна, исту вратити Извођачу. Датум издавања ситуације и датум овере надзорног органа на ситуацији морају бити у истом календарском месецу.

Наручилац ће извршити исплату по овереној ситуацији у року од _____ дана од дана овере исте од стране лица одређених за вршење стручног надзора.

Привременим ситуацијама може се фактурисати највише 90% (деведесет процената) уговорене цене из члана 2. Уговора.

Окончаном ситуацијом фактурише се вредност преосталог дела признатих изведених радова. Извођач је дужан да испостави окончану ситуацију Наручиоцу у року од 15 (петнаест) дана од дана извршене примопредаје радова.

Наручилац задржава право да обустави исплату спорног дела окончане ситуације уколико Извођач не отклони примедбе наведене у записнику о примопредаји изведених радова.

ПРЕГЛЕД И ПРИМОПРЕДАЈА РАДОВА

Члан 4.

По завршетку радова из члана 1. овог уговора, Извођач ће писмено обавестити Наручиоца да су радови завршени и спремни за примопредају.

У року од 7 (седам) дана од пријема обавештења, Комисија Наручиоца за примопредају изведених радова (Комисија) извршиће примопредају радова. Примопредаји радова присуствују Комисија, одговорни извођач радова, лице које врши стручни надзор и руководилац радова Извођача. О извршеној примопредаји сачиниће се записник.

Приликом примопредаје радова Извођач се обавезује да достави гаранцију за отклањање евентуалних недостатака у гарантном року из члана 14. Уговора.

Члан 5.

Уколико се током примопредаје радова утврди да изведени радови имају недостатке, Комисија ће сачинити посебан записник са примедбама и роком у којем Извођач треба исте да отклони. Извођач се обавезује да у свему поступи по примедбама Комисије у роковима које у посебном записнику утврди Комисија.

[Handwritten signature]

[Handwritten mark]

У року од 7(седам) дана по истеку рока за отклањање недостатака, приступиће се примопредаји радова.

Уколико Извођач не поступи по примедбама Комисије у остављеном року, Наручилац задржава право да недостатке отклони сам или преко трећег лица са правом на регрес од Извођача.



РОКОВИ ИЗВРШЕЊА

Члан 6.

Уговорене радове из члана 1. уговора Извођач је дужан да изведе у року од _____ (_____) календарских дана од дана увођења у посао, према утврђеној Динамици извођења радова, која чини саставни део Уговора.

Стварне количине изведених радова неће имати утицаја на рок за извођење радова из става 1. овог члана.

Извођач ће бити уведен у посао у року до 15 (петнаест) дана од дана закључења уговора, након достављања средства обезбеђења за добро извршење посла, или по позиву Наручиоца (ако објективни разлози не дозвољавају увођење у посао у року до 15 (петнаест) дана од дана закључења уговора) када се стекну услови да се Извођач уведе у посао.

Ако се Извођач радова неоправдано не одазове позиву Наручиоца за увођење у посао на дан одређен у позиву Наручиоца, Наручилац ће писаним путем обавестити Извођача радова о накнадном датуму увођења у посао који не може бити дужи од 5 (пет) дана. Ако се Извођач ни у накнадно одређеном датуму не одазове позиву за увођење у посао и не започне са извођењем радова, Наручилац има право да раскине Уговор уз реализацију гаранције за добро извршење посла у целости и захтевати накнаду штете, до износа стварне штете, од Извођача или од осигуравача код кога је Извођач осигуран од одговорности за штету приликом пружања професионалних услуга.

Извођач се сматра уведеним у посао када му лице које врши стручни надзор преда градилиште, што се констатује у грађевинском дневнику. Рок за извођење радова почиње да тече од дана увођења у посао.

Време прекида у извођењу уговорених радова, до кога је дошло по захтеву Наручиоца, евидентира се у грађевинском дневнику и не улази у рок за извођење радова из става 1. овог члана.

Захтев за продужење рока извођења радова који су предмет овог уговора у писаној форми, уз сагласност стручног надзора, Извођач подноси Наручиоцу најкасније 7 (седам) дана пре истека рока за завршетак радова. Рок за извођење радова сматраће се продуженим када уговорне стране о томе постигну споразум закључењем анекса овог уговора.

Ако Извођач падне у доцњу са извођењем радова, нема право на продужење уговореног рока због околности које су настале у време доцње.

ОБАВЕЗЕ ИЗВОЂАЧА РАДОВА

Члан 7.

Извођач се обавезује да на дан достављања потписаног Уговора, а најкасније у року од 8 (осам) дана од дана закључења Уговора, Наручиоцу достави на адресу Наручиоца: Јавно предузеће „Пошта Србије“, Београд, Таковска 2, ПАК 136403, Функција економских послова и набавки, Сектор за порезе и буџет одговарајуће средство финансијског обезбеђења на име гаранције за добро извршење посла и извршење посла у уговореном року, на износ од 10% (десет процената) од уговорене цене радова без ПДВ из члана 2. овог уговора, и то бланко сопствену меницу или неопозиву, безусловну (без приговора), на први позив наплативу банкарску гаранцију.

Меница мора бити без ознаке доспелости, са унетим пуним називом издаваоца менице и оверене печатом. Датум доспећа одредиће Наручилац. Уз меницу мора бити достављено: одговарајуће менично овлашћење са клаузулама "на први позив" и "без протеста", фотокопија картона депонованих потписа и копија захтева Извођача радова за регистрацију бланко сопствене менице у Регистру меница и овлашћења Народне банке Србије, који је оверен од стране пословне банке Извођача радова. Рок важења менице мора бити 30 (тридесет) дана дужи од дана извршене

Handwritten initials and marks in the bottom right corner.

примопредаје радова. У случају промене лица овлашћеног за заступање, менично овлашћење остаје на снази.

Банкарска гаранција мора бити насловљена на Јавно предузеће „Пошта Србије“, Београд, као корисника исте. Рок важења банкарске гаранције мора бити 30 (тридесет) дана дужи од уговореног рока за завршетак радова. Ако се за време трајања уговора промени рок за завршетак радова, важност банкарске гаранције се мора продужити најкасније 5 (пет) дана пре истека важеће. Извођач је у обавези да обезбеди важење банкарске гаранције 30 (тридесет) дана дуже од дана извршене примопредаје радова.

Наручилац задржава право да уновчи средство финансијског обезбеђења из претходног става, у случају да Извођач не изврши све своје обавезе по основу овог уговора, у случају да Извођач доспе у доцњу, као и уколико ангажује као подизвођача лице које није навео у понуди. У том случају, Извођач је дужан да у року од 7 (седам) дана од пријема обавештења од стране Наручиоца о обавези достављања новог средства финансијског обезбеђења достави ново средство обезбеђења које замењује активирано на износ из става 1. овог члана. Уколико Извођач у назначеном року не достави средство обезбеђења које замењује претходно активирано средство обезбеђења, уговор ће се сматрати раскинутим.

Члан 8.

Извођач се обавезује да:

- уговорене радове изведе у свему према техничкој документацији и конкурсној документацији Наручиоца, својој понуди број _____ од _____ 2018. године, прописима, стандардима, техничким нормативима и нормама квалитета који важе за уговорену врсту радова;
- угради материјал и опрему који одговара техничким стандардима и стандардима квалитета о чему ће обезбедити доказ издат од стране овлашћених организација и доставити га лицу које врши стручни надзор пре уградње;
- обезбеди стручне раднике за извођење свих уговорених радова;
- на прописан начин води грађевински дневник и грађевинску књигу и обезбеђује књигу инспекције;
- организује градилиште на начин којим ће омогућити приступ локацији и заштиту околине за сво време трајања грађења;
- током извођења радова предузима све мере из области безбедности, заштите на раду, заштите од пожара и друге мере у складу са важећим прописима;
- обезбеђује објекат и околину у случају прекида радова;
- постојећи инвентар заштити од прљања и оштећења;
- по завршетку радова уклони своју опрему, материјал и сав отпадни материјал, који је настао као последица извођења предметних радова;
- гарантује за квалитет изведених радова, уграђене опреме и употребљеног материјала, с тим да отклањању недостатака у гарантном року за изведене радове Извођач мора да приступи у року од 5 (пет) дана по пријему писаног позива од стране Наручиоца;
- сноси транспортне трошкове;
- достави атестну документацију.

Члан 9.

Пре почетка радова, Извођач се обавезује да решењем одреди руководиоца радова на градилишту и одговорне извођаче радова наведене у понуди.

Решења из ст. 1. овог члана, Извођач ће доставити Наручиоцу у року од 7 (седам) дана од дана закључења уговора.

Руководилац радова је одговоран за извођење радова и координацију са одговорним извођачеима радова и лицима која врше стручни надзор и дужан је да на градилишту сарађује са Наручиоцем, преко лица која врше стручни надзор за Наручиоца.

Уколико лице које врши стручни надзор утврди да руководилац радова, неоправдано није присутан на градилишту у току радног времена, при чему није у писаној форми обавестио Наручиоца о разлозима свог одсуства, као и уколико одговорни извођач радова, односно руководилац радова, не извршава друге своје обавезе на градилишту, лице које врши стручни

надзор може обуставити радове на градилишту и констатовати то у грађевинском дневнику. Последице које проистекну услед обуставе радова због разлога наведених у овом ставу, падају на терет Извођача. Рок у којем радови буду обустављени због разлога наведених у овом ставу, Извођачу ће се урачунавати у рок за извођење радова из члана 6. овог уговора.

За сваку промену одговорних извођача радова и руководиоца радова на градилишту, Извођач мора тражити писану сагласност Наручиоца.



Члан 10.

Извођач је дужан да на дан закључења овог уговора, достави Наручиоцу списак радника који ће изводити радове, са доказима о основу радног ангажовања код Извођача за сваког од радника са списка.

Члан 11.

Извођач је одговоран и обавезан да накнади сву штету која настане у току извођења радова на објекту, као и сву штету коју претрпе радници и трећа лица и њихова имовина приликом извођења уговорених радова.

Извођач је дужан да предузме све потребне мере ради обезбеђења објекта и радова, опреме, уређаја и инсталација, радника, пролазника, саобраћаја, суседних објеката, као и мере заштите човекове околине.

Трошкове спровођења мера из претходног става сноси Извођач.

Члан 12.

У случају да Извођач не ангажује подизвођача:

Извођач не може у своје име и за свој рачун радове у целини или појединачне делове радова из члана 1. овог уговора поверити на извођење трећим лицима.

Уколико Извођач поступи супротно одредби претходног става, исти сноси све законске последице које из таквог односа проистекну, а Наручилац задржава право накнаде штете према Извођачу.

У случају да Извођач ангажује подизвођача:

Извођач у потпуности одговара Наручиоцу за извршење радова из овог уговора и у случају поверавања извођења појединих радова подизвођачу:

" _____ " из _____, улица _____ број _____,
" _____ " из _____, улица _____ број _____,
" _____ " из _____, улица _____ број _____.

Извођач се обавезује да пре потписивања овог уговора достави Наручиоцу доказ о правном односу (уговор) са подизвођачем, из претходног става.

ОБАВЕЗЕ НАРУЧИОЦА

Члан 13.

Наручилац се обавезује да:

- омогући Извођачу приступ објекту;
- Извођачу преда сву расположиву документацију неопходну за извођење уговорених радова;
- одреди лица која ће вршити стручни надзор над извођењем уговорених радова;
- сноси трошкове стручног надзора;
- изврши плаћање према одредбама овог уговора;
- образује комисију за примопредају радова у року од 7 (седам) дана од дана пријема обавештења Извођача да су радови завршени и спремни за примопредају.

Handwritten signatures and initials in the bottom right corner.



ГАРАНТНИ РОК

Члан 14.

Извођач гарантује за квалитет изведених радова из члана 1. овог уговора, са гарантним роком од _____ (_____) месеци, рачунајући од дана примопредаје радова Наручиоцу. За уграђену опрему важи гарантни рок произвођача, који тече од дана извршене примопредаје радова Наручиоцу.

Извођач је обавезан да, на дан извршене примопредаје радова који су предмет овог уговора, Наручиоцу преда средство финансијског обезбеђења на име гаранције за отклањање евентуалних недостатака у гарантном року, на износ од 10% (десет процената) од уговорене цене радова из члана 2. овог уговора, без ПДВ, и то бланко сопствену меницу или неопозиву, безусловну (без приговора), на први позив наплативу банкарску гаранцију.

Меница мора бити без ознаке доспелости, са унетим пуним називом издаваоца менице и оверена печатом. Датум доспећа одредиће Наручилац. Уз меницу мора бити достављено: одговарајуће менично овлашћење са клаузулама "на први позив" и "без протеста", фотокопија картона депонованих потписа и копија захтева Извођача радова за регистрацију бланко сопствене менице у Регистру меница и овлашћења Народне банке Србије, који је оверен од стране пословне банке Извођача радова. Рок важења менице мора бити 30 (тридесет) дана дужи од истека гарантног рока. У случају промене лица овлашћеног за заступање, менично овлашћење остаје на снази.

Банкарска гаранција мора бити насловљена на Јавно предузеће „Пошта Србије“, Београд, као корисника исте. Рок важења банкарске гаранције мора бити 30 (тридесет) дана дужи од истека гарантног рока.

У записнику о примопредаји радова констатоваће се да је извршена примопредаја атестне документације и средства обезбеђења.

Извођач је у обавези да на први писани позив Наручиоца, отклони све евентуалне недостатке који се односе на уговорени квалитет изведених радова и уграђених материјала, а који нису настали неправилном употребом, као и сва оштећења проузрокована овим недостацима, о свом трошку.

Уколико Извођач у току трајања гарантног рока не отклони недостатке, у року који му је дао Наручилац, Наручилац задржава право да исте отклони сам или преко трећег лица, са правом на регрес од Извођача. У том случају Наручилац задржава право да уновчи средство финансијског обезбеђења датог на име гаранције за отклањање евентуалних недостатака у гарантном року. Уколико гаранција за отклањање недостатака у гарантном року не покрива у потпуности трошкове настале поводом отклањања недостатака, Наручилац има право да тражи накнаду штете, до пуног износа стварне штете, од Извођача или од осигураваача код кога је Извођач осигуран од одговорности за штету приликом пружања професионалних услуга. Извођач је дужан да све време трајања уговора обезбеди и поседује важећу полису осигурања за штету причињену трећим лицима.

ОСИГУРАЊЕ

Члан 15.

Извођач осигурава радове, материјал и опрему за уграђивање од уобичајених ризика до њихове пуне вредности. Премију осигурања плаћа Извођач.

СНОШЕЊЕ РИЗИКА

Члан 16.

До примопредаје изведених радова, ризик случајне пропасти и оштећења радова, материјала и опреме сноси Извођач.

172
M B

КАЗНЕНЕ ОДРЕДБЕ

Члан 17.

Уколико Извођач не заврши уговорене радове у року наведеном у члану 6. став 1. овог уговора, дужан је да за сваки дан закашњења плати Наручиоцу на име уговорне казне износ од 0,5% (пола процента) од укупне цене уговорених радова.

Укупна висина уговорне казне из претходног става може да износи највише 10% (десет процената) од укупне уговорене цене.

Наплата уговорне казне извршиће ће се уз оверу надзорног органа, активирањем достављеног средства финансијског обезбеђења за добро извршење посла и извршење посла у уговореном року без претходног пристанка Извођача, и/или умањењем износа наведеног у ситуацији, уз добијено књижно одобрење Извођача.

Уколико Наручилац, услед неуредног испуњења уговорних обавеза од стране Извођача претрпи штету већу од износа уговорне казне, може захтевати поред уговорне казне и разлику до потпуне накнаде штете од Извођача или од осигуравача код кога је Извођач осигуран од одговорности за штету приликом пружања професионалних услуга.

Члан 18.

Уколико Извођач не извршава уговорне обавезе, Наручилац има право да раскине Уговор на штету Извођача, са правом да наплати све трошкове који из наведеног раскида проистекну.

ВИША СИЛА

Члан 19.

У случају наступања више силе, уговорне стране се ослобађају одговарајућих обавеза из овог уговора за време док такво стање траје.

НЕПРЕДВИЂЕНИ РАДОВИ

Члан 20.

Уколико дође до потребе за извођењем непредвиђених радова, Извођач ће поступити по захтеву Наручиоца, тако што ће по покретању поступка за непредвиђене радове поднети понуду са ценама које су тржишне и реалне у тренутку подношења понуде.

Уговорне стране су се споразумеле да за извођење непредвиђених радова, након спроведеног поступка и усвајања понуде Извођача, приступе сачињавању уговора за додатне радове.

Уколико дође до потребе за извођењем хитних непредвиђених радова, Извођач може и без претходне сагласности Наручиоца, а уз сагласност стручног надзора, извести хитне непредвиђене радове, уколико је њихово извођење нужно за спречавање штете, а изазвани су ванредним и неочекиваним догађајима који се нису могли предвидети. Извођач и стручни надзор су дужни да истог дана када наступи потреба за извођењем хитних непредвиђених радова, о томе обавесте Наручиоца.

ЗАВРШНЕ ОДРЕДБЕ

Члан 21.

За све што није регулисано овим уговором примењиваће се одредбе Закона о облигационим односима, Посебне узансе о грађењу (уколико нису у супротности са одредбама овог уговора), као и други прописи који регулишу ову област.

Члан 22.

Све спорове који проистекну у реализацији овог уговора, уговорне стране ће решавати споразумно. У случају да споразум уговорних страна није могућ, спор ће решавати надлежни суд у Београду.

Члан 23.

Овај уговор се сматра закљученим даном када га потпишу обе уговорне стране.



Handwritten initials and marks in the bottom right corner.

Handwritten mark at the bottom center.

Члан 24.

Овај уговор је сачињен у 6 (шест) истоветних примерака, од којих Наручилац задржава 4 (четири) примерка, а Извођач 2 (два) примерка.



НАРУЧИЛАЦ:
ЈАВНО ПРЕДУЗЕЋЕ
"ПОШТА СРБИЈЕ", БЕОГРАД

ИЗВОЂАЧ

Буџетска позиција: II Капитална улагања / 1.Изградња и адаптација објеката / 010201.Изградња и адаптација објеката, под редним бројем 23.

Handwritten initials and marks in the bottom right corner, including 'M', 'B', and 'P'.

8. ОБРАЗАЦ СТРУКТУРЕ ПОНУЂЕНЕ ЦЕНЕ СА УПУТСТВОМ КАКО ДА СЕ ПОПУНИ



8.1 ОБРАЗАЦ СТРУКТУРЕ ПОНУЂЕНЕ ЦЕНЕ

	Динара (без ПДВ)	Динара (са ПДВ)	%
Материјал			
Рад			
Остали трошкови			
Укупно			100

Датум и место

М.П.

Потпис овлашћеног лица Понуђача

8.2 УПУТСТВО ЗА ПОПУЊАВАЊЕ ОБРАСЦА СТРУКТУРЕ ПОНУЂЕНЕ ЦЕНЕ

Образац структуре цене попунити на следећи начин:

У првој колони ("динара без ПДВ"), у одговарајућу рубрику уписује се номинални износ учешћа материјала, рада и осталих трошкова у укупно понуђеној цени за извођење радова за ову јавну набавку без обрачунатог ПДВ.

У другој колони ("динара са ПДВ"), у одговарајућу рубрику уписује се номинални износ учешћа материјала, рада и осталих трошкова у укупно понуђеној цени за извођење радова за ову јавну набавку са обрачунатим ПДВ.

У трећој колони (%), у одговарајућу рубрику уписује се процентуално учешће материјала, рада и осталих трошкова у укупно понуђеној цени за извођење радова за ову јавну набавку.

У рубрику „укупно“ уписује се понуђена цена у номиналном износу, која мора бити идентична цени понуђеној у обрасцу Понуде.

Напомена: Образац структуре цена мора бити попуњен, потписан од стране овлашћеног лица понуђача и оверен печатом.

Handwritten signatures and initials in the bottom right corner.

9. ОБРАЗАЦ ТРОШКОВА ПРИПРЕМЕ ПОНУДЕ



У складу са чланом 88. став 1. Закона, понуђач може да у оквиру понуде достави укупан износ и структуру трошкова припремања понуде.

Трошкови прибављања средстава обезбеђења	
Остали трошкови припреме понуде	
Укупни трошкови припреме понуде	

 Датум и место

М.П.

 Потпис овлашћеног лица
 понуђача

Напомена: Уколико понуђач попуњава Образац трошкова припреме понуде исти мора бити потписан од стране овлашћеног лица понуђача и оверен печатом.

Handwritten signature and initials in the bottom right corner.



10. ИЗЈАВА О НЕЗАВИСНОЈ ПОНУДИ

У складу са чланом 26. Закона, под пуном материјалном и кривичном одговорношћу, понуђач

(назив и седиште понуђача, односно сваког члана групе понуђача)

потврђује, да је понуду за јавну набавку: **Адаптација и реконструкција пошта и других објеката Предузећа-Прибој, бр. ЈН: 366/2018**, поднео независно, без договора са другим понуђачима или заинтересованим лицима, осим са понуђачима из групе понуђача или подизвођачима са којима подноси понуду за предметну набавку.

***Напомена:** у случају постојања основане сумње у истинитост изјаве о независној понуди, Наручилац ће одмах обавестити организацију надлежну за заштиту конкуренције. Организација надлежна за заштиту конкуренције може понуђачу, односно заинтересованом лицу изрећи меру забране учешћа у поступку јавне набавке ако утврди да је понуђач, односно заинтересовано лице повредило конкуренцију у поступку јавне набавке у смислу закона којим се уређује заштита конкуренције. Мера забране учешћа у поступку јавне набавке може трајати до две године.*

М.П.

Датум и место

(потпис овлашћеног лица)



ДУЖНИК: _____
Седиште: _____
Матични број: _____
Порески идентификациони број ПИБ: _____
Текући рачун: _____
Код банке: _____

ИЗДАЈЕ

МЕНИЧНО ОВЛАШЋЕЊЕ - ПИСМО
- за корисника бланко сопствене менице -

КОРИСНИК: Јавно предузеће "Пошта Србије" Београд (Поверилац)
Седиште: Београд, Таковска 2

Предајемо Вам 1 (једну) бланко сопствену меницу, серије _____ и овлашћујемо Јавно Предузеће "Пошта Србије" Београд, Београд, Таковска бр. 2, као повериоца, да предату меницу може поунити на износ од минимум 5% од укупне вредности понуде за ЈН:366/2018, што номинално износи _____ динара без ПДВ-а, а по основу гаранције за озбиљност понуде.

Меница важи 120 (стотинудвадесет) дана од дана јавног отварања понуда за јавну набавку број 366/2018.

Овлашћујемо Јавно предузеће "Пошта Србије" Београд, Београд, Таковска бр. 2, као Повериоца, да у своју корист безусловно и неопозиво, «Без протеста» и трошкова, вансудски, може извршити наплату са свих рачуна Дужника.

Овлашћујем банку код које имамо рачун да наплату-плаћање изврши на терет свих наших рачуна, а као и да поднети налог за наплату заведе у распоред чекања у случају да на рачуну уопште нема или нема довољно средстава или због поштовања приоритета у наплати са рачуна.

Дужник се одриче права на повлачење овог овлашћења, на опозив овог овлашћења, на стављање приговора на задужење и на сторнирање по овом основу за наплату.

Меница је важећа и у случају да дође до промене овлашћеног лица Дужника и располагање средствима на текућем рачуну Дужника, статусних промена, оснивања нових правних субјеката од стране Дужника.

Меница је потписана од стране овлашћеног лица _____ (име и презиме) чији се потпис налази у картону депонованих потписа код наведене банке.

На меници је стављен печат и потпис издаваоца менице-трасанта.

Ово овлашћење сачињено је у 2 (два) истоветна примерка, од којих 1 (један) за Дужника, а 1 (један) за Повериоца.

**Датум издавања
овлашћења**

М.П.

**Дужник – издавалац
менице**

потпис овлашћеног лица

Handwritten signatures and initials in the bottom right corner.



ДУЖНИК: _____
Седиште: _____
Матични број: _____
Порески идентификациони број ПИБ: _____
Текући рачун: _____
Код банке: _____

ИЗДАЈЕ

МЕНИЧНО ОВЛАШЋЕЊЕ - ПИСМО
- за корисника бланко сопствене менице -

КОРИСНИК: Јавно предузеће "Пошта Србије" Београд (Поверилац)
Седиште: Београд, Таковска 2

Предајемо Вам 1 (једну) бланко сопствену меницу, серије _____ и овлашћујемо Јавно Предузеће "Пошта Србије" Београд, Београд, Таковска бр. 2, као повериоца, да предату меницу може попунити на износ од минимум 5% од укупне вредности понуде за ЈН: 366/2018, што номинално износи _____ динара без ПДВ-а, а по основу гаранције за озбиљност понуде.

Меница важи 120 (стотинудвадесет) дана од дана јавног отварања понуда за јавну набавку број 366/2018.

Овлашћујемо Јавно предузеће "Пошта Србије" Београд, Београд, Таковска бр. 2, као Повериоца, да у своју корист безусловно и неопозиво, «Без протеста» и трошкова, вансудски, може извршити наплату са свих рачуна Дужника.

Овлашћујем банку код које имамо рачун да наплату-плаћање изврши на терет свих наших рачуна, а као и да поднети налог за наплату заведе у распоред чекања у случају да на рачуну уопште нема или нема довољно средстава или због поштовања приоритета у наплати са рачуна.

Дужник се одриче права на повлачење овог овлашћења, на опозив овог овлашћења, на стављање приговора на задужење и на сторнирање по овом основу за наплату.

Меница је важећа и у случају да дође до промене овлашћеног лица Дужника и располагање средствима на текућем рачуну Дужника, статусних промена, оснивања нових правних субјеката од стране Дужника.

Меница је потписана од стране овлашћеног лица _____ (име и презиме) чији се потпис налази у картону депонованих потписа код наведене банке.

На меници је стављен печат и потпис издаваоца менице-трасанта.

Ово овлашћење сачињено је у 2 (два) истоветна примерка, од којих 1 (један) за Дужника, а 1 (један) за Повериоца.

**Датум издавања
овлашћења**

М.П.

**Дужник – издавалац
менице**

ПОТПИС ОВЛАШЋЕНОГ ЛИЦА



4. ДИНАМИКА ИЗВОЂЕЊА РАДОВА

58/83

Handwritten initials and marks in the bottom right corner.

Handwritten mark at the bottom center.



ПРИЛОГ 5.

- Технички опис;
- Преглед позиција са јединицама мере, количинама, јединичним и укупним ценама (Прилог 5);
- Цртежи и фотографије.

60183

Handwritten initials and marks in the bottom right corner.

ТЕХНИЧКИ ОПИС



СЛУЖБЕНИ СТАН , Прибој, ул. Драгољуба Савића бр.25

ПОСТОЈЕЋЕ СТАЊЕ

Предметни службени стан се налази у Прибоју у ул. Драгољуба Савића бр.25. Укупна површина стана је **89,30 m²**. Стан чине следеће просторије: ходник, кухиња, остава, дневни боравак, три спаваће собе, купатило, wc и две терасе.

Стан се налази у изузетно лошем хигијенском стању и неопходно је извршити комплетну адаптацију стана како би се довео у функционално и адекватно хигијенско стање, као и побољшала безбедност и вредност објекта.

АГ РАДОВИ

Улазна врата је неопходно земенити новим сигурносним вратима. Фасадна столарија је дотрајала и не дихтује. Ролетне нису у функцији. Неопходно је поправити старе прозоре и балконска врата, издихтовати их алуминијумским лајснама и демонтирати дрвене ролетне као и извршити набавку и монтажу нових ПВЦ ролетни у растеру у складу са постојећим.

Подне облоге су оштећене на више места. Предвиђена је замена истих и уградња ламината класе 31 у свим просторијама, осим у кухињи, купатилу, wc-у и остави где је предвиђена уградња нових керамичких плочица I класе у складу са стандардима. Како се купатило и wc у потпуности реновирају, предвиђена је нова хидроизолација као и нова водоводна и канализациона мрежа. Предвиђена је замена старе дотрајале санитарije за нову. Унутрашња столарија је у коректном стању па је предвиђено само бојење врата уз ампасовање и замену брава.

Зидови су на неколико места видно оштећени, па је потребно састругати старе слојеве са свих зидова, премазати подлогом и све бојити полудисперзијом. У кухињи, купатилу и wc-у предвиђена је замена старих зидних и подних керамичких плочица и постављање нових керамичких плочица I класе у складу са стандардима.

На терасама се задржавају постојеће терацо плочице, али се демонира постојећа оштећена сокла и поставља нова од гранитних плочица I класе у складу са стандардима. Зидови и плафони на терасама се боје фасадном бојом уз претходно санирање оштећења.

Кухињски елементи који више нису у функцији се демонирају и након постављања нових подних и зидних керамичких плочица и молерско-фарбарских радова, предвиђена је израда и монтажа нових кухињских елемената.

ЕЛЕКТРО РАДОВИ

Неопходно је извршити комплетну замену старих инсталација са новим инсталационим кабловима. Потребно је поставити нову галантерију у стану као и нову разводну таблу.

61183

Handwritten signatures and initials in blue ink.

поз	опис позиције	ј.м.	количина	јед.цена	укупно цена
1.10.	Пажљива демонтажа постојећих улазних дрвених врата дим. 90x200 см, комплет са штоком и первајз ласнама. У цену урачунати изношење и утовар демонтираног материјала. Обрачун се врши по 1 комаду.	ком	1	x	=
1.11.	Демонтажа прагова. У цену урачунати изношење и утовар демонтираног материјала. Обрачун се врши по 1 комаду.	ком	7	x	=



УКУПНО 1 РАДОВИ РУШЕЊА И ДЕМОНТАЖЕ:

2	ВОДОИНСТАЛАТЕРСКИ РАДОВИ				
2.1.	Набавка, штемовање и монтажа ПВЦ водоводних цеви Ø1/2" за санитарни чвор (када, бојлер, лавабо), WC (казанче, лавабо) и кухињу (судопера, бојлер), заједно са фитингом и материјалом за спајање. Приликом монтаже водоводне мреже, водити рачуна да изводи за вентиле и батерије буду на адекватној дубини за уградњу зидних керамичких плочица. Водоводном мрежом у санитарним чворовима (купатило и WC) снабдети пет тачећих места комплет (водокотлић, два умиваоника, када са бојлером, машина за веш), а у кухињи једно тачеће место(судопера са бојлером), са свим потребним фасонским комадима, вентилима, украсним капама, розетама идр. Свако тачеће место обезбедити пропусним вентилом, а сваку вертикалу обезбедити главним вентилом. Завршену водоводну мрежу испитати на притисак и сачинити записник. У цену урачунати изолацију цеви и испитивање мреже. Обрачун се врши паушално.				паушално =
2.2.	Набавка и монтажа ПВЦ канализационих цеви пречника од Ø70-110 см заједно са фасонским комадима, материјалом за спајање, сливником и подном решетком дим.20x20 см од растфраја. Цеви поставити у паду од 2,5% по пропису. Канализационом мрежом обезбедити санитарни чвор (два умиваоника, каду, симплон WC шољу, машину за веш, и два подна сливника) и кухињу (судоперу). У цену урачунати испитивање мреже. Обрачун се врши паушално.				паушално =
2.3.	Набавка, транспорт и монтажа симплон WC шоље, беле, домаће производње, I класе, са даском и водокотлићем, испирном цеви, ек вентилом, комплет са свим потребним спојевима на водоводни и канализациони развод. Обрачун се врши по 1 комаду.	ком	1	x	=
2.4.	Набавка, транспорт и монтажа умиваоника и украсног стуба, бели, домаће производње, I класе, од керамике, дим.50x70см, комплет са сифоном и свим потребним спојевима на водоводни и канализациони развод. Обрачун се врши по 1 комаду.	ком	2	x	=
2.5.	Набавка, транспорт и монтажа емајлиране челичне беле каде, дим.70x160см, домаће производње, I класе, комплет са преливом, чепом и ланцем и свим потребним спојевима на канализациони развод. Обрачун се врши по 1 комаду.	ком	1	x	=
2.6.	Набавка, транспорт и монтажа новог прибора-галантерије за санитарне чворове по избору корисника. Прибор садржи: огледало дим:60x80см са етажером, држач тоалет папира, пешкира, четка за WC шољу. Обрачун се врши паушално.				паушално =

63/84

М
Р
М
П
Ц

поз	опис позиције	ј.м.	количина	јед.цена	укупно цена
2.7.	Набавка, транспорт и монтажа електричног бојлера, запремине V=80ℓ, комплет са сигурносним вентилом, панцир цревима и све повезати на водоводну и електро инсталацију. Обрачун се врши по 1 комаду.	ком	1 x		
2.8.	Набавка, транспорт и монтажа нискомонтажног проточног бојлера, запремине V=10ℓ, комплет са панцир цревима и све повезати на водоводну и електро инсталацију. Обрачун се врши по 1 комаду.	ком	1 x		=
2.9.	Набавка, транспорт и монтажа зидне једноручне хромиране батерије за каду, са помичним тушем за топлу и хладну воду све комплет. Између зида и батерије поставити розете. На зид поставити фиксни хромирани носач са клизачем за туш. Обрачун се врши по 1 комаду.	ком	1 x		=
2.10.	Набавка, транспорт и монтажа стојеће једноручне хромиране батерије за топлу и хладну воду, за умиваоник, са покретним изливом, све комплет. Обрачун се врши по 1 комаду.	ком	2 x		=
2.11.	Набавка, транспорт и монтажа стојеће једноручне хромиране батерије за судоперу, за проточни бојлер, са покретним изливом за топлу и хладну воду, све комплет. Обрачун се врши по 1 комаду.	ком	1 x		=
2.12.	Набавка, и уградња славине за веш машину. Обрачун се врши по 1 комаду.	ком	1 x		=



УКУПНО 2 ВОДОИНСТАЛАТЕРСКИ РАДОВИ:

3	ХИДРОИЗОЛАТЕРСКИ РАДОВИ				
3.1.	Израда хидроизолације санитарних чворова. Изолацију радити преко потпуно суве, чисте и равне подлоге. Хладни премаз битулит „А“ нанети четком, на температури вишој од 10С°. Варње битуменских трака извести загревањем траке пламеником са отвореним пламеном, размекшавањем битуменске масе површине која се лепи и слепљивањем сопственом масом за подлогу. Траку подићи уз зид 15-20cm и залепити целом површином, са преклопима минимум 10cm, посебну пажњу посветити варењу спојева. Хидроизолацију извести од следећих слојева: - хладан премаз битулитом „А“ - Кондор 4, варен за подлогу - хладан премаз битулитом „А“ Обрачун се врши по 1,00 m ²	m ²	9,00 x		=

УКУПНО 3 ХИДРОИЗОЛАТЕРСКИ РАДОВИ:

64/83

Handwritten signatures and initials.

поз	опис позиције	ј.м.	количина	јед.цена	укупно цена
4	КЕРАМИЧАРСКИ РАДОВИ				
4.1.	Набавка и постављање подних керамичких плочица у санитарним чворовима, I класе, дим.25-33x25-33cm, домаће производње по избору Инвеститора у цем.малтеру. Плочице поставити у слогу фуга на фугу. Подлогу предходно испрскати цем. млеком. По потреби плочице ручно добрусити. Полагање извести у паду према подној решетки. Постављене плочице фуговати цем. малтером и очистити. У цену урачунати набавку поклопца за сливник од нерђајућег материјала (ростфраја) дим. 20x20cm. Обрачун се врши по 1,00m ² .	m ²	8,00	x	=
4.2.	Набавка и постављање подних керамичких плочица, I класе, домаће производње, дим.25-33x25-33cm по избору Инвеститора, на лепак у кухињи и остави. Плочице, поставити у слогу фуга на фугу. По потреби плочице ручно добрусити. Постављене плочице фуговати фугомалом у тону плочица и очистити. Обрачун се врши по 1,00 m ² .	m ²	12,00	x	=
4.3.	Набавка и постављање сокле од гранитних плочица на терасама, I класе, h=10cm, по избору Инвеститора. Соклу поставити на лепак, пратећи фуге подне керамике. По потреби плочице ручно добрусити. Постављене плочице фуговати фугомалом у тону плочица и очистити. Обрачун се врши по 1,00 m ¹ .	m ¹	25,00	x	=
4.4.	Набавка и постављање зидних керамичких плочица у санитарним чворовима целом спратном висином H=2.60m и у кухињи на висини 1,50m, домаће производње, I класе, дим. 25-33x40-60cm, по избору Инвеститора у цементном малтеру, у слогу фуга на фугу. На свим ивицама вертикалним и хоризонталним поставити PVC завршне лајсне 8x8 mm, у боји керамичких плочица. Обложене површине морају бити равне и вертикалне, усаглашене са водоводним разводом ради несметане монтаже батерија, вентила исл. Постављене плочице фуговати фугомалом у тону плочица и очистити. Обрачун се врши по 1,00m ² .	m ²	42,00	x	=
4.5.	Набавка и постављање сокле од керамичких плочица, висине до 10cm, у кухињи, I класе, домаће производње, по избору Инвеститора. Соклу лепити лепком пратећи слог подне керамике. Постављене плочице фуговати фугомалом у тону плочица и очистити. Обрачун се врши по 1,00 m ¹ .	m ¹	4,00	x	=



УКУПНО 4 КЕРАМИЧАРСКИ РАДОВИ:

65/83

Handwritten signatures and initials in the bottom right corner.

поз	опис позиције	ј.м.	количина	јед.цена	укупно-цена
5	ПОДОПОЛАГАЧКИ РАДОВИ				
5.1.	Набавка и постављање, ламинатног пода д=8мм, класе 31, комплет са филцом и зидним лајснама, преко предходно очишћене и нивелисане подлоге, у боји по избору Инвеститора, а у свему према техничким прописима за ову врсту посла. Поред зида поставити одговарајуће лајсне, I класе и на сваких 40cm причврстити их за зид. Сучељавања геровати. У цену урачунати набавку и постављање прелазне лајсне између паркета и керамике (у делу двокрилних врата), ширине 3,5 cm, дужине 1,40 m, по избору Инвеститора. Обрачун се врши по 1,00 m ² овако урађеног пода.	m ²	67,00	x	=



УКУПНО 5 ПОДОПОЛАГАЧКИ РАДОВИ:

6	ГРАЂЕВИНСКА СТОЛАРИЈА				
6.1.	Набавка и уградња улазних пуних једнокрилних PVC врата димензија 90x205cm заједно са штоком d=15cm, а у свему према шеми столарије (VII). Врата израдити од високоотпорног тврдог PVC-а са петокоморним системом профила и ојачаног челичним нерђајућим профилима, испуном и системом заптивања ЕПДМ гумом. Шпијунка, оков, брава са цилиндар улошком и три кључа, три шарке и боја врата по избору Инвеститора. У цену улази обрада шпалетни након монтаже. Обрачун се врши по 1 комаду.	КОМ	1	x	=

УКУПНО 6 ГРАЂЕВИНСКА СТОЛАРИЈА:

7	ЗИДАРСКИ РАДОВИ				
7.1.	Крпљење шлицева на зидовима, након уградње водоводне и канализационе инсталације, продужним малтером у два слоја са пердашењем. Пре малтерисања површине очистити од прашине и испрскати цем. млеком. Омалтерисане површине морају бити равне. Обрачун се врши по 1,00 m ¹ .	m ¹	25,00	x	=
7.2.	Крпљење шлицева на зидовима и плафонима након уградње каблова за напајање светилки, продужним малтером у два слоја са пердашењем. Пре малтерисања површине очистити од прашине и испрскати цем. млеком. Омалтерисане површине морају бити равне. Обрачун се врши по 1,00 m ¹ .	m ¹	40,00	x	=

УКУПНО 7 ЗИДАРСКИ РАДОВИ:

06183

bc
M
K
B
P

поз	опис позиције	ј.м.	количина		јед.цена	укупно цена
8	МОЛЕРСКО ФАРБАРСКИ РАДОВИ					
8.1.	Стругање старе, поткорушене полудисперзивне боје са зидова и плафона до здраве подлоге. Обрачун се врши по 1,00 m ² .	m ²	65,00	x	=	
8.2.	Глетовање зидова и плафона глет масом два пута по техничким условима и прописима за ову врсту посла. Обрачун се врши по 1,00 m ² .	m ²	65,00	x	=	
8.3.	Наношење подлоге за полудисперзивну боју, по техничким условима и прописима за ову врсту посла. Обрачун се врши по 1,00 m ² .	m ²	200,00	x	=	
8.4.	Бојење зидова и плафона полудисперзивном бојом два пута, у боји и тону коју одреди Инвеститор, без трагова сенки од четки и ваљка, по свим техничким условима за ову врсту посла. Обрачун се врши по 1,00 m ² .	m ²	240,00	x	=	
8.5.	Чишћење и бојење ограде на тераси од браварије, масном бојом у боји и тону по избору Инвеститора са потребним предрадњама: -шмирглање старе поткорушене боје и рђе -премаз основном бојом за метал -бојење емајл лаком 2 пута Обрачун се врши по 1,00 m ¹ .	m ¹	10,00	x	=	
8.6.	Чишћење и бојење солбанка од поцинкованог лима РШ 35ст, масном бојом у боји и тону по избору Инвеститора са потребним предрадњама: -шмирглање рђе -премаз прајмером -бојење емајл лаком 2 пута Обрачун се врши по 1,00 m ¹ .	m ¹	10,00	x	=	
8.7.	Набавка материјала и бојење зидова и плафона терасе, фасадном бојом. Све површине очистити и опрати пре бојења. Бојити фасадном бојом по избору Инвеститора, по свим прописима за ову врсту посла, са свим потребним предрадњама. Обрачун се врши по 1,00 m ² .	m ²	45,00	x	=	
8.8.	Бојење старе столарије, врата и прозора, у боји и тону по избору Инвеститора, са потребним предрадњама: -стругање старе поткорушене боје -гитовање -шмирглање -гитовање -шмирглање -премаз основном бојом за дрво -бојење емајл лаком 2 пута Обрачун се врши по 1,00 m ² .	m ²	45,00	x	=	
8.9.	Бојење подпрозорних дасака ш=20цм, у боји и тону по избору Инвеститора, са свим потребним предрадњама. Обрачун се врши по 1,00 m ¹ .	m ¹	14,00	x	=	
8.10.	Бојење радијатора, радијатор лаком са свим потребним предрадњама. Обрачун се врши по 1,00 m ² .	m ²	45,00	x	=	
8.11.	Бојење радијаторских цеви Ø½"-1", радијатор лаком са свим потребним предрадњама. Обрачун се врши по 1,00 m ¹ .	m ¹	36,00	x	=	



Напомена:

Све површине очистити од нечистоћа и паучине пре бојења прозора, врата, зидова, плафона, радијатора и радијаторских цеви.

УКУПНО 8 МОЛЕРСКО ФАРБАРСКИ РАДОВИ:

67183

Handwritten signatures and initials in the bottom right corner.

поз	опис позиције	ј.м.	количина	јед.цена	укупно цена
9	СТОЛАРСКИ РАДОВИ				
9.1.	Ампасовање унутрашњих врата пре бојења и замена браве са кључем, друкера и шилдова по потреби. Обрачун се врши по 1 комаду.				
	унутрашња, једнокрилна (собна) врата	ком	8	x	=
	унутрашња, двокрилна (собна) врата	ком	1	x	=
9.2.	Поправка постојећих дрвених прозора и балконских врата. Замена механизма и ручица за отварање, шарки, брава, шилдова по потреби; замена стакала и кита по потреби; ампасовање свих прозора и балконских врата и уградња алуминијумских лајсни за дихтовање. Све прозоре и врата оспособити за несметано коришћење. Обрачун се врши по 1 комаду.				
	једнокрилни прозор	ком	4	x	=
	двокрилни прозор	ком	7	x	=
	балконска врата	ком	2	x	=
9.3.	Израда и постављање доњих и горњих кухињских елемената од универа d=18mm, у тону и боји по избору Инвеститора. Ивице корпуса и полице кантоване АБС кант траком d=0,5mm, а врата ABS кант траком d=2mm у боји и тону универа. Леђа корпуса од лесонита, горња кухињска плоча d=38mm, у боји и тону по избору Инвеститора. Поставити оков, шарке, ручице и остали ситан прибор по избору корисника, а у свему према датом цртежу. У цену урачунати набавку и постављање четвртгасте судопере, као и троугласте ПВЦ дихт лајсне у тону радне плоче, комплет са угловима и чеповима у истом тону. Обрачун се врши по 1,00 m ² фронта, овако урађеног и уграђеног кухињског елемента.	m ²	3,10	x	
9.4.	Израда и постављање прага од хростове грађе ширине 10-20 см, дебљине 3см, са обореним ивицама, прецизно укројен у шток, предходно припремљен и лакиран лаком за паркет. Прагови за врата морају бити од квалитетног дрвета и добре сувоће, без витоперења. Обрачун се врши по 1 комаду.				
	једнокрилна врата	ком	4	x	=
	двокрилна врата	ком	1	x	=
9.5.	Израда и постављање фронтана од универа d=18mm за уградне плакаре у собама, у тону и боји по избору Инвеститора. Фронтани кантовани ABS кант траком d=2mm у боји и тону универа. Поставити оков, шарке, ручице и остали ситан прибор по избору корисника, а у свему према датом цртежу. Обрачун се врши по 1,00 m ² фронта.	m ²	11,00	x	

УКУПНО 9 СТОЛАРСКИ РАДОВИ:

68183

Handwritten signatures and initials in the bottom right corner.

поз	опис позиције	ј.м.	количина		јед.цена	укупно цена
10	РАЗНИ РАДОВИ					
10.1.	Набавка и монтажа термоизолационог материјала - стиропора, у кутије на месту демонтираних ролетни, како би се спречио продор хладног ваздуха. Након дихтовања, вратити поклопце кутија од ролетни или отворе затворити гипс картон плочама д=12мм, бандажирати спојеве и обрадити их испуном и припремити за глетовање и кречење. Обрачун се врши по 1,00 м ³ уграђеног стиропора.	м ³	1,30	х		=
10.2.	Чишћење тераса од нечистоћа и птичијег измета, и дезинфекција површина варикином. Обрачун се врши по 1м ² очишћене површине	м ²	15,00	х		=
10.3.	Набавка и монтажа спољних PVC ролетни, у белој боји. Ролетне уградити на 3 двокрилна прозора, 1 једнокрилни прозор и 1 балконска врата (отвор IV и VI). Обрачун се врши по 1,00 м ² уграђених ролетни.	м ²	10,00	х		=
10.4.	Утовар, одвоз и истовар шута и демонтираног материјала на депонију удаљену до 10км. Обрачун се врши по 1,00 м ³	м ³	4,00	х		=
10.5.	За радове који се не могу нормирати или на други начин предвидети обрачун се врши по 1 норма часу.	нч	50,00	х		=



УКУПНО 10 РАЗНИ РАДОВИ:

НАПОМЕНА:

Све заједничке просторије у стамбеној згради - ходници и степениште, свакога дана, након завршеног посла, извођач је обавезан да очисти од нечистоћа проузрокованих извођењем радова.

Извођач је дужан да поштује кућни ред и радовима не омета безбедност и несметан живот станара у згради.

69/83

у
м
а

поз	опис позиције	ј.м.	количина	јед.цена	укупно цена
-----	---------------	------	----------	----------	-------------

РЕКАПИТУЛАЦИЈА I Архитектонско-грађевински радови



1. Радови рушења и демонтаже
 2. Водонсталатерски радови
 3. Хидроизолатерски радови
 4. Керамичарски радови
 5. Подполагачки радови
 6. Грађевинска столарија
 7. Зидарски радови
 8. Молерско фарбарски радови
 9. Столарски радови
 10. Разни радови
- УКУПНО I Архитектонско-грађевински радови :**

70183

Handwritten signatures and initials in blue ink.

поз	опис позиције	ј.м.	количина	јед.цена	укупно цена
II ЕЛЕКТРО РАДОВИ					
	Напомена: Јединична цена обухвата набавку материјала, опреме и потрошног материјала, транспорт, испоруку на објекат са уградњом, повезивањем, полагањем, монтажом и пуштањем у исправан рад, тј. обрачун по комплетно извршеној позицији				
1	Демонтажа постојеће РТ у стану			пауш.	=
2	Набавка, испорука, монтажа и повезивање дворедне надградне разводне табле са 24 модула, која се поставља на месту постојеће, са следећом уграђеном опремом:				
	заштитна ФИД склопка, четворополна 40/0,5А, ком 1				
	аутоматски прекидач 10А, ком 2				
	аутоматски прекидач 16А, ком 18				
	аутоматски прекидач 16А, ком 18				
	звоно уградно, ком 1				
	Плаћа се у комплету	компл.	1,00	x	=
3	Набавка, испорука и монтажа електричне галантерије:				
	једнополни прекидачи 10А	ком	12	x	=
	једнополни КИП прекидач 10А	ком	1	x	=
	индикатор за купатило	ком	1	x	=
	монофазне шуко утичнице	ком	20	x	=
	трофазне шуко утичнице	ком	1	x	=
4	Набавка, испорука и монтажа са повезивањем и полагањем под малтер са свим потребним штемовањима инсталационих каблова:				
	PP-Y 3x1,5mm ²	m	200	x	=
	PP-Y 3x2,5mm ²	m	220	x	=
	PP-Y 5x2,5mm ²	m	15	x	=
5	Набавка, испорука и повезивање светиљки у мокрим чворовима типа (3А) са опал куглом	ком	2	x	=
6	Испитивање електричне инсталације и издавање уверења о исправности			паушално	=



УКУПНО II ЕЛЕКТРО РАДОВИ:

711 83

Handwritten signatures and initials in the bottom right corner, including 'MF', 'OP', and 'U'.

поз	опис позиције	ј.м.	количина	јед.цена	укупно цена
-----	---------------	------	----------	----------	-------------

СЛУЖБЕНИ СТАН, Драгољуба Савића бр.25, Прибој

ЗБИРНА РЕКАПИТУЛАЦИЈА:

I АРХИТЕКТОНСКО ГРАЂЕВИНСКИ РАДОВИ

II ЕЛЕКТРО РАДОВИ

УКУПНО:



ПОНУЂАЧ:

М.П. _____

72183

Handwritten signature and initials

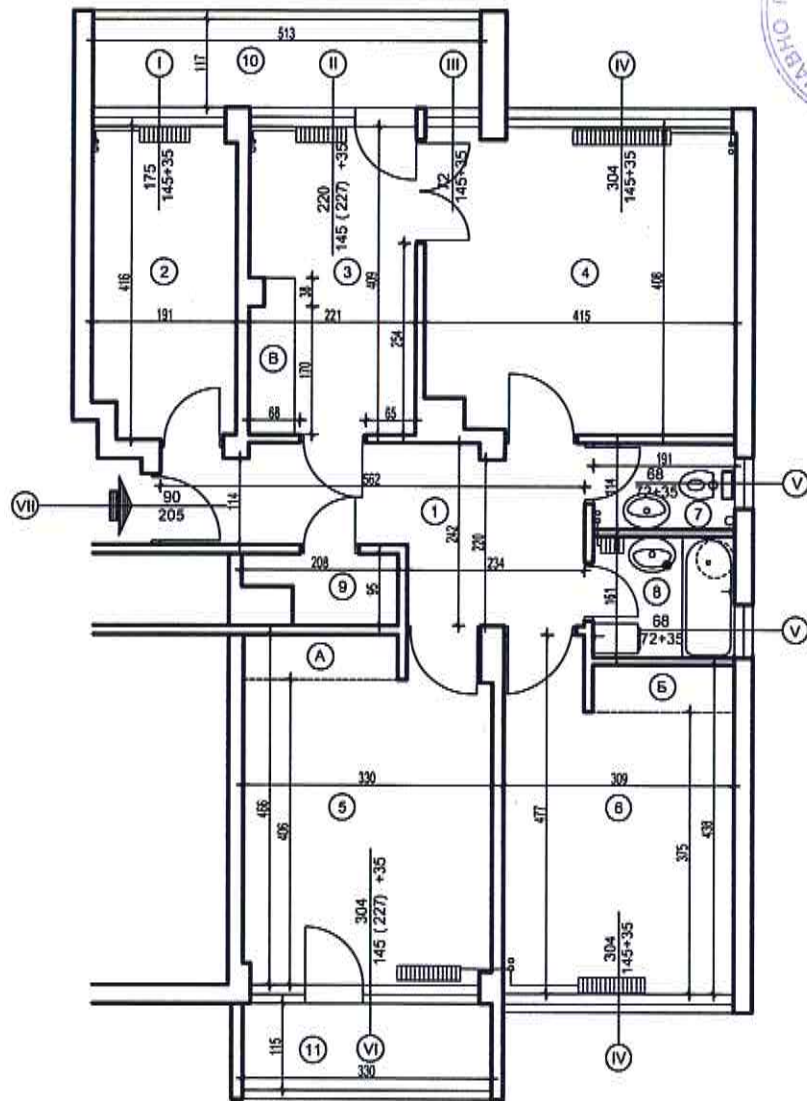

Бр.	НАМЕНА ПРОСТОРИЈА	ВРСТА ПОДА	П м ²	О м ¹
1.	Ходник	Ламинат	10,00	17,00
2.	Спаваћа соба	Ламинат	7,75	12,15
3.	Кухиња	Кер. плочице	9,00	13,00
4.	Дневни боравак	Ламинат	16,65	16,85
5.	Спаваћа соба	Ламинат	15,15	17,15
6.	Спаваћа соба	Ламинат	13,90	17,00
7.	Ус	Кер. плочице	2,25	6,15
8.	Купатило	Кер. плочице	3,15	7,10
9.	Остава	Кер. плочице	1,65	6,10
10.	Тераса	Терацо плоч.	6,00	12,60
11.	Тераса	Терацо плоч.	3,80	8,90
	Укупно		89,30	

		ЈП "ПОШТА СРБИЈЕ" РЈ ОДРЖАВАЊЕ, Београд, Нушићева 16/М	
		ОБЈЕКАТ СЛУЖБЕНИ СТАН, Драгољуба Савића бр. 25, Прибој	
ЦРТЕЖ ОСНОВА СТАНА			
ОБРАДИО Наташа Бошковић, дипл.инж.арх.		Лист 1.	

73183

MS
E
D
WU



ШЕМА СТОЛАРИЈЕ

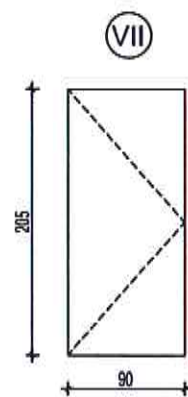
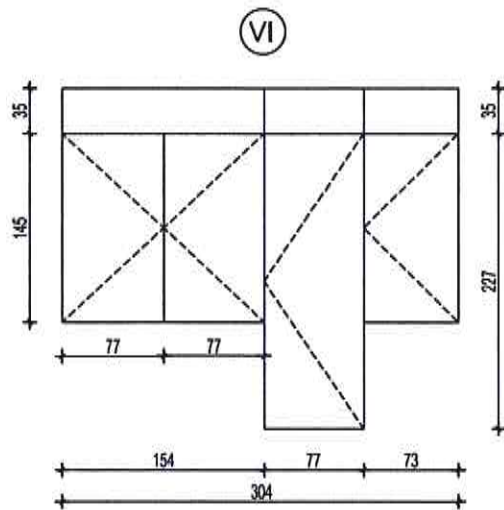
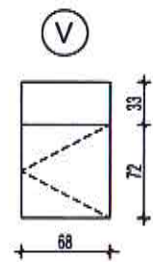
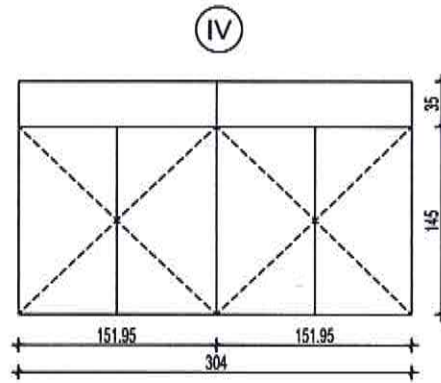
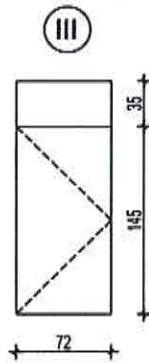
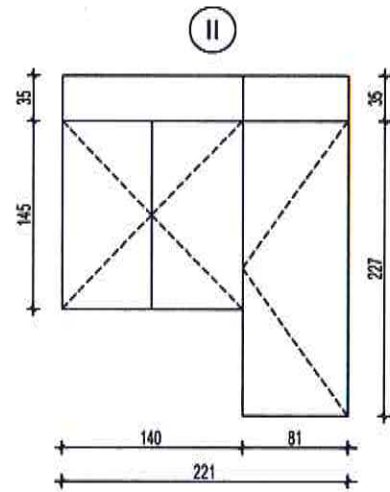
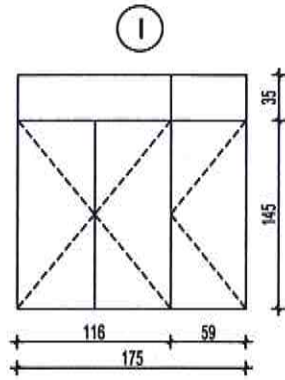

		ЈП "ПОШТА СРБИЈЕ"	
		РЈ ОДРЖАВАЊЕ, Београд, Нушићева 16/М	
ОБЈЕКАТ	СЛУЖБЕНИ СТАН, Драгољуба Савића бр . 25, Прибој		
ЦРТЕЖ	ШЕМА СТОЛАРИЈЕ		
ОБРАДИО	Наташа Бошковић, дипл.инж.арх.	Лист 2.	

44/83

Handwritten signatures and initials in blue ink.



ШЕМА НАМЕШТАЈА

А

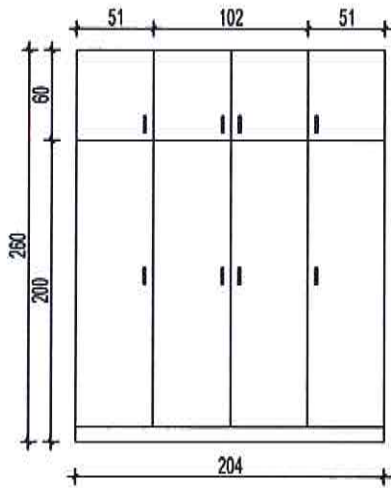

Б

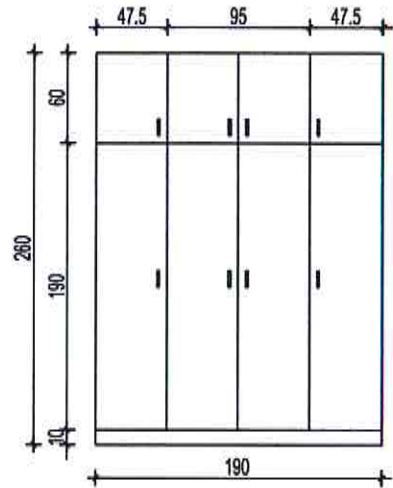

В

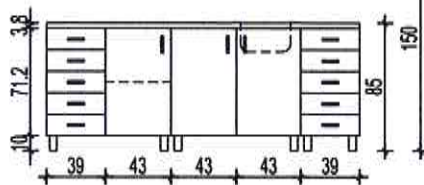
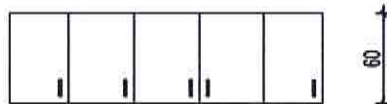
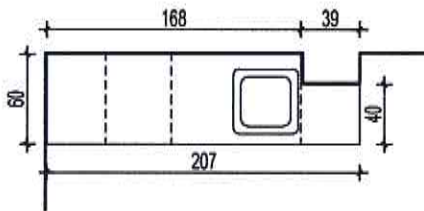

 ПОШТА		ЈП "ПОШТА СРБИЈЕ" РЈ ОДРЖАВАЊЕ, Београд, Нушићева 16/М	
ОБЈЕКАТ	СЛУЖБЕНИ СТАН, Драгољуба Савића бр . 25, Прибој		
ЦРТЕЖ	ШЕМА НАМЕШТАЈА		
ОБРАДИО	Наташа Бошковић, дипл.инж.арх.	Лист 3.	

75/83

Handwritten signatures and initials.

Стан Прибој, ул.Драгољуба Савића бр.25



76183

Handwritten signatures and initials.

Стан Прибој, ул. Драгољуба Савића бр. 25



77183

Handwritten signatures and initials in blue ink.

Стан Прибој, ул.Драгољуба Савића бр.25



78123

mf
g
to

Стан Прибој, ул. Драгољуба Савића бр. 25

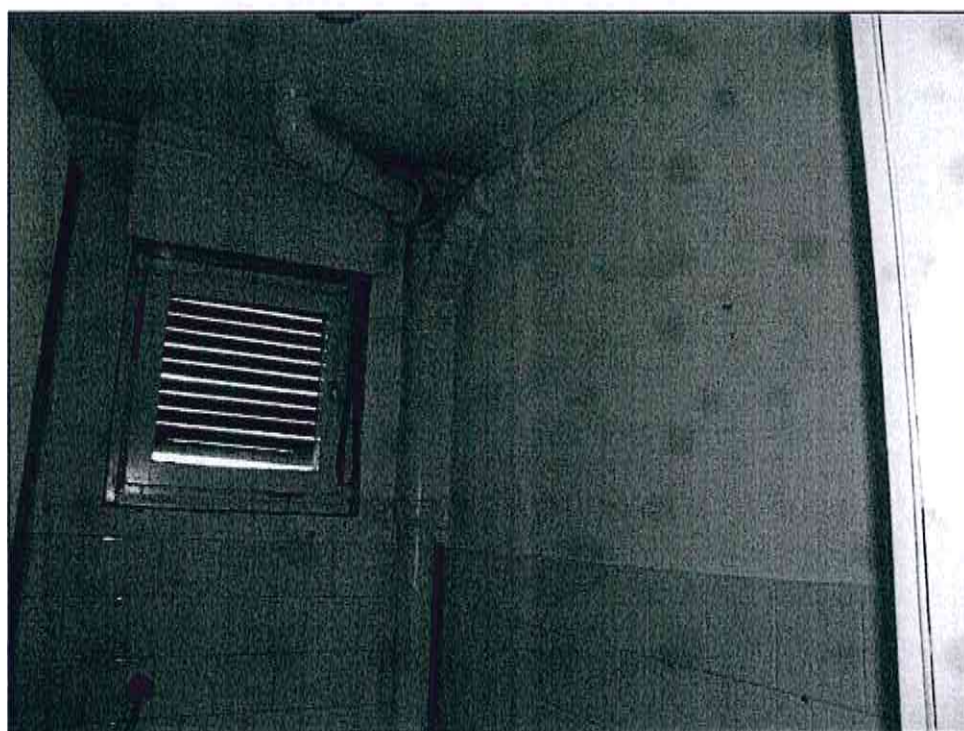
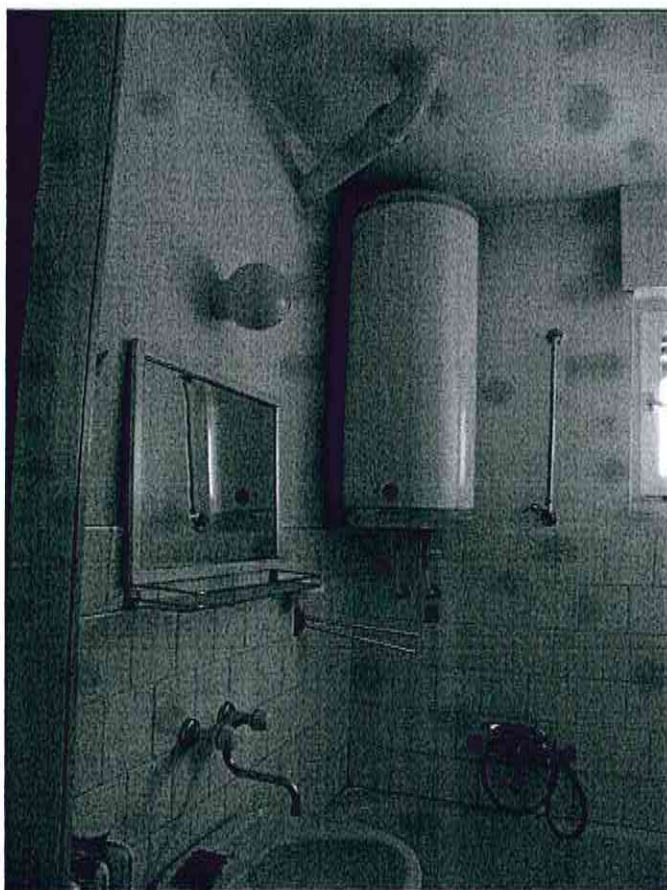

79/83

ms
b

ms

Стан Прибој, ул.Драгољуба Савића бр.25

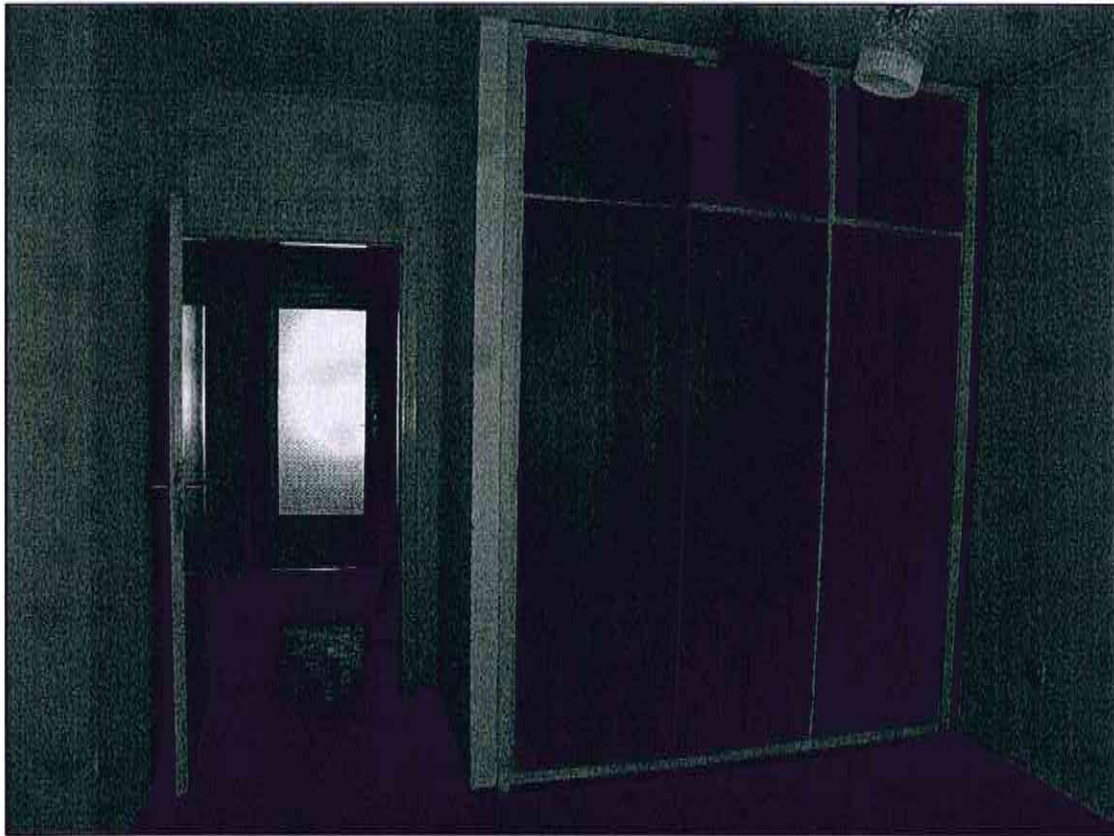

20/83

Handwritten signatures and initials.

Стан Прибој, ул. Драгољуба Савића бр. 25



81/83

11

ms
ms
a

Стан Прибој, ул. Драгољуба Савића бр. 25

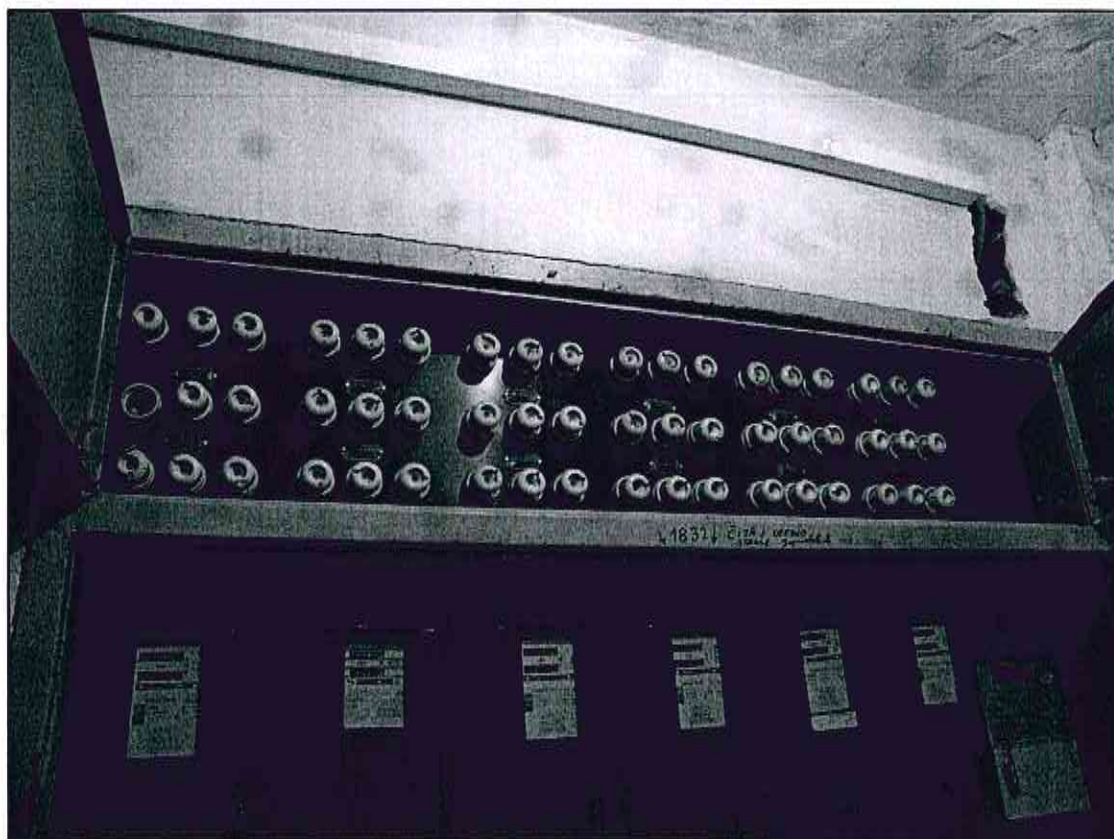

Р2183

PC

mf
K B
a

Стан Прибој, ул. Драгољуба Савића бр. 25



83/83

MB
B
M
M